

FS 511 C-M, 561 C-M

STIHL



2 - 24 Eksploatavimo instrukcija
24 - 46 Lietošanas instrukcija



Turinys

1	Pratarmė.....	2
2	Apie šią naudojimo instrukciją.....	2
3	Apžvalga.....	3
4	Saugumo nurodymai.....	4
5	Motorinės žoliapjovės paruošimas darbui.....	11
6	Motorinės žoliapjovės sumontavimas.....	11
7	Motorinės žoliapjovės pritaikymas dirbančiam.....	14
8	DEghaluDegalų sumaišymas ir įpylimas į motorinę žoliapjovę.....	14
9	Variklį įjungti ir išjungti.....	15
10	Motorinės žoliapjovės tikrinimas.....	16
11	darbas su motorine žoliapjove.....	16
12	Po darbo.....	19
13	Pernėsimas.....	19
14	sandėliuojate.....	19
15	Valymas.....	19
16	Priežiūra.....	19
17	Remontas.....	20
18	Gedimų šalinimas.....	20
19	Techniniai daviniai.....	21
20	Pjovimo įrankio, apsaugos ir nešimo įrangos kombinacijos.....	22
21	Atsarginės dalys ir priedai.....	23
22	Utilizavimas.....	23
23	ES- atitikties sertifikatas.....	23
24	UKCA atitikties deklaracija.....	24

1 Pratarmė

Mielos pirkėjos, mieli pirkėjai,

džiaugiamės, kad pasirinkote STIHL. Mes kuriame ir gaminame aukščiausios kokybės gaminius, kurie atitinka mūsų klientų poreikius. Taip atsiranda net krašutinėms sąlygomis labai patikimi gaminiai.

STIHL taip pat labai svarbi aukšta klientų aptarnavimo kokybė. Mūsų specializuotos prekybos vietos garantuoja kompetentingas konsultacijas ir mokymus bei visapusišką techninę pagalbą.

STIHL aiškiai pasisako už tvarų ir atsakingą požiūrį į gamtą. Ši naudojimo instrukcija padės Jums ilgą STIHL įrenginio tarnavimo laikotarpį naudoti jį saugiai ir saugant aplinką.

Dėkojame už Jūsų pasitikėjimą ir linkime, kad STIHL gaminys Jus džiugintų.



Dr. Nikolas Stihl

SVARBU! PRIEŠ NAUDODAMI PERSKAITYKITE IR IŠSAUGOKITE.

2 Apie šią naudojimo instrukciją

2.1 Galiojantys dokumentai

Galioja vietiniai saugumo reikalavimai.

- ▶ Prie šios naudojimo instrukcijos esančius dokumentus perskaityti, įsidėmėti ir saugoti:
 - Naudojamo pjovimo įrankio naudojimo instrukciją ir įpakavimą

2.2 Perspėjimų tekste žymėjimas



ISPEJIMAS

- Nuoroda apie pavojus, kurie gali sukelti sunkius ar mirtinus sužeidimus
 - ▶ Išvardintos priemonės gali padėti išvengti sunkių sužeidimų ar mirties atvejų.

PRANESIMAS

- Nuroda apie galimus pavojus, kurie gali padaryti turtinę žalą.
 - ▶ Išvardintos priemonės gali padėti išvengti turtinės žalos.

2.3 Simboliai tekste



Šis simbolis nukreipia į skyrių šioje naudojimo instrukcijoje.

3 Apžvalga

3.1 Variklinė žoliapjovė

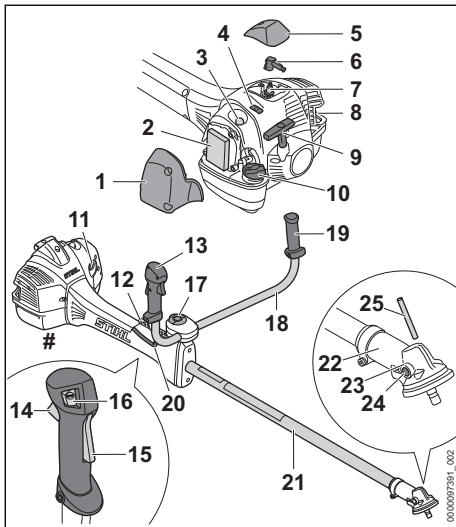

- 1 Filtro dangtelis**
Filtro dangtelis dengia oro filtrą.
- 2 Oro filtras**
Oro filtras filtruoja variklio įsiurbtą orą.
- 3 Rankinis degalų siurbliukas**
Rankinis degalų siurbliukas padeda lengviau užvesti variklį.
- 4 Sklendė**
Sklendė skirta vasaros režimui arba žiemos režimui nustatyti.
- 5 Gaubtelis**
Gaubtelis uždengia uždegimo žvakės antgalį.
- 6 Uždegimo žvakės antgalis**
Uždegimo žvakės antgalis jungia uždegimo laidą ir uždegimo žvakę.
- 7 Uždegimo žvakė**
Uždegimo žvakė uždega degalų ir oro mišinį variklyje.
- 8 Duslintuvas**
Duslintuvas mažina variklinės žoliapjovės sklaidžiamą triukšmą.
- 9 Užvedimo rankenėlė**
Užvedimo rankenėlė skirta varikliui užvesti.
- 10 Degalų bakelio dangtelis**
Degalų bakelio kamštis uždaro degalų bakelį.
- 11 Paleidimo sklendės svirtelė**
Paleidimo sklendės svirtelė skirta varikliui paleisti.

12 Plokštelė su skylėmis

Plokštelė su skylėmis skirta nešimo įrangai įkabinti.

13 Valdymo rankena

Valdymo rankena skirta variklinei žoliapjovėi valdyti, laikyti ir nukreipti.

14 Akceleratoriaus rankenėlė

Akceleratoriaus rankenėlė skirta varikliui įgreitinti.

15 Akceleratoriaus apsauginis klavišas

Akceleratoriaus apsauginis klavišas skirtas akceleratoriaus rankenėlei atblokuoti.

16 Išjungiklis

Išjungiklis skirtas varikliui išjungti.

17 Tvirtinimo varžtas

Tvirtinimo varžtas pritvirtina vamzdinę rankeną prie rankenos atramos.

18 Vamzdinė rankena

Vamzdinė rankena valdymo rankeną ir rankeną sujungia su kotu.

19 Rankena

Rankena skirta variklinei žoliapjovėi laikyti ir valdyti.

20 Droselinės sklendės valdymo lynas

Droselinės sklendės valdymo lynas jungia akceleratoriaus rankenėlę ir variklį.

21 Kotas

Kotas jungia visas konstrukcines dalis.

22 Reduktoriaus korpusas

Reduktoriaus korpusas uždengia reduktorių.

23 Kiaurymė fiksavimo kaiščiui

Į kiaurymę fiksavimo kaiščiui kišamas kaištis.

24 Uždarymo varžtas

Uždarymo varžtu uždaroma anga STIHL reduktorių tepalui.

25 Fiksavimo kaištis

Montuojant pjovimo įrankį, fiksavimo kaištis blokuoja veleną.

Specifikacijų lentelė su įrenginio numeriu

3.2 Apsaugos ir pjovimo įrankiai

Pateikiami apsaugų ir pjovimo įrankių pavyzdžiai. Deriniai, kuriuos leidžiama naudoti, nurodyti šioje naudojimo instrukcijoje, 20.

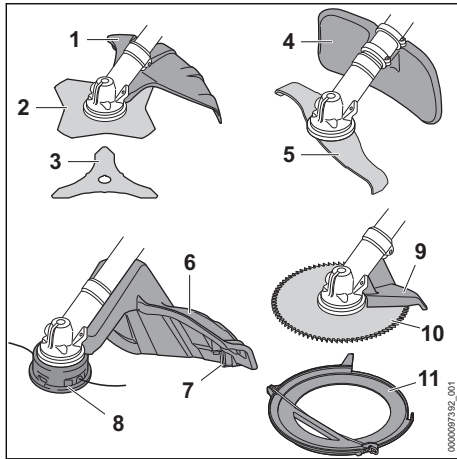

- 1 Apsaugas metaliniams pjovimo įrankiams**
Metalinių pjovimo įrankių apsaugas apsaugo naudotoją nuo išsviedžiamų daiktų ir sąlyčio su žalės pjovimo disku ar brūzgynų peiliu.
- 2 Žalės pjovimo diskas**
Žalės pjovimo diskas pjauna žolę ir piktžoles.
- 3 Brūzgynų peilis**
Brūzgynų peilis pjauna brūzgynus.
- 4 Smulkinimo peilio apsaugas**
Smulkinimo peilio apsaugas saugo naudotoją nuo pakeliamų ir sviedžiamų daiktų ir nuo sąlyčio su smulkinimo peiliu.
- 5 Smulkinimo peilis**
Smulkinimo peiliu nupjaunami ir susmulkinami brūzgynai.
- 6 Pjovimo galvūčių apsaugas**
Pjovimo galvūčių apsaugas saugo naudotoją nuo pakeliamų ir sviedžiamų daiktų ir nuo sąlyčio su pjovimo galvute.
- 7 Valo trumpinimo peilis**
Dirbant valo trumpinimo peilis patrupina pjovimo valą iki reikiamo ilgio.
- 8 Pjovimo galvutė**
Pjovimo galvutė laiko pjovimo valą.
- 9 Atrama**
Apsaugas saugo naudotoją nuo pakeliamų ir sviedžiamų daiktų bei sąlyčio su pjovimo disku, o dirbant ja variklinė žoliapjovė atremiama į medį.
- 10 Pjovimo diskas**
Pjovimo disku pjaunami krūmai ir medeliai.
- 11 Transportavimo apsaugas**
Transportavimo apsaugas saugo nuo sąlyčio su metaliniu pjovimo įrankiu.

3.3 Simboliai

Simboliai ant variklinės žoliapjovės ir apsaugo reiškia:

- Šis simbolis žymi degalų bakelį.
- Šis simbolis žymi rankinį degalų siurbliauką.
- Šioje padėtyje sklendė nustatyta žiemos režimu.
- Šioje padėtyje sklendė nustatyta vasaros režimu.
- Šioje paleidimo sklendės svirtelės padėtyje variklis naudojamas arba paleidžiamas.
- Šioje paleidimo sklendės svirtelės padėtyje galima užvesti variklį.
- Šis simbolis žymi išjungiklį.
- Šis simbolis rodo pjovimo įrankio sukimosi kryptį.

max Ø xxx Šis simbolis rodo pjovimo įrankio didžiausią skersmenį milimetrais.

- Šis simbolis rodo pjovimo įrankio vardinį sukimosi greitį.

LWA Garantuojamasis garso galios lygis pagal direktyvą 2000/14/EB, nurodytas dB(A), kad būtų galima palyginti gaminių spinduliuojamąjį triukšmą.

4 Saugumo nurodymai

4.1 Įspėjamieji simboliai

4.1.1 Įspėjamieji simboliai

Įspėjamieji simboliai ant motorinės žoliapjovės reiškia:

- Laikytis saugumo nurodymų ir priemonių jų vykdymui.
- Šią naudojimo instrukciją perskaityti, išdėmėti ir saugoti.
- Dėvėti apsauginius akinius, naudoti klausos apsaugą ir užsidėti apsauginį šalną.
- Avėkite apsauginius aulinius batus.



Mūvėkite darbo pirštines.



Laikytis saugumo nurodymų dėl atarankos ir priemonių jų vykdymui.



Laikytis saugos nurodymų dėl nusvie-džiamų daiktų ir imtis saugos priemonių.



Laikykites saugaus atstumo.



Neliesti karštų paviršių.

4.1.2 Apsauga "pjovimo galvoms"

[Spėjamieji simboliai ant apsaugos "pjovimo galvoms" reiškia:



Šią apsaugą naudoti "pjovimo galvoms".



Šią apsaugą nenaudoti žolės pjovimo diskui.



Šios apsaugos nenaudoti brūzgynų peiliui.



Šios apsaugos nenaudoti smulkinimo peiliui.



Šios apsaugos nenaudoti medelių pjovimo diskui.

4.1.3 Apsaugas metaliniam pjovimo įrankiui

[Spėjamieji simboliai ant apsaugos metaliniam pjovimo įrankiui reiškia:



Šią apsaugą naudoti su žolės pjovimo disku.



Šią apsaugą naudoti su brūzgynų peiliu.



Šios apsaugo nenaudoti pjovimo galvutėms.



Šios apsaugos nenaudoti smulkinimo peiliui.



Šios apsaugos nenaudoti medelių pjovimo diskui.

4.1.4 Smulkinimo peilio apsaugas

[Spėjamieji simboliai ant smulkinimo peilio apsaugo reiškia:



Šį apsaugą naudoti smulkinimo peiliui.



Šios apsaugo nenaudoti pjovimo galvutėms.



Šią apsaugą nenaudoti žolės pjovimo diskui.



Šios apsaugos nenaudoti brūzgynų peiliui.



Šios apsaugos nenaudoti medelių pjovimo diskui.

4.2 Naudojimas pagal paskirtį

Variklinę žoliapjovę STIHL FS 511 arba STIHL FS 561 galima naudoti:

- su pjovimo galvute: žolei pjauti
- su žolės pjovimo disku: žolei ir piktžolėms pjauti
- su brūzgynų peiliu: brūzgynams iki 20 mm skersmens pjauti
- su smulkinimo peiliu: brūzgynams iki 20 mm skersmens pjauti ir smulkinti
- su pjovimo disku: krūmams ir medžiagoms iki 70 mm kamieno skersmens pjauti

⚠ ISPEJIMAS

- Jei variklinę žoliapjovę naudojama ne pagal paskirtį, gali būti sunkiai arba mirtinai sužeisti žmonės ir būti padaryta turtinės žalos.
 - ▶ Variklinę žoliapjovę naudoti taip, kaip aprašyta šioje naudojimo instrukcijoje.

4.3 Reikalavimai naudotojui

▲ ISPEJIMAS

- Naudotojas, nepraejęs apmokymo, negali atpažinti ir įvertinti motorinės žoliapjovės keliamų pavojų. Naudotojas arba kiti asmenys gali būti sunkiai arba mirtinai sužeisti.



- ▶ Šią naudojimo instrukciją perskaityti, įsidėmėti ir saugoti.

- ▶ Jei motorinė žoliapjovė perduodama kitam asmeniui: kartu perduoti ir naudojimo instrukciją.
- ▶ Įsitikinti, kad naudotojas atitinka šiuos kriterijus:
 - Naudotojas yra pailsėjęs.
 - Naudotojas yra fiziškai, sensoriškai ir psichiškai sveikas ir galės valdyti motorinę žoliapjovę ir su ja dirbti. Jeigu vartotojas yra fiziškai, sensoriškai arba protinai ribotas, gali dirbti tik prižiūrint atsakingam asmeniui arba laikantis jo nurodymų.
 - Naudotojas gali atpažinti ir įvertinti motorinės žoliapjovės keliamus pavojus.
 - Naudotojas yra pilnametis arba naudotojas, jį prižiūrint, yra rengiamas tam tikrai profesijai pagal šalies teisės aktus.
 - Prieš pirmą kartą dirbant su motorine žoliapjove, naudotoją instruktavo STIHL prekybos atstovas arba kvalifikuotas asmuo.
 - Naudotojas nėra paveiktas alkoholio, medikamentų ar narkotinių medžiagų.
- ▶ Iškilus neaiškumų: kreiptis į STIHL specializuotos prekybos atstovą.
- Motorinės žoliapjovės uždegimo sistema sukuria elektromagnetinį lauką. Elektromagnetinis laukas gali trikdyti širdies stimulatoriaus veikimą. Naudotojas gali būti sunkiai sužeistas ar mirti.
 - ▶ Jei naudotojui implantuotas širdies stimulatorius: įsitikinkite, kad širdies stimulatoriaus veikimas nebus trikdomas.

4.4 Apranga ir įranga

▲ ISPEJIMAS

- Dirbant variklinė žoliapjovė gali įtraukti ilgus plaukus. Naudotojas gali būti sunkiai sužalotas.
 - ▶ Ilgus plaukus surišti ir uždengti taip, kad jie būtų virš pečių.
- Dirbant daiktai dideliu greičiu gali būti išsviesti į orą. Naudotojas gali būti sužalotas.



- ▶ Nešioti gerai priglundančius akinius. Prekyboje galima įsigyti tinkamų apsauginių akinių, kurie yra išbandyti pagal standartą EN 166 ar šalies reikalavimus bei atitinkamai paženklinėti.

- ▶ Dėvėti veido apsaugą.
- ▶ Mūvėti ilgas kelnes iš tvirtos medžiagos.
- Dirbant sukliamas triukšmas. Triukšmas gali pakenkti klausai.



- ▶ Dėvėti klausos apsaugą.

- Krentantys daiktai gali sužaloti galvą.



- ▶ Jei dirbant gali nukristi daiktų: dėvėti apsauginį šalmą.

- Dirbant į orą gali pakilti dulkės. Įkvėptos dulės gali pakenkti sveikatai ir sukelti alerginių reakcijų.

- ▶ Jei į orą pakyla dulkių: dėvėti apsauginę kaukę nuo dulkių.

- Netinkami drabužiai gali užsikabinti už medžių, krūmų ar įspainioti variklinėje žoliapjovėje. Netinkamai apsirengę naudotojai gali būti sunkiai sužaloti.

- ▶ Vilkėti gerai prigludusius drabužius.

- ▶ Būti be šalikų ir papuošalų.

- Dirbdamas naudotojas gali priliesti prie besisukančios pjovimo įrangos. Naudotojas gali būti sunkiai sužalotas.

- ▶ Avėti avalynę iš tvirtos medžiagos.



- ▶ Jei naudojamas metalinis pjovimo įrankis: avėti apsauginius aulinius batus su plieninėmis noselėmis.

- ▶ Mūvėti ilgas kelnes iš tvirtos medžiagos.

- Sumontuodamas ar išmontuodamas pjovimo įrankį, jį valydamas ar atlikdamas jo techninę priežiūrą, naudotojas gali prisiliesti prie aštrių pjovimo įrankio kraštų arba prie valo trumpimo peilio. Naudotojas gali būti sužalotas.



- ▶ Mūvėti darbo pirštines iš tvirtos medžiagos.

- Avėdamas netinkamą avalynę, naudotojas gali paslysti. Naudotojas gali būti sužalotas.

- ▶ Avėti tvirtą, uždarą avalynę su gerai sukimbančiu padu.

4.5 Darbo zona ir aplinka

▲ ISPEJIMAS

- Pašaliniai asmenys, vaikai ir gyvūnai negali atpažinti ir įvertinti variklinės žoliapjovės ir

aukštai nusviedžiamų daiktų keliamų pavojų. Pašaliniai asmenys, vaikai ir gyvūnai gali būti sunkiai sužaloti, taip pat gali būti padaryta materialinės žalos.



► Pašaliniai asmenys, vaikai ir gyvūnai turi laikytis saugaus 15 m atstumo iki dirbančiojo.

- Išlaikyti 15 m atstumą iki daiktų.
- Nepalikti neprižiūrimos variklinės žoliapjovės.
- Užtikrinti, kad vaikai negalėtų žaisti su varikline žoliapjove.
- Jei variklis veikia, iš duslintuvo sklinda karštos išmetamosios dujos. Karštos išmetamosios dujos gali uždegti lengvai užsiliepsnojančias medžiagas ir sukelti gaisrus.
 - Išmetamųjų dujų srautą nukreipti nuo lengvai užsiliepsnojančių medžiagų.

4.6 Saugi būklė

4.6.1 Variklinė žoliapjovė

Variklinė žoliapjovė yra saugios būklės, jei įvykdytos šios sąlygos:

- Variklinė žoliapjovė neapgadinta.
- Iš variklinės žoliapjovės neteka degalai.
- Degalų bakelio kamštis uždarytas.
- Variklinė žoliapjovė yra švari.
- Valdymo elementai veikia ir nėra pakeisti.
- Papildomai sumontuotas šioje naudojimo instrukcijoje nurodytas pjovimo įrangos ir apsauginio gaubto derinys.
- Pjovimo įranga ir apsauginis gaubtas tinkamai sumontuoti.
- Sumontuoti originalūs šios variklinės žoliapjovės STIHL priedai.
- Priedai tinkamai primontuoti.
- Visi pasiekiami varžtai ir tvirtinimo dalys tvirtai priveržti.

▲ ISPEJIMAS

- Nesaugios konstrukcinės dalys nebegali tinkamai veikti, saugos įtaisai gali neveikti, o degalai tekėti. Žmonės gali būti sunkiai sužaloti arba žūti.
 - Dirbti tik su neapgadinta varikline žoliapjove.
 - Jei iš variklinės žoliapjovės teka degalai: nenaudoti variklinės žoliapjovės ir kreiptis į STIHL specializuotos prekybos atstovą.
 - Uždaryti degalų bakelio kamštį.
 - Jei variklinė žoliapjovė nešvari: nuvalyti variklinę žoliapjovę.
 - Nekeisti variklinės žoliapjovės. Išimtis: galima sumontuoti vieną šioje naudojimo

instrukcijoje nurodytą pjovimo įrangos ir apsauginio gaubto derinį.

- Jei valdymo elementai neveikia: nenaudoti variklinės žoliapjovės.
- Sumontuoti šios variklinės žoliapjovės originalius STIHL priedus.
- Pjovimo įrangą ir apsauginį gaubtą sumontuoti taip, kaip aprašyta šioje naudojimo instrukcijoje.
- Priedus sumontuoti taip, kaip aprašyta šioje naudojimo instrukcijoje arba priedo naudojimo instrukcijoje.
- Tvirtai priveržti atsilaisvinusius varžtus ir tvirtinimo dalis.
- Nekišti daiktų į variklinės žoliapjovės angas.
- Pakeisti nusidėvėjusius arba apgadintus informacinius ženklus.
- Jei kyla neišskumų: kreiptis į STIHL prekybos atstovą.

4.6.2 Apsaugas

Apsaugas yra saugus, jei įvykdytos toliau nurodytos sąlygos:

- Apsaugas nepažeistas.
- Apsaugo varžtai priveržti tinkamu priveržimo momentu.
- Jei naudojamas pjovimo galvučių apsaugas: tinkamai įmontuotas valo trumpinimo peilis.

▲ ISPEJIMAS

- Nesaugios būklės konstrukcinės dalys nebegali tinkamai veikti, o saugos įtaisai gali neveikti. Naudotojas gali būti sunkiai sužalotas.
 - Dirbti su neapgadintu apsaugu.
 - Apsaugo varžtus priveržti tinkamu priveržimo momentu, 6.2.
 - Jei naudojamas pjovimo galvučių apsaugas: dirbti įmontavus tinkamą valo trumpinimo peilį.
 - Jei kyla neišskumų: kreiptis į STIHL prekybos atstovą.

4.6.3 Pjovimo galvutė

Pjovimo galvutė yra saugi, jei įvykdytos toliau nurodytos sąlygos:

- Pjovimo galvutė neapgadinta.
- Pjovimo galvutė neužsiblokavusi.
- Pjovimo valas tinkamai įdėtas.
- Neviršytos nusidėvėjimo ribos.

▲ ISPEJIMAS

- Nesaugios būsenos pjovimo galvutės dalys ar pjovimo valas gali atsilaisvinti ir būti nusviesti. Žmonės gali būti sunkiai sužaloti.
 - Dirbti su neapgadinta pjovimo galvute.

- ▶ Vietoje pjovimo valo nenaudoti metalinių daiktų.
- ▶ Atsižvelgti į nusidėvėjimo ribas ir jų laikytis.
- ▶ Jei kyla neaiškumų: kreiptis į STIHL prekybos atstovą.

4.6.4 Metalinis pjovimo įrankis

Metalinis pjovimo įrankis yra saugus, jei įvykdytos šios sąlygos:

- Metalinis pjovimo įrankis ir papildomai sumontuojamos dalys nėra apgadinti.
- Metalinis pjovimo įrankis nesideformavęs.
- Metalinis pjovimo įrankis tinkamai sumontuotas.
- Metalinis pjovimo įrankis tinkamai pagalaštas.
- Metalinio pjovimo įrankio ašmenys nešerpetoti.
- Neviršytos nusidėvėjimo ribos.
- Naudojant ne STIHL pagamintą metalinį pjovimo įrankį, jis negali būti sunkesnis, storesnis ar kitokios formos, mažesnės kokybės ir mažesnio skersmens nei didžiausiųjų leidžiamųjų matmenų STIHL aprobuotas metalinis pjovimo įrankis.

▲ ISPEJIMAS

- Nesaugios būklės metalinio pjovimo įrankio dalys gali atsilaisvinti ir būti nusviestos. Žmonės gali būti sunkiai sužaloti.
 - ▶ Dirbti su neapgadintu metaliniu pjovimo įrankiu ir neapgadintomis papildomai sumontuojamomis dalimis.
 - ▶ Tinkamai pagalašti metalinį pjovimo įrankį.
 - ▶ Šerpetas nuo ašmenų pašalinti dilde.
 - ▶ Pavesti STIHL prekybos atstovui subalansuoti metalinį pjovimo įrankį.
 - ▶ Atsižvelgti į nusidėvėjimo ribas ir jų laikytis.
 - ▶ Naudoti šioje naudojimo instrukcijoje nurodytą metalinį pjovimo įrankį.
 - ▶ Jei kyla neaiškumų: kreiptis į STIHL prekybos atstovą.

4.7 Degalai ir degalų įpylimas

▲ ISPEJIMAS

- Šiai motorinei žoliapjovei naudojami degalai yra benzino ir dvitakčių variklių alyvos mišinys. Degalai ir benzinai yra labai degūs. Jei degalų ar benzino patenka į atvirą liepsną ar ant karštų daiktų, degalai arba benzinai gali sukelti gaisrą arba sprogti. Žmonės gali būti sunkiai ar mirtinai sužaloti arba galima patirti materialinės žalos.
 - ▶ Degalus ir benziną saugoti nuo karščio ir ugnies.
 - ▶ Neišlieti degalų ir benzino.

- ▶ Išliejus degalus: degalus nuvalyti šluoste ir variklį bandyti užvesti tik tada, kai visos motorinės žoliapjovės dalys bus sausos.
- ▶ Nerūkyti.
- ▶ Nepilti degalų arti ugnies.
- ▶ Prieš pilant degalus išjungti variklį ir leisti jam atvėsti.
- ▶ Variklį užvesti mažiausiai 3 m atstumu nuo degalų pylimo vietos.
- Įkvėpę degalų ar benzino garų, žmonės gali apsinuodyti.
 - ▶ Neįkvėpti degalų ir benzino garų.
 - ▶ Degalus pilti gerai vėdinamoje vietoje.
- Dirbant motorinė žoliapjovė įkaista. Degalai išsiplečia ir degalų bakelyje gali susidaryti viršslėgis. Atidarius degalų bakelio kamštį, degalai gali ištikėti. Ištikę degalai gali užsidegti. Naudotojas gali būti sunkiai sužalotas.
 - ▶ Pirmiausia leisti motorinei žoliapjovei atvėsti ir tik tada atidaryti degalų bakelio kamštį.
- Drabužiai, ant kurių patenka degalų ar benzino, gali lengvai užsidegti. Žmonės gali būti sunkiai ar mirtinai sužaloti arba galima patirti materialinės žalos.
 - ▶ Jei ant drabužių pateko degalų ar benzino: pasikeisti drabužius.
- Degalai, benzinai ir dvitakčių variklių alyva gali pakenkti aplinkai.
 - ▶ Neišlieti degalų, benzino ir dvitakčių variklių alyvos.
 - ▶ Degalus, benziną ir dvitakčių variklių alyvą šalinti laikantis taisyklių ir saugant aplinką.
- Jei degalų, benzino ar dvitakčių variklių alyvos pateks ant odos arba į akis, šios medžiagos gali sudirginti odą ar akis.
 - ▶ Stenkitės nesiliesti prie degalų, benzino ir dvitakčių variklių alyvos.
 - ▶ Jei šių medžiagų pateko ant odos: atitinkamas odos vietas nuplaukite dideliu kiekiu vandens ir muilu.
 - ▶ Jei šių medžiagų pateko į akis: akis mažiausiai 15 minučių skalauti dideliu kiekiu vandens ir kreiptis į gydytoją.
- Motorinės žoliapjovės uždegimo sistema kibirkščiuoja. Kibirkštys gali patekti į išorę ir degioje arba sprogioje aplinkoje sukelti gaisrus ar sprogimus. Žmonės gali būti sunkiai ar mirtinai sužaloti arba galima patirti materialinės žalos.
 - ▶ Naudoti šioje naudojimo instrukcijoje nurodytas uždegimo žvakes.
 - ▶ Uždegimo žvakę įsukti ir tvirtai priveržti.
 - ▶ Tvirtai užspausti uždegimo žvakės antgalį.
- Jei į motorinę žoliapjovę įpilama degalų sumaišius netinkamą benziną ar netinkamą dvitakčių variklių alyvą arba benziną ir dvitakčių variklių

alyvą sumaišius netinkamu santykiu, motorinė žoliapjovė gali sugesti.

- ▶ Degalus sumaišyti taip, kaip aprašyta šioje naudojimo instrukcijoje.
- Ilgesnį laiką laikant degalus, benzino ir dvitakčių variklių alyvos mišinys gali išsisluoksniuoti arba amžius. Jei į motorinę žoliapjovę įpilama išsisluoksniavusių ar senų degalų, motorinė žoliapjovė gali sugesti.
 - ▶ Prieš pilant degalus į motorinę žoliapjovę: išmaišyti degalus.
 - ▶ Naudoti ne senesnį nei 30 dienų benzino ir dvitakčių variklių alyvos mišinį („STIHL MotoMix“: 5 metu).

4.8 Darbai

▲ ISPEJIMAS

- Jei naudotojas netinkamai paleidžia variklį, naudotojas gali nesuvaldyti variklinės žoliapjovės. Naudotojas gali būti sunkiai sužalotas.
 - ▶ Variklį užvesti taip, kaip aprašyta šioje naudojimo instrukcijoje.
 - ▶ Jei pjovimo įrankis paliečia žemę ar daiktus: nepaleisti variklio.
- Jei paleidžiant variklį paleidimo sklendės svirtelė yra ▲padėtyje, variklio sukimosi greitis yra didesnis nei sukimosi greitis tuščiaja eiga ir užvedus variklį pjovimo įrankis gali sukltis. Naudotojas gali būti sunkiai sužalotas.
 - ▶ Neliesti pjovimo įrankio.
 - ▶ Variklį užvesti taip, kaip aprašyta šioje naudojimo instrukcijoje.
- Tam tikrose situacijose naudotojas nebegali susikaupti dirbti. Naudotojas gali nebesuvaldyti variklinės žoliapjovės, suklupti, nugriūti ir sunkiai susižaloti.
 - ▶ Dirbti ramiai ir apdairiai.
 - ▶ Jei šviesos ir matomumo sąlygos blogos: su žoliapjove nedirbti.
 - ▶ Variklinę žoliapjovę valdyti vienam.
 - ▶ Pjovimo įrankį laikyti netoli žemės paviršiaus.
 - ▶ Atkreipti dėmesį į kliūtis.
 - ▶ Dirbti stovint ant žemės ir išlaikyti pusiausvyrą.
 - ▶ Pasireiškus nuovargio požymiams, padaryti pertrauką.
- Veikiant varikliui sklinda išmetamosios dujos. Įkvėpę išmetamųjų dujų, žmonės gali apsinuodiyti.
 - ▶ Neįkvėpti išmetamųjų dujų.
 - ▶ Variklinę žoliapjovę naudoti gerai vėdinamoje vietoje.

- ▶ Jei pykina, skauda galvą, pablogėjo matymas ar klausas arba svaigsta galva: baigti darbą ir kreiptis į gydytoją.
- Jei naudotojas dėvi klausos apsaugos priemonę, o variklis veikia, naudotojas gali ribotai girdėti ir įvertinti garsus.
 - ▶ Dirbti ramiai ir apdairiai.
- Jei naudojant variklinę žoliapjovę paleidimo sklendės svirtelė yra ▲ padėtyje, dirbantis naudotojas negali kontroliuoti variklinės žoliapjovės. Naudotojas gali būti sunkiai sužalotas.
 - ▶ Įsitikinti, kad dirbant paleidimo sklendės svirtelė yra I padėtyje.
 - ▶ Variklį užvesti taip, kaip aprašyta šioje naudojimo instrukcijoje.
- Besisukantis pjovimo įrankis gali įpjauti naudotojui. Naudotojas gali būti sunkiai sužalotas.
 - ▶ Neliesti besisukančio pjovimo įrankio.
 - ▶ Jei pjovimo įrankis užblokuotas daiktu: išjungti variklį. Tik tada pašalinti kliūtį.
- Jei naudojamas per ilgą pjovimo valas, motorinė žoliapjovė gali būti apgadinta.
 - ▶ Naudokite tinkamą apsaugą su primontuotu valo trumpinimo peiliu.
- Jei į pjovimo įrankį įstrigus kokiam nors daiktui paspaudžiamas akceleratorius, variklinė žoliapjovė gali sugesti.
 - ▶ Išjungti variklį. Tik tada pašalinti kliūtį.
- Jei dirbant variklinę žoliapjovę veikia kitaip arba nejprastai, ji gali būti saugos neatitinkančios būklės. Žmonės gali būti sunkiai sužaloti arba galima patirti materialinės žalos.
 - ▶ Baigti darbą ir kreiptis į STIHL prekybos atstovą.
- Dirbant variklinę žoliapjovę gali vibruoti.
 - ▶ Mūvēti pirštines.



- ▶ Daryti darbo pertraukas.
- ▶ Atsiradus kraujotakos sutrikimo požymių, kreiptis į gydytoją.
- Jei dirbant variklinę žoliapjovę atsitrenkia į pašalinį daiktą, šis daiktas ar jo dalys gali būti dideliu greičiu išsviesti į viršų. Žmonės gali būti sužaloti arba galima patirti materialinės žalos.
 - ▶ Pašalinkite pašalinius objektus iš darbo zonos.
- Jei besisukantis pjovimo įrankis atsitrenkia į kietą daiktą, gali susidaryti kibirkštys ir būti pažeistas pjovimo įrankis. Degioje aplinkoje kibirkštys gali sukelti gaisrą. Žmonės gali būti sunkiai ar mirtinai sužaloti arba galima patirti materialinės žalos.
 - ▶ N nedirbti degioje aplinkoje.

- ▶ Įsitikinti, kad pjovimo įrankio būklė yra saugi.
- Atleidus akceleratoriaus rankenėlę pjovimo įrankis dar kurį laiką sukasi. Žmonės gali būti sunkiai sužaloti.
 - ▶ Palaukti, kol pjovimo įrankis nebesisuks.
- Pavojingoje situacijoje naudotojas gali išsigąsti ir nenusiimti nešimo įrangos. Naudotojas gali būti sunkiai sužalotas.
 - ▶ Pasimokyti nusiimti nešimo įrangą.

4.9 Inercinės jėgos

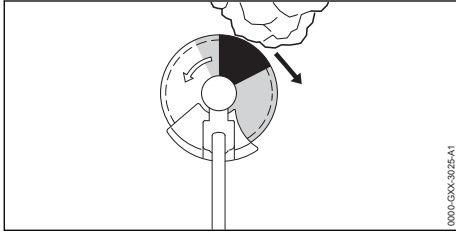

Atmetimą atgal gali sąlygoti sekančios priežastys:

- Besisukantis metalinis pjovimo įrankis pilkai pažymėtu paviršiumi arba juodai pažymėtu paviršiumi atsitrenkia į kietą paviršių ir greitai stabdomas.
- Besisukantis metalinis pjovimo įrankis įstringa.

Didžiausias atatrankos pavojus kyla juodai pažymėtame paviršiuje.

▲ ISPEJIMAS

- Dėl šių priežasčių pjovimo įrankio sukimasis stipriai stabdomas arba visai sustoja ir pjovimo įrankis gali būti pastumtas į dešinę arba link dirbančiojo (juoda rodyklė). Dirbantysis gali prarasti kontrolę motorine žoliapjovė. Asmenys gali būti sunkiai sužeisti ar mirti.
 - ▶ Motorinę žoliapjovę tvirtai laikyti abiem rankom.
 - ▶ Dirbti taip, kaip aprašyta šioje naudojimo instrukcijoje.
 - ▶ Nedirbti juodai pažymėtu paviršiumi.
 - ▶ Naudoti šioje naudojimo instrukcijoje nurodytą pjovimo įrankio, apsauginio gaubto ir nešimo įrangos derinį.
 - ▶ Metalinį pjovimo įrankį galąsti teisingai.
 - ▶ Dirbti maksimaliu variklio sūkių režimu.

4.10 Transportavimas

▲ ISPEJIMAS

- Darbo metu reduktoriaus korpusas gali įkaisti. Naudotojas gali nusideginti.
 - ▶ Neliesi karšto reduktoriaus korpuso.

- Pervežimo metu motorinė žoliapjovė gali apvirsti arba judėti. Asmenys gali būti sunkiai sužeisti ir gali būti padaryta turtinė žala.
 - ▶ Išjungti variklį.
 - ▶ Jeigu sumontuotas metalinis pjovimo įrankis: Sumontuoti transportavimo apsaugą.
 - ▶ Motorinę žoliapjovę tvirtinimo diržais, diržais ar tinklu pritvirtinti taip, kad ji negalėtų apvirsti ir judėti.
- Jeigu variklis įjungtas, duslintuvas ir variklis gali būti įkaitę. Naudotojas gali nusideginti.
 - ▶ Motorinę žoliapjovę suėmus ranka už koto nešti taip, kad pjovimo įranga būtų nukreipta atgal ir būtų išlaikyta motorinės žoliapjovės pusiausvyra.

4.11 Sandėliavimas

▲ ISPEJIMAS

- Vaikai negali atpažinti ir įvertinti motorinės žoliapjovės keliamų pavojų. Vaikai gali sunkiai susižeisti.
 - ▶ Išjungti variklį.
 - ▶ Jeigu sumontuotas metalinis pjovimo įrankis: Sumontuoti transportavimo apsaugą.
 - ▶ Motorinę žoliapjovę laikyti vaikams nepasiekiamoje vietoje.
- Rakto lizdo elektros kontaktai ir metalinės dalys dėl drėgmės gali surūdyti. Motorinė žoliapjovė gali sugesti.
 - ▶ Motorinę žoliapjovę laikyti švarioje ir sausoje vietoje.

4.12 Valymas, techninė priežiūra ir remontas

▲ ISPEJIMAS

- Jei valant, atliekant techninės priežiūros darbus ar taisant variklis veikia, pjovimo įrankis gali netikėtai pradėti sukis. Žmonės gali būti sunkiai sužaloti arba galima patirti materialinės žalos.
 - ▶ Išjungti variklį.
- Jei variklis kurį laiką veikė, duslintuvas ir variklis gali būti įkaitę. Žmonės gali nusideginti.
 - ▶ Palaukti, kol duslintuvas ir variklis atvės.
- Dirbant reduktoriaus korpusas gali įkaisti. Naudotojas gali nusideginti.
 - ▶ Neliesi karšto reduktoriaus korpuso.



- Aštrios valymo priemonės, plovimas vandens srove ar valymas smaliais daiktais gali apgadinti variklinę žoliapjovę, apsaugą arba pjovimo įrankį. Jei variklinė žoliapjovė, apsaugas

ar pjovimo įrankis buvo neteisingai valomi, jų konstrukcinės dalys gali veikti netinkamai ir nustoti veikti saugos įranga. Žmonės gali būti sunkiai sužaloti.

- ▶ Variklinę žoliapjovę, apsaugą ir pjovimo įrankį valyti taip, kaip aprašyta naudojimo instrukcijoje.
- Jei variklinės žoliapjovės, apsaugo ar pjovimo įrankio techninė priežiūra ir remontas nebuvo teisingai atlikti, jų konstrukcinės dalys gali veikti netinkamai ir nustoti veikti saugos įranga. Žmonės gali būti sunkiai sužaloti arba žūti.
 - ▶ Variklinės žoliapjovės ir apsaugo techninės priežiūros ir remonto neatlikti savarankiškai.
 - ▶ Jei variklinei žoliapjovei ar apsaugai reikia techninės apžiūros ar remonto: kreiptis į STIHL specializuotos prekybos atstovą.
 - ▶ Pjovimo įrankio techninės priežiūros darbus atlikti taip, kaip aprašyta naudojamo pjovimo įrankio naudojimo instrukcijoje arba ant naudojamo pjovimo įrankio pakuotės.
- Valydamas ar techniškai prižiūrėdamas pjovimo įrankius, naudotojas gali susižaloti aštriais ašmenimis. Naudotojas gali būti sužalotas.



- ▶ Mūvėti darbo pirštines iš tvirtos medžiagos.

5 Motorinės žoliapjovės paruošimas darbui

5.1 Variklinės žoliapjovės paruošimas darbui

Kas kartą prieš pradėdant dirbti, reikia atlikti toliau nurodytus veiksmus:

- ▶ Įsitikinti, kad toliau išvardytos konstrukcinės dalys yra saugios eksploatuoti:
 - Variklinė žoliapjovė, 4.6.1.
 - Apsauginis gaubtas, 4.6.2.
 - Pjovimo galvutė arba metalinis pjovimo įrankis, 4.6.3 arba 4.6.4.
- ▶ Nuvalyti variklinę žoliapjovę, 15.1.
- ▶ Sumontuoti dvipusę rankeną, 6.1.
- ▶ Pasirinkti pjovimo įrankio, apsauginio gaubto ir nešimo įrangos derinį, 20.
- ▶ Sumontuoti apsauginį gaubtą, 6.2.
- ▶ Sumontuoti pjovimo galvutę arba metalinį pjovimo įrankį, 6.3.1 arba 6.4.
- ▶ Įpilti degalų į variklinę žoliapjovę, 8.2.
- ▶ Užsidėti ir nustatyti nešimo įrangą, 7.1.
- ▶ Nustatyti dvipusę rankeną, 7.2.
- ▶ Subalansuoti variklinę žoliapjovę, 7.3.

- ▶ Patikrinti valdymo elementus, 10.1.
- ▶ Jei veiksmų negalima atlikti: nenaudoti variklinės žoliapjovės ir kreiptis į STIHL prekybos atstovą.

6 Motorinės žoliapjovės sumontavimas

6.1 Dvipusės rankenos montavimas

- ▶ Išjungti variklį.

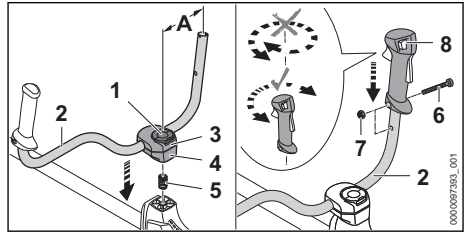

- ▶ Atlenkti tvirtinimo varžtą apkabą (1) ir tol sukti prieš laikrodžio rodyklę, kol vamzdinė rankena (2) bus tik šiek tiek prispausta.
- ▶ Spyruoklę (5) iš apačios įdėti į apatinę tvirtinimo apkabą (4).
- ▶ Apkabas (3 ir 4) uždėti ant koto ir įsukti tvirtinimo varžtą (1).
- ▶ Vamzdinę rankeną (2) pasukti į viršų ir išlygiuoti taip, kad atstumas (A) būtų apie 16 cm. Vamzdinės rankenos (2) netvirtinti išlenktoje dalyje.
- ▶ Priveržti tvirtinimo varžtą (1) ir užlenkti apkabą.
- ▶ Išsukti varžtą (6).
- ▶ Valdymo rankeną (8) ant vamzdinės rankenos (2) uždėti taip, kad valdymo rankenos skylė sutaptų su vamzdinės rankenos skylė, o jungiklis būtų nukreiptas link reduktoriaus korpuso. Tai atliekant nepersukti valdymo rankenos (8).
- ▶ Įdėti veržlę (7).
- ▶ Įsukti ir priveržti varžtą (6).

Dvipusės rankenos vėl nuimti nereikia.

6.2 Apsaugos ir atramos primontavimas ir išmontavimas

6.2.1 Pjovimo galvūčių, metalinių pjovimo įrankių apsaugų ir atramų primontavimas

- ▶ Išjungti variklį.

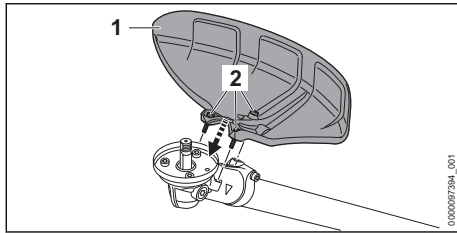

- ▶ Uždėkite apsaugą (1) ant reduktoriaus korpuso.
- ▶ Įsukti varžtus (2) ir priveržti 10 Nm priveržimo momentu.

6.2.2 Pjovimo galvūčių, metalinių pjovimo įrankių apsaugų ir atramų išmontavimas

- ▶ Išjungti variklį.
- ▶ Išsukti varžtus.
- ▶ Nuimti apsaugą.

6.2.3 Apsaugo smulkinimo peiliui montavimas

Norint primontuoti apsaugą, prie koto reikia primontuoti papildomą laikiklį. Laikiklis prie koto tvirtinamas specialiaisiais varžtais ir specialiuoju įrankiu.

- ▶ Išjungti variklį.
- ▶ Jei apsaugo laikiklis dar neprimontuotas prie koto: paveskite laikiklį primontuoti STIHL specializuotos prekybos atstovui.

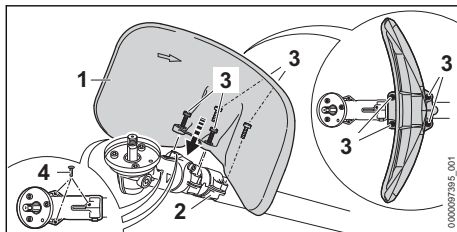

- ▶ Uždėti apsaugą (1) ant laikiklio taip (2), kad į vidų įgaubta pusė būtų nukreipta reduktoriaus korpuso kryptimi.
- ▶ Įsukti varžtus (3) ir priveržti 10 Nm priveržimo momentu.
- ▶ Įstumti kaiščius (4) į sriegines angas reduktoriaus korpuso. Srieginės angos yra apsaugotos nuo nešvarumų.

6.2.4 Apsaugo smulkinimo peiliui išmontavimas

- ▶ Išjungti variklį.
- ▶ Išsukti varžtus.
- ▶ Nuimti apsaugą.

- ▶ Ištraukti kaiščius iš srieginių angų reduktoriaus korpuso ir įstumti į laikiklio sriegines angas. Laikiklio srieginės angos apsaugotos nuo nešvarumų.

6.3 "Pjovimo galvos" uždėjimas ir nuėmimas

6.3.1 Pjovimo galvutės sumontavimas

- ▶ Išjungti variklį.

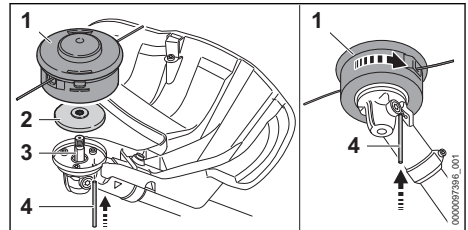

- ▶ Prispaudimo lėkštelę (2) ant veleno (3) uždėti taip, kad mažesnis skersmuo būtų nukreiptas į viršų.
- ▶ Pjovimo galvutę (1) uždėti ant veleno (3) ir ranka sukti prieš laikrodžio rodyklę.
- ▶ Fiksavimo kaištį (4) iki galo įspausti į kiaurymę ir laikyti įspausta.
- ▶ Pjovimo galvutę (1) tol sukti prieš laikrodžio rodyklę, kol fiksavimo kaištis (4) užsifiksuos. Velenas (3) užblokuotas.
- ▶ Pjovimo galvutę (1) tvirtai priveržti ranka.
- ▶ Ištraukti fiksavimo kaištį (4).

6.3.2 "Pjovimo galvos" nuėmimas

- ▶ Išjungti variklį.
- ▶ Kaištį įkišti į kiaurymę iki atramos ir laikyti paspaudus.
- ▶ "Pjovimo galvą" sukti tol, kol kaištis įlįs. Velenas užblokuotas.
- ▶ "Pjovimo galvą" nusukti laikrodžio rodyklės kryptimi.
- ▶ Prispaudimo lėkštelę nuimti.
- ▶ Fiksuojamąjį kaištį ištraukti.

6.4 Metalinio pjovimo įrankio uždėjimas ir nuėmimas

6.4.1 Žolės pjovimo disko, brūzgynų peilio ar pjovimo disko montavimas

- ▶ Išjungti variklį.

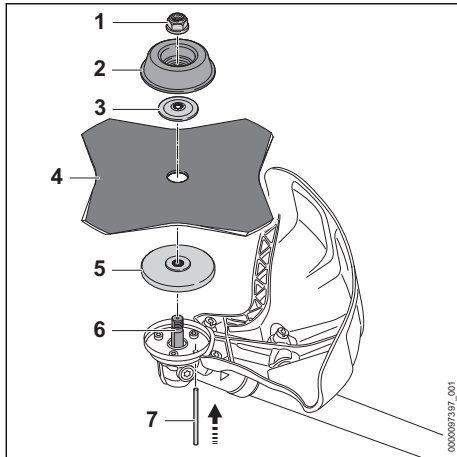

- ▶ Prispaudimo lėkštelę (5) ant veleno (6) uždėti taip, kad mažesnis skersmuo būtų nukreiptas į viršų.
- ▶ Metalinį pjovimo įrankį (4) uždėti ant prispaudimo lėkštelės (5). Jei naudojamas pjovimo diskas arba žolės pjovimo diskas su daugiau kaip 4 ašmenimis: ašmenis nukreipti taip, kad jie būtų nukreipti tokia pačia kryptimi, kaip sukimosi krypties rodyklė ant apsauginio gaubto.
- ▶ Prispaudimo diską (3) ant metalinio pjovimo įrankio (4) uždėti taip, kad išgaubtoji pusė būtų viršuje.
- ▶ Darbinį diską (2) ant prispaudimo disko (3) uždėti taip, kad uždaroji pusė būtų viršuje.
- ▶ Fiksavimo kaištį (7) iki galo įspausti į kiaurymę ir laikyti įspaustą.
- ▶ Metalinį pjovimo įrankį (4) tol sukti prieš laikrodžio rodyklę, kol fiksavimo kaištis (7) užsifiksuos.
- ▶ Velenas (6) užblokuotas.
- ▶ Veržlę (1) užsukti prieš laikrodžio rodyklę ir tvirtai priveržti.
- ▶ Ištraukti fiksavimo kaištį (7).

6.4.2 Brūzgynų peilio arba smulkinimo peilio montavimas

- ▶ Išjungti variklį.

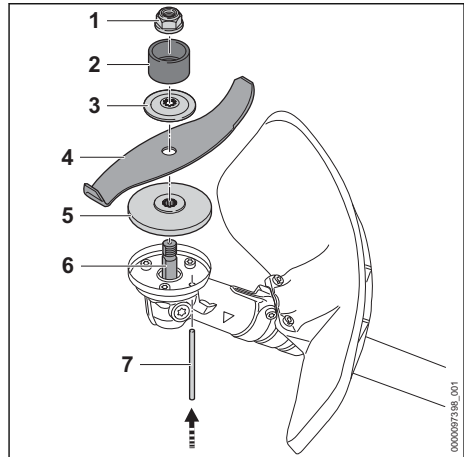

- ▶ Prispaudimo lėkštelę (5) ant veleno (6) uždėti taip, kad mažesnis skersmuo būtų nukreiptas į viršų.
- ▶ Metalinį pjovimo įrankį (4) uždėti ant prispaudimo lėkštelės (5). Jei naudojamas smulkinimo peilis: pjovimo briaunas nukreipti taip, kad jos nuo reduktoriaus būtų nukreiptos veržlės (1) kryptimi.
- ▶ Prispaudimo diską (3) ant metalinio pjovimo įrankio (4) uždėti taip, kad išgaubtoji pusė būtų viršuje.
- ▶ Apsauginį diską (2) ant prispaudimo disko (3) uždėti taip, kad anga būtų viršuje.
- ▶ Fiksavimo kaištį (7) iki galo įspausti į kiaurymę ir laikyti įspaustą.
- ▶ Metalinį pjovimo įrankį (4) tol sukti prieš laikrodžio rodyklę, kol fiksavimo kaištis (7) užsifiksuos.
- ▶ Velenas (6) užblokuotas.
- ▶ Veržlę (1) užsukti prieš laikrodžio rodyklę ir tvirtai priveržti.
- ▶ Ištraukti fiksavimo kaištį (7).

6.4.3 Metalinio pjovimo įrankio nuėmimas

- ▶ Išjungti variklį.
- ▶ Fiksavimo kaištį iki galo įspausti į kiaurymę ir laikyti įspaustą.
- ▶ Metalinį pjovimo įrankį tol sukti pagal laikrodžio rodyklę, kol fiksavimo kaištis užsifiksuos.
- ▶ Velenas užblokuotas.
- ▶ Nusukti veržlę pagal laikrodžio rodyklę.
- ▶ Nuimti tvirtinimo dalis, metalinį pjovimo įrankį ir prispaudimo diską.
- ▶ Ištraukti fiksavimo kaištį.

7 Motorinės žoliapjovės pritaikymas dirbančiam

7.1 Dvipečio diržo užsidėjimas ir nustatymas

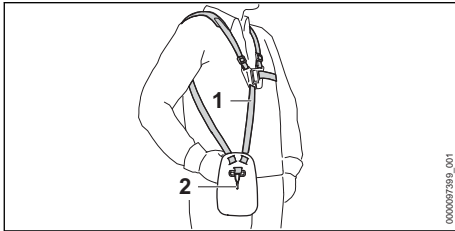

- ▶ Užsidėti dvipečių diržą (1).
- ▶ Dvipečių diržą (1) sureguliuoti taip, kad karabinas (2) būtų maždaug per delno plotį žemiau dešiniojo klubo.

7.2 Dvipusės rankenos nustatymas

Dvipusę rankeną, priklausomai nuo naudotojo ūgio, galima nustatyti į įvairias padėtis.

- ▶ Išjungti variklį.
- ▶ Variklinę žoliapjovę plokštele su skylėmis įkabinti į nešimo įrangos žiedinės sąsagos kablį.

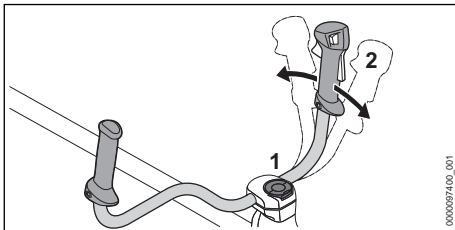

- ▶ Atsukti tvirtinimo varžtą (1).
- ▶ Dvipusę rankeną (2) palenkti į norimą padėtį.
- ▶ Tvirtai priveržti tvirtinimo varžtą (1).

7.3 Variklinės žoliapjovės subalansavimas

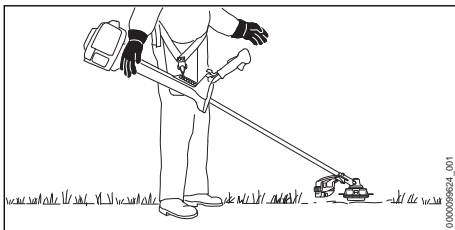

pjovimo įrankis turi šiek tiek liestis prie žemės.

- ▶ Išjungti variklį.

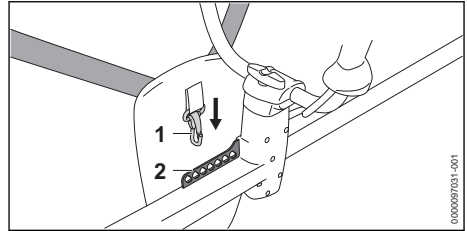

- ▶ Plokštelę su skylėmis (2) užkabinti ant žiedinės sąsagos kablo (1).
- ▶ Palaukti, kol variklinė žoliapjovė nustos siūbuoti.
- ▶ Jei variklinei žoliapjovei nustojus siūbuoti reikia priderinti pjovimo įrankio padėtį: karabiną (1) įkabinti į kitą plokštelės (2) skylę ir vėl palaukti, kol nustos siūbuoti.

8 DEgalųDegalų sumaišymas ir įpylimas į motorinę žoliapjovę.

8.1 Degalų mišinio paruošimas

Šiai variklinei žoliapjovei reikalingi degalai yra 1:50 santykiu sumaišytas benzino ir dvitakčių variklių alyvos mišinys.

STIHL rekomenduoja naudoti jau paruoštus degalus „STIHL MotoMix“.

Patiems ruošiant degalų mišinį, galima naudoti tik STIHL dvitakčių variklių alyvą arba kitokią JASO FB, JASO FC, JASO FD, ISO-L-EGB, ISO-L-EGC ar ISO-L-EGD klasių kokybišką variklinę alyvą.

Kad visą įrenginio naudojimo trukmę nebūtų viršytos išmetamųjų teršalų ribinės vertės, STIHL reikalauja naudoti „STIHL HP Ultra“ dvitakčių variklių alyvą arba lygiavertę kokybišką variklinę alyvą.

- ▶ Užtikrinti, kad benzino oktaninis skaičius būtų ne mažesnis nei 90 RON, o alkoholio kiekis benzine neviršytų 10 % (Brazilija: 27%).
- ▶ Užtikrinti, kad naudojama dvitakčių variklių alyva atitiktų reikalavimus.
- ▶ Priklausomai nuo norimo degalų kiekio, nustatyti teisingus dvitakčių variklių alyvos ir benzino kiekius, kad jie būtų sumaišomi 1:50 santykiu. Degalų mišinių pavyzdžiai:
 - 20 ml dvitakčių variklių alyvos, 1 l benzino
 - 60 ml dvitakčių variklių alyvos, 3 l benzino
 - 100 ml dvitakčių variklių alyvos, 5 l benzino

- ▶ Į švarų, degalams leidžiamą naudoti kanistrą pirmiausia įpilkite dvitakčių variklių alyvos, o paskui benzino.
- ▶ Išmaišyti degalus.

8.2 Degalų pripylimas į motorinę žoliapjovę

- ▶ Išjungti variklį.
- ▶ Motorinę žoliapjovę ant lygaus paviršiaus padėti taip, kad degalų bakelio dangtelis būtų viršuje.
- ▶ Sritį aplink degalų bakelio kamštį nuvalyti drėgna šluoste.

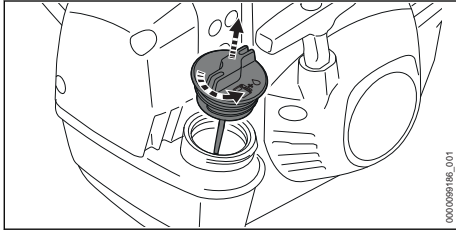

- ▶ Degalų bakelio dangtelį sukti prieš laikrodžio rodyklę tol, kol degalų bakelio dangtelį bus galima nuimti.
- ▶ Nuimti degalų bakelio kamštį.

PRANESIMAS

- Veikiant šviesai, saulės spinduliams ir kraštūnėms temperatūroms degalai gali greičiau išsisluoksniuoti arba amžius. Jei įpilama išsisluoksniavusių ar senų degalų, motorinė žoliapjovė gali sugesti.
 - ▶ Išmaišyti degalus.
 - ▶ Nepilti ilgiau nei 30 dienų (STIHL MotoMix: 5 metai) laikytų degalų.

- ▶ Degalų pripilti jų neišlaistant ir tiek, kad iki degalų bakelio krašto liktų mažiausiai 15 mm.

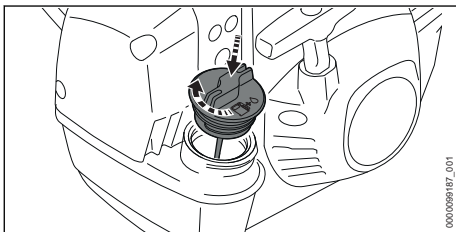

- ▶ Degalų bakelio kamštį uždėti ant degalų bakelio.
- ▶ Degalų bakelio kamštį sukti pagal laikrodžio rodyklę ir ranka tvirtai priveržti. Degalų bakelis uždarytas.

9 Variklį įjungti ir išjungti

9.1 Variklio užvedimas

- ▶ Variklinę žoliapjovę ant lygaus pagrindo padėti taip, kad pjovimo įrankis neliestų žemės ir jokių daiktų.
- ▶ Uždėti transportavimo apsaugą.

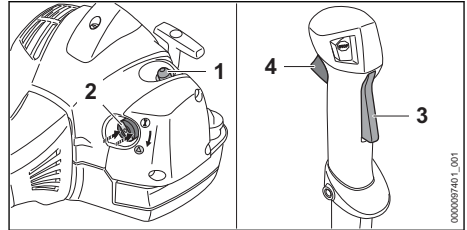

- ▶ Rankinį degalų siurbliuką (1) paspausti mažiausiai 5 kartus.
- ▶ Jei variklis įkaitęs: palikti paleidimo sklendės svirtelę (2) I padėtyje.
- ▶ Jei variklis yra aplinkos temperatūros: spauskite paleidimo sklendės svirtelės (2) kraštą ir nustatykite ją į ▲ padėtį.

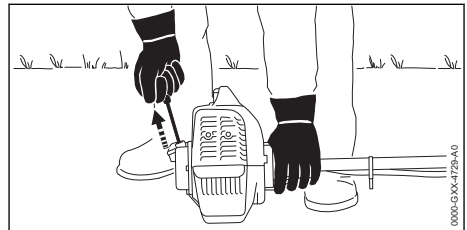

PRANESIMAS

- Jei motorinė žoliapjovė prie žemės spaudžiama pėda ar keliu, ji gali būti apgadinta.
 - ▶ Variklinę žoliapjovę kairiaja ranka spausti prie žemės. Nespausti koto koja ir neklaupiti ant jo.

- ▶ Variklinę žoliapjovę kairiaja ranka spausti prie žemės.
- ▶ Užvedimo rankenėlę dešiniąja ranka lėtai ištraukti iki juntamo pasipriešinimo.
- ▶ Užvedimo rankenėlę vis greitai ištraukti ir vėl įleisti, kol variklis užsives.
- ▶ Jei paleidimo sklendės svirtis (2) yra ▲ padėtyje: trumpai paspausti akceleratoriaus rankenėlės blokuotę (3) ir akceleratoriaus rankenėlę (4).

Paleidimo sklendės svirtelė (2) persijungia į I padėtį. Variklis veikia tuščiąja eiga.

- ▶ Jei variklis šaltas: akcelerojuojant pašildyti variklį.
- ▶ Jei pjovimo įrankis sukasi tuščiaja eiga: pašalinti triktis.
Netinkamai sureguliuotas droselinės sklendės valdymo lynas.
- ▶ Jei variklis neužsiveda: nustatyti paleidimo sklendės svirtį (2) į ▲ padėtį ir pamėginti iš naujo užvesti variklį.
- ▶ Jei variklis užsisiurbė: nustatyti paleidimo sklendės svirtį (2) į I padėtį ir pamėginti iš naujo užvesti variklį.

9.2 Variklio išjungimas

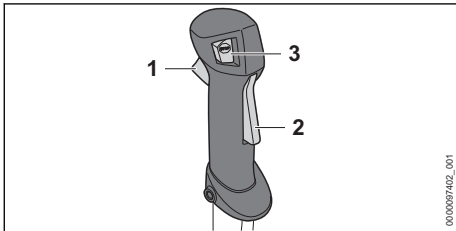

- ▶ Atleisti akceleratoriaus rankenėlę (1) ir akceleratoriaus apsauginį klavišą (2). Pjovimo įrankis nebejuda.
- ▶ Paspausti išjungiklį (3). Variklis išsijungia.
- ▶ Jei variklis neišsijungia:
 - ▶ Paleidimo sklendės svirtelę nustatyti į ▲ padėtį. Variklis išsijungia.
 - ▶ Variklinės žoliapjovės nenaudoti ir kreiptis į specializuotos STIHL specializuotos prekybos atstovą. Variklinė žoliapjovė sugedo.

Kol spaudžiamas išjungiklis, degimas yra išjungtas. Atleidus išjungiklį degimas vėl įsijungia.

10 Motorinės žoliapjovės tikrinimas

10.1 Valdymo elementų patikra

Akceleratoriaus rankenėlės blokuotė ir akceleratoriaus rankenėlė

- ▶ Išjungti variklį.
- ▶ Pabandyti paspausti akceleratoriaus rankenėlę, nepaspaudus akceleratoriaus rankenėlės blokuotės.
- ▶ Jei akceleratoriaus rankenėlę galima nuspausti: variklinės žoliapjovės nenaudoti ir kreiptis į STIHL specializuotos prekybos atstovą.

Akceleratoriaus rankenėlės blokuotė yra sugedusi.

- ▶ Paspausti akceleratoriaus rankenėlės blokuotę ir laikyti paspaudus.
- ▶ Paspausti akceleratoriaus rankenėlę.
- ▶ Atleisti akceleratoriaus rankenėlę ir akceleratoriaus rankenėlės blokuotę.
- ▶ Jei akceleratoriaus rankenėlė arba akceleratoriaus rankenėlės fiksatorius sunkiai juda arba negrįžta į pradinę padėtį: variklinės žoliapjovės nenaudoti ir kreiptis į STIHL specializuotos prekybos atstovą. Akceleratoriaus rankenėlė arba akceleratoriaus rankenėlės fiksatorius sugedo.

Droselinės sklendės nustatymas

- ▶ Užveskite variklį.
- ▶ Paspausti akceleratoriaus rankenėlę nespaužiant akceleratoriaus rankenėlės fiksatoriaus.
- ▶ Jei variklis įgauna pagreitį: nustatyti droselinę sklendę. Netinkamai sureguliuotas droselinės sklendės valdymo lynas.

Variklio išjungimas

- ▶ Užveskite variklį.
- ▶ Paspausti išjungiklį. Variklis išsijungia.
- ▶ Jei variklis neišsijungia:
 - ▶ Paleidimo sklendės svirtelę nustatyti į ▲ padėtį. Variklis išsijungia.
 - ▶ Variklinės žoliapjovės nenaudoti ir kreiptis į specializuotos STIHL specializuotos prekybos atstovą. Variklinė žoliapjovė sugedo.

11 darbas su motorine žoliapjove

11.1 Žiemos režimo nustatymas

Jei dirbama, kai temperatūros žemesnės nei +10 °C, karbiuratorius gali apledėti. Kad karbiuratorius būtų papildomai apšildomas variklio aplinkos šiltu oru, reikia nustatyti žiemos režimą.

PRANESIMAS

- Jei žiemos režimu dirbama kai temperatūros aukštesnės nei +10 °C, variklis gali perkaisti.
 - ▶ Nustatyti vasaros režimą.
- ▶ Išjungti variklį.

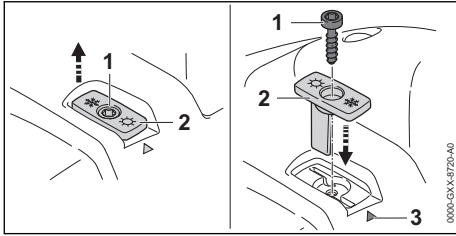

- ▶ Išsukti varžtą (1).
- ▶ Ištraukti sklendę (2).
- ▶ Išlygiuoti sklendę (2) taip, kad snagė būtų nukreipta į žymą (3).
- ▶ Įstatyti sklendę (2).
- ▶ Įsukti varžtą (1).

Jei dirbama esant žemesnei nei -10°C temperatūrai, paurus arba šlapio sniego sangrūdoms, reikia prie variklio korpuso papildomai primontuoti dengiamąją plokštę ir oro filtrą su plastikiniu audeklu. Priedą galima įsigyti iš STIHL prekybos atstovo.

11.2 Vasaros režimo nustatymas

Jei dirbama, kai temperatūros aukštesnės nei $+10^{\circ}\text{C}$, reikia nustatyti vasaros režimą.

- ▶ Išjungti variklį.

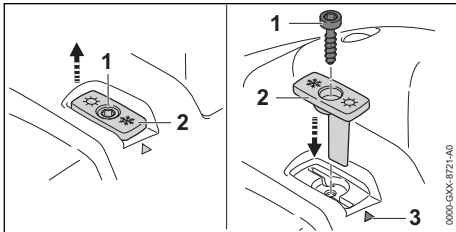

- ▶ Išsukti varžtą (1).
- ▶ Ištraukti sklendę (2).
- ▶ Išlygiuoti sklendę (2) taip, kad saulės simbolis būtų nukreiptas į žymą (3).
- ▶ Įstatyti sklendę (2).
- ▶ Įsukti varžtą (1).

11.3 Variklinės žoliapjovės kalibravimas

Dirbant variklinę žoliapjovę automatiškai nustato optimalią galią. Kalibruojant galima greičiau sureguliuoti variklinę žoliapjovę optimaliai galiai.

- ▶ Jei išorės temperatūra yra žemesnė nei -10°C arba variklis yra šaltas:
 - ▶ Užveskite variklį.
 - ▶ Užsidėti nešimo įrangą.
 - ▶ Laikyti ir valdyti motorinę žoliapjovę.

- ▶ Variklį apie 1 minutę šildyti įjungus visą galią.
- ▶ Išjungti variklį.
- ▶ Išmontuoti pjovimo įrankį. Taip bus galima patikimai nustatyti optimalią variklinės žoliapjovės galią.

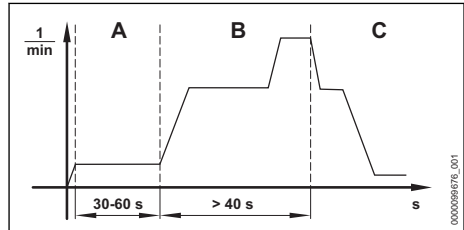

- ▶ Paleidimo sklendės svirtelę nustatyti į ▲ padėtį.
- ▶ Užvesti variklį nespaudžiant akceleratoriaus rankenėlės. Variklis veikia, paleidimo sklendės svirtis lieka ▲ padėtyje.
- ▶ Palikti variklį 30–60 sekundžių (A) veikti nespaudžiant akceleratoriaus rankenėlės.
- ▶ Variklinę žoliapjovę laikyti ir valdyti taip, kad reduktorius nelieštų žemės ir jokių daiktų.

PRANESIMAS

- Jei akceleratoriaus rankenėlė bus paleista prieš sukalinuojant variklinę žoliapjovę, kalibravimas bus nutrauktas. Kalibravimas turi būti pradėtas iš naujo.
 - ▶ Akceleratoriaus rankenėlę laikyti nuspaudus iki galo.

PRANESIMAS

- Jei akceleratoriaus rankenėlė kalibruojant nebus nuspaušta iki galo, variklinė žoliapjovė gali būti sureguliuota neteisingai. Variklinė žoliapjovė gali sugesti.
 - ▶ Akceleratoriaus rankenėlę laikyti nuspaudus iki galo.
- ▶ Nuspausti akceleratoriaus rankenėlę ir laikyti ją nuspaudus bent 40 sekundžių (B). Variklis įgauna pagreitį, o variklinė žoliapjovė kalibruojama. Kalibruojant variklio sukimosi greitis svyruoja ir gerokai padidėja.
- ▶ Jei variklis išsijungia: pamėginti iš naujo sukalinuoti variklinę žoliapjovę.
- ▶ Jei variklis vėl išsijungia: variklinės žoliapjovės nenaudoti ir kreiptis į STIHL specializuotos prekybos atstovą. Variklinė žoliapjovė sugedo.

- ▶ Kai tik variklio sūkių skaičius girdimai ir junta-
mai sumažėja (C): atleisti akceleratoriaus ran-
kenėlę.
Variklis veikia tuščiaja eiga. Variklinė žoliap-
jovė paruošta darbui.
- ▶ Išjungti variklį.
- ▶ Primontuoti pjovimo įrankį.

11.4 Variklinės žoliapjovės laikymas ir valdymas

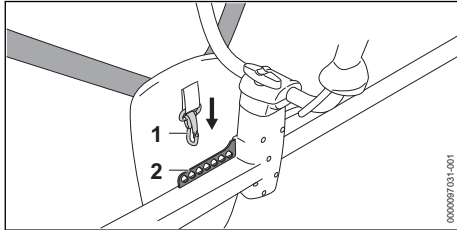

- ▶ Plokštelę su skylėmis (2) užkabinti ant žiedi-
nės sąsagos kablo (1).

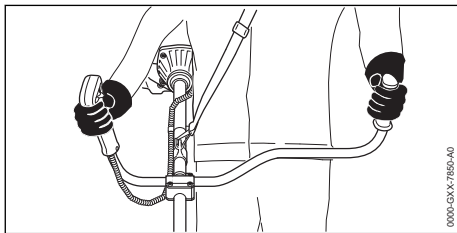

- ▶ Variklinę žoliapjovę dešiniąja ranka suėmus už
valdymo rankenos laikyti taip, kad nykštys
apkabintų valdymo rankeną.
- ▶ Variklinę žoliapjovę kairiąja ranka suėmus už
rankenos laikyti taip, kad nykštys apkabintų
rankeną.

11.5 Pjovimas

Pjovimo įrankio atstumas nuo žemės lemia pjo-
vimo aukštį.

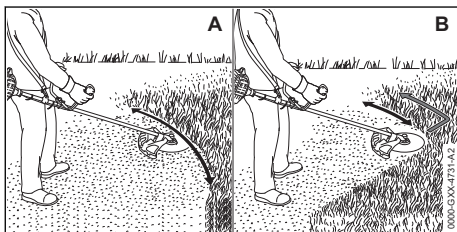

Pjovimas su pjovimo galvute (A)

- ▶ Variklinę žoliapjovę tolygiai judinti į šalis.
- ▶ Lėtai ir stebint judėti į priekį.

Pjovimas su žolės pjovimo disku arba brūzgynų peiliu (B)

- ▶ Pjauti kairiąja metalinio pjovimo įrankio dalimi.
- ▶ Lėtai ir stebint judėti į priekį.

11.6 Išpjovimas brūzgynų peiliu arba smulkinimo peiliu

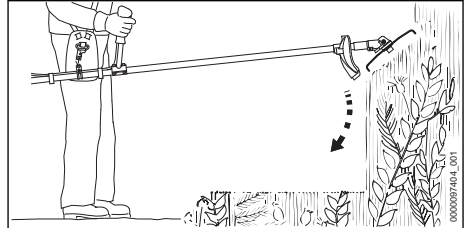

- ▶ Įleisti metalinį pjovimo įrankį iš viršaus į brūz-
gyną.
- ▶ Nekelti metalinio pjovimo įrankio aukščiau
klubų.

11.7 Pjovimas pjovimo disku

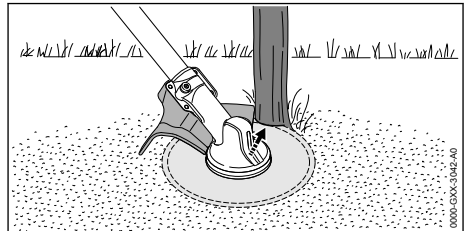

- ▶ Kairiąją apsauginio gaubto pusę atremti į
kameną.
- ▶ Didžiausiuoju greičiu vienu pjūviu perpjauti
kameną.
- ▶ Išlaikyti saugų mažiausiai 2 medžių ilgio saugų
atstumą iki kitos darbo zonos.

11.8 Pjovimo valo reguliavimas

11.8.1 Pjovimo valo reguliavimas pjovimo galvose "AutoCut"

- ▶ Besisukančią pjovimo galvą trumpai stuktelė-
kite į žemę.
Taip nustatoma apie 30 mm valo galai. Valo
trumpinimo peilis prie apsauginio gaubto auto-
matiškai atpjauna reikiamo ilgio valo galus.

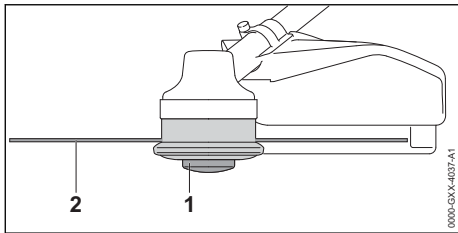

Jei pjovimo valas trumpesnis nei 25 mm, jis negali būti automatiškai sureguliuotas.

- ▶ Išjungti variklį.
- ▶ Ritės įdėklą (1) prie "pjovimo galvos" paspausti ir laikyti paspausta.
- ▶ Pjovimo valo galus (2) patraukti ranka.
- ▶ Jei pjovimo valo (2) nebegalima ištraukti: pakeisti ritės įdėklą (1) arba pjovimo valą (2). Ritės įdėklas tuščias.

12 Po darbo

12.1 Baigus dirbti

- ▶ Išjungti variklį.
- ▶ Leisti variklinei žoliapjovei atvėsti.
- ▶ Jei variklinė žoliapjovė šlapia: leisti variklinei žoliapjovei išdžiūti.
- ▶ Nuvalyti variklinę žoliapjovę.
- ▶ Nuvalyti apsauginį gaubtą.
- ▶ Nuvalyti pjovimo įrankį.
- ▶ Jei sumontuotas metalinis pjovimo įrankis: uždėti tinkamą transportavimo apsaugą.

13 Priežiūra

13.1 Motorinės žoliapjovės transportavimas

- ▶ Išjungti variklį.
- ▶ Jeigu sumontuotas metalinis pjovimo įrankis: Uždėti tinkamą transportavimo apsaugą.

Motorinės žoliapjovės nešimas

- ▶ Motorinę žoliapjovę suėmus ranka už koto nešti taip, kad pjovimo įranga būtų nukreipta atgal ir būtų išlaikyta motorinės žoliapjovės pusiausvyra.

Motorinės žoliapjovės gabenimas transporto priemonėje

- ▶ Motorinę žoliapjovę pritvirtinti taip, kad ji neapvirstų ir negalėtų judėti.

14 sandėliuojate

14.1 Variklinės žoliapjovės laikymas

- ▶ Išjungti variklį.

- ▶ Jei sumontuotas metalinis pjovimo įrankis: uždėti tinkamą transportavimo apsaugą.

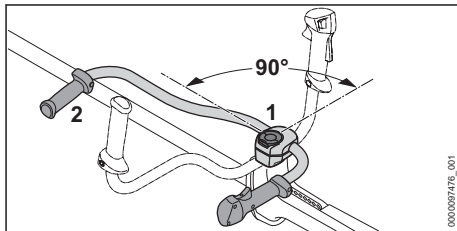

- ▶ Tvirtinimo varžtą (1) atlaisvinti ir išsukti tiek, kad vamzdinę rankeną (2) būtų galima pasukti.
- ▶ Vamzdinę rankeną (2) pasukti 90° kampu pagal laikrodžio rodyklę ir palenkti žemyn.
- ▶ Tvirtai priveržti tvirtinimo varžtą (1).
- ▶ Variklinę žoliapjovę laikyti taip, kad būtų įvykdytos šios sąlygos:
 - Variklinė žoliapjovė yra vaikams nepasiekiamoje vietoje.
 - Variklinė žoliapjovė yra švari ir sausa.
- ▶ Jei variklinė žoliapjovė laikoma ilgiau nei 30 dienų:
 - ▶ Išmontuoti pjovimo įrankį.
 - ▶ Atidaryti degalų bakelio kamštį.
 - ▶ Ištuštinti degalų bakelį.
 - ▶ Uždarykite degalų bakelį.
 - ▶ Jei yra rankinis degalų siurbliukas: Rankinį degalų siurbliuką paspauskite mažiausiai 5 kartų.
 - ▶ Užvesti variklį ir tol leisti jam veikti tuščiaja eiga, kol variklis užges.

15 Valymas

15.1 Išvalykite motorinę žoliapjovę

- ▶ Išjungti variklį.
- ▶ Leiskite motorinei žoliapjovei atvėsti.
- ▶ Motorinę žoliapjovę nuvalyti drėgna šluoste arba STIHL derių tirpikliu.
- ▶ Vėdinimo angas išvalykite šepetėliu.

15.2 Apsauginio gaubto ir pjovimo įrankio valymas

- ▶ Išjungti variklį.
- ▶ Apsauginį gaubtą ir pjovimo įrankį nuvalyti drėgna šluoste arba minkštu šepetėliu.

16 Priežiūra

16.1 Techninės priežiūros intervalai

Techninės priežiūros intervalai priklauso nuo aplinkos ir darbo sąlygų. STIHL rekomenduoja šiuos techninės priežiūros intervalus:

Prieš montuojant pjovimo įrankį

- ▶ Patikrinkite, ar per veleną neprasiskverbia reduktorių tepalo.
- ▶ Jei prasiskverbia reduktorių tepalo: STIHL prekybos atstovui paveskite patikrinti reduktoriaus korpuso pripildymo lygį.

Kas 100 darbo valandų

- ▶ Pakeisti uždegimo žvakę.

Kas mėnesį

- ▶ STIHL prekybos atstovui pavesti išvalyti degalų bakelį.
- ▶ STIHL prekybos atstovui pavesti išvalyti siurbimo galvutę degalų bakelyje.

Kas metus

- ▶ STIHL prekybos atstovui pavesti pakeisti siurbimo galvutę degalų bakelyje.

16.2 Metalinės pjovimo įrangos aštrinimas ir balansavimas

Reikia turėti įgūdžių, kad teisingai paaštrinti metalinį pjovimo įrankį ir jį išbalansuoti.

18 Gedimų šalinimas

18.1 Variklinės žoliapjovės trikčių šalinimas

Dauguma trikčių įvyksta dėl tokių pačių priežasčių.

- ▶ Imtis tokių priemonių:
 - ▶ Pakeisti oro filtrą.
 - ▶ Nuvalyti arba pakeisti uždegimo žvakę.
 - ▶ Nustatyti žiemos arba vasaros režimą.
- ▶ Jei trikties nepavyksta pašalinti: imtis toliau pateiktoje lentelėje aprašytų priemonių.

Triktis	Priežastis	Problemos sprendimas
Variklis neužsiveda.	Degalų bakelyje yra nepakankamai degalų.	▶ Sumaišyti degalus ir pripilti jų į variklinę žoliapjovę.
	Karbiuratorius per karštas.	▶ Leisti variklinei žoliapjovei atvėsti. ▶ Prieš užvedant variklį: rankinį degalų siurbliuką paspausti mažiausiai 10 kartų.
	Karbiuratorius apledėjo.	▶ Variklinę žoliapjovę pašildyti iki +10 °C.
Variklis tuščiąja eiga veikia netolygiai.	Karbiuratorius apledėjo.	▶ Variklinę žoliapjovę pašildyti iki +10 °C.
Tuščiąja eiga veikian- tis variklis išsijungia.	Karbiuratorius apledėjo.	▶ Variklinę žoliapjovę pašildyti iki +10 °C.
Variklis nepasiekia didžiausiojo sukimosi greičio.	Variklinę žoliapjovę netinkamai pritaikyta aplinkos sąlygoms.	▶ Sukalibruoti variklinę žoliapjovę.
	Netinkamai sureguliuotas droselinės sklendės valdymo lynas.	▶ Sureguliuoti droselinės sklendės valdymo lyną.
Variklis išsijungia, nors degalų bakelyje dar yra degalų.	Siurbimo galvutė netinkamoje vietoje.	▶ Kreiptis į STIHL specializuotos prekybos atstovą.

17 Remontas

17.1 Motorinės žoliapjovės ir pjovimo įrankio remontas

Naudotojas negali pats remontuoti motorinės žoliapjovės ir pjovimo įrankio.

- ▶ Jei motorinė žoliapjovė arba pjovimo įrankis pažeisti: motorinės žoliapjovės ar pjovimo įrankio nenaudoti ir kreiptis į STIHL specializuotos prekybos atstovą.

18.2 Oro filtro keitimas

Oro filtro išvalyti negalima. Jei sumažėja variklio galia arba jei oro filtras yra apgadintas, oro filtrą reikia pakeisti.

- ▶ Išjungti variklį.
- ▶ Paleidimo sklendės svirtelę nustatyti į ▲ padėtį.

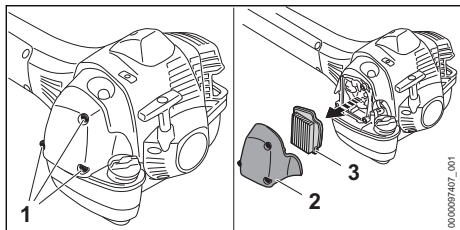

- ▶ Išsukti varžtus (1) ir nuimti filtro dangtelį (2).
- ▶ Sritį aplink oro filtrą (3) nuvalyti drėgna šluoste arba šepetėliu.
- ▶ Išimti oro filtrą (3).
- ▶ Įdėti naują oro filtrą (3).
- ▶ Uždėti filtro dangtelį (2).
- ▶ Įsukti ir priveržti varžtus (1).

18.3 Uždegimo žvakės valymas

- ▶ Išjungti variklį.
- ▶ Leisti variklinei žoliapjovei atvėsti.

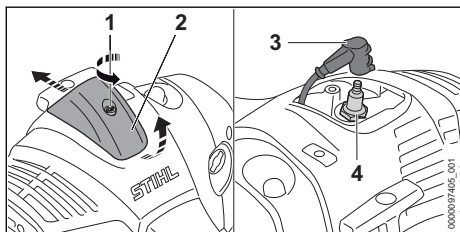

- ▶ Sukti varžtą (1) prieš laikrodžio rodyklę.
- ▶ Dangtelį (2) pakelti pirmyn ir stumti atgal.
- ▶ Nutraukti uždegimo žvakės antgalį (3).
- ▶ Jei uždegimo žvakės (4) sritis nešvari: uždegimo žvakės (4) sritį nuvalyti šluoste.
- ▶ Išsukti uždegimo žvakę (4).
- ▶ Uždegimo žvakę (4) nuvalyti šluoste.
- ▶ Jei uždegimo žvakė (4) aprūdijusi: pakeisti uždegimo žvakę (4).
- ▶ Įsukti uždegimo žvakę (4) ir tvirtai priveržti.
- ▶ Tvirtai užspausti uždegimo žvakės antgalį (3).
- ▶ Uždėti dangtelį (2) ir tvirtai priveržti varžtą (1).

18.4 Droselinės sklendės valdymo lyno suregulavimas

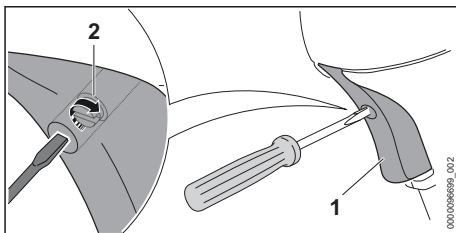

- ▶ Paspausti akceleratoriaus rankenėlę (1) ir laikyti nuspaustą.
- ▶ Varžtą (2) pagal laikrodžio rodyklę sukti iki juntamo pasipriešinimo.
- ▶ Varžtą (2) pusę apsisukimo toliau pasukti pagal laikrodžio rodyklę.

19 Techniniai daviniai

19.1 Variklinė žoliapjovė STIHL FS 511 C-M

- Cilindro darbinis tūris: 51,6 cm³
- Galia pagal ISO 8893: 2,4 kW (3,3 PS) esant 9500 1/min
- Laisvosios eigos sūkių skaičius: 2500 1/min.
- Varomojo veleno didžiausias sukimosi greitis: 7890 1/min.
- Leidžiamosios uždegimo žvakės: STIHL NGK BPMR7A
- Uždegimo žvakės atstumas tarp elektrodų: 0,5 mm
- Svoris su tuščiu degalų bakeliu, be pjovimo įrankio ir apsaugo: 10,2 kg
- Ilgis be pjovimo įrangos: 1760 mm
- Didžiausioji degalų bakelio talpa: 990 cm³ (0,99 l)

19.2 Variklinė žoliapjovė STIHL FS 561 C-M

- Cilindro darbinis tūris: 57,1 cm³
- Galia pagal ISO 8893: 2,8 kW (3,8 PS) esant 9500 1/min
- Laisvosios eigos sūkių skaičius: 2500 1/min.
- Varomojo veleno didžiausias sukimosi greitis: 7890 1/min.
- Leidžiamosios uždegimo žvakės: STIHL NGK BPMR7A
- Uždegimo žvakės atstumas tarp elektrodų: 0,5 mm
- Svoris su tuščiu degalų bakeliu, be pjovimo įrankio ir apsaugo: 10,2 kg
- Ilgis be pjovimo įrangos: 1760 mm

- Didžiausioji degalų bakelio talpa: 990 cm³ (0,99 l)

19.3 Garso ir vibracijos vertės

Garso slėgio lygio K vertė yra 2 dB(A). Garso galios lygio K vertė yra 2 dB(A). Vibracijos verčių K vertė yra 2 m/s².

Naudojimas su pjovimo galvute

FS 511 C-M

- Garso slėgio lygis L_{peq} , išmatuotas pagal ISO 22868: 101 dB(A).
- Garso galios lygis L_w , išmatuotas pagal ISO 22868: 114 dB(A).
- Vibracijos vertė $a_{hv, eq}$, išmatuota pagal ISO 22867:
 - Valdymo rankena: 3,7 m/s².
 - Kairioji rankena: 3,7 m/s².

FS 561 C-M

- Garso slėgio lygis L_{peq} , išmatuotas pagal ISO 22868: 101 dB(A).
- Garso galios lygis L_w , išmatuotas pagal ISO 22868: 115 dB(A).
- Vibracijos vertė $a_{hv, eq}$, išmatuota pagal ISO 22867:
 - Valdymo rankena: 3,7 m/s².
 - Kairioji rankena: 3,7 m/s².

Naudojimas su metaliniu pjovimo įrankiu

FS 511 C-M

- Garso slėgio lygis L_{peq} , išmatuotas pagal ISO 22868: 101 dB(A).
- Garso galios lygis L_w , išmatuotas pagal ISO 22868: 115 dB(A).
- Vibracijos vertė $a_{hv, eq}$, išmatuota pagal ISO 22867:
 - Valdymo rankena: 3,0 m/s².

- Kairioji rankena: 3,0 m/s².

FS 561 C-M

- Garso slėgio lygis L_{peq} , išmatuotas pagal ISO 22868: 102 dB(A).
- Garso galios lygis L_w , išmatuotas pagal ISO 22868: 115 dB(A).
- Vibracijos vertė $a_{hv, eq}$, išmatuota pagal ISO 22867:
 - Valdymo rankena: 3,3 m/s².
 - Kairioji rankena: 3,3 m/s².

Informacijos, kaip vykdomi direktyvos

2002/44/EB reikalavimai darbuotojams nuo vibracijų apsaugoti, galima rasti www.stihl.com/vib.

19.4 REACH

REACH pažymi ES potvarkį dėl registravimo, vertinimo ir chemikalų leistinas normas.

Informacijas apie atitikimą REACH potvarkiui (ES) Nr. rasite www.stihl.com/reach.

19.5 Išmetamųjų dujų emisijos vertė

ES tipo patvirtinimo metodu išmatuota CO₂ vertė yra nurodyta www.stihl.com/co2 puslapyje kartu su konkreto gaminio techniniais duomenimis.

Išmatuota CO₂ vertė nustatyta remiantis tipišku varikliu taikant standartizuotą tikrinimo metodą laboratorijos sąlygomis ir nėra aiški arba numanoma konkretaus variklio eksploatacinių charakteristikų garantija.

Jei laikomasi šioje naudojimo instrukcijoje aprašytos paskirties ir nurodytos techninės priežiūros, išmetamųjų dujų emisijos vertei keliami reikalavimai išpildomi. Bet kokia variklio modifikacija panaikina leidimą jį eksploatuoti.

20 Pjovimo įrankio, apsaugos ir nešimo įrangos kombinacijos

20.1 Pjovimo įrankių, apsauginių gaubtų ir nešimo įrangos deriniai

Pjovimo įrankis	Apsauginis gaubtas	Nešimo įranga
<ul style="list-style-type: none"> – Pjovimo galvutė AutoCut 56-2 – Pjovimo galvutė DuroCut 40-4 – Pjovimo galvutė Trim-Cut C 52-2 	<ul style="list-style-type: none"> – Pjovimo galvučių apsaugas, skersmuo 480 mm – Pjovimo galvučių apsaugas, skersmuo 560 mm 	<ul style="list-style-type: none"> – Dvipetis diržas su sparčiojo atlaisvinimo įtaisu
<ul style="list-style-type: none"> – Žolės pjovimo diskas 250-32 (Ø 250 mm) – Žolės pjovimo diskas 250-40 „Spezial“ (Ø 250 mm) – Žolės pjovimo diskas 255-8 (Ø 255 mm) 	<ul style="list-style-type: none"> – Apsaugas metaliniams pjovimo įrankiams 	
<ul style="list-style-type: none"> – Brūzgynų peilis 305-2 „Spezial“ (Ø 305 mm) – Brūzgynų peilis 350-3 (Ø 350 mm) 	<ul style="list-style-type: none"> – Apsaugas metaliniams pjovimo įrankiams 	

Pjovimo įrankis	Apsauginis gaubtas	Nešimo įranga
– Brūzgynų peilis 350-3 „Special“ (Ø 350 mm)		
– Smulkinimo peilis 320-2 (Ø 320 mm)	– Smulkinimo peilio apsaugas	
– Pjovimo diskas 225-48, smailiadantis (Ø 225 mm) – Pjovimo diskas 225-22 HP, freza (Ø 225 mm) – Pjovimo diskas 225-24, freza (Ø 225 mm) – Pjovimo diskas 225-36, kietmetalio (Ø 225 mm)	– Atrama, kurios skersmuo 225 mm	
– Pjovimo diskas 250-26, freza (Ø 250 mm)	– Atrama, kurios skersmuo 250 mm	

21 Atsarginės dalys ir priedai

21.1 Atsarginės dalys ir priedai

STIHL Šie simboliai žymi originalias
 STIHL atsarginės dalis ir originalius
 STIHL priedus.

STIHL rekomenduoja naudoti originalias
 STIHL atsarginės dalis ir originalius STIHL priedus.

Nors nuolat stebi rinką, STIHL negali įvertinti kitų gamintojų atsarginių dalių ir priedų patikimumo, saugos bei tinkamumo, todėl tokius naudojant, STIHL negali už juos garantuoti.

STIHL originalių atsarginių dalių ir STIHL originalių priedų galima įsigyti iš STIHL specializuoto prekybos atstovo.

22 Utilizavimas

22.1 Motorinės žoliapjovės utilizavimas

Informacijos apie šalinimą gali suteikti vietos savivaldybė arba STIHL prekybos atstovas.

Netinkamai šalinant gali būti pakenkta sveikatai ir aplinkai.

- ▶ STIHL gaminius, įskaitant pakuotę, nuneškite į tinkamą surinkimo punktą perdirbti pagal vietinės taisykles.
- ▶ Neišmesti kartu su buitinėmis atliekomis.

23 ES- atitikties sertifikatas

23.1 Variklinė žoliapjovė STIHL FS 511 C-M, FS 561 C-M

ANDREAS STIHL AG & Co. KG
 Badstraße 115
 D-71336 Waiblingen

Vokietija

prisiimdama visą atsakomybę deklaruoja, kad

- Rūšis: variklinė žoliapjovė
- Gamintojo prekių ženklas: STIHL
- Tipas: FS 511 C-M, FS 561 C-M
- Serijos identifikacinis numeris: 4148

atitinka jai taikomas direktyvų 2011/65/ES, 2006/42/EB, 2014/30/ES ir 2000/14/EB nuostatas ir yra suprojektuota bei pagaminta vadovaujantis toliau išvardytų standartų versijomis, galiojusiomis gaminant: EN ISO 11806-1, EN 55012, EN 61000-6-1.

Išmatuotas ir garantuotas triukšmo lygis buvo bandomas, remiantis direktyvos 2000/14/EG, skyrius V.

FS 511 C-M

- Išmatuotas garso galios lygis: 115 dB(A)
- Garantuojamas garso galios lygis: 117 dB(A)

FS 561 C-M

- Išmatuotas garso galios lygis: 116 dB(A)
- Garantuotasis garso galios lygis: 118 dB(A)

Techniniai dokumentai saugomi ANDREAS STIHL AG & Co. KG Gaminių patvirtinimo skyriuje.

Pagamino metai, gamintojo šalis ir įrenginio numeris nurodyti ant variklinės žoliapjovės.

Waiblingen, 2021.07.15

ANDREAS STIHL AG & Co. KG



[monės vardas]

Dr. Jürgen Hoffmann, Skyriaus vadovas Produktuzulassung Produkto reguliavimas

24 UKCA atitikties deklaracija**24.1 Variklinē žoliapjovē STIHL
FS 511 C-M, FS 561 C-M****UK
CA**

ANDREAS STIHL AG & Co. KG

Badstraße 115

D-71336 Waiblingen

Vokietija

prišimdama visā atsakomybę deklaruoja, kad

- Rūšis: variklinē žoliapjovē
- Gamintojo prekių ženklas: STIHL
- Tipas: FS 511 C-M, FS 561 C-M
- Serijos numeris: 4148

atitinka atitinkamas Jungtinės Karalystės The Restriction of the Use of Certain Hazardous Substances in Electrical and Electronic Equipment Regulations 2012, Supply of Machinery (Safety) Regulations 2008, Electromagnetic Compatibility Regulations 2016 ir Noise Emission in the Environment by Equipment for use Outdoors Regulations 2001 taisyklių nuostatas ir yra suprojektuota bei pagaminta pagal gamybos dieną galiojančias šių standartų versijas: EN ISO 11806-1, EN 55012, EN 61000-6-1.

Nustatant išmatuotą ir garantuotą garso galios lygį, taikytas Jungtinės Karalystės reglamentas Noise Emission in the Environment by Equipment for use Outdoors Regulations 2001, Schedule 8.

FS 511 C-M

- Išmatuotas garso galios lygis: 115 dB(A)
- Garantuojamas garso galios lygis: 117 dB(A)

FS 561 C-M

- Išmatuotas garso galios lygis: 116 dB(A)
- Garantuojamas garso galios lygis: 118 dB(A)

Techniniai dokumentai saugomi įmonėje ANDREAS STIHL AG & Co. KG.

Pagaminimo metai, gamintojo šalis ir įrenginio numeris nurodyti ant variklinės žoliapjovės.

Waiblingen, 2021.07.15

ANDREAS STIHL AG & Co. KG

Įmonės vardas 

Dr. Jürgen Hoffmann, Skyriaus vadovas Produktzulassung Produkto reguliavimas

Saturs

1	Priekšvārds.....	24
2	Informācija par šo lietošanas instrukciju... 25	25
3	Pārskats.....	25
4	Drošības norādījumi.....	27
5	Motorizkaps sagatavošana darbam.....	33
6	Motorizkaps montāža.....	34
7	Motorizkaps iestatišana lietotājam.....	36
8	Degvielas samaisīšana un motorizkaps uzpilde.....	37
9	Motora iedarbināšana un apturēšana.....	37
10	Motorizkaps pārbaude.....	38
11	Strādāšana ar motorizkapti.....	39
12	Pēc darba.....	41
13	Transportēšana.....	41
14	Uzglabāšana.....	41
15	Tīrīšana.....	41
16	Apkope.....	42
17	Remonts.....	42
18	Traucējumu novēršana.....	42
19	Tehniskie dati.....	43
20	Griezējinstrumentu, aizsargu un uzkabes sistēmu kombinācijas.....	44
21	Rezerves daļas un piederumi.....	45
22	Utilizēšana.....	45
23	ES atbilstības deklarācija.....	45
24	UKCA – Apvienotās Karalistes atbilstības deklarācija.....	46

1 Priekšvārds

Cienītais klient, cienījamā kliente!

Mēs priecājamies, ka esat izvēlēties STIHL. Mēs atfistām un ražojam savus augstākās kvalitātes izstrādājumus atbilstoši savu klientu prasībām. Šādi rodas izstrādājumi, kas ir īpaši uzticami arī smagos apstākļos.

STIHL nodrošina arī augstāko servisa kvalitāti. Mūsu tirgotāji garantē profesionālas konsultācijas un apmācību, kā arī visaptverošu tehnisku apkalpošanu.

STIHL vienmēr ilgtspējīgu un atbildīgu rūpējas par dabu. Šī lietošanas instrukcija sniedz jums atbalstu, lai jūs ilgstoši, droši un videi draudzīgi varētu lietot savu STIHL Produkt ražojumu.

Mēs pateicamies par jūsu uzticību un vēlam jums izdošanas ar jūsu STIHL izstrādājumu.

Dr. Nikolas Stihl

SVARĪGI! PIRMS LIETOŠANAS IZLASIET UN SAGLABĀJIET.

2 Informācija par šo lietošanas instrukciju

2.1 Spēkā esošie dokumenti

Spēkā ir vietējie drošības noteikumi.

- ▶ Papildus šai lietošanas instrukcijai izlasiet, saprotiet un saglabājiet šādus dokumentus:
 - Izmantotā griezējinstrumenta lietošanas instrukcija un iepakojums

2.2 Brīdinājuma norāžu apzīmēšana tekstā



BRĪDINĀJUMS

- Norāde sniedz informāciju par apdraudējumam, kas var izraisīt smagas traumas vai nāvi.
 - ▶ Minētās darbības var novērst smagas traumas vai nāvi.

NORĀDĪJUMS

- Norāde sniedz informāciju par apdraudējumam, kas var izraisīt mantiskos bojājumus.
 - ▶ Minētās darbības var novērst mantiskos bojājumus.

2.3 Simboli tekstā



Šis simbols sniedz norādi uz nodaļu šajā lietošanas instrukcijā.

3 Pārskats

3.1 Motorizkaps

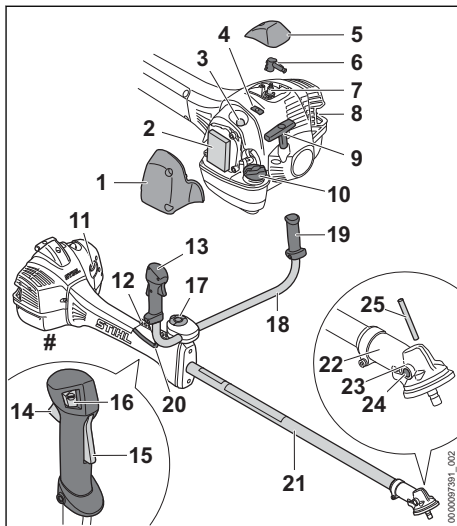

- 1 Filtra vāks**
Filtra vāks nosedz gaisa filtru.
- 2 Gaisa filtrs**
Gaisa filtrs filtrē motora iesūkto gaisu.
- 3 Degvielas rokas sūknis**
Manuālais degvielas sūknis atvieglo motora iedarbināšanu.
- 4 Aizbīdnis**
Aizbīdnis paredzēts vasaras vai ziemas režīma iestatīšanai.
- 5 Vāks**
Vāks nosedz aizdedzes sveces uzgali.
- 6 Aizdedzes sveces uzgalis**
Aizdedzes sveces uzgalis savieno aizdedzes vadu ar aizdedzes sveci.
- 7 Aizdedzes svece**
Aizdedzes svece aizdedzina degvielas-gaisa maisījumu motorā.
- 8 Trokšņa slāpētājs**
Klusinātājs samazina motorizkaps trokšņa izmešus.
- 9 Palaidējtroses rokturis**
Palaidējtroses rokturis paredzēts motora iedarbināšanai.
- 10 Degvielas tvertnes fiksators**
Degvielas tvertnes fiksators noslēdz degvielas tvertni.

11 Starta vārsta svira

Gaisa aizvara svira ir paredzēta motora iedarbināšanai.

12 Perforētais stienis

Perforētais stienis ir paredzēts uzkabes sistēmas iekarināšanai.

13 Vadības rokturis

Vadības rokturis paredzēts motorizkaps vadībai, turēšanai un vadīšanai.

14 Gāzes svira

Gāzes svira paredzēta motora paātrināšanai.

15 Gāzes sviras fiksators

Gāzes sviras fiksators paredzēts gāzes sviru atbloķēšanai.

16 Taustiņš STOP

Taustiņš STOP ir paredzēts motora izslēgšanai.

17 Sprūda skrūve

Sprūda skrūve nofiksē roktura cauruli pie roktura balsta.

18 Roktura caurule

Roktura caurule savieno vadības rokturi un rokturi ar kātu.

19 Rokturis

Rokturis paredzēts motorizkaps turēšanai un vadīšanai.

20 Gāzes pievads

Gāzes trose savieno gāzes sviru ar motoru.

21 Kāts

Kāts savieno visas detaļas.

22 Reduktora korpuss

Reduktora korpuss nosedz reduktoru.

23 Fiksācijas serdenis atverē

Fiksācijas serdenis atverē tiek ievietots fiksācijas serdenis.

24 Vāka skrūve

Vāka skrūve noslēdz STIHL reduktoru smērvielas atveri.

25 Fiksācijas serdenis

Fiksācijas serdenis griezējinstrumenta montāžas laikā bloķē vārpstu.

Datu plāksnīte ar ierīces numuru**3.2 Aizsargi un griezējinstrumenti**

Aizsargi un griezējinstrumenti ir attēloti kā piemēri. Kombinācijas, kādas atļauts izmantot, ir dotas šajā lietošanas instrukcijā,  20.

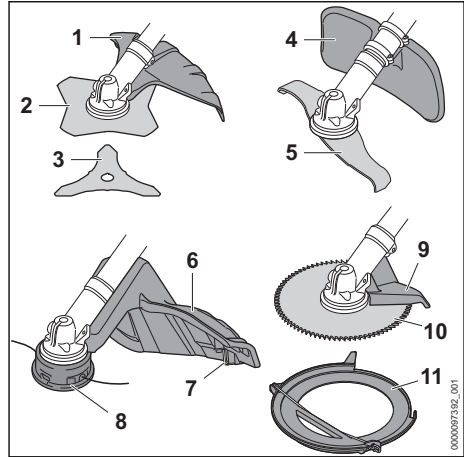
**1 Aizsargs metāla griezējinstrumentiem**

Metāla griezējinstrumentu aizsargs aizsargā lietotāju pret uzņemtiem priekšmetiem un no saskares ar zāles pļaušanas plātne vai krūmgrieža nazi.

2 Zāles pļaušanas plātne

Zāles pļaušanas plātne pļauj zāli un nezāles.

3 Krūmgrieža nazis

Krūmgrieža nazis pļauj krūmājus.

4 Smalcinātājnaža aizsargs

Smalcinātājnaža aizsargs aizsargā lietotāju pret uzņemtiem priekšmetiem un no saskares ar smalcinātājnazī.

5 Smalcinātājnazis

Smalcinātājnazis pļauj un sasmalcina krūmājus.

6 Pļaušanas galvu aizsargs

Pļaušanas galvu aizsargā lietotāju pret uzņemtiem priekšmetiem un no saskares ar pļaušanas galvu.

7 Nogriešanas nazis

Nogriešanas nazis darba laikā saīsina pļaušanas auklas līdz pareizajam garumam.

8 Pļaušanas galva

Pļaušanas galva tur pļaušanas auklas.

9 Aizturis

Aizturis aizsargā lietotāju pret uzņemtiem priekšmetiem un no saskares ar krūmgrieža ripu un darba laikā tas ir paredzēts motorizkaps atbalstīšanai pret koku.

10 Krūmgrieža ripa

Krūmgrieža ripa zāgē krūmus un kokus.

11 Transportēšanas aizsargs

Transportēšanas aizsargs aizsargā no saskares ar metāla griezējinstrumentiem.

3.3 Simboli

Simboli var atrasties uz motorizkaps un uzlādes kabeļa un tie nozīmē sekojošo:



Šis simbols apzīmē degvielas tvertni.



Šis simbols apzīmē manuālo degvielas tvertni.



Šajā pozīcijā aizbīdnis ir ziemas režīmā.



Šajā pozīcijā aizbīdnis ir vasaras režīmā.



Šajā gaisa aizvara sviras pozīcijā motors tiek lietots vai iedarbināts.



Šajā gaisa aizvara sviras pozīcijā motors var tikt iedarbināts.



Šis simbols apzīmē taustiņu STOP.



Šis simbols norāda griezējinstrumenta griešanās virzienu.

max Ø xxx Šis simbols norāda maksimālo griezējinstrumenta diametru milimetros.



Šis simbols norāda griezējinstrumenta nominālo apgriezīenu skaitu.



Garantētais trokšņu jaudas līmenis saskaņā ar Direktīvu 2000/14/EK (dB(A)), lai varētu salīdzināt produktu trokšņu emisiju.

4 Drošības norādījumi**4.1 Brīdinājuma simboli****4.1.1 Brīdinājuma simboli**

Brīdinājuma simboli uz motorizkaps nozīmē:



ievērojiet drošības norādījumus un to pasākumus.



Izlasiet, saprotiet un saglabāiet lietošanas instrukciju.



Valkājiet aizsargbrilles, dzirdes aizsarglīdzekļus un aizsargķiveri.



Valkājiet aizsargzābakus.



Lietojiet darba cimdus.



Ievērojiet drošības norādījumus par atsitieni un tā sekām.



Ievērojiet drošības norādījumus par uzmestiem priekšmetiem un to sekām.



Ievērojiet drošības distanci.



Nepieskarieties karstām virsmām.

4.1.2 Pļaušanas galvu aizsargs

Brīdinājuma simboli uz pļaušanas galvu aizsarga nozīmē sekojošo:



Izmantojiet šo apvalku pļaušanas galvām.



Neizmantojiet šo apvalku zāles pļaušanas plātnēm.



Neizmantojiet šo apvalku krūmgrieža nāžiem.



Neizmantojiet šo apvalku smalcinātāj-nāžiem.



Neizmantojiet šo apvalku zāģa ripām.

4.1.3 Aizsargs metāla griezējinstrumentiem

Brīdinājuma simboli uz metāla griezējinstrumentu aizsarga nozīmē sekojošo:



Izmantojiet šo apvalku zāles pļaušanas plātnēm.



Izmantojiet šo apvalku krūmgrieža nāžiem.



Neizmantojiet šo apvalku pļaušanas galvām.



Neizmantojiet šo apvalku smalcinātāj-nažiem.



Neizmantojiet šo apvalku zāga ripām.

4.1.4 Smalcinātājnaža aizsargs

Brīdinājuma simboli uz smalcinātājnaža aizsarga nozīmē sekojošo:



Neizmantojiet šo apvalku smalcinātāj-nažiem.



Neizmantojiet šo apvalku pļaušanas galvām.



Neizmantojiet šo apvalku zāles pļaušanas plātnēm.



Neizmantojiet šo apvalku krūmgrieža nažiem.



Neizmantojiet šo apvalku zāga ripām.

4.2 Nosacījumiem atbilstīga lietošana

Motorizkaps STIHL FS 511 vai FS 561 paredzēta šādiem pielietojumiem:

- ar pļaušanas galvu: zāles pļaušanai
- Ar zāles pļaušanas plātni: zāles un nezāļu pļaušanai
- Ar krūmgrieža nazi: krūmu pļaušanai (līdz 20 mm diametram)
- Ar smalcinātājnazi: krūmāju pļaušanai un smalcināšanai (līdz 20 mm diametram)
- ar krūmgrieža ripu: krūmu vai koku zāgēšanai, kuru stumbra diametrs ir līdz 70 mm

▲ BRĪDINĀJUMS

- Ja motorizkaps netiek izmantota atbilstoši noteikumiem, iespējams gūt smagas vai nāvējošas traumas un radīt mantiskos bojājumus.
 - ▶ Motorizkapti izmantojiet tā, kā aprakstīts šajā lietošanas instrukcijā.

4.3 Prasības lietotājam

▲ BRĪDINĀJUMS

- Lietotāji bez instruktažas nespēj atpazīt vai novērtēt apdraudējumu, ko rada motorizkaps. Lietotājs vai citi cilvēki var gūt smagas traumas vai var tik nonāvēti.
 - ▶ Izlasiet, saprotiet un saglabāiet lietošanas instrukciju.
- ▶ Nododot motorizkapti citai personai: nododiet arī lietošanas instrukciju.
- ▶ Pārliecinieties, vai lietotājs atbilst šādām prasībām:
 - Lietotājs ir atpūties.
 - Lietotājs fiziski, sensoriski un garīgi ir spējīgs vadīt motorizkapti, kā arī ar to strādāt. Ja lietotājam ir fiziski, sensoriski vai garīgi ierobežotas spējas, viņš iekārtu drīkst lietot tikai citu uzraudzībā vai arī pēc atbildīgās personas instrukciju saņemšanas.
 - Lietotājs spēj atpazīt un novērtēt motorizkaps radītos apdraudējumus.
 - Lietotājs ir pilngadīgs vai lietotājs uzraudzībā tiek apmācīts darbam atbilstoši nacionālajiem noteikumiem.
 - Pirms pirmās motorizkaps lietošanas reizes lietotājs ir saņēmis STIHL tirgotāja vai speciālista instrukcijas.
 - Lietotājs nav alkohola, medikamentu vai narkotiku ietekmē.
- ▶ Neskaidrību gadījumā: vērsieties pie STIHL tirgotāja.
- Motorizkaps aizdedzes sistēma rada elektromagnētisko lauku. Elektromagnētiskais lauks var ietekmēt sirds stimulatoru darbību. Lietotājs var gūt smagas vai nāvējošas traumas.
 - ▶ Ja lietotājs nēsā sirds stimulatoru: pārliecinieties, vai sirds stimulators netiek ietekmēts.

4.4 Apģērbs un aprikojums

▲ BRĪDINĀJUMS

- Darba laikā garus matus iespējams ievilk motorizkapti. Lietotājs var gūt smagus savainojumus.
 - ▶ Sasieniet un nostipriniet garus matus tā, lai tie atrastos virs pleciem.
- Darba laikā lielā ātrumā gaisā var tikt uz mesti priekšmeti. Lietotāji var gūt savainojumus.



► Nēsājiet cieši pieguļošas aizsargbrilles. Piemērotas aizsargbrilles, kas atbilst standartam EN 166 vai valsts noteikumiem un ir atbilstoši marķētas, ir pieejamas tirdzniecībā.

► Valkājiet sejas aizsargu.

► Nēsājiet garas izturīga materiāla bikses.

■ Darba laikā veidojas troksnis. Troksnis var sabojāt dzirdi.



► Lietojiet dzirdes orgānu aizsargierīci.

■ Krītoši priekšmeti var radīt galvas traumas.



► Ja darba laikā var nokrist priekšmeti: lietojiet aizsargķiveri.

■ Darba laikā var tikt sacelti putekļi. Ieelpotās putekļu daļiņas var būt kaitīgas veselībai un izraisīt alerģiskas reakcijas.

► Ja tiek sacelti putekļi: nēsājiet putekļu aizsargmasku.

■ Nepiemērots apģērbs var iekerties koksnē, krūmājos un motorizkaptī. Lietotāji, kuriem nav piemērota apģērba, var gūt savainojumus.

► Nēsājiet pieguļošu apģērbu.

► Noņemiet šalles un rotaslietas.

■ Darba laikā lietotājs var saskarties ar rotējošo griezējinstrumentu. Lietotājs var gūt smagus savainojumus.

► Valkājiet izturīga materiāla apavus.



► Izmantojot metāla griezējinstrumentu: valkājiet aizsargzābakus ar metāla ieliktniem.

► Nēsājiet garas izturīga materiāla bikses.

■ Uzstādot un demontējot griezējinstrumentu, un tīrīšanas, apkopes un remonta laikā lietotājs var saskarties ar griezējinstrumenta vai griezējnaža asajām malām. Lietotāji var gūt savainojumus.



► Nēsājiet izturīga materiāla darba cimdus.

■ Ja lietotājam ir nepiemēroti apavi, pastāv paslīdēšanas risks. Lietotāji var gūt savainojumus.

► Nēsājiet stingrus, slēgtus apavus ar neslīdošām zolēm.

4.5 Darba zona un apkārtējā vide

▲ BRĪDINĀJUMS

■ Nepiederošas personas, bērni un dzīvnieki nespēj atpazīt un novērtēt motorizkaptis un

uzmesto priekšmetu radītos apdraudējumus. Nepiederošas personas, bērni un dzīvnieki var gūt smagus vai nāvējošus savainojumus, un var rasties materiālu bojājumi.



► Nodrošiniet, lai nepiederošas personas, bērni un dzīvnieki darba zonai netuvotos tuvāk par 15 m.

► Ievērojiet 15 m attālumu no priekšmetiem.

► Neatstājiet motorizkapti bez uzraudzības.

► Nodrošiniet, lai bērni nevarētu rotaļāties ar motorizkapti.

■ Kad motors darbojas, no klusinātāja izplūst karstas atgāzes. Karstas atgāzes var aizdedzināt viegli uzliesmojošus materiālus un radīt ugunsgrēkus.

► Nevērsiet atgāžu plūsmu viegli uzliesmojošu materiālu virzienā.

4.6 Drošs stāvoklis

4.6.1 Motorizkaptis

Motorizkaptis ir drošs stāvoklī, ja ir izpildīti šādi noteikumi:

– Motorizkaptis nav bojāta.

– No motorizkaptis neizplūst degviela.

– Degvielas tvertnes vāks ir noslēgts.

– Motorizkaptis ir tīra.

– Vadības elementi darbojas, un tiem nav veikšanas izmaiņas.

– Uzstādīta šajā lietošanas instrukcijā dotā griezējinstrumenta un aizsarga kombinācija.

– Griezējinstrumentu un aizsargu ir uzstādīti pareizi.

– Šajā motorizkaptī ir uzstādīti oriģinālie STIHL piederumi.

– Piederumi ir pareizi uzstādīti.

– Visas pieejamās skrūves un stiprinājuma detaļas ir cieši pievilktas.

▲ BRĪDINĀJUMS

■ Nedrošā stāvoklī detaļas var nedarboties pareizi, drošības ierīces var neveikt savas funkcijas un var izplūst degviela. Cilvēki var gūt smagus vai nāvējošus savainojumus.

► Nestrādājiet ar bojātu motorizkapti.

► Ja no motorizkaptis izplūst degviela: nestrādājiet ar motorizkapti un sazinieties ar STIHL tirgotāju.

► Aizveriet degvielas tvertnes vāku.

► Ja motorizkaptis ir netīra: veiciet motorizkaptis tīrīšanu.

► Neveiciet motorizkaptij izmaiņas. Izņēmums: uzstādīta šajā lietošanas instrukcijā dotā griezējinstrumenta un aizsarga kombinācija.

- ▶ Ja vadības elementi nedarbojas: nestrādājiet ar motorizkāpti.
- ▶ Uzmontējiet šajā motorizkāptij oriģinālos STIHL piederumus.
- ▶ Griezējinstrumentu un aizsargu uzmontējiet tā, kā aprakstīts šajā lietošanas instrukcijā.
- ▶ Uzstādiet piederumus tā, kā aprakstīts šajā vai piederuma lietošanas pamācībā.
- ▶ Cieši pievelciet vaļīgas skrūves un stiprinājuma detaļas.
- ▶ Neievietojiet priekšmetus motorizkāpts atvērumsos.
- ▶ Nomainiet nolietotas vai bojātas norādījumos plāksnītes.
- ▶ Ja rodas neskaidrības: sazinieties ar STIHL tirgotāju.

4.6.2 Aizsargs

Aizsargs ir drošā stāvoklī, ja ir izpildīti šādi noteikumi:

- Aizsargs nav bojāts.
- Aizsarga skrūves ir pievilktas ar pareizu pievilkšanas griezes momentu.
- Lietojot pļaušanas galvu aizsargu: griezējnazis ir uzstādīts pareizi.

▲ BRĪDINĀJUMS

- Ja stāvoklis nav ekspluatācijai drošs, detaļas var nedarboties pareizi un drošības apriņķis var nedarboties vispār. Lietotājs var gūt smagus savainojumus.
 - ▶ Nestrādājiet ar bojātu aizsargu.
 - ▶ Pievelciet aizsarga skrūves ar pareizu pievilkšanas griezes momentu,  6.2.
 - ▶ Lietojot pļaušanas galvu aizsargu: griezējnazis ir uzstādīts pareizi: strādājiet ar pareizi uzstādītu griezējnazī.
 - ▶ Ja rodas neskaidrības: sazinieties ar STIHL tirgotāju.

4.6.3 Pļaušanas galva

Pļaušanas galva ir drošā stāvoklī, ja ir izpildīti šādi noteikumi:

- Pļaušanas galva nav bojāta.
- Pļaušanas galva nav bloķēta.
- Pļaušanas auklas ir uzstādītas pareizi.
- Nodiluma ierobežojumi netiek pārsniegti.

▲ BRĪDINĀJUMS

- Nedrošā stāvoklī var atdalīties un aizlidot pļaušanas galvas vai pļaušanas auklu detaļas. Cilvēki var gūt smagus savainojumus.
 - ▶ Nestrādājiet ar bojātu pļaušanas galvu.
 - ▶ Neaizvietojiet pļaušanas auklu ar metāla priekšmetiem.
 - ▶ Atbilst nodiluma ierobežojumiem.

- ▶ Ja rodas neskaidrības: sazinieties ar STIHL tirgotāju.

4.6.4 Metāla griezējinstrument

Metāla griezējinstrumenti ir drošā stāvoklī, ja ir izpildīti šādi noteikumi:

- Metāla griezējinstrumenti un montāžas detaļas nav bojātas.
- Metāla griezējinstrumenti nav deformēti.
- Metāla griezējinstrumenti ir uzstādīti pareizi.
- Metāla griezējinstrumenti ir uzasināti pareizi.
- Metāla griezējinstrumentam uz griezējmalām nav atskarpes.
- Nav pārsniegtas nodiluma robežas.
- Lietojot STIHL neražotu metāla griezējinstrumentu, tas nedrīkst būt smagāks, biežāks, citas formas, kvalitatīvi sliktāks un lielāka diametra nekā lielākais šai motorizētajai ierīcei atļautais STIHL metāla griezējinstrumenti.

▲ BRĪDINĀJUMS

- Nedrošā stāvoklī var atdalīties un aizlidot metāla griezējinstrumenta detaļas. Cilvēki var gūt smagus savainojumus.
 - ▶ Strādājiet tikai tad, ja metāla griezējinstrumenti un tā sastāvdaļas nav bojātas.
 - ▶ Veiciet pareizu metāla griezējinstrumenta asināšanu.
 - ▶ Noņemiet uz griezējmalām esošās atskarpes ar vīli.
 - ▶ Lūdziet STIHL tirgotāju veikt metāla griezējinstrumenta balansēšanu.
 - ▶ Ņemiet vērā un ievērojiet nodiluma robežas.
 - ▶ Tiek izmantots šajā lietošanas instrukcijā dotais metāla griezējinstrumenti.
 - ▶ Ja rodas neskaidrības: sazinieties ar STIHL tirgotāju.

4.7 Degviela un uzpilde

▲ BRĪDINĀJUMS

- Šai motorizkāptij lietotā degviela sastāv no benzīna un divtaktu motoreļļas maisījuma. Degviela un benzīns ir īpaši viegli uzliesmojoši. Degvielai vai benzīnam nonākot saskarē ar atklātu liesmu vai karstiem priekšmetiem, degviela vai benzīns var radīt ugunsgrēkus vai sprādzienus. Var rasties smagi vai nāvējoši savainojumi un materiālu bojājumi.
 - ▶ Aizsargājiet degvielu un benzīnu no karstuma un atklātās liesmas.
 - ▶ Neizlejiet degvielu un benzīnu.
 - ▶ Ja ir izlijusi degviela: saslauciet degvielu ar drānu un mēģiniet motoru iedarbināt tikai

- pēc tam, kad visas motorizkaps detaļas ir sausas.
- ▶ Nesmēķēt.
 - ▶ Neveiciet uzpildi uguns tuvumā.
 - ▶ Pirms degvielas uzpildes izslēdziet motoru un ļaujiet tam atdzist.
 - ▶ Motora iedarbināšanai jānotiek vismaz 3 metru attālumā no degvielas uzpildes vietas.
- Ieelpoti degvielas tvaiki vai benzīna tvaiki var izraisīt cilvēkiem saindēšanos.
 - ▶ Neieelpojiet degvielas tvaikus vai benzīna tvaikus.
 - ▶ Uzpildiet degvielu labi vēdināmā vietā.
 - Darba laikā motorizkaps sasilst. Degviela izplešas un degvielas tvertnē var veidoties pārspiediens. Atverot degvielas tvertnes vāku, degvielas var izsmidzināties. Izsmidzinātā degviela var aizdegties. Lietotājs var gūt smagus savainojumus.
 - ▶ Vispirms ļaujiet motorizkaptij atdzist un tikai pēc tam atveriet degvielas tvertnes vāku.
 - Apģērbs, kas nonāk saskarē ar degvielu vai benzīnu, ir viegli uzliesmojošs. Var rasties smagi vai nāvējoši savainojumi un materiālu bojājumi.
 - ▶ Ja apģērbs nonāk saskarē ar degvielu vai benzīnu: nomainiet apģērbu.
 - Degviela, benzīns un divtaktu motoreļļa var apdraudēt apkārtējo vidi.
 - ▶ Neizlejiet degvielu, benzīnu un divtaktu motoreļļu.
 - ▶ Utilizējiet degvielu, benzīnu un divtaktu motoreļļu atbilstoši noteikumiem un videi draudzīgi.
 - Ja degviela, benzīns un divtaktu motoreļļa nonākot saskarē ar ādu vai acīm, iespējams ādas vai acu kairinājums.
 - ▶ Izvairieties no saskares ar degvielu, benzīnu un divtaktu motoreļļu.
 - ▶ Nonākot saskarē ar ādu: attiecīgās ādas zonas nomazgāt ar lielu daudzumu ūdens un ziepēm.
 - ▶ Nonākot saskarē ar acīm: vismaz 15 minūtes skalojiet acis ar lielu ūdens daudzumu un griezties pie ārsta.
 - Motorizkaps aizdedzes sistēma rada dzirksteles. Dzirksteles var izkļūt ārpusē un ugunsnedrošā vai sprādziennedrošā vidē var radīt ugunsgrēkus un sprādzienus. Var rasties smagi vai nāvējoši savainojumi un materiālu bojājumi.
 - ▶ Izmantojiet lietošanas instrukcijā norādītās aizdedzes sveces.
 - ▶ Ieskrūvējiet un cieši pievelciet aizdedzes sveci.
 - ▶ Stingri uzspiediet aizdedzes sveces uzgali.
 - Ja motorizkaps ir uzpildīts ar degvielu, kas ir radīta no nepiemērota benzīna vai nepiemērotas divtaktu motoreļļas, vai arī ir izmantots nepareiza benzīna un divtaktu motoreļļas maisījuma attiecība, iespējami motorizkaps bojājumi.
 - ▶ Samaisiet degvielu tā, kā aprakstīts šajā lietošanas instrukcijā.
 - Glabājot degvielu ilgāku laiku, benzīna un divtaktu motoreļļas maisījums var noslāņoties vai vecums. Uzpildot motorizkapti ar noslāņotu vecu degvielu, iespējams sabojāt motorizkapti.
 - ▶ Pirms motorizkaps uzpildes: Samaisiet degvielu.
 - ▶ Izmantojiet benzīna un divtaktu motoreļļas maisījumu, kas nav vecāks par 30 dienām (STIHL MotoMix: 5 gadi).

4.8 Darbs

▲ BRĪDINĀJUMS

- Lietotājam iedarbinot motoru nepareizi, lietotājs var zaudēt kontroli pār motorizkapti. Lietotājs var gūt smagus savainojumus.
 - ▶ Iedarbiniet motoru tā, kā aprakstīts šajā lietošanas instrukcijā.
 - ▶ Griezējinstrumentam saskaroties ar zāģa ķēdi vai priekšmetiem: nedarbiniet motoru.
- Ja motora iedarbināšanas brīdī gaisa aizvara svira ir pozīcijā ▲, motora apgriezienu skaits ir augstāks nekā tukšgaitas apgriezienu skaits un griezējinstrumentam var sākt griezties uzreiz pēc motora iedarbināšanas. Lietotājs var gūt smagus savainojumus.
 - ▶ Nepieskarieties griezējinstrumentam.
 - ▶ Iedarbiniet motoru tā, kā aprakstīts šajā lietošanas instrukcijā.
- Noteiktās situācijās lietotājs vairs nevar koncentrēties darbam. Lietotājs var zaudēt kontroli pār motorizkapti, aizķerties, pakrist un gūt smagas traumas.
 - ▶ Strādājiet mierīgi un pārdomāti.
 - ▶ Ja gaismas un redzamības apstākļi ir slikti: nestrādājiet ar motorizkapti.
 - ▶ Lietojiet motorizkapti atsevišķi.
 - ▶ Virziet griezējinstrumentu tuvu zemei.
 - ▶ Uzmanieties no šķēršļiem.
 - ▶ Darba laikā stāviet uz zemes un saglabājiet līdzsvaru.
 - ▶ Ja esat noguris: pārtrauciet darbu.
- Kad motors darbojas, tiek radītas atgāzes. Ieelpotās atgāzes var cilvēkiem radīt saindēšanos.
 - ▶ Neieelpojiet atgāzes.

- ▶ Strādājiet ar motorizkapti labi vēdināmās vietās.
- ▶ Sajūtot sliktu dūšu, galvassāpes, redzes traucējumus, dzirdes traucējumus vai reiboni: beidziet darbu un lūdziet ārsta palīdzību.
- Ja lietotājs lieto dzirdes aizsarglīdzekli un motors darbojas, lietotājs skaņas uztver un novērtē ierobežoti.
 - ▶ Strādājiet mierīgi un pārdomāti.
- Ja, strādājot ar motorizkapti, gaisa aizvara svira atrodas pozīcijā ▲, lietotājs nevar ar motorizkapti strādāt kontrolēti. Lietotājs var gūt smagus savainojumus.
 - ▶ Pārliecinieties, vai gaisa aizvara svira atrodas pozīcijā I.
 - ▶ Iedarbiniet motoru tā, kā aprakstīts šajā lietošanas instrukcijā.
- Rotējošs griezējinstrumentu lietotājam var radīt traumas. Lietotājs var gūt smagus savainojumus.
 - ▶ Nepieskarieties rotējošam griezējinstrumentam.
 - ▶ Ja kāds priekšmets bloķē griezējinstrumentu: izslēdziet motoru. Tikai pēc tam izņemiet priekšmetu.
- Strādājot ar pārāk garu plaušanas auklu, motorizkaptis var tik sabojāta.
 - ▶ Izmantojiet atbilstošu aizsargu ar uzstādītu ar griezējnazi.
- Ja kāds priekšmets bloķē griezējinstrumentu un tiek palielināts apgriezīgu skaits, iespējams sabojāt motorizkapti.
 - ▶ Izslēdziet motoru. Tikai pēc tam izņemiet priekšmetu.
- Ja motorizkaptis darba laikā mainās vai darbojas neparasti, tā var būt nedrošā stāvoklī. Var rasties smagi savainojumi un materiālu bojājumi.
 - ▶ Beidziet darbu un lūdziet STIHL tirgotāja palīdzību.
- Darba laikā var veidoties motorizkaptis radīta vibrācija.
 - ▶ Nēsājiet cimdus.



- ▶ Ievērojiet pārtraukumus.
- ▶ Ja novērojat asinsrites traucējumu simptomus: vērsieties pie ārsta.
- Ja, strādājot ar griezējinstrumentu trāpāt uz svešķermeņa, tas vai tā daļas var lielā ātrumā tikt aizmestas pa gaisu. Var rasties savainojumi un materiālu bojājumi.
 - ▶ Nofīriet svešķermeņus no darba zonas.

- Ja rotējošais metāla griezējinstrumentu saskaras ar cietu priekšmetu, iespējama dzirksteļu veidošanās un metāla griezējinstrumenta sabojāšana. Viegli uzliesmojošā vidē dzirksteles var izraisīt ugunsgrēkus. Var rasties smagi vai nāvējoši savainojumi un materiālu bojājumi.
 - ▶ Nestrādājiet viegli uzliesmojošā vidē.
 - ▶ Pārliecinieties, vai metāla griezējinstrumentu ir drošā stāvoklī.
- Pēc gāzes sviras atlaišanas griezējinstrumentu īstu brīdi turpina griezties. Cilvēki var gūt smagus savainojumus.
 - ▶ Nogaidiet, līdz griezējinstrumentu vairs negriežas.
- Bīstamā situācijā lietotāju var pārņemt panika un viņš var nenoņemt uzkabes sistēmu. Lietotājs var gūt smagus savainojumus.
 - ▶ Vingrinieties uzkabes sistēmas noņemšanu.

4.9 Reakcijas spēki

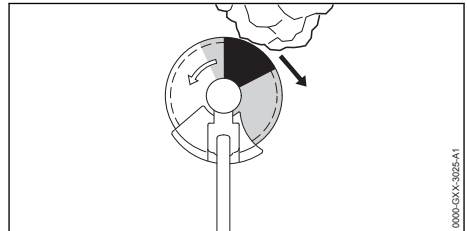

Atsitiens var rasties šādu iemeslu dēļ:

- Rotējošais metāla griezējinstrumentu pelēkās krāsas zonā vai melnās krāsas zonā saskaras ar cietu priekšmetu un tiek strauji nobremzēts.
- Rotējošais metāla griezējinstrumentu ir bloķēts.

Lielākais atsitiens risks tiek radīts melnās krāsas zonā.

▲ BRĪDINĀJUMS

- Šo iemeslu dēļ griezējinstrumentu rotācijas kustība var tikt strauji nobremzēta vai apturēta un griezējinstrumentu var tikt grūsts lietotāja virzienā (melnā bultā). Lietotājs var zaudēt kontroli pār motorizkapti. Tas var cilvēkiem radīt smagas vai nāvējošas traumas.
 - ▶ Turiet motorizkapti ar abām rokām.
 - ▶ Strādājiet tā, kā aprakstīts šajā lietošanas instrukcijā.
 - ▶ Nestrādājiet melnās krāsas zonā.
 - ▶ Tiek izmantota šajā lietošanas instrukcijā dotā griezējinstrumentu, aizsarga un uzkabes sistēmas kombinācija.

- ▶ Veiciet pareizu metāla griezējinstrumenta asināšanu.
- ▶ Strādājiet ar pilniem apgriezieniem.

4.10 Transportēšana

▲ BRĪDINĀJUMS

- Darba laikā reduktora korpuss var kļūt karsts. Lietotājs var gūt apdegumus.
 - ▶ Nepieskarieties karstam reduktora korpusam.
- Transportēšanas laikā motorizkaps var apgāzties vai pārvietoties. Iespējamās traumas un mantiskie bojājumi.
 - ▶ Izslēdziet motoru.
 - ▶ Ja ir uzstādīts metāla griezējinstrumenta: uzmontējiet transportēšanas aizsargu.
 - ▶ Nostipriniet motorizkapti ar fiksācijas siksnām, siksnām vai tīklu tā, lai tās nevarētu apgāzties un kustēties.
- Pēc motora darbošanās klusinātājs un motors var būt ļoti karsti. Lietotājs var gūt apdegumus.
 - ▶ Pārnēsājiet motorizkapti aiz kāta tā, lai griezējinstrumenta atrastos virzienā uz aizmuguri un motorizkaps būtu nolīdzsvarota.

4.11 Uzglabāšana

▲ BRĪDINĀJUMS

- Bērni nespēj atpazīt un novērtēt motorizkaps radīto apdraudējumu. Bērni var tikt nopietni savainoti.
 - ▶ Izslēdziet motoru.
 - ▶ Ja ir uzstādīts metāla griezējinstrumenta: uzmontējiet transportēšanas aizsargu.
 - ▶ Glabājiet motorizkapti bērniem nepieejamās vietās.
- Mitruma iedarbībā motorizkaps elektriskie kontakti un metāliskās detaļas var sākt rūstēt. Iespējami motorizkaps bojājumi.
 - ▶ Glabājiet motorizkapti tīru un sausu.

4.12 Tīrīšana, apkope un remonts

▲ BRĪDINĀJUMS

- Ja tīrīšanas, apkopes un remonta laikā ir motors darbojas, griezējinstrumenta var nejauši ieslēgties. Var rasties smagi savainojumi un materiālu bojājumi.
 - ▶ Izslēdziet motoru.
- Pēc motora darbošanās klusinātājs un motors var būt ļoti karsti. Cilvēki var apdedzināties.
 - ▶ Nogaidiet, līdz klusinātājs un motors ir atdzisuši.
- Darba laikā reduktora korpuss var sakarst. Lietotājs var gūt apdegumus.



- ▶ Nepieskarieties karstam reduktora korpusam.

- Asi tīrīšanas līdzekļi, mazgāšana ar ūdens strūklu vai smaili priekšmeti var sabojāt motorizkapti, aizsargu vai griezējinstrumentu. Ja motorizkaps, aizsargs vai griezējinstrumenta nav pareizi nofīrīts, detaļas var nedarboties pareizi un drošības ierīces var pārstāt darboties. Cilvēki var gūt smagus savainojumus.
 - ▶ Motorizkapti, aizsargu un griezējinstrumentu fīrēt tā, kā aprakstīts šajā lietošanas instrukcijā.
- Ja motorizkaptij, aizsargam vai griezējinstrumentam nepareizi tiek veikta apkope vai remonts, detaļas var nedarboties pareizi un drošības ierīces var pārstāt darboties. Cilvēki var gūt smagus vai nāvējošus savainojumus.
 - ▶ Neveiciet motorizkaps un aizsarga apkopi vai remontu pats.
 - ▶ Ja nepieciešama motorizkaps vai aizsarga apkope vai remonts: vērsieties pie STIHL tirgotāja.
 - ▶ Veiciet griezējinstrumenta apkopi tā, kā aprakstīts izmantotā griezējinstrumenta lietošanas instrukcijā vai uz tā iepakojuma.
- Griezējinstrumentu tīrīšanas vai apkopes laikā lietotājs var gūt griezumus, ko rada griezējmašīnas. Lietotāji var gūt savainojumus.
 - ▶ Nēsājiet izturīga materiāla darba cimdus.



5 Motorizkaps sagatavošana darbam

5.1 Motorizkaps sagatavošana darbam

Pirms darba sākšanas jāveic tālāk minētās darbības:

- ▶ Pārliedcinieties, ka tālāk minētās detaļas ir ekspluatācijai drošā stāvoklī:
 - Motorizkaps, 4.6.1.
 - Aizsargs, 4.6.2.
 - Pļaušanas galva vai metāla griezējinstrumenta, 4.6.3 vai 4.6.4.
- ▶ Motorizkaps tīrīšana, 15.1.
- ▶ Divkāršā roktura uzstādīšana, 6.1.
- ▶ Griezējinstrumenta, aizsarga un uzkabes sistēmas kombinācijas izvēle, 20.
- ▶ Aizsarga montāža, 6.2.
- ▶ Pļaušanas galvas vai metāla griezējinstrumenta montāža, 6.3.1 vai 6.4.

- ▶ Motorizkaps uzpilde, 8.2.
- ▶ Uzkares sistēmas uzlikšana un iestatīšana, 7.1.
- ▶ Divkārsā roktura iestatīšana, 7.2.
- ▶ Motorizkaps balansēšana, 7.3.
- ▶ Vadības elementu pārbaude, 10.1.
- ▶ Ja darbības nav iespējams veikt: neizmantojiet motorizkapti un lūdziet STIHL tirgotāja palīdzību.

6 Motorizkaps montāža

6.1 Divkārsā roktura uzstādīšana

- ▶ Izslēdziet motoru.

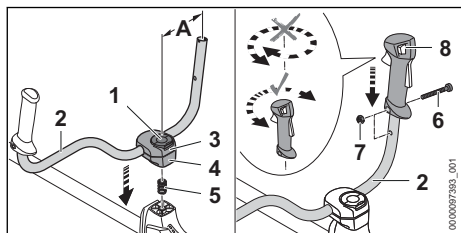

- ▶ Atveriet sprūda skrūves (1) loku un grieziēt pretēji pulksteņa rādītāja kustības virzienam, līdz roktura caurule (2) ir nostiprināta vairs tikai nedaudz.
- ▶ No apakšas ievietojiet atsperi (5) apakšējā piespiedējieliktnī (4).
- ▶ Uzstādiēt piespiedējieliktnus (3 un 4) uz kāta un ieskrūvējiēt sprūda skrūvi (1).
- ▶ Paceliet roktura cauruli (2) uz augšu un novietojiet tā, lai attālums (A) nebūtu lielāks par 16 cm. Šajā gadījumā nenofiksējiēt roktura cauruli (2) izliektajā daļā.
- ▶ Pievelciēt sprūda skrūvi (1) un aizveriet loku.
- ▶ Izskrūvējiēt skrūvi (6).
- ▶ Uzstādiēt vadības rokturi (8) uz roktura caurules (2) tā, lai vadības roktura urbums sakristu ar roktura caurules urbumu un lai slēdža svira būtu vērsta reduktora korpusa virzienā. To darot, nesagrieziēt vadības rokturi (8).
- ▶ Ievietojiet uzgriezni (7).
- ▶ Ieskrūvējiēt un cieši pievelciēt skrūvi (6).

Divkārsā roktura atkārtota demontāža vairs nav nepieciešama.

6.2 Aizsarga un aizmura montāža un demontāža

6.2.1 Aizsargs plaušanas galvām, metāla griezējiinstrumentiem un aizmurim

- ▶ Izslēdziet motoru.

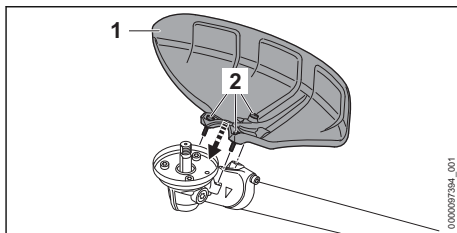

- ▶ Uzstādiēt aizsagu (1) uz reduktora korpusa.
- ▶ Ieskrūvējiēt un pievelciēt skrūves (2) ar griezes momentu 10 Nm.

6.2.2 Aizsarga plaušanas galvām, metāla griezējiinstrumentiem un aizmurim demontāža

- ▶ Izslēdziet motoru.
- ▶ Izskrūvējiēt skrūves.
- ▶ Noņemiēt aizsagu.

6.2.3 Smalcinātājnaža aizsarga montāža

Lai uzstādiēt aizsagu, pie kāta nepieciešams papildu stiprinājums. Stiprinājums pie kāta tiek nostiprināts ar īpašām skrūvēm un īpašu instrumentu.

- ▶ Izslēdziet motoru.
- ▶ Ja aizsaga stiprinājums vēl nav uzstādiēts pie kāta: lūdziēt STIHL tirgotājam uzstādiēt stiprinājumu.

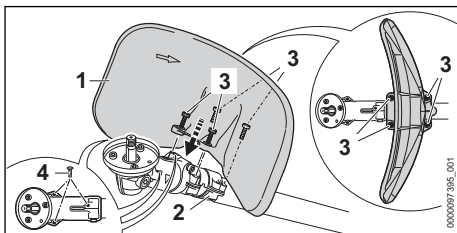

- ▶ Novietojiet aizsagu (1) uz stiprinājuma (2) tā, lai uz iekšpusi izliektā puse būtu vērsta reduktora korpusa virzienā.
- ▶ Ieskrūvējiēt un pievelciēt skrūves (3) ar griezes momentu 10 Nm.
- ▶ Iespiediēt aizbāžņus (4) reduktora korpusa vītņurbumos. Vītņurbumi ir aizsargāti pret netīrumiem.

6.2.4 Smalcinātājnaža aizsarga demontāža

- ▶ Izslēdziet motoru.
- ▶ Izskrūvējiēt skrūves.
- ▶ Noņemiēt aizsagu.

- ▶ Izņemiet aizbāžņus no reduktora korpusa vītņurbumiem un iespiediet stiprinājuma vītņurbumos. Stiprinājuma vītņurbumi ir aizsargāti pret netīrumiem.

6.3 Pļaušanas galvas montāža un demontāža

6.3.1 Pļaušanas galvas montāža

- ▶ Izslēdziet motoru.

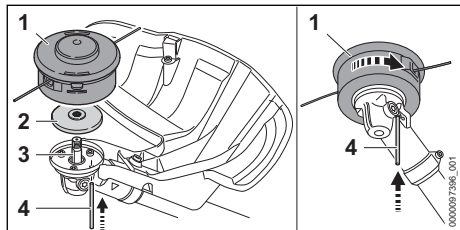

- ▶ Novietojiet piespiedējdisku (2) uz vārpstas (3) tā, lai mazākais diametrs atrastos virzienā uz augšu.
- ▶ Novietojiet pļaušanas galvu (1) uz vārpstas (3) un ar roku grieziet to pulksteņa rādītāja kustības virzienā.
- ▶ Iespiediet fiksācijas serdeni (4) līdz atdurei urbumā un turiet to nospiestu.
- ▶ Grieziet pļaušanas galvu (1) pretēji pulksteņa rādītāja kustības virzienam, līdz fiksācijas serdenis (4) nofiksējas. Vārpsta (3) ir bloķēta.
- ▶ Ar roku cieši pievelciet pļaušanas galvu (1).
- ▶ Izņemiet fiksācijas serdeni (4).

6.3.2 Pļaušanas galvas demontāža

- ▶ Izslēdziet motoru.
- ▶ Iespiediet fiksācijas serdeni līdz atdurei urbumā un turiet to nospiestu.
- ▶ Grieziet pļaušanas galvu, līdz fiksācijas serdenis nofiksējas. Vārpsta ir bloķēta.
- ▶ Izskrūvējiet pļaušanas galvu pulksteņa rādītāja kustības virzienā.
- ▶ Noņemiet piespiedējdisku.
- ▶ Izņemiet fiksācijas serdeni.

6.4 Metāla griezējinstrumenta montāža un demontāža

6.4.1 Strādāšana ar zāles pļaušanas plātni, krūmgrieža nazi vai krūmgrieža ripu

- ▶ Izslēdziet motoru.

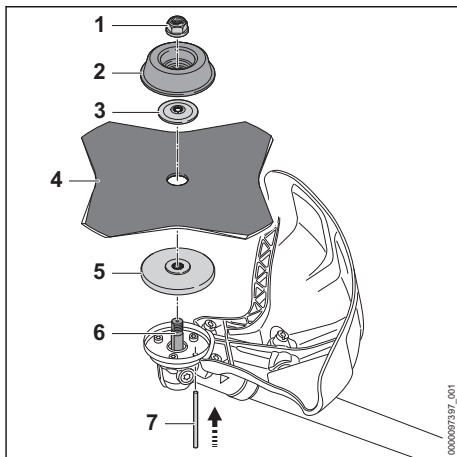

- ▶ Novietojiet piespiedējdisku (5) uz vārpstas (6) tā, lai mazākais diametrs atrastos virzienā uz augšu.
- ▶ Uzlieciet metāla griezējinstrumentu (4) uz piespiedējdiska (5) izmantojot krūmgrieža ripu vai zāles pļaušanas plātni ar vairāk nekā 4 asmeņiem: noregulējiet griezējmalas tā, lai tās atrastos vienā virzienā - atbilstoši griešanās virziena bultiņai uz aizsarga.
- ▶ Novietojiet piespiedējplāksni (3) uz metāla griezējinstrumenta (4) tā, lai izliekums būtu vērsts virzienā uz augšu.
- ▶ Novietojiet rotējošo šķīvi (2) uz piespiedējplāksni (3) tā, lai slēgtā puse būtu vērsta virzienā uz augšu.
- ▶ Iespiediet fiksācijas serdeni (7) līdz atdurei urbumā un turiet to nospiestu.
- ▶ Grieziet metāla griezējinstrumentu (4) pretēji pulksteņa rādītāja kustības virzienam, līdz fiksācijas serdenis (7) nofiksējas. Vārpsta (6) ir bloķēta.
- ▶ Uzskrūvējiet uzgriezni (1) pretēji pulksteņa rādītāja kustības virzienam un stingri pievelciet.
- ▶ Izņemiet fiksācijas serdeni (7).

6.4.2 Krūmgrieža naža vai smalcinātājnaža montāža

- ▶ Izslēdziet motoru.

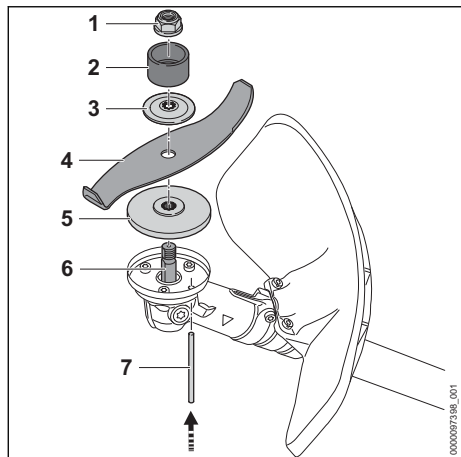

- ▶ Novietojiet piespiedēdisku (5) uz vārpstas (6) tā, lai mazākais diametrs atrastos virzienā uz augšu.
- ▶ Uzlieciet metāla griezējinstrumentu (4) uz piespiedēdiska (5) Lietojot smalcinātājnazi: novietojiet griezējmalas tā, lai reduktors būtu vērsts virzienā prom no uzgriežņa (1).
- ▶ Novietojiet piespiedēplāksni (3) uz metāla griezējinstrumenta (4) tā, lai izliekums būtu vērsts virzienā uz augšu.
- ▶ Novietojiet aizsarggredzenu (2) uz piespiedēplāksni (3) tā, lai atvērums būtu vērsts virzienā uz augšu.
- ▶ Iespiediet fiksācijas serdeni (7) līdz atdurei urbumā un turiet to nospiestu.
- ▶ Grieziet metāla griezējinstrumentu (4) pretēji pulksteņa rādītāja kustības virzienam, līdz fiksācijas serdenis (7) nofiksējas. Vārpsta (6) ir bloķēta.
- ▶ Uzskrūvējiet uzgriezni (1) pretēji pulksteņa rādītāja kustības virzienam un stingri pievelciet.
- ▶ Izņemiet fiksācijas serdeni (7).

6.4.3 Metāla griezējinstrumenta demontāža

- ▶ Izslēdziet motoru.
- ▶ Iespiediet fiksācijas serdeni līdz atdurei urbumā un turiet to nospiestu.
- ▶ Grieziet metāla griezējinstrumentu pulksteņa rādītāja kustības virzienā, līdz fiksācijas serdenis nofiksējas. Vārpsta ir bloķēta.
- ▶ Noskrūvējiet uzgriezni pulksteņa rādītāja kustības virzienā.
- ▶ Noņemiet stiprinājuma detaļas, metāla griezējinstrumentu un piespiedēdisku.
- ▶ Izņemiet fiksācijas serdeni.

7 Motorizkaps iestāšana lietotājam

7.1 Divu plecu siksnas uzlikšana un iestāšana

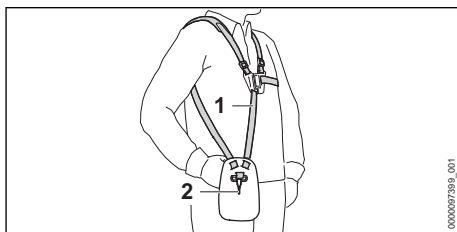

- ▶ Uzstādiet divu plecu siksnu (1).
- ▶ Divu plecu siksnu (1) iestatiet tā, lai karabīnes āķis (2) atrastos apmēram plaukstu platumā zem labā gurna.

7.2 Divkāršā roktura iestāšana

Atkarībā no lietotāja auguma garuma divkāršo rokturi iespējams uzstādīt dažādās pozīcijās.

- ▶ Izslēdziet motoru.
- ▶ Iekariniet motorizkapti ar karabīnes āķi uzkaibes sistēmas perforētajā stienī.

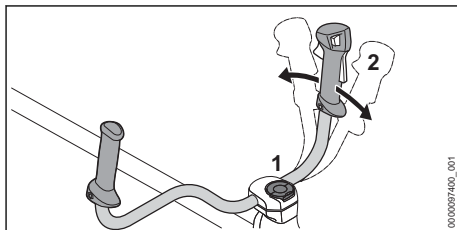

- ▶ Atskrūvējiet sprūda skrūvi (1).
- ▶ Sasveriet divkāršo rokturi (2) vēlamajā pozīcijā.
- ▶ Stingri pievelciet sprūda skrūvi (1).

7.3 Motorizkaps balansēšana

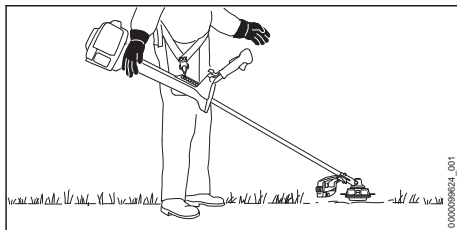

Griezējinstrumentu nedaudz jāatbalstās pret zemi.

- ▶ Izslēdziet motoru.

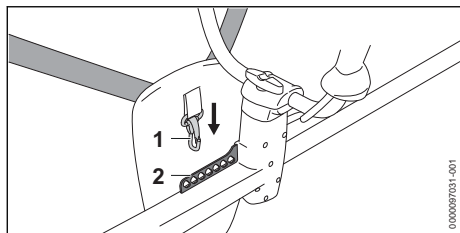

- ▶ Iekariniet karabīnes āķi (1) perforētajā stienī (2).
- ▶ Izlīdziniet motorizkapti.
- ▶ Ja izlīdzinātā stāvoklī nepieciešams pielāgot griezējinstrumenta stāvokli: iekariniet karabīnes āķi (1) citā perforētā stieņa caurumā (2) un atkārtoti veiciet balansēšanu.

8 Degvielas samaisīšana un motorizkaps uzpilde

8.1 Degvielas samaisīšana

Šai motorizkaptij lietotā degviela sastāv no benzīna un divtaktu motoreļļas maisījuma ar maisījuma attiecību 1:50.

STIHL iesaka izmantot gatavo degvielas maisījumu STIHL MotoMix.

Pašam maisot degvielu, atļauts lietot tikai STIHL divtaktu motoreļļu vai citu augstas veiktspējas motoreļļu, kas atbilst šādām klasēm: JASO FB, JASO FC, JASO FD, ISO-L-EGB, ISO-L-EGC vai ISO-L-EGD.

STIHL nosaka obligāti lietot divtaktu motoreļļu STIHL HP Ultra vai līdzvērtīgu augstas veiktspējas motoreļļu, lai garantētu izmešu robežvērtības visu ražojuma lietošanas ilgumu.

- ▶ Nodrošiniet, ka benzīna oktānskaitlis ir vismaz 90 RON un alkohola saturs benzīnā nav augstāks nekā 10 % (Brazīlija: 27%).
- ▶ Pārlicinieties, vai izmantotā divtaktu motoreļļa atbilst prasībām.
- ▶ Atkarībā no nepieciešamā degvielas daudzuma, nosakiet pareizo divtaktu motoreļļa un benzīna maisījuma attiecību 1:50. Degvielas maisījumu piemēri:
 - 20 ml divtaktu motoreļļas, 1 l benzīns
 - 60 ml divtaktu motoreļļas, 3 l benzīns
 - 100 ml divtaktu motoreļļas, 5 l benzīns
- ▶ Tīrā, degvielas uzglabāšanai atļautā kannā vispirms iepildiet divtaktu motoreļļu un pēc tam benzīnu.
- ▶ Samaisiet degvielu.

8.2 Motorizkaps uzpilde

- ▶ Izslēdziet motoru.
- ▶ Novietojiet motorizkapti uz līdzenas virsmas tā, lai degvielas tvertnes vāks atrastos augšpusē.
- ▶ Ar mitru drānu noīriiet zonu ap degvielas tvertnes vāku.

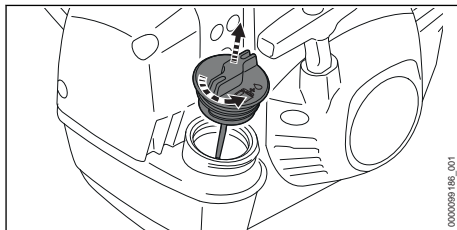

- ▶ Grieziet degvielas tvertnes vāku pretēji pulksteņrādītāja rādītāja kustības virzienam, līdz to iespējams noņemt.
- ▶ Noņemiet degvielas tvertnes vāku.

NORĀDĪJUMS

- Degviela gaismas, saules staru un ekstrēmu temperatūru ietekmē var ātri noslāņoties vai vecums. Uzpildot noslāņotu vai vecu degvielu, iespējams sabojāt motorizkapti.
 - ▶ Samaisiet degvielu.
 - ▶ Neuzpildiet degvielu, kas ir glabāta ilgāk nekā 30 dienas (STIHL Motomix: 5 gadi).
- ▶ Iepildiet degvielu tā, lai neizlītu degviela un līdz degvielas tvertnes malai paliktu vismaz 15 mm brīvas vietas.

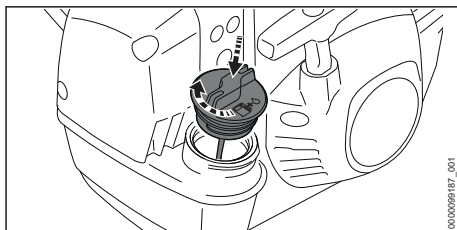

- ▶ Uzlieciet degvielas tvertnei vāku.
- ▶ Grieziet degvielas tvertnes vāku pulksteņa rādītāja kustības virzienā un pievelciet to. Degvielas tvertne ir noslēgta.

9 Motora iedarbināšana un apturēšana

9.1 Iedarbiniet motoru

- ▶ Novietojiet motorizkapti uz līdzenas pamatnes tā, lai griezējinstrumenta nepieskaras zemei un nepieskaras priekšmetiem.

- ▶ Demontējiet transportēšanas aizsargu.

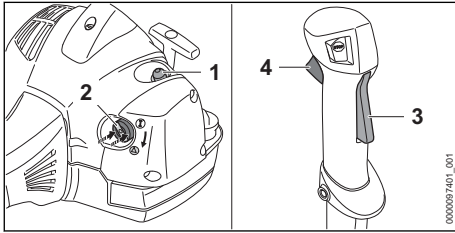

- ▶ Nospiediet manuālo degvielas sūkni (1) vismaz 5 reizes.
- ▶ Ja motors ir silts: atstājiet gaisa aizvara sviru (2) pozīcijā **I**.
- ▶ Ja motors ir vides temperatūrā: iespiediet iedarbināšanas vārsta sviru (2) pie malas un pagrieziet pozīcijā **▲**.

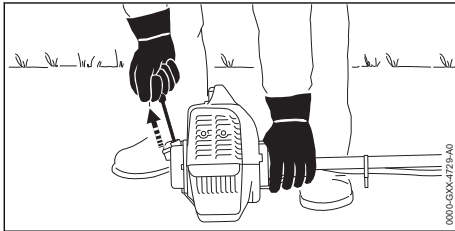

NORĀDĪJUMS

- Spiežot motorizkapti uz zemas ar kāju vai ceļu, iespējams sabojāt motorizkapti.
 - ▶ Ar kreiso roku stingri piespiediet motorizkapti zemei. Nestāviet uz kāta un neatbalstieties ar ceļu.
- ▶ Ar kreiso roku stingri piespiediet motorizkapti zemei.
- ▶ Ar labo roku lēnām velciet palaidējtrošes rokturi līdz jūtamai pretestībai.
- ▶ Ātri izvelciet un atļaidiet palaidējtrošes rokturi, līdz motors izslēdzas.
- ▶ Gaisa aizvara svira (2) atrodas pozīcijā **▲**: nedaudz nospiediet gāzes sviras fiksatoru (3) un gāzes sviru (4).
- ▶ Gaisa aizvara svira (2) pārlec pozīcijā **I**. Motors darbojas tukšgaitas režīmā.
- ▶ Ja motors ir auksts: uzsildiet motoru ar gāzes triecieniem.
- ▶ Ja griezējinstrumentu tukšgaitā griežas līdz: novērsiet traucējumus.
- ▶ Gāzes trose nav iestāfīta pareizi.
- ▶ Ja motoru nav iespējams iedarbināt: pārvietojiet gaisa aizvara sviru (2) pozīcijā **▲** un mēģiniet motoru iedarbināt atkārtoti.

- ▶ Ja motors ir pārpludināts: pārvietojiet motoru ar gaisa aizvara sviru (2) pozīcijā **I** un mēģiniet motoru iedarbināt atkārtoti.

9.2 Izslēdziet motoru

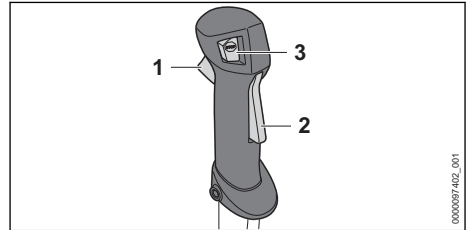

- ▶ Atļaidiet gāzes sviru (1) un gāzes sviras fiksatoru (2). Griezējinstrumentu vairs nekustas.
- ▶ Nospiediet taustiņu STOP (3). Motors izslēdzas.
- ▶ Ja motors neizslēdzas:
 - ▶ Gaisa aizvara svira pozīcijā **▲**. Motors izslēdzas.
 - ▶ neizmantojiet motorizkapti un lūdziet STIHL tirgotāja palīdzību. Motorizkaps ir bojāta.

Ja taustiņš STOP ir nospiests, aizdedze ir izslēgta. Pēc taustiņa STOP atlaišanas aizdedze tiek atkārtoti ieslēgta.

10 Motorizkaps pārbaude

10.1 Vadības elementu pārbaude

Gāzes sviras fiksators un gāzes svira

- ▶ Izslēdziet motoru.
- ▶ Pamēģiniet nospiegt gāzes sviru, nespējot gāzes sviras fiksatoru.
- ▶ Ja gāzes sviru nav iespējams nospiegt: neizmantojiet motorizkapti un lūdziet STIHL tirgotāja palīdzību. Gāzes sviras fiksators ir bojāts.
- ▶ Nospiediet gāzes sviras fiksatoru un turiet to nospiestu.
- ▶ Nospiediet gāzes sviru.
- ▶ Atļaidiet gāzes sviru un gāzes sviras fiksatoru
- ▶ Ja gāzes sviras vai gāzes sviras fiksatora kustība ir grūta vai tā neatgriežas sākuma pozīcijā: neizmantojiet motorizkapti un lūdziet STIHL tirgotāja palīdzību. Gāzes svira vai gāzes sviras fiksators ir bojāts.

Gāzes pievada iestāfīšana

- ▶ Iedarbiniet motoru.

- ▶ Nospiediet gāzes sviru, nespiežot gāzes sviras fiksatoru.
- ▶ Ja motors paātrinās: lestatiet gāzes trosi. Gāzes trose nav iestatīta pareizi.

Izslēdziet motoru

- ▶ Iedarbiniet motoru.
- ▶ Nospiediet taustiņu STOP. Motors izslēdzas.
- ▶ Ja motors neizslēdzas:
 - ▶ Gaisa aizvara svira pozīcijā ▲. Motors izslēdzas.
 - ▶ neizmantojiet motorizkapti un lūdziet STIHL tirgotāja palīdzību. Motorizkaps ir bojāta.

11 Strādāšana ar motorizkapti

11.1 Ziemas režīma iestatīšana

Strādājot temperatūrā, kas ir zemāka nekā +10 °C, karburators var aizsilt. Lai karburatoram papildu tiktu pievadīts siltais apkārtnes gaiss, iestatiet ziemas režīmu.

NORĀDĪJUMS

- Strādājot ziemas režīmā temperatūrā, kas ir augstāka nekā +10 °C, motors var pārkarst.
 - ▶ Iestatiet vasaras režīmu.
- ▶ Izslēdziet motoru.

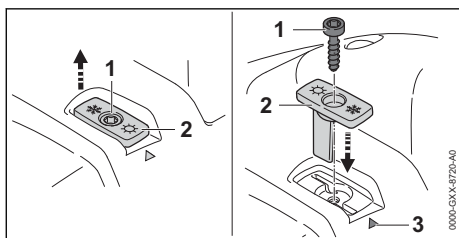

- ▶ Izskrūvējiet skrūvi (1).
- ▶ Izņemiet aizbīdni (2).
- ▶ Novietojiet aizbīdni (2) tā, lai sniega kristāls būtu vērsts pret marķējumu (3).
- ▶ Ielieciet aizbīdni (2).
- ▶ Ieskrūvējiet skrūvi (1).

Strādājot temperatūrā, kas zemāka par -10 °C, vai pūderveida sniegā vai sniegunī, motora korpusam papildus jāpiestiprina nosegplāksne un gaisa filtrs ar plastmasas audumu. Piederumus varat iegādāties pie STIHL tirgotāja.

11.2 Vasaras režīma iestatīšana

Strādājot temperatūrā, kas ir augstāka nekā +10 °C, iestatiet vasaras režīmu.

- ▶ Izslēdziet motoru.

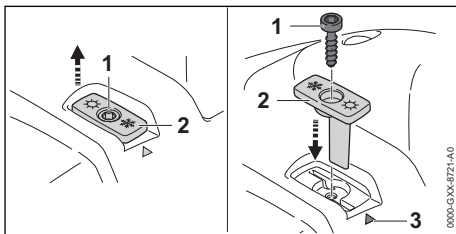

- ▶ Izskrūvējiet skrūvi (1).
- ▶ Izņemiet aizbīdni (2).
- ▶ Novietojiet aizbīdni (2) tā, lai saule būtu vērsta pret marķējumu (3).
- ▶ Ielieciet aizbīdni (2).
- ▶ Ieskrūvējiet skrūvi (1).

11.3 Motorizkaps kalibrēšana

Darba laikā motorizkaps automātiski iestata optimālo jaudu. Pateicoties kalibrēšanai, motorizkapti iespējams ātrāk iestatīt optimālās jaudas režīmā.

- ▶ Ja āra temperatūra ir mazāka nekā -10 °C vai motors ir auksts:
 - ▶ Iedarbiniet motoru.
 - ▶ Uzlieciet uzkabes sistēmu.
 - ▶ Turiet un vadiet motorizkapti.
 - ▶ Uzsildiet motoru apm. 1 minūti ar pilnu gāzi.
 - ▶ Izslēdziet motoru.
- ▶ Veiciet griezējinstrumenta demontāžu. Šādi motorizkaptij var uzticami iestatīt optimālo jaudu.

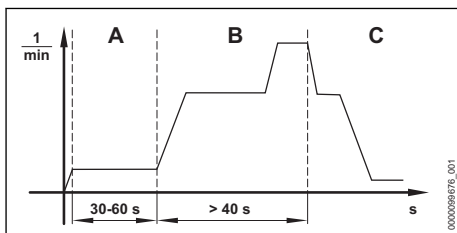

- ▶ Gaisa aizvara svira pozīcijā ▲.
- ▶ Iedarbiniet motoru, nospiežot gāzes sviru. Motors darbojas un gaisa aizvara svira paliek pozīcijā ▲.
- ▶ Darbiniet motoru vismaz 30 līdz maksimāli 60 sekundes (A), nospiežot gāzes sviru.
- ▶ Turiet un vadiet motorizkapti tā, lai pārvads nepieskartos zemei un nekādiem priekšmetiem.

NORĀDĪJUMS

- Atlaižot gāzes sviru pirms pilnībā ir veikta motorizkāpts kalibrēšana, tā tiek pārtraukta. Kalibrēšana jāsad no jauna.
 - Pilnībā turiet nospiestu gāzes sviru.

NORĀDĪJUMS

- Kalibrēšanas laikā pilnībā nenospiežot gāzes sviru, var tikt veikta nepareiza motorizkāpts iestatīšana. Iespējami motorizkāpts bojājumi.
 - Pilnībā turiet nospiestu gāzes sviru.
- Turiet nospiestu gāzes sviru vismaz 40 sekundes (B). Motors paātrinās un motorizkāpts tiek kalibrēta. Kalibrēšanas laikā motora apgriezīenu skaits mainās un būtiski palielinās.
 - Ja motors izslēdzas: mēģiniet atkārtoti veikt motorizkāpts kalibrēšanu.
 - Ja motors atkārtoti izslēdzas: neizmantojiet motorizkāpti un lūdziet STIHL tirgotāja palīdzību. Motorizkāpts ir bojāta.
 - Tiklīdz motora apgriezīenu skaits dzirdami un jūkami samazinās (C): atlaidiet gāzes sviru. Motors darbojas tukšgaitas režīmā. Motorizkāpts ir kalibrēta un gatava darbam.
 - Izslēdziet motoru.
 - Uzstādiet griezējinstrumentu.

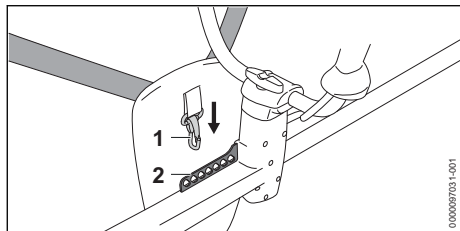
11.4 Motorizkāpts turēšana un vadīšana

- Iekariniet karabīnes āķi (1) perforētajā stienī (2).

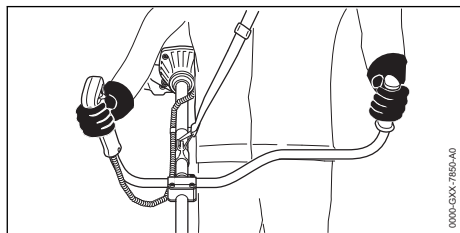

- Ar labo roku turiet motorizkāpti aiz vadības roktura, lai īkšķis atrastos ap vadības rokturi.
- Ar kreiso roku turiet motorizkāpti aiz roktura, lai īkšķis atrastos ap rokturi.

11.5 Pļaušana

Griezējinstrumenta attālumš no zemes atbilst nopļaušanas augstumam.

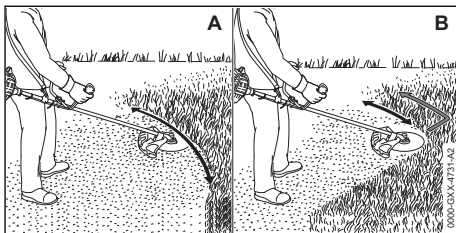
**Pļaušana ar pļaušanas galvu (A)**

- Vienmērīgi virziet motorizkāpti turp un atpakaļ.
- Lēni un kontrolēti virzieties uz priekšu.

Pļaušana ar zāles pļaušanas plātni vai krūmgrieža nazi (B)

- plaujiet ar metāla griezējinstrumenta labo pusi.
- Lēni un kontrolēti virzieties uz priekšu.

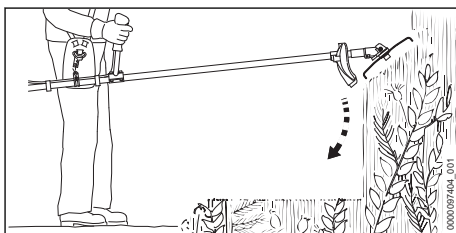
11.6 Retināšana ar krūmgrieža nazi vai smalcinātājnazi

- No augšas ievietojiet metāla griezējinstrumentu krūmājā.
- Neceliet metāla griezējinstrumentu augstāk par gurnu augstumu.

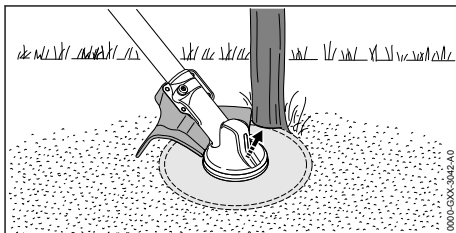
11.7 Zāgēšana ar krūmgrieža ripu

- Atbalstiet aizsarga kreiso pusi pret stumbru.

- ▶ Ar pilnu gāzi vienā griezumā pārzāgājiet stumbru.
- ▶ Ievērojiet drošu attālumu vismaz 2 koku garumā līdz tuvākajai darba zonai.

11.8 Pļaušanas auklas iestatīšana

11.8.1 Pļaušanas auklu noregulēšana Auto-Cut pļaušanas galvām

- ▶ Ar rotējošu pļaušanas galvu nedaudz uzspiediet uz zemes. Garums tiek palielināts par apmēram 30 mm. Griezējnazis aizsargā automātiski nogriež pareizo pļaušanas auklas garumu.

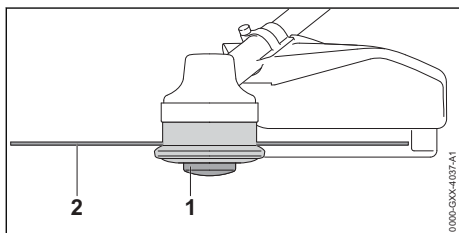

Ja pļaušanas aukla ir īsāka nekā 25 mm, to vairs nav iespējams automātiski pagarināt.

- ▶ Izslēdziet motoru.
- ▶ Nospiediet pļaušanas galvas spoles ieliktni (1) un turiet to nospiestu.
- ▶ Izvelciet pļaušanas auklu (2) ar roku.
- ▶ Ja pļaušanas auklas (2) vairs nav iespējams izvilk: nomainiet spoles ieliktni (1) vai pļaušanas auklu (2). Spoles ieliktnis ir tukšs.

12 Pēc darba

12.1 Pēc darba

- ▶ Izslēdziet motoru.
- ▶ Ļaujiet motorizkaptij atdzist.
- ▶ Ja motorizkaps ir mitra: izžāvējiet motorizkapti.
- ▶ Veiciet motorizkaps tīrīšanu.
- ▶ Veiciet aizsarga tīrīšanu.
- ▶ Veiciet griezējinstrumenta tīrīšanu.
- ▶ Ja ir uzstādīts metāla griezējinstrumenta: uzmontējiet atbilstošu transportēšanas aizsargu.

13 Transportēšana

13.1 Motorizkaps transportēšana

- ▶ Izslēdziet motoru.
- ▶ Ja ir uzstādīts metāla griezējinstrumenta: uzmontējiet atbilstošu transportēšanas aizsargu.

Motorizkaps pārnēsāšana

- ▶ Pārnēsājiet motorizkapti aiz kāta tā, lai griezējinstrumenta atrastos virzienā uz aizmuguri un motorizkaps būtu nolīdzsvarota.

Motorizkaps transportēšana transportlīdzeklī

- ▶ Nostipriniet motorizkapti tā, lai tā neapgāztos un nekustētos.

14 Uzglabāšana

14.1 Motorizkaps glabāšana

- ▶ Izslēdziet motoru.
- ▶ Ja ir uzstādīts metāla griezējinstrumenta: uzmontējiet atbilstošu transportēšanas aizsargu.

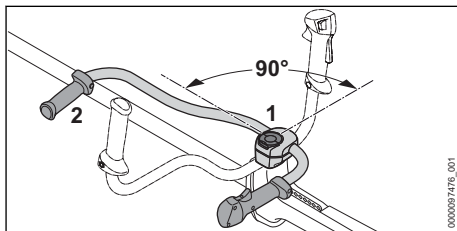

- ▶ Atskrūvējiet sprūda skrūvi (1) un izskrūvējiet tik tālu, līdz roktura cauruli (2) iespējams pagriezt.
- ▶ Grieziet roktura cauruli (2) 90° pulksteņa rādītāja kustības virzienā un nolieciet uz leju.
- ▶ Stingri pievelciet sprūda skrūvi (1).
- ▶ Glabājiet motorizkapti tā, lai tiktu izpildīti šādi noteikumi:
 - Motorizkaps nav pieejama bērniem.
 - Motorizkaps ir tīra un sausa.
- ▶ Glabājot motorizkapti ilgāk nekā 30 dienas:
 - ▶ Veiciet griezējinstrumenta demontāžu.
 - ▶ Atveriet degvielas tvertnes vāku.
 - ▶ Iztukšojiet degvielas tvertni.
 - ▶ Aizveriet degvielas tvertni.
 - ▶ Ja ir pieejams manuālais degvielas sūknis: nospiediet manuālo degvielas sūkni vismaz 5 reizes.
 - ▶ Iedarbiniet motoru un darbiniet motoru tukšgaitas režīmā, līdz tas izslēdzas.

15 Tīrīšana

15.1 Motorizkaps tīrīšana

- ▶ Izslēdziet motoru.
- ▶ Ļaujiet motorizkaptij atdzist.
- ▶ Tīriet motorizkapti ar samitrinātu drāniņu vai STIHL sveķu šķīdinātāju.
- ▶ Ar otu izfriet ventilācijas atveres.

15.2 Aizsarga un griezējinstrumenta tīrīšana

- ▶ Izslēdziet motoru.
- ▶ Notīriet aizsargu un griezējinstrumentu ar mitru drānu vai maigu suku.

16 Apkope

16.1 Apkopes intervāli

Apkopes intervāli ir atkarīgi no vides apstākļiem un darba apstākļiem. STIHL iesaka šādus apkopes intervālus:

Pirms griezējinstrumenta montāžas

- ▶ Pārbaudiet, vai no vārpstas ir izplūduši reduktoru smērviela.
- ▶ Ja reduktoru smērviela ir izplūduši: lūdziet STIHL tirgotājam pārbaudīt uzpildes līmeni reduktora korpusā.

Ik pēc 100 darba stundām

- ▶ Nomainiet aizdedzdes sveci.

Reizi mēnesī

- ▶ Lūdziet STIHL tirgotāju veikt degvielas tvertnes tīrīšanu.
- ▶ Lūdziet STIHL tirgotāju veikt degvielas tvertnes iesūkšanas galvas tīrīšanu.

18 Traucējumu novēršana

18.1 Motorizkaps traucējumu novēršana

Lielākajai daļai traucējumu ir vienādi cēloņi.

- ▶ Veiciet šādas darbības:
 - ▶ Nomainiet gaisa filtru.
 - ▶ Veiciet aizdedzdes sveces tīrīšanu vai nomainiet.
 - ▶ Iestatiet ziemas vai vasaras režīmu.
- ▶ Ja traucējums netiek novērsts: Veiciet darbības no turpmāk tekstā esošās tabulas.

Traucējums	Cēlonis	Risinājums
Motoru nav iespējams iedarbināt.	Degvielas tvertnē nav pietiekošs degvielas daudzums.	▶ Veiciet degvielas samaisīšanu un motorizkaps uzpildi.
	Karburators ir pārāk karsts.	▶ Laujiet motorizkaptij atdzist. ▶ Pirms motora iedarbināšanas: Nospiediet manuālo degvielas sūkni vismaz 10 reizes.
	Karburators ir aizsalis.	▶ Uzsildiet motorizkapti līdz +10 °C.
Motors tukšgaitas režīmā darbojas nevienmērīgi.	Karburators ir aizsalis.	▶ Uzsildiet motorizkapti līdz +10 °C.
Motors tukšgaitas režīmā izslēdzas.	Karburators ir aizsalis.	▶ Uzsildiet motorizkapti līdz +10 °C.
Motors nesasniedz maksimālo apgriezīu skaitu.	Motorizkaps nav pareizi pielāgota vides apstākļiem.	▶ Veiciet motorizkaps kalibrēšanu.
	Gāzes trose nav iestatīta pareizi.	▶ Iestatiet gāzes trosi.

Reizi gadā

- ▶ Lūdziet STIHL tirgotāju veikt degvielas tvertnes iesūkšanas galvas nomainīšanu.

16.2 Metāla griezējinstrumenta asināšana un līdzsvarošana

Lai veiktu pareizu metāla griezējinstrumentu asināšanu, nepieciešams daudz vingrināties.

STIHL iesaka metāla griezējinstrumentu asināšanu uzticēt STIHL tirgotājam.

- ▶ Asiniet metāla griezējinstrumentus tā, kā aprakstīts izmantotā griezējinstrumenta lietošanas instrukcijā un iepakojumā.

17 Remonts

17.1 Motorizkaps un griezējinstrumenta remonts

Lietotājs nevar veikt motorizkaps un griezējinstrumenta remontu pats.

- ▶ Ja motorizkaps vai griezējinstrumenta ir bojāti: neizmantojiet motorizkapti vai griezējinstrumentu un lūdziet STIHL tirgotāja palīdzību.

Traucējums	Cēlonis	Risinājums
Motors izslēdzas, lai gan degvielas tvertnē vēl ir degviela.	iesūkšanas galva neatrodas pareizajā vietā.	► vērsieties pie STIHL tirgotāja.

18.2 Nomainiet gaisa filtru

Gaisa filtru nav iespējams iztīrīt. Ja samazinās motora jauda vai arī gaisa filtrs ir bojāts, nomainiet gaisa filtru.

- Izslēdziet motoru.
- Gaisa aizvara svira pozīcijā ▲.

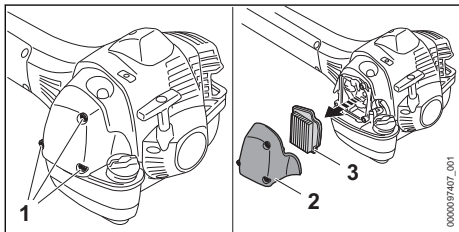

- Izskrūvējiet skrūves (1) un noņemiet filtra vāku (2).
- Tīriet zonu ap gaisa filtru (3) ar samitrinātu drāniņu vai otu.
- Izņemiet gaisa filtru (3).
- Ievietojiet jaunu gaisa filtru (3).
- Uzlieciet filtra vāku (2).
- Ieskrūvējiet un cieši pievelciet skrūves (1).

18.3 Aizdedzes sveces tīrīšana

- Izslēdziet motoru.
- Ļaujiet motorizkaptij atdzist.

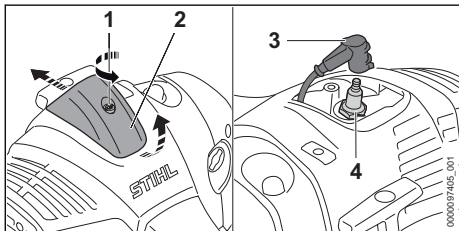

- Grieziet skrūvi (1) pretēji pulksteņrādītāju kustības virzienam.
- Paceliet vāku (2) un bīdiet to uz aizmuguri.
- Noņemiet aizdedzes sveces spraudni (3).
- Ja zona ap aizdedzes sveci (4) ir netīra: ar drānu notīriet zonu ap aizdedzes sveci (4).
- Izskrūvējiet aizdedzes sveci (4).
- Notīriet aizdedzes sveci (4) ar drāniņu.
- Ja aizdedzes svece (4) ir sarūsējusi: Nomainiet aizdedzes sveci (4).
- Ieskrūvējiet un cieši pievelciet aizdedzes sveci (4).

- Stingri uzspiediet aizdedzes sveces uzgali (3).
- Uzstādiet vāku (2) un cieši pievelciet skrūvi (1).

18.4 Iestatiet gāzes trosi

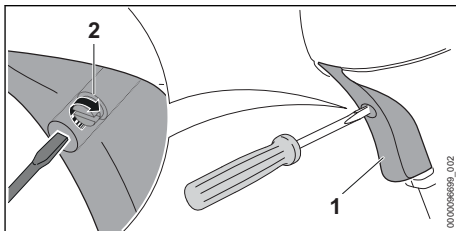

- Nospiediet gāzes sviru (1) un turiet to nospiestu.
- Pagrieziet skrūvi (2) pulksteņa rādītāju kustības virzienā līdz jūtamai pretestībai.
- Turpiniet griezt skrūvi (2) pus apgriezīenu pulksteņa rādītāju kustības virzienā.

19 Tehniskie dati

19.1 Motorizkaps STIHL FS 511 C-M

- Darba tilpums: 51,6 cm³
- Jauda saskaņā ar ISO 8893: 2,4 kW (3,3 ZS) pie 9500 1/min
- Tukšgaitas apgriezīenu skaits: 2500 1/min
- Piedziņas vārpstas maksimālais apgriezīenu skaits: 7890 1/min
- Atļautās aizdedzes sveces: NGK BPMR7A (STIHL)
- Aizdedzes sveces elektrodu attālums: 0,5 mm
- Svārs ar tukšu degvielas tvertni, bez griezējinstrumenta un aizsarga: 10,2 kg
- Garums bez griezējinstrumenta: 1760 mm
- Maksimālais degvielas tvertnes tilpums: 990 cm³ (0,99 l)

19.2 Motorizkaps STIHL FS 561 C-M

- Darba tilpums: 57,1 cm³
- Jauda saskaņā ar ISO 8893: 2,8 kW (3,8 ZS) pie 9500 1/min
- Tukšgaitas apgriezīenu skaits: 2500 1/min
- Piedziņas vārpstas maksimālais apgriezīenu skaits: 7890 1/min
- Atļautās aizdedzes sveces: NGK BPMR7A (STIHL)

- Aizdedzes sveces elektrodu attālums: 0,5 mm
- Svārs ar tukšu degvielas tvertni, bez griezējinstrumenta un aizsarga: 10,2 kg
- Garums bez griezējinstrumenta: 1760 mm
- Maksimālais degvielas tvertnes tilpums: 990 cm³ (0,99 l)

19.3 Trokšņa un vibrācijas vērtības

Skaņas spiediena līmeņa K vērtība ir 2 dB(A). Skaņas jaudas līmeņa K vērtība ir 2 dB(A). Vibrācijas vērtību K vērtība ir 2 m/s².

Izmantojot ar pļaušanas galvu

FS 511 C-M

- Skaņas spiediena līmenis L_{peq} mērīts saskaņā ar ISO 22868: 101 dB(A).
- Skaņas jaudas līmenis L_w mērīts saskaņā ar ISO 22868: 114 dB(A).
- Vibrācijas vērtība $a_{hv, eq}$ mērīta saskaņā ar ISO 22867:
 - Vadības rokturis: 3,7 m/s².
 - Kreisais rokturis: 3,7 m/s²

FS 561 C-M

- Skaņas spiediena līmenis L_{peq} mērīts saskaņā ar ISO 22868: 101 dB(A).
- Skaņas jaudas līmenis L_w mērīts saskaņā ar ISO 22868: 115 dB(A).
- Vibrācijas vērtība $a_{hv, eq}$ mērīta saskaņā ar ISO 22867:
 - Vadības rokturis: 3,7 m/s².
 - Kreisais rokturis: 3,7 m/s²

Izmantojot ar metāla griezējinstrumentu

FS 511 C-M

- Skaņas spiediena līmenis L_{peq} mērīts saskaņā ar ISO 22868: 101 dB(A).
- Skaņas jaudas līmenis L_w mērīts saskaņā ar ISO 22868: 115 dB(A).

- Vibrācijas vērtība $a_{hv, eq}$ mērīta saskaņā ar ISO 22867:
 - Vadības rokturis: 3,0 m/s².
 - Kreisais rokturis: 3,0 m/s²

FS 561 C-M

- Skaņas spiediena līmenis L_{peq} mērīts saskaņā ar ISO 22868: 102 dB(A).
- Skaņas jaudas līmenis L_w mērīts saskaņā ar ISO 22868: 115 dB(A).
- Vibrācijas vērtība $a_{hv, eq}$ mērīta saskaņā ar ISO 22867:
 - Vadības rokturis: 3,3 m/s².
 - Kreisais rokturis: 3,3 m/s²

Informāciju par direktīvas par darba ņēmēju aizsardzību pret vibrācijām 2002/44/EK prasību izpildi www.stihl.com/vib.

19.4 REACH

Ar REACH apzīmē EK rīkojumu par ķīmikāliju reģistrāciju, novērtējumu un sertifikāciju.

Informāciju par REACH rīkojuma izpildi skatiet vietnē www.stihl.com/reach.

19.5 Izplūdes gāzu izmešu vērtība

ES tipa atļaujas procesa laikā izmērītā CO₂ vērtība ir dota vietnes www.stihl.com/co2 in ražoju-mam atbilstošajos tehniskajos datos.

Izmērītā CO₂ vērtība ir noteikta atbilstošam motoram standartizētā pārbaudes procesā laboratorijas apstākļos, un tā nesniedz izsmeļošu vai precīzu garantiju par noteikta motora jaudu.

Ar lietošanas instrukcijā aprakstīto nosacījumiem atbilstīgo lietošanu un apkopi tiek izpildītas izplūdes gāzu izmešu prasības. Veicot motora izmaiņas, ekspluatācijas atļauja tiek zaudēta.

20 Griezējinstrumentu, aizsargu un uzkabes sistēmu kombinācijas

20.1 Griezējinstrumentu, aizsargu un uzkabes sistēmu kombinācijas

Griezējinstrumenti	Aizsargs	Uzkabes sistēma
<ul style="list-style-type: none"> – Pļaušanas galva AutoCut 56-2 – Pļaušanas galva DuroCut 40-4 – Pļaušanas galva Trim-Cut C 52-2 	<ul style="list-style-type: none"> – Aizsargs pļaušanas galvām ar diametrs 480 mm – Aizsargs pļaušanas galvām ar diametrs 560 mm 	<ul style="list-style-type: none"> – Divu plecu sikсна ar ātrās atvienošanas ierīci
<ul style="list-style-type: none"> – Zāles pļaušanas plātne 250-32 (Ø 250 mm) – Zāles pļaušanas plātne 250-40 „Spezial” (Ø 250 mm) – Zāles pļaušanas plātne 255-8 (Ø 255 mm) 	<ul style="list-style-type: none"> – Aizsargs metāla griezējinstrumentiem 	
<ul style="list-style-type: none"> – Krūmgrieža nazis 305-2 „Spezial” (Ø 305 mm) 	<ul style="list-style-type: none"> – Aizsargs metāla griezējinstrumentiem 	

Griežējinstrumenti	Aizsargs	Uzkabes sistēma
– Krūmgrieža nazis 350-3 (Ø 350 mm) – Krūmgrieža nazis 350-3 „Spezial“ (Ø 350 mm)		
– Smalcinātājnazis 320-2 (Ø 320 mm)	– Smalcinātājnaža aizsargs	
– Krūmgrieža ripa 225-48 smailzobu (Ø 225 mm) – Krūmgrieža ripa 225-22 HP kaltveida zobu (Ø 225 mm) – Krūmgrieža ripa 225-24 HP kaltveida zobu (Ø 225 mm) – Krūmgrieža ripa 225-36, ciet-sakausējuma (Ø 225 mm)	– Atduris ar 225 mm diametru	
– Krūmgrieža ripa 250-26 HP kaltveida zobu (Ø 250 mm)	– Atduris ar 250 mm diametru	

21 Rezerves daļas un piederumi

21.1 Rezerves daļas un piederumi

STIHL Šie simboli apzīmē oriģinālās STIHL rezerves daļas un oriģinālos STIHL piederumus.

STIHL iesaka izmantot oriģinālās STIHL rezerves daļas un oriģinālos STIHL piederumus.

Neskatoties uz nepārtrauktu sekošanu aktivitātēm tirgū, STIHL nespēj novērtēt citu ražotāju rezerves daļas un piederumus, vai tie ir uzticami, droši un piemēroti lietošanai, un STIHL nespēj galvot par to lietošanu.

Oriģinālās STIHL rezerves daļas un oriģinālie STIHL piederumi ir pieejamas pie STIHL tirgotāja.

22 Utilizēšana

22.1 Motorizkaps utilizācija

Informāciju par utilizēšanu var sniegt vietējā pašvaldība vai STIHL specializētais izplatītājs.

Nepareiza utilizācija var radīt veselības traucējumus un kaitējumu apkārtējai videi.

- ▶ STIHL izstrādājumus, ieskaitot iepakojumu, nogādājiet piemērotā savākšanas punktā otrreizējai pārstrādei saskaņā ar vietējiem noteikumiem.
- ▶ Neizmest sadzīves atkritumos.

23 ES atbilstības deklarācija

23.1 Motorizkaps STIHL FS 511 C-M, FS 561 C-M

ANDREAS STIHL AG & Co. KG

Badstraße 115
D-71336 Waiblingen

Vācija

- ar pilnu atbildību deklarē, ka
- Konstrukcija: motorizkaps
 - Ražotāja zīmols: STIHL
 - Tips: FS 511 C-M, FS 561 C-M
 - Sērijas identifikācija: 4148

atbilst direktīvu 2011/65/ES, 2006/42/EK, 2014/30/ES un 2000/14/EK spēkā esošajiem noteikumiem un ir projektēts un konstruēts saskaņā ar šādiem standartiem ražošanas brīdī spēkā esošajā to versijā: EN ISO 11806-1, EN 55012, EN 61000-6-1.

Lai noteiktu izmērīto un garantēto skaņas jaudas līmeni, tika lietota metodika saskaņā ar direktīvu 2000/14/EK, pielikums V.

- FS 511 C-M
- Izmērītais skaņas jaudas līmenis: 115 dB(A)
 - Garantētais trokšņu jaudas līmenis: 117 dB(A)
- FS 561 C-M
- Izmērītais skaņas jaudas līmenis: 116 dB(A)
 - Garantētais trokšņu jaudas līmenis: 118 dB(A)

Tehniskie dokumenti tiek glabāti uzņēmuma ANDREAS STIHL AG & Co. KG nodaļā Produktzulassung.

Izgatavošanas gads, ražošanas valsts un ierīces numurs ir norādīts uz motorizkaps.

Vaiblingenā, 15.07.2021.

ANDREAS STIHL AG & Co. KG

ko pārstāv

Dr. Jürgen Hoffmann, Produktzulassung - Ražojumu reģistrācijas - nodaļas vadītājs, regulējums

24 UKCA – Apvienotās Karalistes atbilstības deklarācija

24.1 Motorizkaps STIHL FS 511 C-M, FS 561 C-M



ANDREAS STIHL AG & Co. KG
Badstraße 115
D-71336 Waiblingen

Vācija

- ar pilnu atbildību deklarē, ka
- Konstrukcija: motorizkaps
 - Ražotāja zīmols: STIHL
 - Tips: FS 511 C-M, FS 561 C-M
 - Sērijas identifikācija: 4148

atbilst attiecīgajiem Apvienotās Karalistes The Restriction of the Use of Certain Hazardous Substances in Electrical and Electronic Equipment Regulations 2012, Supply of Machinery (Safety) Regulations 2008, Electromagnetic Compatibility Regulations 2016 un Noise Emission in the Environment by Equipment for use Outdoors Regulations 2001 noteikuma noteikumiem un ir projektēts un ražots saskaņā ar šādu ražošanas dienā spēkā esošo standartu versijām:
EN ISO 11806-1, EN 55012, EN 61000-6-1.

Lai noteiktu izmērīto un garantēto skaņas jaudas līmeni, tika piemēroti Apvienotās Karalistes noteikumi Noise Emission in the Environment by Equipment for use Outdoors Regulations 2001, Schedule 8.

FS 511 C-M

- Izmērītais skaņas jaudas līmenis: 115 dB(A)
- Garantētais trokšņu jaudas līmenis: 117 dB(A)

FS 561 C-M

- Izmērītais skaņas jaudas līmenis: 116 dB(A)
- Garantētais trokšņu jaudas līmenis: 118 dB(A)

Tehniskā dokumentācija tiek glabāta uzņēmumā ANDREAS STIHL AG & Co. KG.

Izgatavošanas gads, ražošanas valsts un ierīces numurs ir norādīts uz motorizkaps.

Vaiblingenā, 15.07.2021.

ANDREAS STIHL AG & Co. KG

ko pārstāv

Dr. Jürgen Hoffmann, Produktzulassung - Ražojumu reģistrācijas - nodaļas vadītājs, regulējums

www.stihl.com



0458-856-7921-A



0458-856-7921-A