

BGA 300.0

STIHL



2 - 16	Uputa za uporabu
16 - 31	Návod na obsluhu
31 - 45	Lietošanas instrukcija
45 - 58	Kasutusjuhend
58 - 72	Ekspluatavimo instrukcija
72 - 87	Navodilo za uporabo



Popis sadržaja

1	Predgovor.....	2
2	Informacije uz ovu uputu za uporabu.....	2
3	Pregled.....	3
4	Upute o sigurnosti u radu.....	3
5	Uređaj za puhanje pripremiti za primjenu... 6	
6	Sastaviti uređaj za puhanje.....	7
7	Umetnuti i izvaditi akumulator.....	7
8	Uređaj za puhanje podesiti za poslužitelja..	8
9	Uređaj za puhanje uklopiti/uključiti i isključiti/isključiti.....	9
10	Provjeriti uređaj za puhanje.....	9
11	Raditi s uređajem za puhanje.....	10
12	Nakon rada.....	11
13	Transport.....	11
14	Pohranjivanje/skladištenje.....	11
15	Čistiti.....	11
16	Održavati i popravljati.....	11
17	Odkloniti smetnje/kvarove.....	11
18	Tehnički podaci.....	12
19	Pričuvni dijelovi i pribor.....	13
20	Zbrinjavanje.....	13
21	EU-izjava o sukladnosti.....	13
22	Opće upute o sigurnosti u radu za električne alate.....	14
23	Adrese.....	16

1 Predgovor

Dragi kupci,

raduje nas da ste se odlučili za tvrtku STIHL. Svoje proizvode razvijamo i izrađujemo u vrhunskoj kvaliteti sukladno potrebama naših kupaca. Tako i pri ekstremnim zahtjevima nastaju proizvodi velike pouzdanosti.

STIHL pruža vrhunsku kakvoću i pri servisiranju. Naš stručni trgovac jamči kompetentno savjetovanje i upućivanje, kao i sveobuhvatnu tehničku skrb.

Tvrtka STIHL izričito je posvećena održivom i odgovornom opođenju prema prirodi. Ove upute za uporabu pomažu vam da svoj proizvod tvrtke STIHL rabite na siguran i ekološki način s dugim rokom trajanja.

Zahvaljujemo vam na povjerenju i želimo vam mnogo radosti s vašim proizvodom tvrtke STIHL.



Dr. Nikolas Stihl

VAŽNO! PRIJE KORIŠTENJA PROČITATI I POHRANITI NA SIGURNO MJESTO.

2 Informacije uz ovu uputu za uporabu

2.1 Važeći dokumenti

Vrijede lokalni sigurnosni propisi.

- ▶ Uz ove upute za uporabu dodatno s razumijevanjem pročitajte sljedeće dokumente i pohranite ih u svrhu kasnije upotrebe:
 - Uputu za uporabu za akumulator STIHL AR L
 - Upute za uporabu uređaja za punjenje STIHL AL 301, 301-4, 500
 - Sigurnosne informacije za akumulatore i proizvode s ugrađenim akumulatorom društva STIHL: www.stihl.com/safety-data-sheets

2.2 Označavanje upozornih uputa u tekstu



UPOZORENJE

- Uputa upućuje na opasnosti, koje mogu uzrokovati teške ozljede ili smrt.
 - ▶ Navedene mjere mogu spriječiti teške ozljede ili smrt.

UPUTA

- Uputa ukazuje na opasnosti, koje mogu uzrokovati štete na stvarima.
 - ▶ Navedene mjere mogu spriječiti štete na stvarima.

2.3 Simboli u tekstu



Ovaj simbol upućuje na poglavlje u ovoj uputi za uporabu.

3 Pregled

3.1 Uređaj za puhanje

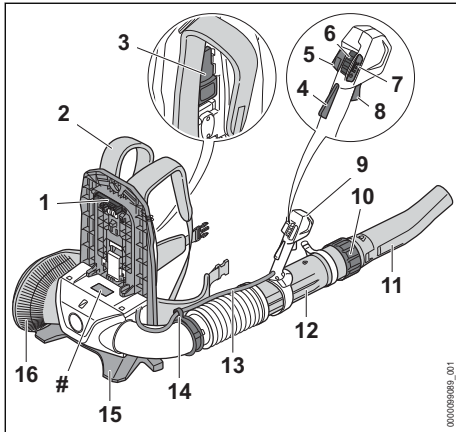

- 1 Utikač**
Utikač povezuje uređaj za puhanje s akumulatorom.
- 2 Remen za nošenje**
Remen za nošenje raspoređuje težinu uređaja za puhanje na tijelu.
- 3 Poluga**
Poluga pričvršćuje akumulator na sustav za nošenje.
- 4 Zapor sklopne poluge**
Zapor sklopne poluge deblokira sklopnu polugu.
- 5 Tipka za utvrđeni gas**
Tipka za utvrđeni gas blokira trenutnu snagu puhanja.
- 6 Zasun za otvaranje**
Zasun za otvaranje služi za uključivanje uređaja za puhanje i postavljanje stupnja snage.
- 7 LE diode**
LE diode pokazuju namješteni stupanj snage.
- 8 Sklopna poluga**
Sklopna poluga uključuje i isključuje uređaj za puhanje.
- 9 Ručka za upravljanje**
Ručka za upravljanje služi za držanje i vođenje cijevi za puhanje te za rukovanje njome.
- 10 Preturna matica**
Preturna matica služi za podežavanje dužine cijevi za puhanje.
- 11 Mlaznica**
Mlaznica vodi i usnopljuje zračnu struju.

12 Cijev za puhanje

Cijev za puhanje vodi zračnu struju.

13 Kabelski snop

Kabelski snop povezuje polugu za gas s motorom.

14 Držać za snop kabela

Držać za snop kabela služi za učvršćivanje raspleta kraja kabela.

15 Postolje

Postolje služi za odlaganje uređaja za puhanje na tlo.

16 Zaštitna rešetka

Zaštitna rešetka štiti korisnika od pokretnih dijelova u uređaju za puhanje.

Pločica s oznakom snage s brojem stroja

3.2 Simboli

Simboli mogu biti na uređaju za puhanje i imaju sljedeće značenje:



U ovom je položaju otvorena pretorna matica. Cijev za puhanje može se izvući.



U ovom je položaju zatvorena pretorna matica. Cijev za puhanje ne može se izvući.



Poluga se čujno uglavljuje.



Okrenite u ovom smjeru kako biste dogradili mlaznicu.



Gurnite prema naprijed zasun za otvaranje da biste uključili uređaj za puhanje i postavili stupanj snage.



Aktivacija i deaktivacija tipke za utvrđeni gas.



Zajamčena razina zvučne snage u skladu s Direktivom 2000/14/EZ u dB(A) da bi emisije buke proizvoda bile usporedive.



Proizvod nemojte odlagati s kućnim otpadom.

4 Upute o sigurnosti u radu

4.1 Simboli upozorenja

Simboli upozorenja na uređaju za puhanje imaju sljedeće značenje:



Slijedite upute za sigurnost u radu i njihove mjere.



S razumijevanjem pročitajte upute za uporabu i sačuvajte ih.



Nosite zaštitne naočale i štitnik za zaštitu sluha.



Dugu kosu zavežite tako da ne može biti povučena u uređaj za puhanje.



Pridržavajte se uputa o sigurnosti u radu glede zavrtoženih predmeta i odgovarajućih mjera.



Održavajte sigurnosni razmak.



Izvadite akumulator za vrijeme prekida rada, transporta, skladištenja, održavanja ili vršenja popravka.

4.2 Namjenska upotreba

Uređaj za puhanje STIHL BGA 300.0 služi za otpuhivanje lišća, trave, papira i sličnih materijala.

Uređaj za puhanje može se upotrebljavati po kiši.

Ovaj uređaj za puhanje opskrbljuje se energijom putem akumulatora STIHL AR L.

▲ UPOZORENJE

- Akumulatori koje društvo STIHL nije odobrilo za uređaj za puhanje mogu izazvati požare i eksplozije. Moguće su teške ozljede ili smrti osoba i može nastati materijalna šteta.
 - ▶ Uređaj za puhanje upotrebljavajte s akumulatorom STIHL AR L.
- Ukoliko se uređaj za puhanje ili akumulator ne upotrebljavaju u skladu s odredbama, osobe mogu biti teško ozlijeđene ili usmrćene i može nastati šteta na stvarima.
 - ▶ Uređaj za puhanje upotrebljavajte kako je opisano u ovoj uputi za uporabu.
 - ▶ Upotrebljavajte akumulator kako je opisano u uputi za uporabu akumulatora STIHL AR L.

4.3 Zahtjevi za korisnika

▲ UPOZORENJE

- Poslužitelji bez poduke ne mogu prepoznati i procijeniti opasnosti od uređaja za puhanje.

Korisnik ili druge osobe mogu se teško ozlijediti ili smrtno stradati.



- ▶ S razumijevanjem pročitajte uputu za uporabu i pohranite je radi kasnijeg korištenja.

▶ Ako se uređaj za puhanje predaje drugoj osobi: predajte i uputu za uporabu.

▶ Osigurajte da korisnik ispunjava sljedeće zahtjeve:

- Korisnik je odmoren.
- Korisnik je tjelesno, osjetilno i duhovno sposoban posluživati uređaj za puhanje i s njime raditi. Ako korisnik ima tjelesna, osjetilna ili duševna ograničenja, s njima smije raditi samo pod nadzorom ili prema uputi odgovorne osobe.
- Korisnik može prepoznati i ocijeniti opasnosti uređaja za puhanje.
- Korisnik je punoljetan ili je pod nadzorom obučan za određenu profesiju u skladu s nacionalnim propisima.
- Korisnik je dobio poduku od stručnog trgovca tvrtke STIHL ili od stručne osobe prije nego što je počeo prvi puta raditi s uređajem za puhanje.
- Korisnik nije pod utjecajem alkohola, lijekova ili droga.

▶ Ako postoje nejasnoće: potražite pomoć stručnog trgovca tvrtke STIHL.

4.4 Odjeća i oprema

▲ UPOZORENJE

- Za vrijeme rada duga kosa može biti povučena u uređaj za puhanje. Korisnik se može teško ozlijediti.



- ▶ Svežite i zaštitite dugu kosu tako da se nalazi iznad ramena da se ne bi mogla povući u uređaj za puhanje.

- Za vrijeme rada predmeti mogu biti odbačeni u vis velikom brzinom. Korisnik se može ozlijediti.



- ▶ Nosite zaštitne naočale koje usko prianjaju. Prikladne zaštitne naočale provjerene su prema normi EN 166 ili prema nacionalnim propisima i mogu se s odgovarajućom oznakom dobiti u trgovini.

▶ Nosite duge hlače.

- Za vrijeme rada nastaje buka. Buka može oštetiti sluh.



- ▶ Nositi štitnik za zaštitu sluha.

- Za vrijeme rada može se zavrtožiti prašina. Udahnuta prašina može naštetiti zdravlju i izazvati alergijsku reakciju.
 - ▶ Ako se zavrtoži prašina: nosite masku za zaštitu od prašine.
- Neprikladna odjeća može se zaplesti u drvu, šipražju i uređaju za puhanje. Korisnik koji ne nosi prikladnu odjeću može se teško ozlijediti.
 - ▶ Nositi usko prijanjavu odjeću.
 - ▶ Odložiti šalove i nakit.
- Ako korisnik nosi neprikladnu obuću, može se pokliznuti. Korisnik se može ozlijediti.
 - ▶ Nosite čvrstu, zatvorenu obuću s prijanjavu-ćim potplatom.

4.5 Područje rada i okolina

▲ UPOZORENJE

- Osobe koje ne sudjeluju u radu, djeca i životinje ne mogu prepoznati te procijeniti opasnost uređaja za puhanje i zavilanih predmeta. Osobe koje ne sudjeluju u radu, djeca i životinje mogu se teško ozlijediti te može nastati materijalna šteta.



- ▶ Osobe koje ne sudjeluju u radu, djecu i životinje držite u krugu od 5 m udaljenosti od radnog područja.

- ▶ Prema predmetima održavajte razmak od 5 m.
- ▶ Nemojte ostavljati uređaj za puhanje bez nadzora.
- ▶ Osigurajte da se djeca ne mogu igrati uređajem za puhanje.
- Električni ugradbeni dijelovi uređaja za puhanje mogu proizvesti iskre. Iskre u lako zapaljivom ili eksplozivnom okruženju mogu izazvati požare i eksplozije. Moguće su teške ozljede ili smrti osoba i može nastati materijalna šteta.
 - ▶ Nemojte raditi u lako zapaljivom i eksplozivnom okruženju.

4.6 Sigurnosno ispravno stanje

Uređaj za puhanje ju sigurnosno je ispravnom stanju ako su ispunjeni sljedeći uvjeti:

- Uređaj za puhanje nije oštećen.
- Uređaj za puhanje čist je i suh.
- Elementi za korištenje funkcioniraju i na njima nisu vršene izmjene.
- Za ovaj uređaj za puhanje montiran je originalni pribor društva STIHL.
- Pribor je ispravno montiran.

▲ UPOZORENJE

- U sigurnosno neispravnom stanju ugradbeni dijelovi više ne mogu ispravno funkcionirati i

sigurnosne naprave mogu se deaktivirati. Osobe se mogu teško ozlijediti ili smrtno stradati.

- ▶ Radite s neoštećenim uređajem za puhanje.
- ▶ Ako je uređaj za puhanje onečišćen ili je mokar: očistite uređaj za puhanje i pustite ga da se posuši.
- ▶ Nemojte vršiti izmjene na uređaju za puhanje. Izuzetak: dogradnja odgovarajuće mlaznice za ovaj uređaj za puhanje.
- ▶ Ako elementi za korištenje ne rade: nemojte raditi s uređajem za puhanje.
- ▶ Za ovaj uređaj za puhanje montirajte originalni pribor društva STIHL.
- ▶ Montirajte pribor kako je opisano u ovim uputama za uporabu ili u uputama za uporabu pribora.
- ▶ Nemojte gurati predmete u otvore uređaja za puhanje.
- ▶ Zamijenite istrošene ili oštećene natpise s napomenama.
- ▶ Ako postoje nejasnoće: potražite pomoć stručnog trgovca tvrtke STIHL.

4.7 Korištenje

▲ UPOZORENJE

- U određenim situacijama korisnik više ne može koncentrirano raditi. Korisnik se može spotaknuti, pasti i biti teško ozlijeđen.
 - ▶ Radite mirno i promišljeno.
 - ▶ Ako su osvijetljenje i vidljivost loši: nemojte raditi s uređajem za puhanje.
 - ▶ Uređajem za puhanje rukovati samostalno.
 - ▶ Nemojte raditi preko visine ramena.
 - ▶ Pazite na prepreke.
 - ▶ Radite stojeći na tlu i održavajte ravnotežu. Ako treba raditi na visini: upotrijebite radnu podiznu platformu ili sigurnu skelu.
 - ▶ Ako se pojave znakovi umora, napravite stanku u radu.
 - ▶ Otpuhujte u smjeru vjetra.
- Za vrijeme rada predmeti mogu biti odbačeni u vis velikom brzinom. Osobe i životinje mogu se ozlijediti te mogu nastati materijalne štete.
 - ▶ Nemojte otpuhivati u smjeru osoba, životinja i predmeta.
- Ako na uređaju za puhanje za vrijeme rada nastanu promjene ili se neobično ponaša, moguće je da uređaj za puhanje nije u sigurnosno ispravnom stanju. Osobe se mogu teško ozlijediti i može nastati materijalna šteta.



- ▶ Prekinite rad, izvadite akumulator i potražite pomoć stručnog trgovca tvrtke STIHL.
- Za vrijeme rada uređaj za puhanje može vibrirati.
 - ▶ Napravite stanku u radu.
 - ▶ Ako nastupe naznake smetnji u cirkulaciji: potražite pomoć liječnika.
- Zbog zavrtožene prašine uređaj za puhanje može se elektrostatski napuniti. U određenim uvjetima okoliša (npr. suhi okoliš) uređaj za puhanje može se naglo isprazniti i mogu se pojaviti iskre. Iskre u lako zapaljivom ili eksplozivnom okruženju mogu izazvati požare i eksplozije. Moguće su teške ozljede ili smrti osoba i može nastati materijalna šteta.
 - ▶ Nemojte raditi u lako zapaljivom i eksplozivnom okruženju.
- U opasnim situacijama korisnika može zahvatiti panika pa ne može odložiti sustav za nošenje. Korisnik se može teško ozlijediti.
 - ▶ Vježbajte odlaganje sustava za nošenje.

4.8 Transport

▲ UPOZORENJE

- Za vrijeme transporta uređaj za puhanje može se prevrnuti ili pomicati. Može doći do ozljeda i materijalne štete.



- ▶ Izvadite akumulator.

- ▶ Uređaj za puhanje osigurajte zateznim trakama, remenjem ili mrežom tako da se ne može prevrnuti niti pomaknuti.

4.9 Skladištenje

▲ UPOZORENJE

- Djeca ne mogu prepoznati i procijeniti opasnosti od uređaja za puhanje. Djeca se mogu teško ozlijediti.



- ▶ Izvadite akumulator.

- ▶ Uređaj za puhanje pohraniti izvan dosega djece.
- Električni kontakti na uređaju za puhanje i metalni ugradbeni dijelovi mogu korodirati uslijed vlage. Uređaj za puhanje može se oštetiti.



- ▶ Izvadite akumulator.

- ▶ Uređaj za puhanje pohraniti čist i suh.

4.10 Čišćenje, održavanje, popravak

▲ UPOZORENJE

- Ako je za vrijeme čišćenja, održavanja ili vršenja popravka umetnut akumulator, uređaj za puhanje može se nehotično uključiti. Osobe se mogu teško ozlijediti i može nastati materijalna šteta.



- ▶ Izvadite akumulator.

- Oštra sredstva za čišćenje, čišćenje vodenim mlazom ili šiljasti predmeti mogu oštetiti uređaj za puhanje i akumulator. Ako se uređaj za puhanje ili akumulator ne čiste kako je opisano u ovoj uputi za uporabu, dijelovi ne mogu više ispravno funkcionirati i sigurnosne naprave stavljaju se izvan snage. Osobe se mogu teško ozlijediti.
 - ▶ Uređaj za puhanje i akumulator čistite kako je opisano u ovoj uputi za uporabu.
- Ako se uređaj za puhanje ili akumulator ne održavaju i ne popravljaju ispravno, dijelovi više ne mogu ispravno funkcionirati i sigurnosne naprave stavljaju se izvan snage. Osobe se mogu teško ozlijediti ili smrti stradati.
 - ▶ Ne održavajte niti popravljajte sami uređaj za puhanje i akumulator.
 - ▶ Ako se uređaj za puhanje ili akumulator moraju održavati ili popraviti: potražiti pomoć stručnog trgovca poduzeća STIHL.

5 Uređaj za puhanje pripremiti za primjenu

5.1 Priprema uređaja za puhanje za primjenu

Prije svakog početka rada moraju se izvršiti sljedeći koraci:

- ▶ Osigurajte da se sljedeći ugradbeni dijelovi nalaze u sigurnosno ispravnom stanju:
 - Uređaj za puhanje, 4.6.
 - Akumulator kako je opisano u uputi za uporabu akumulatora STIHL AR L.
- ▶ Provjerite akumulator kako je opisano u uputi za uporabu akumulatora STIHL AR L.
- ▶ Akumulator napunite u potpunosti kako je opisano u uputama za uporabu uređaja za puhanje STIHL AL 301, 301-4, 500.
- ▶ Očistite uređaj za puhanje, 15.
- ▶ Dogradite cijev za puhanje, 6.1.
- ▶ Montirajte mlaznicu, 6.2.
- ▶ Postavite i namjestite remen za nošenje 8.1.

- ▶ Provjerite elemente za rukovanje,  10.
- ▶ Ako se koraci ne mogu izvršiti: ne upotrebljavajte uređaj za puhanje i potražite pomoć stručnog trgovca tvrtke STIHL.

6 Sastaviti uređaj za puhanje

6.1 Dogradnja cijevi za puhanje

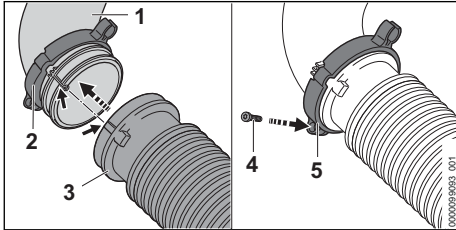

- ▶ Gurnite „objumicu s držačem za snop kabela” (2) na zakrivljenu cijev (1).
- ▶ Natakните naborano crijevo (3) na zakrivljenu cijev (1). Naborano crijevo (3) završava u ravni zakrivljene cijevi (1).
- ▶ Gurnite „objumicu s držačem za snop kabela” (2) do graničnika na naborano crijevo (3) i usmjerite tako da oko vijka (5) gleda prema dolje.
- ▶ Uvrtite i pritegnite vijak (4).

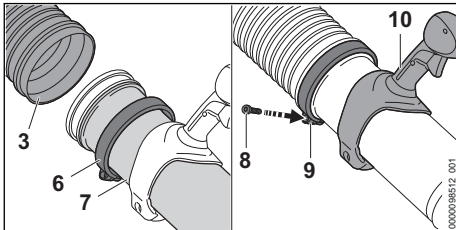

- ▶ Natakните objumicu (6) na cijev za puhanje (7).
- ▶ Natakните cijev za puhanje (7) do graničnika u naborano crijevo (3).
- ▶ Usmjerite cijev za puhanje (7) tako da je ručka (10) okrenuta prema gore.
- ▶ Gurnite objumicu (6) do graničnika na naborano crijevo (3) i usmjerite tako da oko vijka (9) gleda prema dolje.
- ▶ Uvrtite i pritegnite vijak (8).

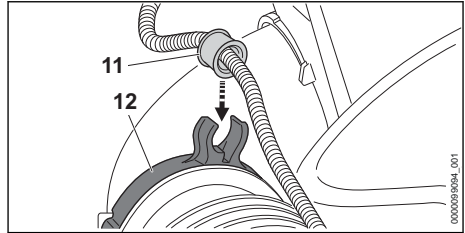

- ▶ Pritisnite čahuru (11) u držač za snop kabela (12). Čahura čujno uskače.

6.2 Montaža i demontaža mlaznice

- ▶ Zaustavite motor.

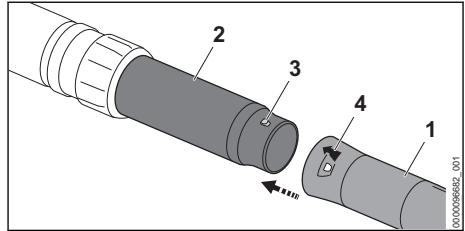

- ▶ Rukavac (3) i rupu (4) dovedite na jednaku visinu.
- ▶ Natakните mlaznicu (1) na cijev za puhanje (2).
- ▶ Zaokrećite mlaznicu (1) dok se ne uglati. Mlaznica se više ne smije demontirati.

7 Umetnuti i izvaditi akumulator

7.1 Umetanje akumulatora

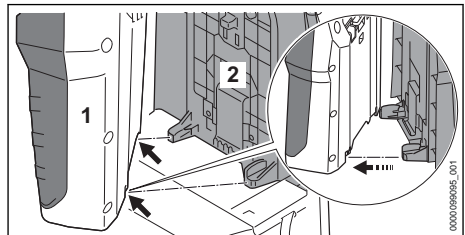

- ▶ Postavite akumulator (1) na leđnu ploču (2) tako da vodila na leđnoj ploči (2) budu uskladeni sa šupljinama na akumulatoru (1).

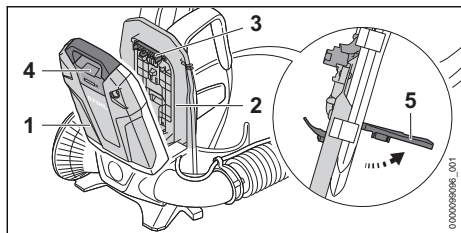

- ▶ Postavite i držite polugu (5).
- ▶ Pritisnite akumulator (1) na leđnu ploču (2) dok utikač (3) ne nalegne na utičnicu (4).

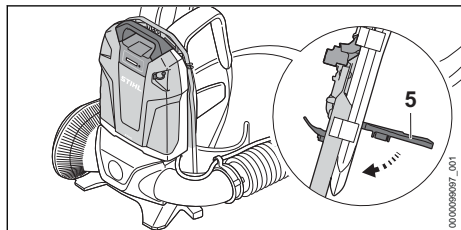

- ▶ Pritisnite polugu (5) prema dolje dok se čujno ne uglati.

7.2 Vađenje akumulatora

- ▶ Uređaj za puhanje postavite na ravnu površinu.
- ▶ Postavite polugu.
- ▶ Skinite akumulator.

8 Uređaj za puhanje podesiti za poslužitelja

8.1 Polagati i odlagati remen za nošenje

8.1.1 Postavljanje i namještanje remena za nošenje

- ▶ Postavite uređaj za puhanje na leđa.

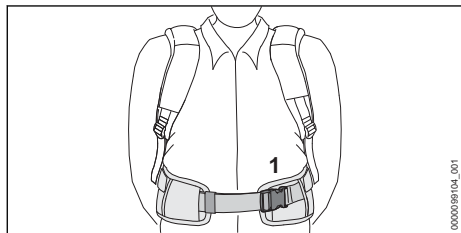

- ▶ Zatvorite zapor (1) remena za bok.

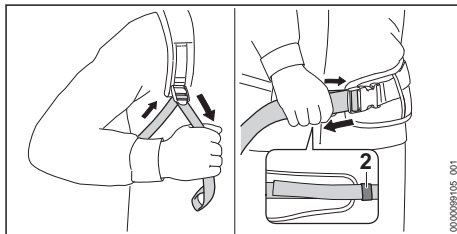

- ▶ Zatežite remenje dok remen za bok ne nalegne na bokove, a jastuk za leđa na leđa.
- ▶ Krajeve remena za bok provucite kroz kopču (2).

8.1.2 Odlaganje remena za nošenje

- ▶ Opustite remenje.
- ▶ Otvorite zapor na remenu za bok.
- ▶ Skinite uređaj za puhanje s leđa.

8.2 Podešavanje ručke za posluživanje

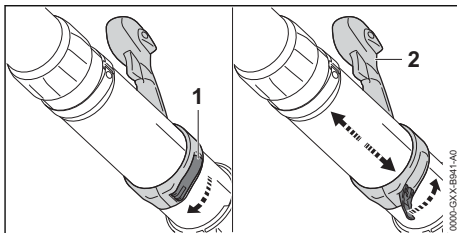

- ▶ Otvorite uređaj za brzo zatezanje (1).
- ▶ Ručku za posluživanje (2) nataknite u željeni položaj.
- ▶ Zatvorite uređaj za brzo zatezanje (1). Uređaj za brzo zatezanje čujno se uglavljuje.

8.3 Podešavanje cijevi za puhanje

Mlaznica se, ovisno o veličini tijela korisnika i situaciji rada, može namjestiti bezstupanjski.

- ▶ Zaustavite motor.

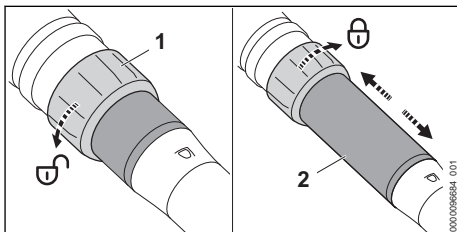

- ▶ Zakrenite pretturnu maticu (1) za pola okretaja u smjeru ↺.

- ▶ Namjestite cijev za puhanje (2) na željenu duljinu.
- ▶ Zakrenite pretornu maticu (1) do graničnika u smjeru ↻

9 Uređaj za puhanje uklopiti/uključiti i iskllopiti/isključiti

9.1 Uključivanje uređaja za puhanje

- ▶ Uređaj za puhanje čvrsto držite desnom rukom za ručku za posluživanje, tako da palac obuhvaća ručku za posluživanje.

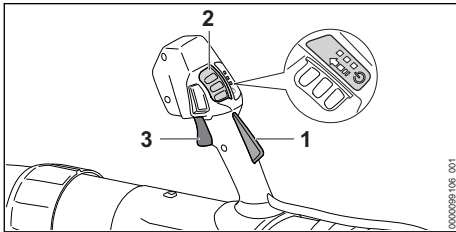

- ▶ Rukom pritisnite zapor sklopne poluge (1) i držite ga pritisnutim.
- ▶ Zasun za otvaranje (2) gurnite palcem u smjeru strelice i pustite da se vrati natrag. LE diode svijetle i pokazuju zadnje namješteni stupanj snage.
- ▶ Kažiprstom pritisnite sklopnu polugu (3) i držite je pritisnutom. Uređaj za puhanje ubrzava i zrak struji iz mlaznice.

Što je više pritisnuta sklopna poluga (3), to više zraka struji iz mlaznice.

Uređaj za puhanje može se uključiti i tako da prvo pritisnete zasun za otvaranje (2) i unutar 3 minute (dok LE diode svijetle) pritisnete zapor sklopne poluge (1). Sklopna poluga (3) time je otključana i uređaj za puhanje spreman je za upotrebu.

Ako se sklopna poluga (3) i zapor sklopne poluge (1) otpuste nakon uključivanja, LE diode svijetle još 3 minute. Dok LE diode svijetle, uređaj za puhanje moguće je ponovno uključiti bez pritiskanja zasuna za otvaranje (2).

9.2 Isključite uređaj za puhanje

- ▶ Otpustite sklopnu polugu i zapor sklopne poluge. Zrak više ne struji iz mlaznice.
- ▶ Ako zrak i dalje struji iz mlaznice: akumulator izvadite van i potražite pomoć stručnog trgovca društva STIHL.

Uređaj za puhanje je neispravan.

10 Provjeriti uređaj za puhanje

10.1 Provjera elemenata rukovanja

Sklopna poluga

- ▶ Izvadite akumulator.
- ▶ Pokušajte pritisnuti sklopnu polugu bez pritiskanja zapora sklopne poluge.
- ▶ Ako je moguće pritisnuti sklopnu polugu: nemojte se koristiti uređajem za puhanje i potražite pomoć stručnog trgovca društva STIHL. Zapor sklopne poluge je neispravan.
- ▶ Zasun za otvaranje gurnite palcem u smjeru strelice i pustite da se vrati natrag.
- ▶ Pritisnite zapor sklopne poluge i držite ga pritisnutim.
- ▶ Pritisnite sklopnu polugu.
- ▶ Otpustite sklopnu polugu i zapor sklopne poluge.
- ▶ Ukoliko su zasun za otvaranje, sklopna poluga ili zapor sklopne poluge teško pokretljivi ili se ne vraćaju natrag u izlazni položaj: ne upotrebljavajte uređaj za puhanje i potražite pomoć stručnog trgovca tvrtke STIHL. Zasun za otvaranje, sklopna poluga ili zapor sklopne poluge ili zasun za otpranje su defektni.

Uključivanje uređaja za puhanje

- ▶ Umetnite akumulator.
- ▶ Rukom pritisnite zapor sklopne poluge i držite ga pritisnutim.
- ▶ Zasun za otvaranje gurnite palcem u smjeru strelice i pustite da se vrati natrag.
- ▶ Pritisnite sklopnu polugu i držite je pritisnutom. Zrak struji iz mlaznice.
- ▶ Ako 3 LED diode trepere crveno: izvadite akumulator i potražite pomoć stručnog trgovca tvrtke STIHL. U uređaju za puhanje postoji kvar.
- ▶ Otpustite sklopnu polugu. Zrak više ne struji iz mlaznice.
- ▶ Ako zrak i dalje struji iz mlaznice: akumulator izvadite van i potražite pomoć stručnog trgovca društva STIHL. Uređaj za puhanje je neispravan.

11 Raditi s uređajem za puhanje

11.1 Držanje i vođenje uređaja za puhanje

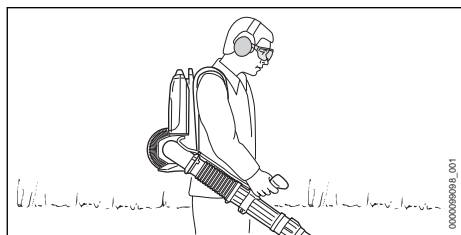

- ▶ Nosite uređaj za puhanje na leđima.
- ▶ Uređaj za puhanje čvrsto držite i vodite desnom rukom za ručku za posluživanje, tako da palac obuhvaća ručku za posluživanje.

11.2 Podešavanje snage

Ovisno o namjeni možete podesiti tri stupnja snage. LE diode pokazuju namješteni stupanj snage. Što je veći stupanj snage, to više zraka može strujati iz mlaznice.

Podešen stupanj snage utječe na vrijeme rada akumulatora. Što je stupanj snage niži, to je dulje vrijeme rada akumulatora.

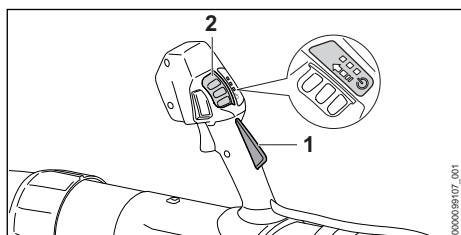

- ▶ Pritisnite zapor sklopne poluge (1) i držite ga pritisnutim.
- ▶ Zasun za otvaranje (2) gurnite palcem u smjeru strelice i pustite da se vrati natrag. LE diode svijetle i pokazuju namješteni stupanj snage.
- ▶ Zasun za otvaranje (2) pritisnite prema naprijed i pustite da se vrati natrag. Sljedeći je stupanj snage podešen. Nakon trećeg stupnja snage slijedi ponovno prvi stupanj snage.
- ▶ Zasun za otpiranje (2) toliko često pritišćite prema naprijed i puštajte da se vrati natrag, koliko je potrebno da se podesi željeni stupanj snage.

11.3 Aktivacija i deaktivacija utvrđenog gasa

Utvrđeni gas može se aktivirati neovisno o namještenom stupnju snage. Bilo koja željena snaga puhanja može se zaključati s pomoću utvrđenog gasa.

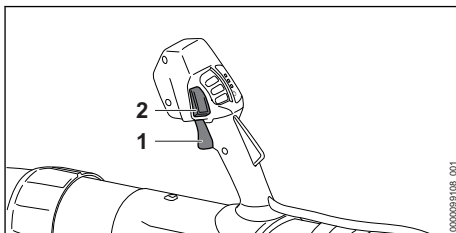

- ▶ Uključite uređaj za puhanje.
- ▶ Namjestite snagu.
- ▶ Namjestite snagu puhanja s pomoću sklopne poluge (1).
- ▶ Pritisnite tipku za utvrđeni gas (2). Zaključana je snaga puhanja. Sklopna poluga se može otpustiti.

Kako biste deaktivirali utvrđeni gas, pritisnite tipku za utvrđeni gas (2).

11.4 Aktivacije funkcije pojačavanja (boost)

Funkcija pojačavanja (boost) može se aktivirati neovisno o podešenom stupnju snage. Kada je aktivirana funkcija pojačavanja (boost), uređaj za puhanje puše s maksimalnom snagom.

Funkcija pojačavanja (boost) utječe na vrijeme rada akumulatora. Što je duže aktivirana funkcija pojačavanja (boost), to je kraće vrijeme rada akumulatora.

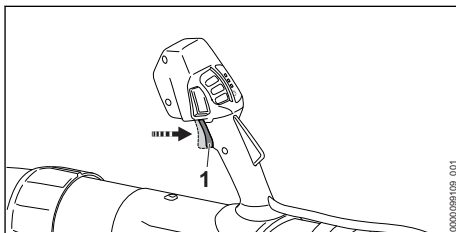

- ▶ Pretiskati sklopnu polugu (1) i držati ju pritisnutom.
- ▶ LE diode svijetle jedna za drugom. Aktivirana je funkcija pojačavanja (boost).

Kada se otpusti sklopna poluga (1), deaktivirana je funkcija pojačavanja (boost). Posljednji korišteni stupanj snage ponovno se postavlja.

11.5 Puhanje

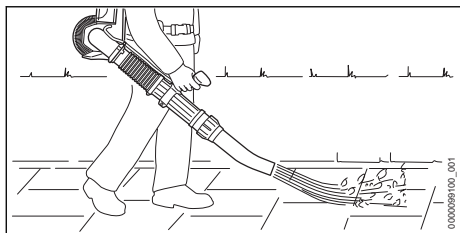

- ▶ Mlaznicu usmjerite prema tlu.
- ▶ Polagano se i kontrolirano krećite naprijed.

12 Nakon rada

12.1 Nakon rada

- ▶ Isključite uređaj za puhanje i izvadite akumulator.
- ▶ Ako je uređaj za puhanje mokar: ostavite uređaj za puhanje da se osuši.
- ▶ Očistite uređaj za puhanje.

13 Transport

13.1 Transport uređaja za puhanje

- ▶ Isključite uređaj za puhanje i izvadite akumulator.

Nosnje uređaja za puhanje

- ▶ Nosite uređaj za puhanje na leđima i držite cijev za puhanje desnom rukom za ručku za upravljanje.

Transportiranje uređaja za puhanje u vozilu

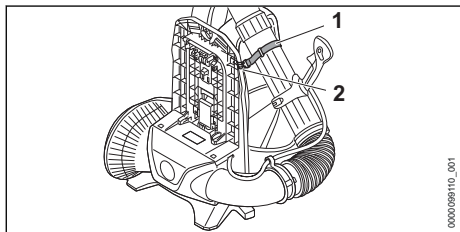

17 Odkloniti smetnje/kvarove

17.1 Uklanjanje kvarova uređaja za puhanje i akumulatora

Kvar	LE diode na akumulatoru	Uzrok	Otklanjanje poteškoća
Nakon uključivanja uređaj za puhanje ne radi.	Jedna LE dioda treperi zeleno.	Preniska je razina napunjenosti akumulatora.	▶ Akumulator napunite kako je opisano u uputama za uporabu uređaja za puhanje STIHL AL 301, 301-4, 500.
	Jedna LE dioda svijetli crveno.	Akumulator je previše zagrijan ili je hladan.	▶ Akumulator izvaditi van. ▶ Ostaviti akumulator da se ohladi ili zagrije.

- ▶ Pričvrstite cijev za puhanje trakom (1) za kuku (2) leđne ploče.
- ▶ Uređaj za puhanje osigurajte tako da se ne može prevrnuti niti pomicati.

14 Pohranjivanje/skladištenje

14.1 Pohraniti/skladištiti uređaj za puhanje

- ▶ Isključiti/isključiti uređaj za puhanje i akumulator izvaditi van.
- ▶ Uređaj pohraniti tako, da su ispunjeni sljedeći uvjeti:
 - Uređaj za puhanje je izvan dosega djece.
 - Uređaj za puhanje je čist i suh.

15 Čistiti

15.1 Čišćenje uređaja za puhanje

- ▶ Isključite uređaj za puhanje i izvadite akumulator.
- ▶ Uređaj za puhanje očistite vlažnom krpom.
- ▶ Raspore za prozračivanje čistite kistom.
- ▶ Zaštitnu rešetku očistite kistom ili mekom četkom.

16 Održavati i popravljati

16.1 Održavati i popravljati uređaj za puhanje

Poslužitelj ne može sam održavati i popravljati uređaj za puhanje.

- ▶ Ukoliko se uređaj za puhanje mora održavati ili je defektan ili oštećen: potražiti pomoć stručnog trgovca tvrtke STIHL.

Kvar	LE diode na akumulatoru	Uzrok	Otklanjanje poteškoća
	Tri LE diode trepere crveno.	U uređaju za puhanje postoji kvar.	<ul style="list-style-type: none"> ▶ Izvadite akumulator i iznova ga umetnite. ▶ Uključite uređaj za puhanje. ▶ Ako tri LE diode i dalje trepere crveno: ne upotrebljavajte uređaj za puhanje i potražite pomoć stručnog trgovca društva STIHL.
	3 LE diode svijetle crveno.	Uređaj za puhanje previše je zagrijan.	<ul style="list-style-type: none"> ▶ Akumulator izvaditi van. ▶ Uređaj za puhanje ostaviti da se ohladi.
	Četiri LE diode trepere crveno.	U akumulatoru postoji kvar.	<ul style="list-style-type: none"> ▶ Izvadite akumulator i iznova ga umetnite. ▶ Uključite uređaj za puhanje. ▶ Ako 4 LE diode i dalje trepere crveno: ne upotrebljavajte akumulator i potražite pomoć stručnog trgovca tvrtke STIHL.
		Prekinut je električni spoj između uređaja za puhanje i akumulatora.	<ul style="list-style-type: none"> ▶ Izvadite akumulator. ▶ Ako se uređaj za puhanje i dalje ne pokreće pri uključivanju: očistite dodirne površine utikača kao što je opisano u uputi za uporabu akumulatora STIHL AR L.
		Vlažan je uređaj za puhanje ili akumulator.	<ul style="list-style-type: none"> ▶ Uređaj za puhanje ili akumulator pustite da se osuše.
		Sklopna poluga već je pritisnuta prije pritisivanja zasuna za otvaranje.	<ul style="list-style-type: none"> ▶ Uključite uređaj za puhanje kako je opisano u ovim uputama za uporabu.
Uređaj za puhanje isključuje se tijekom rada.	Tri LE diode svijetle crveno.	Uređaj za puhanje previše je zagrijan.	<ul style="list-style-type: none"> ▶ Akumulator izvaditi van. ▶ Uređaj za puhanje ostaviti da se ohladi.
		Postoji električna smetnja.	<ul style="list-style-type: none"> ▶ Izvadite akumulator i iznova ga umetnite. ▶ Ako se uređaj za puhanje i dalje ne pokreće pri uključivanju: očistite dodirne površine utikača kao što je opisano u uputi za uporabu akumulatora STIHL AR L. ▶ Uključite uređaj za puhanje.
Prekratko je vrijeme rada uređaja za puhanje.		Akumulator nije u potpunosti napunjen.	<ul style="list-style-type: none"> ▶ Akumulator napunite u potpunosti kako je opisano u uputama za uporabu za uređaje za punjenje STIHL AL 301, 301-4, 500.
		Prekoračen je vijek trajanja akumulatora.	<ul style="list-style-type: none"> ▶ Zamijenite akumulator.

18 Tehnički podaci

18.1 Uređaj za puhanje STIHL BGA 300.0

- Dopusšten akumulator: STIHL AR L
- Snaga puhanja: 26 N
- Maksimalna brzina zraka: 86 m/s
- Prosječna brzina zraka: 72 m/s
- Maksimalan protok zraka (bez uređaja za puhanje): 1345 m³/h
- Protok zraka: 970 m³/h
- Težina bez akumulatora: 7,4 kg

Vrijeme rada navedeno je na stranici www.stihl.com/battery-life.

18.2 Vrijednosti buke i vrijednosti vibracija

K-vrijednost za razinu zvučnog tlaka iznosi 2 dB(A). K-vrijednost za razinu zvučnog tlaka iznosi 2 dB(A). K-vrijednost za vrijednosti vibracije iznosi 2 m/s².

STIHL preporučuje nošenje štitnika za zaštitu sluha.

- Razina zvučnog tlaka L_{pA} izmjerena prema EN 50636-2-100: 84 dB(A).
- Razina zvučnog tlaka L_{wA} izmjerena prema EN 50636-2-100: 94 dB(A).
- Vrijednost vibracije a_{hv} izmjerena prema EN 50636-2-100, ručka za rukovanje: < 0,2 m/s².

Navedene vrijednosti vibracija mjerene su prema normiranom ispitnom postupku i mogu se iskoristiti za usporedbu električnih uređaja. Vrijednosti vibracija koje stvarno nastaju mogu odstupati od navedenih vrijednosti, ovisno o vrsti primjene.

Navedene vrijednosti vibracija mogu biti upotrijebljene za prvu procjenu vibracijskog opterećenja. Stvarna vrijednost vibracijskog opterećenja mora biti procijenjena. Pri tome se također mogu uzeti u obzir vremena u kojima je električni uređaj isključen i ona u kojima je pak uključen, ali radi bez opterećenja.

Informacije o usklađenosti s Direktivom o vibracijama 2002/44/EZ navedene su na stranici www.stihl.com/vib.

18.3 REACH

REACH označava EG-odredbu/propis za registriranje, procjenjivanje i dozvolu/dopuštenje primjene kemikalija.

Informacije za ispunjenje REACH odredbe su pod www.stihl.com/reach navedene.

19 Pričuvni dijelovi i pribor

19.1 Zamjenski dijelovi i pribor

STIHL Ovi simboli označavaju originalne zamjenske dijelove društva STIHL i originalni pribor društva STIHL.

STIHL preporučuje uporabu originalnih zamjenskih dijelova društva STIHL i originalnog pribora društva STIHL.

Društvo STIHL unatoč stalnom promatranju tržišta ne može procijeniti zamjenske dijelove i pribor drugih proizvođača u pogledu pouzdanosti, sigurnosti i prikladnosti i STIHL se ne može zauzeti za njihovu primjenu.

Originalni zamjenski dijelovi društva STIHL i originalan pribor društva STIHL dostupni su kod stručnog trgovca društva STIHL.

20 Zbrinjavanje

20.1 Odlaganje uređaja za puhanje

Informacije o zbrinjavanju mogu se dobiti u lokalnoj upravi i od stručnog trgovca društva STIHL.

Nepropisno zbrinjavanje može naštetiti zdravlju i onečistiti okoliš.

- ▶ Onesite STIHL proizvode uključujući pakiranje u skladu s lokalnim propisima na prikladno sabirno mjesto za recikliranje.
- ▶ Nemojte zbrinjavati s kućnim otpadom.

21 EU-izjava o sukladnosti

21.1 Uređaj za puhanje STIHL BGA 300.0

ANDREAS STIHL AG & Co. KG
Badstraße 115
D-71336 Waiblingen

Njemačka

izjavljuje pod isključivo vlastitom odgovornošću da proizvod

- izvedba: uređaj za puhanje s akumulatorom
- Tvornička oznaka: STIHL
- tip: BGA 300.0
- serijska identifikacija: BA03

odgovara relevantnim odredbama Direktiva 2011/65/EU, 2006/42/EZ, 2014/30/EU i 2000/14/EZ i da je razvijana i izrađena u skladu s pojedinom verzijom sljedećih normi, koja je bila važeća u trenutku proizvodnje: EN 55014-1, EN 55014-2, EN 62841-1, uzevši u obzir normu EN 50636-2-100.

Radi određivanja mjerene i garantirane razine zvučne snage postupalo se prema Direktivi 2000/14/EZ, Prilog V.

- Mjerena razina zvučne snage: 94 dB(A)
- Garantirana razina zvučne snage: 96 dB(A)

Tehnička dokumentacija pohranjena je u odjelu za odobrenje proizvoda društva ANDREAS STIHL AG & Co. KG.

Godina proizvodnje, zemlja proizvodnje i broj stroja navedeni su na uređaj u za puhanje.

Waiblingen, 29.10.2021.

ANDREAS STIHL AG & Co. KG



Dr. Jürgen Hoffmann, rukovoditelj odjela za odobrenje i regulaciju proizvoda

22 Opće upute o sigurnosti u radu za električne alate

22.1 Uvod

U ovom poglavlju daju se opće, prethodno formulirane sigurnosne upute, sadržane u normi EN/IEC 62841 za rukom vođene, motorom pogonjene električne alate.

Tvrtka STIHL obvezna je otisnuti ove tekstove.

Upute o sigurnosti navedene pod "Električna sigurnost" za izbjegavanje električnog udara nisu primjenjive za proizvode s akumulatorom tvrtke STIHL.



UPOZORENJE

- **Pročitajte sve upute o sigurnosti na radu, napomene, slike i tehničke podatke koji su priloženi ovom električnom alatu.** Propusti kod pridržavanja uputa sljedećih naputaka mogu uzrokovati električni udar, izbijanje požara i/ili teške povrede. **Sve upute o sigurnosti na radu i naputke sačuvajte za buduću primjenu.**

Pojam "Električni alat", koji je upotrebljen u uputama o sigurnosti u radu, odnosi se na električne alate koji rade priključeni na električnu mrežu (s mrežnim kablom) ili na električne alate koji rade s akumulatorom (bez mrežnog kabela).

22.2 Sigurnost radnog mjesta

- a) **Područje rada treba biti čisto i dobro osvijetljeno.** Nered ili neosvijetljeno područje rada mogu uzrokovati nesreće.
- b) **Nemojte raditi s električnim alatom u okolini u kojoj postoji opasnost od eksplozija, kao ni ondje gdje se nalaze zapaljive tekućine, plinovi ili prašine.** Električni alati proizvode iskre koje mogu zapaliti prašinu ili pare.
- c) **Za vrijeme upotrebe električnih alata držite djecu i druge osobe na sigurnoj udaljenosti.** U slučaju odvratanja pažnje možete izgubiti kontrolu nad električnim uređajem.

22.3 Električna sigurnost

- a) **Priključni utikač električnog alata mora pristajati u utičnicu. Utikač se ne smije ni na koji način mijenjati. Ne upotrebljavajte adapterski utikač zajedno sa zaštitnom uzemljenim električnim alatima.** Utikači na kojima nisu vršene izmjene i odgovarajuće utičnice smanjuju opasnost od električnog udara.

- b) **Izbjegavajte tjelesni kontakt s uzemljenim površinama, kao što su cijevi, grijača tijela, peći i hladnjaci.** Kada vam je tijelo uzemljeno, postoji povećana opasnost od električnog udara.
- c) **Električne alate držite na sigurnoj udaljenosti od kiše ili vlage.** Prodor vode u električni alat povećava opasnost od električnog udara.
- d) **Ne zloupotrebjavajte priključni vod. Nikada nemojte upotrebljavati priključni vod za nošenje, povlačenje ili izvlačenje utikača električnog alata. Priključni vod držite na sigurnoj udaljenosti od vrućine, ulja, oštrih rubova ili pokretnih dijelova.** Oštećeni ili zapleteni priključni vodovi povećavaju opasnost od električnog udara.
- e) **Kada s električnim alatom radite na otvorenom, upotrebljavajte samo produžne vodove prikladne za vanjsko područje rada.** Uporaba produžnog voda, prikladnog za vanjsko područje rada, smanjuje opasnost od električnog udara.
- f) **Kada se ne može izbjeći rad električnog alata u vlažnoj okolini, upotrijebite zaštitnu strujnu ili nadstrujnu sklopku.** Primjena zaštitne strujne ili nadstrujne sklopke smanjuje opasnost od električnog udara.

22.4 Sigurnost osoba

- a) **Budite pažljivi, paziti na ono što radite i razumno rukujte električnim alatom. Ne upotrebljavajte električni alat ako ste umorni ili pod utjecajem droga, alkohola ili lijekova.** Trenutak nepažnje prilikom upotrebe električnog alata može uzrokovati ozbiljne ozljede.
- b) **Nosite osobnu zaštitnu opremu i uvijek zaštitne naočale.** Nošenje osobne zaštitne opreme, kao primjerice maske za zaštitu od prašine, cipela koje su sigurne od sklizanja, zaštitne kacige ili štitnika za zaštitu sluha, prema vrsti primjene električnog alata, smanjuje opasnost od zadobivanja ozljeda.
- c) **Izbjegavajte nehotimično stavljanje u rad. Budite sigurni da je električni alat isključen, prije nego što ga priključite na opskrbu strujom i/ili na akumulator, prije nego što ga preuzimate ili nosite.** Kada prilikom nošenja električnog alata imate prst na sklopki ili alat uključen priključujete na struju, to može izazvati nesreće.
- d) **Prije nego što uključite električni alat, uklonite alate za podešavanje ili ključ za vijke.**

- Alat ili ključ koji se nalazi u rotirajućem dijelu električnog alata može uzrokovati ozljede.
- e) **Izbjegavajte abnormalno držanje tijela. Osigurajte siguran položaj i stalno održavajte ravnotežu.** Na taj način možete u neočekivanim situacijama bolje kontrolirati električni alat.
 - f) **Nosite prikladnu odjeću. Ne nosite široku odjeću i nakit. Držite kosu, odjeću i rukavice na sigurnoj udaljenosti od dijelova koji se pokreću.** Pokretni dijelovi mogu zahvatiti široku odjeću, nakit ili dugu kosu.
 - g) **Kada se mogu montirati uređaji za usisavanje prašine i sabirni uređaji, iste treba priključiti i ispravno upotrebljavati.** Uporaba uređaja za usisavanje i odstranjivanje prašine može smanjiti ugrožavanje od prašine.
 - h) **Ne težite lažnoj sigurnosti i nemojte zanemarivati sigurnosna pravila za električne alate, također i kada se nakon mnogostrukog korištenja pouzdajete u električni alat.** Nepažljivo rukovanje može u djeliću sekunde uzrokovati teške povrede.

22.5 Uporaba i rukovanje električnim alatom

- a) **Nemojte opterećivati električni alat. Upotrebljavajte električni alat koji je određen za vaš rad.** Prikladnim električnim alatom radite bolje i sigurnije u navedenom području snage.
- b) **Nemojte upotrebljavati električni alat s pokvarenom sklopkom.** Električni uređaj koji se više ne može uključiti ili isključiti opasan je i mora se popraviti.
- c) **Izvučite utikač iz utičnice i/ili uklonite akumulator koji se može izvaditi prije nego što poduzimate podešavanja uređaja, vršite zamjenu dijelova alata za primjenu ili odlazite uređaj.** Ta mjera opreza sprečava nehotično pokretanje električnog alata.
- d) **Skладиštite neupotrijebljene električne alate izvan dosega djece. Ne dopuštajte upotrebu električnog alata osobama koje nisu s istim upoznate ili nisu čitale ove upute.** Električni alati su opasni kada ih upotrebljavaju neiskusne osobe.
- e) **Njeguajte s pažnjom električne alate i alate za primjenu. Kontrolirajte funkcioniraju li pokretni dijelovi besprijeorno i da se ne zaglavljaju te jesu li dijelovi slomljeni ili oštećeni toliko da je funkcija električnog alata narušena. Prije primjene električnog alata**

oštećene dijelove treba dati na popravak.

Mnoge nesreće imaju uzrok u loše održavanim električnim alatima.

- f) **Rezni alati trebaju biti oštri i čisti.** Pažljivo njegovani rezni alati s oštrim oštricama zaglavljaju se manje i lakše se vode.
- g) **Upotrebljavajte električni alat, alate za primjenu itd. u skladu s ovim uputama. Pri tome uzimajte u obzir uvjete rada i djelatnost koju treba izvršiti.** Korištenje električnim alatima za svrhe i primjene koje nisu predviđene može uzrokovati opasne situacije.
- h) **Održavajte ručke i površine ručki suhima, čistima te slobodnima od ulja i masti.** Skliske ručke i površine ručke ne dozvoljavaju sigurno rukovanje i kontrolu električnog alata u nepredvidivim situacijama.

22.6 Uporaba i postupanje s akumulatorskim alatima

- a) **Punite akumulator samo s uređajima za punjenje, koje je proizvođač preporučio.** Za uređaj za punjenje, koji je prikladan samo za određenu vrstu akumulatora, postoji opasnost od izbijanja požara, ako se upotrebljava s drugim akumulatorima.
- b) **U električnim alatima upotrebljavajte samo akumulator, koji su za to predviđeni.** Korištenje drugih akumulatora može uzrokovati povrede i opasnost od izbijanja požara.
- c) **Nekorišćeni akumulator držite na udaljenosti od uredskih spajalica, kovanica, ključeva, čavala, vijaka i drugih malih metalnih predmeta, koji bi mogli uzrokovati premošćivanje kontakata.** Kratki spoj između akumulatorskih kontakata može imati za posljedicu opekline ili izbijanje vatre.
- d) **Pri pogrešnoj uporabi može iz akumulatora istjecati tekućina. Izbjegavajte kontakt s time (njome). Pri slučajnom kontaktu isprati s vodom. Ukoliko je tekućina dospjela u oči, dodatno zatražiti liječničku pomoć.** Iz akumulatora izlazeća tekućina može uzrokovati iritacije/nadraženosti kože ili opekline.
- e) **Ne koristite oštećen ili izmijenjen akumulator.** Oštećeni ili izmijenjeni akumulatori mogu se nepredvidivo vladati u radu i uzrokovati vatru, eksploziju ili opasnost od ozljeđivanja.
- f) **Ne izlažite akumulator vatri ili previsokim temperaturama.** Vatra ili temperature preko 130 °C (265 °F) mogu izazvati eksploziju.

- g) **Slijedite sve naputke za punjenje i nikad ne punite akumulator ili akumulatorski alat izvan temperaturnog područja koje je navedeno u uputi za rad.** Pogrešno punjenje ili punjenje izvan dopuštenog temperaturnog područja može razoriti/uništiti akumulator i povećati opasnost od izbijanja požara.

22.7 Servis

- a) **Električni alat treba dati na popravak samo kvalificiranim stručnim osobama i samo s originalnim pričuvnim dijelovima.** Time se osigurava, da sigurnost električnog alata ostane održiva.
- b) **Nikada ne održavajte oštećene akumulatore.** Svo održavanje akumulatora treba uslijediti od strane proizvođača ili ovlaštenih mjesta servisiranja.

23 Adrese

23.1 STIHL – Glavna uprava

ANDREAS STIHL AG & Co. KG
Postfach 1771
D-71307 Waiblingen

23.2 STIHL – Prodajna društva

NJEMAČKA

STIHL Vertriebszentrale AG & Co. KG
Robert-Bosch-Straße 13
64807 Dieburg
Telefon: +49 6071 3055358

AUSTRIJA

STIHL Ges.m.b.H.
Fachmarktstraße 7
2334 Vösendorf
Telefon: +43 1 86596370

ŠVICARSKA

STIHL Vertriebs AG
Isenrietstraße 4
8617 Mönchaltorf
Telefon: +41 44 9493030

ČEŠKA REPUBLIKA

Andreas STIHL, spol. s r.o.
Chrlická 753
664 42 Modřice

23.3 STIHL – Uvoznici

BOSNA I HERCEGOVINA

UNIKOMERC d. o. o.

Bišće polje bb
88000 Mostar
Telefon: +387 36 352560
Telefaks: +387 36 350536

HRVATSKA

UNIKOMERC – UVOZ d.o.o.
Sjedište:
Amruševa 10, 10000 Zagreb
Prodaja:
Ulica Kneza Ljudevita Posavskog 56, 10410
Velika Gorica
Telefon: +385 1 6370010
Telefaks: +385 1 6221569

TURSKA

SADAL TARIM MAKİNELERİ DIŞ TİCARET A.Ş.
Hürriyet Mahallesi Manas Caddesi No.1
35473 Menderes, İzmir
Telefon: +90 232 210 32 32
Telefaks: +90 232 210 32 33

Obsah

1	Úvod.....	16
2	Informácie k tomuto návodu na obsluhu... 17	17
3	Prehľad.....	17
4	Bezpečnostné upozornenia.....	18
5	Príprava fúkača na použitie.....	21
6	Zmontovanie fúkača.....	21
7	Vloženie a vybratie akumulátora.....	22
8	Nastavenie fúkača pre používateľa.....	22
9	Zapnutie a vypnutie fúkača.....	23
10	Kontrola fúkača.....	24
11	Práca s fúkačom.....	24
12	Po ukončení práce.....	25
13	Preprava.....	25
14	Skladovanie.....	25
15	Čistenie.....	26
16	Údržba a oprava.....	26
17	Odstraňovanie porúch.....	26
18	Technické údaje.....	27
19	Náhradné diely a príslušenstvo.....	27
20	Likvidácia.....	27
21	EÚ vyhlásenie o zhode.....	27
22	Prehlásenie o zhode výrobcom – UKCA... 28	28
23	Všeobecné bezpečnostné pokyny pre elektrické náradie.....	28

1 Úvod

Milá zákaznička, milý zákazník,
teší nás, že ste sa rozhodli pre výrobok spoločnosti STIHL. Naše výrobky vyvíjame a vyrábame

v špičkovej kvalite podľa požiadaviek našich zákazníkov. Tým vznikajú výrobky s vysokou spoľahlivosťou aj pri extrémnom namáhaní.

Spoločnosť STIHL je tiež zárukou kvalitného servisu. Naše špecializované predajne zabezpečujú kompetentné poradenstvo a zaškolenie, ako aj rozsiahlu technickú podporu.

Spoločnosť STIHL sa výslovne hlási k trvalému a zodpovednému prístupu k životnému prostrediu. Tento návod na obsluhu vám ma pomôcť v tom, aby ste mohli váš výrobok STIHL používať s dlhou životnosťou bezpečne a šetrne k životnému prostrediu.

Ďakujeme vám za vašu dôveru a želáme vám veľa radosti s výrobkom spoločnosti STIHL.



Dr. Nikolas Stihl

DÔLEŽITÉ! PRED POUŽITÍM PREČÍTAJTE A USCHOVAJTE.

2 Informácie k tomuto návodu na obsluhu

2.1 Platné dokumenty

Platia miestne bezpečnostné predpisy.

- ▶ Okrem tohto návodu na obsluhu si prečítajte nasledujúce dokumenty, porozumejte im a uschovajte ich:
 - Návod na obsluhu akumulátora STIHL AR L
 - Návod na obsluhu pre nabíjačky STIHL AL 301, 301-4, 500
 - Bezpečnostné informácie pre akumulátory STIHL a produkty so zabudovaným akumulátorom: www.stihl.com/safety-data-sheets

2.2 Označenie výstražných upozornení v texte



VAROVANIE

- Upozornenie poukazuje na nebezpečenstvá, ktoré môžu viesť k ťažkým zraneniam alebo smrti.
 - ▶ Uvedené opatrenia môžu ťažkým zraneniam alebo smrti zabrániť.

UPOZORNENIE

- Upozornenie poukazuje na nebezpečenstvá, ktoré môžu viesť k vecným škodám.
 - ▶ Uvedené opatrenia môžu vecným škodám zabrániť.

2.3 Symboly v texte



Tento symbol odkazuje na kapitolu v tomto návode na obsluhu.

3 Prehľad

3.1 Fúkač

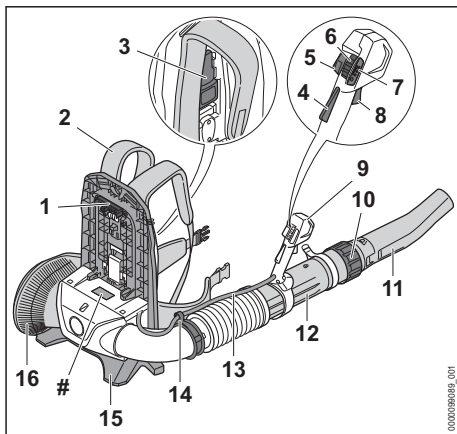

1 Zástrčka

Zástrčka spája fúkač s akumulátorom.

2 Nosný popruh

Nosný popruh rozdeľuje hmotnosť fúkača na tele.

3 Páka

Páka upevňuje akumulátor na nosnom systéme.

4 Poistka spínacej páčky

Poistka spínacej páčky odblokuje spínaciu páčku

5 Tlačidlo zaaretovej polohy plynu

Tlačidlo zaaretovej polohy plynu aretuje aktuálnu silu fúkania.

6 Odblokovací posúvač

Odblokovací posúvač slúži na zapnutie fúkača a na nastavenie výkonovej triedy.

7 LED

LED diódy zobrazujú nastavenú výkonovú triedu.

8 Spínacia páčka

Spínacia páčka zapína a vypína fúkač.

9 Ovládacia rukoväť

Ovládacia rukoväť slúži na obsluhu, držanie a vedenie fúkačej rúry.

10 Presuvná matica

Presuvná matica slúži na nastavenie dĺžky fúkačej rúry.

11 Dýza

Dýza vedie a spája prúd vzduchu.

12 Fúkačia rúra

Fúkačia rúra vedie prúd vzduchu.

13 Káblový zväzok

Káblový zväzok spája plynovú páčku s motorom.

14 Držiak káblového zväzku

Držiak káblového zväzku slúži na upevnenie káblového zväzku.

15 Stojan

Stojan slúži na odstavenie fúkača na zem.

16 Ochranná mriežka

Ochranná mriežka chráni používateľa pred pohybujúcimi sa dielmi fúkača.

Výkonový štítok s číslom stroja**3.2 Symboly**

Symboly sa môžu nachádzať na fúkači a znamenajú nasledovné:



V tejto pozícii je presuvná matica otvorená. Fúkačia rúra sa dá vytiahnuť.



V tejto pozícii je presuvná matica zatvorená. Fúkačia rúra sa nedá vytiahnuť.



Páčka počutlne zapadne.



Otáčajte týmto smerom, aby ste namontovali dýzu.



Posunúť odblokovací posúvač dopredu, aby sa zapol fúkač a nastavili výkonové triedy.



Aktivovať a deaktivovať tlačidlo zaaretovej polohy plynu.



Garantovaná hladina akustického výkonu podľa smernice 2000/14/ES v dB(A), aby sa dali porovnať emisie hluku výrobkov.



Výrobok nelikvidujte spolu s domovým odpadom.

4 Bezpečnostné upozornenia**4.1 Výstražné symboly**

Výstražné symboly na fúkači majú nasledujúci význam:



Dodržiavajte bezpečnostné pokyny a ich opatrenia.



Návod na obsluhu si prečítajte, porozumejte mu a uschovajte si ho.



Noste ochranné okuliare a ochranu sluchu.



Dlhé vlasy zaistite tak, aby nemohli byť vtiahnuté do fúkača.



Dodržiavajte bezpečnostné pokyny k vymršteným predmetom a ich opatrenia.



Dodržiavajte bezpečnostný odstup.



Akumulátor vyberte počas prestávok v práci, prepravy, uskladnenia, údržby alebo opravy.

4.2 Použitie v súlade s určením

Fúkač STIHL BGA 300.0 slúži na fúkanie lístia, trávy, papiera a podobných materiálov.

Fúkač sa môže používať, keď prší.

Tento fúkač je zásobovaný energiou z akumulátora STIHL AR L.

▲ VAROVANIE

- Akumulátory, ktoré neboli spoločnosťou STIHL schválené pre fúkač, môžu vyvolať požiare a výbuchy. Môže dôjsť k ťažkému zraneniu alebo usmrteniu osôb a vecným škodám.
 - ▶ Fúkač používajte s akumulátorom STIHL AR L.
- Ak sa fúkač alebo akumulátor nepoužívajú v súlade s určením, môže dôjsť k ťažkému zraneniu alebo usmrteniu osôb a môžu vzniknúť vecné škody.
 - ▶ Fúkač používajte tak, ako je to popísané v tomto návode na obsluhu.

- ▶ Akumulátor používajte tak, ako je to popísané v návode na obsluhu akumulátora STIHL AR L.

4.3 Požiadavky na používateľa

▲ VAROVANIE

- Používatelia bez poučenia nevedia rozpoznať a odhadnúť nebezpečenstvá vyplývajúce z fúkača. Môže dôjsť k ťažkému zraneniu alebo usmrteniu používateľa alebo iných osôb.



- ▶ Návod na obsluhu si prečítajte, porozumejte mu a uschovajte ho.

- ▶ Ak odovzdávate fúkač ďalším osobám: Odovzdajte súčasne návod na obsluhu.
- ▶ Uistite sa, že používateľ spĺňa nasledujúce požiadavky:
 - Používateľ je oddychnutý.
 - Používateľ je telesne, zmyslovo a duševne schopný obsluhovať fúkač a pracovať s ním. Ak je používateľ telesne, zmyslovo alebo duševne len obmedzene schopný na túto prácu, smie pracovať len pod dozorom alebo podľa pokynov zodpovednej osoby.
 - Používateľ dokáže rozpoznať a odhadnúť nebezpečenstvá vyplývajúce z fúkača.
 - Používateľ je plnoletý alebo používateľ absolvuje praktické vyučovanie pod dozorom podľa národných predpisov.
 - Používateľ bol poučený špecializovaným predajcom STIHL alebo odbornou znalou osobou, skôr ako začal prvýkrát pracovať s fúkačom.
 - Používateľ nie je pod vplyvom alkoholu, liekov alebo drog.
- ▶ Ak vzniknú nejasnosti: Vyhľadajte špecializovaného predajcu STIHL.

4.4 Odev a vybavenie

▲ VAROVANIE

- Počas práce môžu byť dlhé vlasy vťahnuté do fúkača. Môže dôjsť k ťažkému zraneniu používateľa.



- ▶ Dlhé vlasy sa musia zviazať a zaistiť tak, aby sa nachádzali nad úrovňou ramien a nedali sa vťahnuť do fúkača.

- Počas práce sa môžu vymršťovať predmety vysokou rýchlosťou. Môže dôjsť k zraneniu používateľa.



- ▶ Noste tesne priliehajúce ochranné okuliare. Vhodné ochranné okuliare sú testované podľa normy EN 166 alebo podľa národných predpisov a s týmto označením sú dostupné v predaji.

- ▶ Noste dlhé nohavice.
- Počas práce vzniká hluk. Hluk môže poškodiť sluch.



- ▶ Noste ochranu sluchu.

- Počas práce sa môže víriť prach. Vdýchnutý prach môže poškodiť zdravie a vyvolať alergické reakcie.
 - ▶ V prípade vírenia prachu: Noste protiprachovú masku.
- Nevhodný odev sa môže zachytiť na dreve, kroví a vo fúkači. Môže dôjsť k ťažkému zraneniu používateľov bez vhodného odevu.
 - ▶ Noste tesne priliehajúci odev.
 - ▶ Šály a šperky odložte.
- Ak nosí používateľ nevhodnú obuv, môže sa pošmyknúť. Môže dôjsť k zraneniu používateľa.
 - ▶ Noste pevnú uzatvorenú obuv s drsnou podrážkou.

4.5 Pracovná oblasť a okolie

▲ VAROVANIE

- Nezúčastnené osoby, deti a zvieratá nevedia rozpoznať a odhadnúť nebezpečenstvá vyplývajúce z fúkača a vymršťovaných predmetov. Môže dôjsť k ťažkému zraneniu nezúčastnených osôb, detí a zvierat a môžu vzniknúť vecné škody.



- ▶ Nezúčastnené osoby, deti a zvieratá sa musia zdržiavať vo vzdialenosti najmenej 5 m okolo pracovnej oblasti.

- ▶ Dodržiavajte vzdialenosť 5 m od predmetov.
- ▶ Nenechávajte fúkač bez dozoru.
- ▶ Zabezpečte, aby sa deti nemohli hrať s fúkačom.
- Elektrické konštrukčné diely fúkača môžu vytvárať iskry. Iskry môžu vo veľmi horľavom prostredí alebo výbušnom prostredí vyvolať požiar a výbuch. Môže dôjsť k ťažkému zraneniu alebo usmrteniu osôb a vecným škodám.
 - ▶ Nepracujte vo veľmi horľavom a výbušnom prostredí.

4.6 Bezpečný stav

Fúkač je v bezpečnom stave, ak sú splnené nasledujúce podmienky:

- Fúkač je nepoškodený.
- Fúkač je čistý a suchý.
- Ovládacie prvky fungujú a neboli na nich vykonané zmeny.
- Je namontované originálne príslušenstvo STIHL určené pre tento fúkač.
- Príslušenstvo je namontované správne.

▲ VAROVANIE

- V stave nevyhovujúcom bezpečnosti nemôžu konštrukčné diely správne fungovať a bezpečnostné zariadenia môžu byť vyradené z prevádzky. Môže dôjsť k ťažkému zraneniu alebo usmrteniu osôb.
 - ▶ Pracujte s nepoškodeným fúkačom.
 - ▶ Ak je fúkač znečistený alebo mokry: Fúkač vyčistite a nechajte vyschnúť.
 - ▶ Nevykonávajte zmeny na fúkači. Výnimka: Montáž dýzy vhodnej pre tento fúkač.
 - ▶ Ak ovládacie prvky nefungujú: S fúkačom nepracujte.
 - ▶ Namontujte originálne príslušenstvo STIHL určené pre tento fúkač.
 - ▶ Príslušenstvo montujte tak, ako je to uvedené v tomto návode na použitie alebo v návode na použitie príslušenstva.
 - ▶ Do otvorov fúkača nestrkajte predmety.
 - ▶ Opatrované alebo poškodené informačné štítky vymeňte.
 - ▶ Ak vzniknú nejasnosti: Vyhľadajte špecializovaného obchodníka STIHL.

4.7 Práca

▲ VAROVANIE

- Používateľ v určitých situáciách už nedokáže koncentrovane pracovať. Používateľ sa môže potknúť, spadnúť a ťažko sa zraniť.
 - ▶ Pracujte pokojne a premyslene.
 - ▶ Ak sú svetelné podmienky a viditeľnosť zlé: S fúkačom nepracujte.
 - ▶ Fúkač obsluhujte sami.
 - ▶ Nepracujte vo výške presahujúcej výšku ramien.
 - ▶ Dávajte pozor na prekážky.
 - ▶ Pracujte stojac na zemi a udržiavajte stabilitu. Ak sa musí pracovať vo výške: Použite zdvíhaciu pracovnú plošinu alebo bezpečné lešenie.
 - ▶ Ak sa objavia známky únavy: Urobte si prestávku.
 - ▶ Fúčajte v smere vetra.

- Počas práce sa môžu vymršťovať predmety vysokou rýchlosťou. Môže dôjsť k zraneniu osôb a zvierat a môžu vzniknúť vecné škody.



- ▶ Nefúčajte smerom k osobám, zvieratám a predmetom.

- Ak sa fúkač počas práce správa inak alebo nezvyčajne, môže byť v stave nevyhovujúcom bezpečnosti. Môže dôjsť k ťažkému zraneniu osôb a vecným škodám.
 - ▶ Ukončite prácu, vyberte akumulátor a vyhľadajte špecializovaného predajcu STIHL.
- Počas práce môže fúkač spôsobiť vibrácie.
 - ▶ Robte si pracovné prestávky.
 - ▶ Ak sa vyskytnú príznaky poruchy prekrvenia: Vyhľadajte lekára.
- Rozvírený prach môže fúkač elektrostaticky nabiť. Za určitých podmienok okolia (napr. suché prostredie) sa môže fúkač prudko vybiť a môžu sa tvoriť iskry. Iskry môžu vo veľmi horľavom prostredí alebo výbušnom prostredí vyvolať požiar a výbuch. Môže dôjsť k ťažkému zraneniu alebo usmrteniu osôb a vecným škodám.
 - ▶ Nepracujte vo veľmi horľavom a výbušnom prostredí.
- V nebezpečnej situácii môže používateľ spani-káriť a nezloží si nosný systém. Môže dôjsť k ťažkému zraneniu používateľa.
 - ▶ Nacvičte si zloženie nosného systému.

4.8 Preprava

▲ VAROVANIE

- Počas prepravy môže dôjsť k prevráteniu alebo pohybu fúkača. Môže dôjsť k zraneniu osôb a vecným škodám.



- ▶ Vyberte akumulátor.

- ▶ Fúkač zaistíte pomocou upínacích popruhov, remeňov alebo sietky tak, aby sa nemohol prevrátiť ani pohybovať.

4.9 Skladovanie

▲ VAROVANIE

- Deti nevedia rozpoznať a odhadnúť nebezpečenstvá vyplývajúce z fúkača. Môže dôjsť k ťažkému zraneniu detí.



- ▶ Vyberte akumulátor.

- ▶ Fúkač uchovávajte mimo dosahu detí.
- Elektrické kontakty na fúkači a kovové konštrukčné diely môžu v dôsledku vlhkosti skoro dovať. Fúkač sa môže poškodiť.



- ▶ Vyberte akumulátor.

- ▶ Fúkač skladujte na čistom a suchom mieste.

4.10 Čistenie, údržba a oprava

▲ VAROVANIE

- Ak je počas čistenia, údržby alebo opravy vložený akumulátor, môže sa fúkač neúmyselne zapnúť. Môže dôjsť k ťažkému zraneniu osôb a vecným škodám.



- ▶ Vyberte akumulátor.

- Ostré čistiace prostriedky, čistenie prúdom vody alebo ostrými predmetmi môžu fúkač a akumulátor poškodiť. Ak sa fúkač alebo akumulátor nevyčistia tak, ako je to popísané v tomto návode na obsluhu, konštrukčné diely už nebudú správne fungovať a bezpečnostné zariadenia budú vyradené z prevádzky. Môže dôjsť k ťažkému zraneniu osôb.





- ▶ Fúkač a akumulátor čistite tak, ako je to popísané v tomto návode na obsluhu.
- Ak sa na fúkači alebo akumulátore nevykoná správna údržba alebo oprava, nemusia konštrukčné diely už správne fungovať a bezpečnostné zariadenia môžu byť vyradené z prevádzky. Môže dôjsť k ťažkému zraneniu alebo usmrteniu osôb.
- ▶ Údržbu alebo opravu fúkača a akumulátora nevykonávajte sami.
- ▶ Ak je potrebné vykonať údržbu alebo opravu fúkača alebo akumulátora: Vyhľadajte špecializovaného predajcu STIHL.

5 Príprava fúkača na použitie

5.1 Príprava fúkača na použitie

Pred začiatkom každej práce sa musia vykonať nasledujúce kroky:

- ▶ Zabezpečte, aby sa nasledujúce konštrukčné diely nachádzali v bezpečnom stave:
 - Fúkač,  4.6.
 - Akumulátor, ako je to popísané v návode na obsluhu akumulátora STIHL AR L.

- ▶ Akumulátor skontrolujte tak, ako je to popísané v návode na obsluhu akumulátora STIHL AR L.
- ▶ Akumulátor úplne nabite, ako je to popísané v návode na obsluhu nabíjačiek STIHL AL 301, 301-4, 500.
- ▶ Vyčistite fúkač,  15.
- ▶ Namontujte fúkaciu rúru,  6.1.
- ▶ Namontujte dýzu,  6.2.
- ▶ Založte a nastavte nosný popruh,  8.1.
- ▶ Skontrolujte ovládacie prvky,  10.
- ▶ Ak sa jednotlivé kroky nedajú vykonať: Fúkač nepoužívajte a vyhľadajte špecializovaného predajcu STIHL.

6 Zmontovanie fúkača

6.1 Namontovanie fúkacej rúry

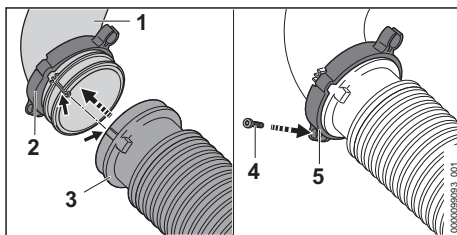

- ▶ "Sponu s držiakom káblového zväzku" (2) nasuňte na oblúk (1).
- ▶ Vlnovú hadicu (3) nasuňte na oblúk (1). Vlnová hadica (3) lícuje s oblúkom (1).
- ▶ "Sponu s držiakom káblového zväzku" (2) nasuňte na doraz na vlnovú hadicu (3) a vyrovnajte ju tak, aby oko skrutky (5) smerovalo nadol.
- ▶ Skrutku (4) zaskrutkujte a pevne dotiahnite.

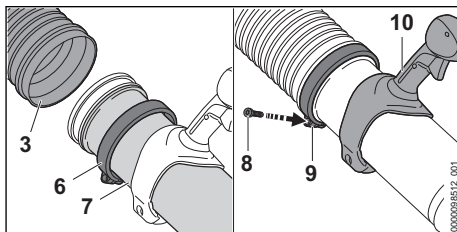

- ▶ Sponu (6) nasuňte na fúkaciu rúru (7).
- ▶ Fúkaciu rúru (7) nasuňte na doraz do vlnovej hadice (3).
- ▶ Fúkaciu rúru (7) vyrovnajte tak, aby rukoväť (10) smerovala nahor.
- ▶ Sponu (6) nasuňte na doraz na vlnovú hadicu (3) a vyrovnajte ju tak, aby oko skrutky (9) smerovalo nadol.
- ▶ Skrutku (8) zaskrutkujte a pevne dotiahnite.

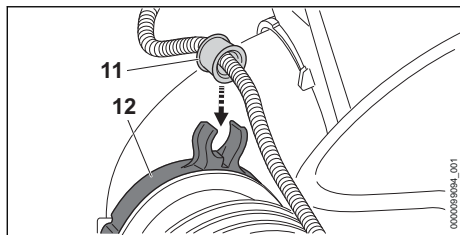

- Zásuvku (11) zatlačte do držiaka káblového zväzku (12). Zásuvka počuteľne zapadne.

6.2 Montáž a demontáž dýzy

- Odstavte motor.

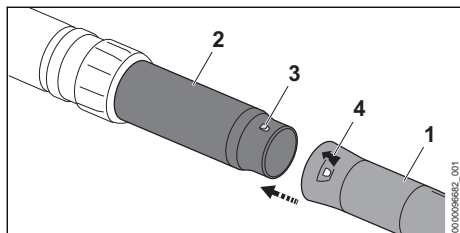

- Čap (3) a otvor (4) umiestnite na rovnakú výšku.
- Dýzu (1) nasuňte na fúkačiu rúru (2).
- Dýzu (1) otáčajte dovtedy, kým nezapadne. Dýza sa nemusí viac demontovať.

7 Vloženie a vybratie akumulátora

7.1 Vloženie akumulátora

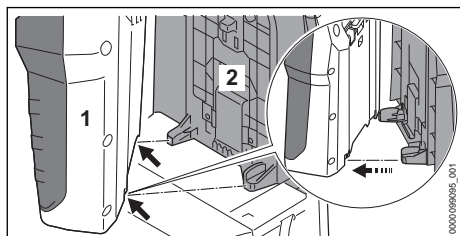

- Akumulátor (1) nasadíte na chrbtovú dosku (2) tak, aby vedenia na chrbtovej doske (2) zapadli do výrezov na akumulátore (1).

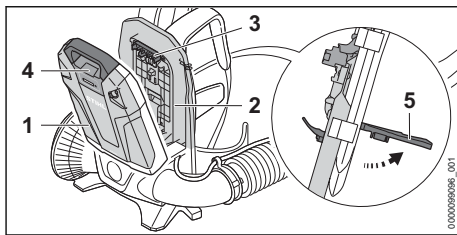

- Zdvihnite páčku (5) a podržte ju.
- Akumulátor (1) zatlačte na chrbtovú dosku (2), kým konektor (3) nebude priliehať na zásuvku (4).

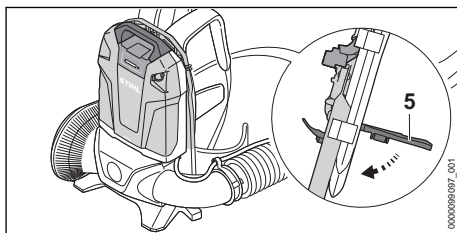

- Páčku (5) zatlačte nadol, kým počuteľne nezapadne.

7.2 Vybratie akumulátora

- Postavte fúkač na rovnú plochu.
- Zdvihnite páčku.
- Odoberte akumulátor.

8 Nastavenie fúkača pre používateľa

8.1 Založenie a zloženie nosného popruhu

8.1.1 Založenie a nastavenie nosného popruhu

- Nasadíte fúkač na chrbát.

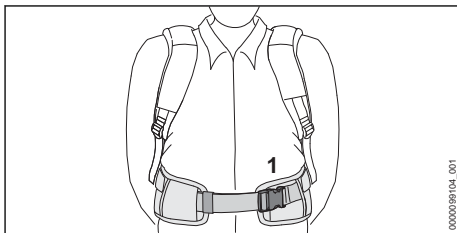

- Zatvorte uzáver (1) na bedrovom popruhu.

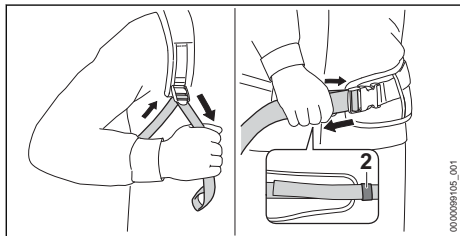

- Popruhy napnite, kým nebude bedrový popruh priliehať na bedrá a chrbtové polstrovanie na chrbát.
- Konce popruhov bedrového popruhu prevlečte cez sponu (2).

8.1.2 Zloženie nosného popruhu

- Uvoľnite popruhy.
- Otvorte uzáver na bedrovom popruhu.
- Zložte fúkač z chrbta.

8.2 Nastavenie ovládacej rukoväti

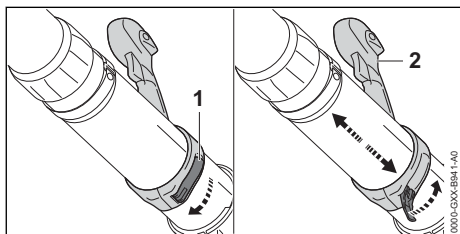

- Otvorte rýchlopínač (1).
- Ovládaciu rukoväť (2) posuňte do zelenej polohy.
- Zatvorte rýchlopínač (1). Rýchlopínač počuteľne zapadne.

8.3 Prestavenie fúkacej rúry

Dýza sa dá plynulo nastaviť v závislosti od telesnej výšky používateľa a pracovnej situácie.

- Odstavte motor.

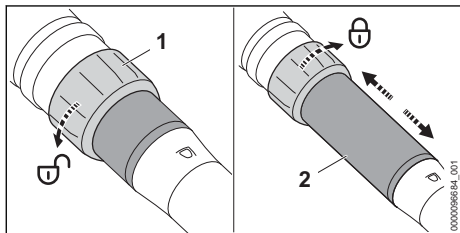

- Presuvnú maticu (1) otočte pol otáčky v smere .
- Nastavte fúkaciu rúru (2) na želanú dĺžku.

- Presuvnú maticu (1) otočte na doraz v smere .

9 Zapnutie a vypnutie fúkača

9.1 Zapnutie fúkača

- Fúkač pridržte pevne pravou rukou za ovládaciu rukoväť tak, aby palec obopínal ovládaciu rukoväť.

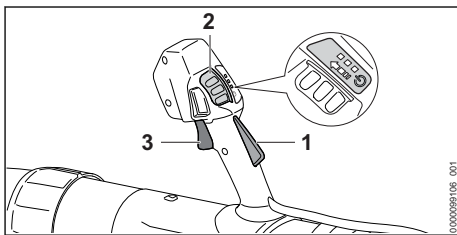

- Poistku spínacej páčky (1) stlačte rukou a podržte stlačenú.
- Odblokovací posúvač (2) presuňte palcom v smere šípky a nechajte vrátiť späť silou pružiny. LED diódy svietia a zobrazujú naposledy nastavenú výkonovú triedu.
- Spínaciu páčku (3) stlačte ukazovákom a podržte ju stlačenú. Fúkač zrýchli a z dýzy prúdi vzduch.

Čím viac je spínacia páčka (3) zatlačená, tým viac vzduchu prúdi z dýzy.

Fúkač sa môže tiež zapnúť tým, že sa najskôr stlačí odblokovací posúvač (2), a počas 3 minút (pokiaľ svieti LED dióda) poistka spínacej páčky (1). Spínacia páčka (3) je tým odblokovaná a fúkač je pripravený na prevádzku.

Keď sa po zapnutí uvoľní spínacia páčka (3) a poistka spínacej páčky (1), LED diódy sa rozsvietia na ďalšie 3 minúty. Pokiaľ LED diódy svietia, fúkač sa dá opäť zapnúť bez toho, aby sa musel použiť odblokovací posúvač (2).

9.2 Vypnutie fúkača

- Spínaciu páčku a poistku spínacej páčky pustíte. Vzduch už neprúdi z dýzy.
- Ak vzduch naďalej prúdi z dýzy: Akumulátor vyberte a vyhľadajte špecializovaného predajcu STIHL. Fúkač je chybný.

10 Kontrola fúkača

10.1 Kontrola ovládacích prvkov

Spínacia páčka

- ▶ Vyberte akumulátor.
- ▶ Pokúste sa zatlačiť spínaciu páčku bez zatlačenia poistky spínacej páčky.
- ▶ Ak sa dá spínacia páčka zatlačiť: Fúkač nepoužívajte a vyhľadajte špecializovaného predajcu STIHL.
Poistka spínacej páčky je chybná.
- ▶ Odblokovací posúvač presuňte palcom v smere šípky a nechajte vrátiť späť silou pružiny.
- ▶ Stlačte poistku spínacej páčky a držte ju stlačenú.
- ▶ Zatlačte spínaciu páčku.
- ▶ Spínaciu páčku a poistku spínacej páčky pustite.
- ▶ Ak ide odblokovací posúvač, spínacia páčka alebo poistka spínacej páčky ťažko alebo sa nevracajú späť do svojej východiskovej polohy: Fúkač nepoužívajte a vyhľadajte špecializovaného predajcu STIHL.
Odblokovací posúvač, spínacia páčka alebo poistka spínacej páčky sú chybné.

Zapnutie fúkača

- ▶ Vložte akumulátor.
- ▶ Poistku spínacej páčky stlačte rukou a podržte stlačenú.
- ▶ Odblokovací posúvač presuňte palcom v smere šípky a nechajte vrátiť späť silou pružiny.
- ▶ Stlačte spínaciu páčku a držte ju stlačenú.
Vzduch prúdi z dýzy.
- ▶ Ak blikajú 3 LED diódy na červeno: Akumulátor vyberte a vyhľadajte špecializovaného predajcu STIHL.
Vo fúkači je porucha.
- ▶ Spínaciu páčku uvoľnite.
Vzduch už neprúdi z dýzy.
- ▶ Ak vzduch naďalej prúdi z dýzy: Akumulátor vyberte a vyhľadajte špecializovaného predajcu STIHL.
Fúkač je chybný.

11 Práca s fúkačom

11.1 Držanie a vedenie fúkača

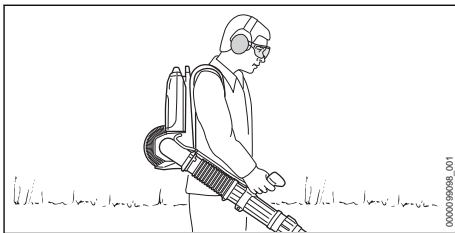

- ▶ Fúkač noste na chrbte.
- ▶ Fúkač držte pevne a vedte pravou rukou za ovládaciu rukoväť tak, aby palec obopínal ovládaciu rukoväť.

11.2 Nastavenie výkonovej triedy

V závislosti od spôsobu použitia sa dajú nastaviť 3 výkonové triedy. LED diódy zobrazujú nastavenú výkonovú triedu. Čím vyšší je výkonový stupeň, tým viac vzduchu prúdi z dýzy.

Nastavená výkonová trieda ovplyvňuje dobu chodu akumulátora. Čím nižšia je výkonová trieda, tým dlhšia je doba chodu akumulátora.

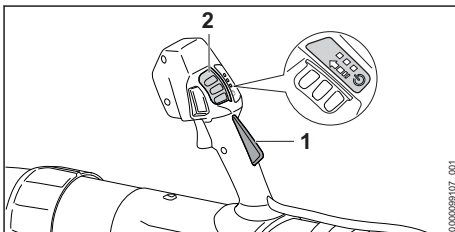

- ▶ Stlačte poistku spínacej páčky (1) a držte ju stlačenú.
- ▶ Odblokovací posúvač (2) presuňte palcom v smere šípky a nechajte vrátiť späť silou pružiny.
LED diódy svietia a zobrazujú nastavenú výkonovú triedu.
- ▶ Odblokovací posúvač (2) zatlačte dopredu a nechajte, aby sa vrátil späť silou pružiny.
Nasledujúca výkonová trieda je nastavená. Po tretej výkonovej triede nasleduje opäť prvá výkonová trieda.
- ▶ Odblokovací posúvač (2) zatlačajte dopredu a nechajte ho vrátiť sa silou pružiny dovedy, kým nebude nastavená požadovaná výkonová trieda.

11.3 Aktivovanie a deaktivovanie zaaretovej polohy plynu

Nezávisle od nastaveného výkonovej triedy sa môže aktivovať zaaretovanie polohy plynu. Je možné zaaretovať každú želanú silu fúkania prostredníctvom zaaretovej polohy plynu.

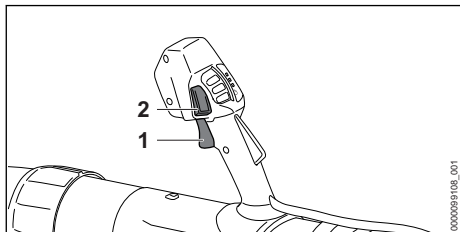

- ▶ Zapnite fúkač.
- ▶ Nastavte výkonovú triedu.
- ▶ Nastavte silu fúkania prostredníctvom spínacej páčky (1).
- ▶ Stlačte tlačidlo zaaretovej polohy plynu (2). Sila fúkania je zaaretovaná. Spínaciu páčku môžete teraz pustiť.

Na deaktivovanie zaaretovej polohy plynu stlačte opätovne tlačidlo zaaretovej polohy plynu (2).

11.4 Aktivovanie funkcie boost

Nezávisle od nastaveného výkonového stupňa sa môže aktivovať funkcia boost. Keď je funkcia boost aktivovaná, fúka fúkač s maximálnym výkonom.

Funkcia boost ovplyvňuje dobu chodu akumulátora. Čím dlhšie je funkcia boost aktivovaná, tým kratšia je doba chodu akumulátora.

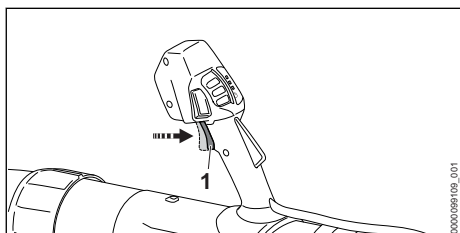

- ▶ Pretlačte spínaciu páčku (1) a držte ju stlačenú.
- ▶ LED diódy zablíkajú postupne za sebou. Funkcia boost je aktivovaná.

Po pustení spínacej páčky (1) sa funkcia boost deaktivuje. Nastaví sa naspäť naposledy použitá výkonová trieda.

11.5 Fúkanie

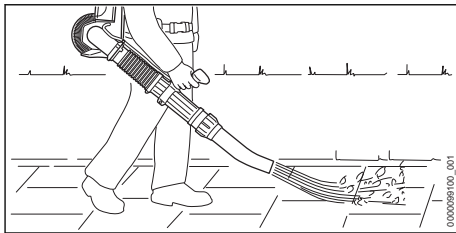

- ▶ Dýzu nasmerujte k zemi.
- ▶ Pomaly a kontrolovane sa pohybujte dopredu.

12 Po ukončení práce

12.1 Po ukončení práce

- ▶ Vypnite fúkač a vyberte akumulátor.
- ▶ Ak je fúkač mokry: Nechajte fúkač vyschnúť.
- ▶ Vyčistite fúkač.

13 Preprava

13.1 Preprava fúkača

- ▶ Vypnite fúkač a vyberte akumulátor.

Prenášanie fúkača

- ▶ Fúkač prenášajte na chrbte a fúkačiu rúru držte pevne pravou rukou za ovládacia rukočiat.

Preprava fúkača vo vozidle

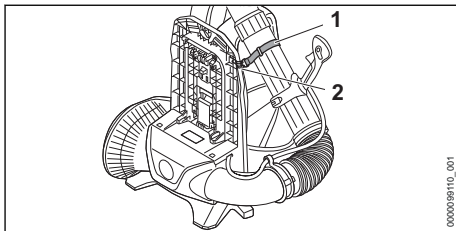

- ▶ Fúkačiu rúru upevnite páskou (1) na háku (2) chrbtovej dosky.
- ▶ Fúkač zaistite tak, aby sa fúkač nemohol prevrátiť ani pohybovať.

14 Skladovanie

14.1 Skladovanie fúkača

- ▶ Vypnite fúkač a vyberte akumulátor.
- ▶ Fúkač skladujte tak, aby boli splnené nasledujúce podmienky:
 - Fúkač je mimo dosahu detí.
 - Fúkač je čistý a suchý.

15 Čistenie

15.1 Čistenie fúkača

- ▶ Vypnite fúkač a vyberte akumulátor.
- ▶ Fúkač vyčistite vlhkou handrou. Fúkač vyčistite vlhkou handrou.
- ▶ Vetracie štrbiny vyčistite štetcom.
- ▶ Ochrannú mriežku vyčistite štetcom alebo mäkkou kefkou.

16 Údržba a oprava

16.1 Údržba a oprava fúkača

Používateľ nemôže vykonávať údržbu a opravu fúkača sám.

- ▶ Ak je potrebné vykonať údržbu fúkača alebo ak je pokazený či poškodený, je potrebné: Vyhladať špecializovaného obchodníka STIHL.

17 Odstraňovanie porúch

17.1 Odstránenie porúch fúkača a akumulátora

Porucha	LED na akumulátore	Príčina	Náprava
Fúkač po zapnutí nenabehne.	1 LED dióda bliká na zeleno.	Stav nabitia akumulátora je príliš nízky.	▶ Akumulátor nabíjajte tak, ako je to popísané v návode na obsluhu nabíjačiek STIHL AL 301, 301-4, 500.
	1 LED dióda svieti na červeno.	Akumulátor je príliš teplý alebo studený.	▶ Vyberte akumulátor. ▶ Akumulátor nechajte vychladnúť alebo zohriať.
	3 LED diódy blikajú na červeno.	Vo fúkači je porucha.	▶ Vyberte akumulátor a znova ho vložte. ▶ Zapnite fúkač. ▶ Ak naďalej blikajú 3 LED diódy na červeno: Fúkač nepoužívajte a vyhľadajte špecializovaného predajcu STIHL.
	3 LED diódy svieti na červeno.	Fúkač je príliš teplý.	▶ Vyberte akumulátor. ▶ Nechajte fúkač vychladnúť.
	4 LED diódy blikajú na červeno.	V akumulátore je porucha.	▶ Vyberte akumulátor a znova ho vložte. ▶ Zapnite fúkač. ▶ Ak naďalej blikajú 4 LED diódy na červeno: Akumulátor nepoužívajte a vyhľadajte špecializovaného predajcu STIHL.
		Elektrické spojenie medzi fúkačom a akumulátorom je prerušené.	▶ Vyberte akumulátor. ▶ Ak fúkač naďalej pri zapnutí nenabehne: Kontaktné plochy zástrčky vyčistite, ako je to popísané v návode na obsluhu akumulátora STIHL AR L.
		Fúkač alebo akumulátor sú vlhké.	▶ Fúkač alebo akumulátor nechajte vyschnúť.
Fúkač sa v prevádzke vypne.	3 LED diódy svietia na červeno.	Fúkač je príliš teplý.	▶ Vyberte akumulátor. ▶ Nechajte fúkač vychladnúť.
		Vyskytla sa elektrická porucha.	▶ Vyberte akumulátor a znova ho vložte. ▶ Ak fúkač naďalej pri zapnutí nenabehne: Kontaktné plochy zástrčky vyčistite, ako je to popísané v návode na obsluhu akumulátora STIHL AR L. ▶ Zapnite fúkač.
Doba prevádzky fúkača je príliš krátka.		Akumulátor nie je kompletne nabitý.	▶ Akumulátor úplne nabite, ako je to popísané v návode na obsluhu nabíjačiek STIHL AL 301, 301-4, 500.

Porucha	LED na akumulátore	Príčina	Náprava
		Životnosť akumulátora bola prekročená.	► Akumulátor vymeňte.

18 Technické údaje

18.1 Fúkač STIHL BGA 300.0

- Schválený akumulátor: STIHL AR L
- Sila fúkania: 26 N
- Maximálna rýchlosť vzduchu: 86 m/s
- Priemerná rýchlosť prúdenia vzduchu: 72 m/s
- Max. prietok vzduchu (bez fúkacieho zariadenia): 1345 m³/h
- Prietok vzduchu: 970 m³/h
- Hmotnosť bez akumulátora: 7,4 kg

Doba chodu je uvedená na stránke www.stihl.com/battery-life.

18.2 Hodnoty hluku a vibrácií

Hodnota K pre hladiny akustického tlaku je 2 dB(A). Hodnota K pre hladiny akustického výkonu je 2 dB(A). Hodnota K pre hodnoty vibrácií je 2 m/s².

STIHL odporúča nosiť ochranu sluchu.

- Hladina akustického tlaku L_{PA} meraná podľa EN 50636-2-100: 84 dB(A).
- Hladina akustického výkonu L_{WA} meraná podľa EN 50636-2-100: 94 dB(A).
- Hodnota vibrácií a_{HV} meraná podľa EN 50636-2-100, ovládacia rukoväť: < 0,2 m/s².

Uvedené hodnoty vibrácií boli namerané podľa normovanej skúšobnej metódy a je možné ich použiť na porovnanie elektrických zariadení. Skutočne jestvujúce hodnoty vibrácií sa môžu od uvedených hodnôt v závislosti na spôsobe použitia odchyľovať. Uvedené hodnoty vibrácií sa môžu použiť na prvé odhadnutie vibračného zaťaženia. Musí sa odhadnúť skutočné vibračné zaťaženie. Pri tom sa môžu zohľadniť aj doby, v ktorých je elektrické náradie vypnuté a doby, v ktorých je síce zapnuté, ale beží bez zaťaženia.

Informácie na splnenie smernice pre zamestnávateľov o vibráciách 2002/44/ES sú uvedené na www.stihl.com/vib.

18.3 REACH

REACH označuje nariadenie ES pre registráciu, hodnotenie a autorizáciu chemikálií.

Informácie na splnenie Nariadenia REACH sú uvedené na stránke www.stihl.com/reach.

19 Náhradné diely a príslušenstvo

19.1 Náhradné diely a príslušenstvo

STIHL Tieto symboly označujú originálne náhradné diely STIHL a originálne príslušenstvo STIHL.

STIHL odporúča používanie originálnych náhradných dielov STIHL a príslušenstva značky STIHL.

Náhradné diely a príslušenstvo iných výrobcov nemôžu byť spoločnosťou STIHL odborné posudzované z hľadiska spoľahlivosti, bezpečnosti a vhodnosti aj napriek vykonávanému sledovaniu trhu a STIHL nemôže za ich použitie ručiť.

Originálne náhradné diely STIHL a originálne príslušenstvo STIHL sú dostupné u špecializovaného predajcu značky STIHL.

20 Likvidácia

20.1 Likvidácia fúkača

Informácie o likvidácii dostanete u miestnej správy alebo u špecializovaného predajcu STIHL.

Neodborná likvidácia môže poškodiť zdravie a zaťažovať životné prostredie.

- Výrobky STIHL vrátane obalov odovzdajte na vhodnom zbernom mieste na recykláciu v súlade s miestnymi predpismi.
- Nelikvidovať spolu s domovým odpadom.

21 EÚ vyhlásenie o zhode

21.1 Fúkač STIHL BGA 300.0

ANDREAS STIHL AG & Co. KG
Badstraße 115
D-71336 Waiblingen

Nemecko

vyhlasuje na vlastnú zodpovednosť, že

- Druh konštrukcie: Akumulátorový fúkač
- Firemná značka: STIHL
- Typ: BGA 300.0
- Sériové ident. číslo: BA03

zodpovedajú príslušným ustanoveniam smerníc 2011/65/EÚ, 2006/42/ES, 2014/30/EÚ a 2000/14/ES a výrobok bol vyvinutý a vyrobený v súlade s verziami nasledujúcich noriem platnými k dátumu výroby: EN 55014-1, EN 55014-2, EN 62841-1, pri zohľadnení normy EN 50636-2-100. Pri zisťovaní nameranej a zaručenej hladiny akustického výkonu sa postupovalo podľa smernice 2000/14/ES, dodatok V.

- Nameraná hladina akustického výkonu: 94 dB(A)
- Zaručená hladina akustického výkonu: 96 dB(A)

Technické dokumenty sú uschované na oddelení schvaľovania výrobkov spoločnosti ANDREAS STIHL AG & Co.

Rok výroby, krajina pôvodu a číslo stroja sú uvedené na fúkači.

Waiblingen, 29. 10. 2021

ANDREAS STIHL AG & Co. KG



v zastúpení

Dr. Jürgen Hoffmann, Vedúci oddelenia Produktzulassung Regulácia výrobku

22 Prehlásenie o zhode výrobcom – UKCA

22.1 Fúkač STIHL BGA 300.0

**UK
CA**

ANDREAS STIHL AG & Co. KG
Badstraße 115
D-71336 Waiblingen

Nemecko

- vyhlasuje na vlastnú zodpovednosť, že
- Druh konštrukcie: Akumulátorový fúkač
 - Firemná značka: STIHL
 - Typ: BGA 300.0
 - Sériové ident. číslo: BA03

je v súlade s príslušnými ustanoveniami britských predpisov The Restriction of the Use of Certain Hazardous Substances in Electrical and Electronic Equipment Regulations 2012, Supply of Machinery (Safety) Regulations 2008, Electromagnetic Compatibility Regulations 2016 a Noise

Emission in the Environment by Equipment for use Outdoors Regulations 2001 a bol navrhnutý a vyrobený v súlade s verziami nasledujúcich noriem platných v deň výroby: EN 55014-1, EN 55014-2, EN 62841-1, pri zohľadnení normy EN 50636-2-100.

Na určenie nameranej a garantovanej hladiny akustického výkonu sa postupovalo podľa nariadenia Spojeného kráľovstva Noise Emission in the Environment by Equipment for use Outdoors Regulations 2001, Schedule 8.

- Nameraná hladina akustického výkonu: 94 dB(A)
- Zaručená hladina akustického výkonu: 96 dB(A)

Technická dokumentácia je uložená v spoločnosti ANDREAS STIHL AG & Co. KG.

Rok výroby, krajina pôvodu a číslo stroja sú uvedené na fúkači.

Waiblingen, 29. 10. 2021

ANDREAS STIHL AG & Co. KG



v zastúpení

Dr. Jürgen Hoffmann, Vedúci oddelenia Produktzulassung Regulácia výrobku

23 Všeobecné bezpečnostné pokyny pre elektrické náradie

23.1 Úvod

Táto kapitola reprodukuje predformulované, všeobecné bezpečnostné pokyny, ktoré sú uvedené v norme EN/IEC 62841 pre ručne vedené motorové elektrické náradie.

STIHL musí tieto texty vytlačiť.

Bezpečnostné pokyny na zabránenie zásahu elektrickým prúdom uvedené v časti „Elektrická bezpečnosť“ nie sú použiteľné pre akumulátorové produkty STIHL.

**VAROVANIE**

- **Prečítajte si všetky bezpečnostné pokyny, predpisy, obrázky a technické údaje, ktoré sa nachádzajú na tomto elektrickom náradí.** Zanedbanie dodržiavania nasledujúcich pokynov môže spôsobiť zásah elektrickým prúdom, požiar a/alebo ťažké poranenia. **Všetky bezpečnostné pokyny a predpisy uschovajte na budúce použitie.**

Pojem „Elektrické náradie“ používaný v bezpečnostných pokynoch sa vzťahuje na elektrické náradie napájané zo siete (so sieťovým káblom) a na elektrické náradie napájané akumulátorom (bez sieťového kábla).

23.2 Bezpečnosť pracoviska

- a) **Pracovisko vždy udržiavajte čisté a dobre osvetlené.** Neporiadok alebo neosvetlené priestory pracoviska môžu mať za následok úrazy.
- b) **Nepracujte s týmto elektrickým náradím v prostredí ohrozenom výbuchom, v ktorom sa nachádzajú horľavé kvapaliny, plyny alebo prach.** Elektrické náradie vytvára iskry, ktoré by mohli prach alebo pary zapáliť.
- c) **Nedovoľte deťom a iným osobám, aby sa počas používania elektrického náradia zdržiavali v blízkosti pracoviska.** Pri odpútaní pozornosti môžete stratiť kontrolu nad elektrickým náradím.

23.3 Elektrická bezpečnosť

- a) **Zástrčka prírodného kábla elektrického náradia musí byť vhodná pre použitú zásuvku.** Zástrčka sa v žiadnom prípade nesmie nijako meniť. Spoločne s uzemneným elektrickým náradím nepoužívajte žiadne zástrčkové adaptéry. Nezmenené zástrčky a vhodné zásuvky znižujú riziko úrazu elektrickým prúdom.
- b) **Vyhýbajte sa telesnému kontaktu s uzemnenými povrchovými plochami, ako sú napr. rúry, vykurovacie telesá, sporáky a chladničky.** Keby by bolo vaše telo uzemnené, hrozí zvýšené riziko úrazu elektrickým prúdom.
- c) **Chráňte elektrické náradie pred účinkami dažďa a vlhkosti.** Vniknutie vody do elektrického náradia zvyšuje riziko úrazu elektrickým prúdom.
- d) **Prívodný kábel nepoužívajte mimo určeného účelu. Prívodný kábel nikdy nepoužívajte na**

nosenie, ťahanie alebo na vyťahovanie zo zásuvky. Zabezpečte, aby sa prírodný kábel nedostal do blízkosti horúceho telesa, ani do kontaktu s olejom, ostrými hranami alebo pohybujúcimi sa časťami. Poškodené alebo zauzlené prírodné káble zvyšujú riziko úrazu elektrickým prúdom.

- e) **Keď pracujete s elektrickým náradím vonku, používajte len také predlžovacie káble, ktoré sú schválené aj na používanie vo vonkajšom prostredí.** Použitie predlžovacieho kábla, ktorý je vhodný na používanie vo vonkajšom prostredí, znižuje riziko úrazu elektrickým prúdom.
- f) **Ak sa nedá vyhnúť použitiu elektrického náradia vo vlhkom prostredí, použite prúdový chránič pre chybový prúd.** Použitie prúdového chrániča pre chybový prúd znižuje riziko úrazu elektrickým prúdom.

23.4 Bezpečnosť osôb

- a) **Buďte ostražití, sústreďte sa na to, čo robíte a k práci s elektrickým náradím pristupujte s rozummom. Nepracujte s elektrickým náradím nikdy vtedy, keď ste unavení, alebo keď ste pod vplyvom drog, alkoholu alebo liekov.** Malý okamih nepozornosti môže mať pri používaní elektrického náradia za následok vážne poranenia.
- b) **Noste osobné ochranné prostriedky a používajte vždy ochranné okuliare.** Používanie osobných ochranných prostriedkov, ako sú maska proti prachu, protišmyková bezpečnostná obuv, ochranná prilba alebo ochrana sluchu, v závislosti od druhu a spôsobu použitia elektrického náradia znižuje riziko poranení.
- c) **Vyhýbajte sa neúmyselnému uvedeniu do prevádzky. Pred zasunutím zástrčky do zásuvky a/alebo pred pripojením akumulátora, pred uchopením alebo prenášaním elektrického náradia sa vždy presvedčte, či je elektrické náradie vypnuté.** Ak budete mať pri prenášaní elektrického náradia prst na vypínači, alebo ak elektrické náradie pripojíte na elektrickú sieť zapnutú, môže to mať za následok úraz.
- d) **Skôr ako elektrické náradie zapnete, odstráňte z neho nastavovacie nástroje alebo kľúče na skrutky.** Nástroj alebo kľúč, ktorý sa nachádza v rotujúcej časti elektrického náradia, môže spôsobiť poranenia.

- e) **Vyhýbajte sa abnormálnym polohám tela. Zabezpečte si pevný postoj a neprestajne udržiavajte rovnováhu.** Takto budete môcť elektrické náradie v neočakávaných situáciách lepšie kontrolovať.
- f) **Pri práci noste vhodný odev. Nenoste široké odevy a nemajte na sebe šperky.** Vyvarujte sa toho, aby sa vaše vlasy a odev dostali do blízkosti pohybujúcich sa dielov. Voľný odev, šperky alebo dlhé vlasy môžu byť zachytené pohybujúcimi sa dielmi.
- g) **Ak sa dajú namontovať zariadenia na odsávanie a zachytávanie prachu, musia sa pripojiť a správne použiť.** Používanie odsávacieho zariadenia môže znížiť riziko ohrozenia zdravia prachom.
- h) **Neuspokojujte sa s nesprávnym chápaním bezpečnosti a neprekračujte bezpečnostné pravidlá pre elektrické náradia, aj keď poznáte elektrické náradie na základe častého používania.** Nedbanlivé konanie môže v zlomku sekundy viesť k ťažkým zraneniam.

23.5 Používanie elektrického náradia a manipulácia s ním

- a) **Elektrické náradie nepreťažujte. Používajte také elektrické náradie, ktoré je určené pre daný druh práce.** Pomocou vhodného elektrického náradia budete pracovať lepšie a bezpečnejšie v uvedenom rozsahu výkonu náradia.
- b) **Nepoužívajte nikdy také elektrické náradie, ktoré má chybný vypínač.** Elektrické náradie, ktoré sa už nedá zapnúť alebo vypnúť, je nebezpečné a treba ho dať opraviť.
- c) **Skôr ako začnete náradie nastavovať, vymieňať diely vloženého nástroja alebo skôr ako náradie odložíte, vždy vyťahnite zástrčku zo zásuvky a/alebo odstráňte vybrateľný akumulátor.** Toto preventívne opatrenie zabraňuje neúmyselnému spusteniu elektrického náradia.
- d) **Nepoužívané elektrické náradie uschovajte tak, aby bolo mimo dosahu detí. Nedovoľte používať elektrické náradie osobám, ktoré s ním nie sú dôverne oboznámené alebo ktoré si neprečítali tieto predpisy.** Elektrické náradie je nebezpečné vtedy, keď ho používajú neskúsené osoby.
- e) **Starajte sa o elektrické náradie a diely použitých nástrojov starostlivo. Kontrolujte, či pohyblivé diely bezchybne fungujú alebo či**

neblokujú, či nie sú zlomené alebo tak poškodené, že by mohli negatívne ovplyvňovať správnu funkciu elektrického náradia. Pred použitím elektrického náradia nechajte poškodené súčiastky opraviť. Veľa úrazov bolo spôsobených nedostatočnou údržbou elektrického náradia.

- f) **Rezné nástroje udržiavajte ostré a čisté.** Starostlivo ošetrované rezné nástroje s ostrými reznými hranami majú menšiu tendenciu k zablokovaniu a ľahšie sa dajú viesť.
- g) **Používajte elektrické náradie, prídatný nástroj a všetky ostatné nástroje a pod. podľa týchto predpisov. Pri práci zohľadnite pracovné podmienky a činnosť, ktorú budete vykonávať.** Používanie elektrického náradia na iný účel ako na predpísané použitie môže viesť k nebezpečným situáciám.
- h) **Udržiavajte rukoväti a ich plochy v čistom a suchom stave, neznečistené od oleja a tuku.** Šmyklivé rukoväti a ich plochy nedovoľujú bezpečnú obsluhu a kontrolu elektrického náradia v nepredvídateľných situáciách.

23.6 Používanie akumulátorového náradia a manipulácia s ním

- a) **Nabíjajte akumulátory iba nabíjačkami, ktoré sú odporúčané výrobcom.** V dôsledku nabíjačky, ktorá je určená pre určitý typ akumulátorov, hrozí nebezpečenstvo požiaru, ak je používaná s inými akumulátormi.
- b) **V elektrickom náradí používajte iba k tomu určené akumulátory.** Použitie iných akumulátorov môže viesť k poraneniam a požiarom.
- c) **Nepoužívaný akumulátor uchovávajte mimo dosahu kancelárskych sponiek, mincí, kľúčov, klincov, skrutiek alebo iných drobných kovových predmetov, ktoré môžu spôsobiť premostenie kontaktov.** Skrat medzi kontaktmi akumulátora môže mať za následok popálenie alebo požiar.
- d) **Pri nesprávnom používaní môže kvapalina z akumulátora vytecť. Zabráňte kontaktu s ňou. Pri náhodnom kontakte opláchnite vodou. Pokiaľ kvapalina vnikne do očí, navštívte aj lekára.** Vytekajúca akumulátorová kvapalina môže spôsobiť podráždenie pokožky alebo popálenie.
- e) **Nepoužívajte poškodené alebo zmenené akumulátory.** Poškodené alebo zmenené akumulátory sa môžu správať nepredvídateľne a môžu viesť k vzniku požiaru, explózie alebo nebezpečenstvu zranenia.

NORĀDĪJUMS

- Norāde sniedz informāciju par apdraudējumu, kas var izraisīt mantiskos bojājumus.
 - ▶ Minētās darbības var novērst mantiskos bojājumus.

2.3 Simboli tekstā

Šis simbols sniedz norādi uz nodaļu šajā lietošanas instrukcijā.

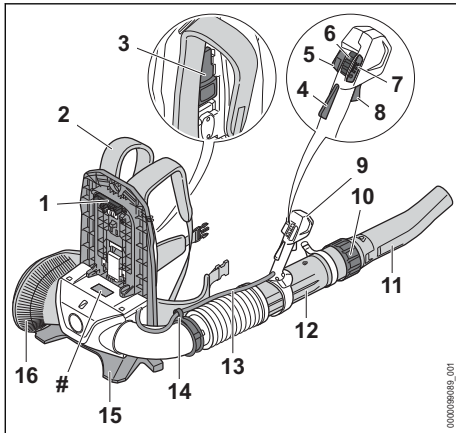
3 Pārskats**3.1 Lapu pūtējs****1 Spraudnis**

Spraudnis savieno lapu pūtēju ar akumulatoru.

2 Nešanas siksnā

Pārnēsāšanas siksnā sadala lapu pūtēja svaru uz ķermeņa.

3 Svira

Svira nostiprina akumulatoru pie uzkabes sistēmas.

4 Slēdža sviras fiksators

Slēdža sviras fiksators atbloķē slēdža sviru.

5 Fiksētās gāzes padeves taustiņš

Fiksētās gāzes padeves taustiņš nofiksē pašreizējo pūšanas spēku.

6 Atbloķēšanas svira

Atbloķēšanas svira paredzēta lapu pūtēja ieslēgšanai un jaudas pakāpes iestatīšanai.

7 Gaismas diodes

Gaismas diodes attēlo iestatīto jaudas pakāpi.

8 Slēdža svira

Slēdža svira ieslēdz un izslēdz lapu pūtēju.

9 Vadības rokturis

Vadības rokturis paredzēts pūtes caurules vadībai, turēšanai un vadīšanai.

10 Uzmavas uzgrieznis

Savienojuma uzgrieznis tiek izmantots, lai regulētu pūtēja caurules garumu.

11 Sprausla

Sprausla vada un apvieno gaisa plūsmu.

12 Pūtes caurule

Pūtes caurule vada gaisa plūsmu.

13 Kabeļu kūlis

Kabeļu kūlis savieno gāzes sviru ar motoru.

14 Kabeļu kūļa turētājs

Kabeļu kūļa turētājs ir paredzēts kabeļu kūļa nostiprināšanai.

15 Balsts

Balsts ir paredzēts lapu pūtēja novietošanai uz zemes.

16 Aizsargrežģis

Aizsargrežģis aizsargā lietotāju no lapu pūtēja kustīgajām detaļām.

Datu plāksnīte ar ierīces numuru**3.2 Simboli**

Simboli var atrasties uz lapu pūtēja un tie nozīmē sekojošo:



Šajā pozīcijā uzmavas uzgrieznis ir atvērts. Pūtes cauruli iespējams izvilkt.



Šajā pozīcijā uzmavas uzgrieznis ir aizvērts. Pūtes cauruli nav iespējams izvilkt.



Svira dzirdami nofiksējas.



Pagrieziet šajā virzienā, lai demontētu sprauslu.



Bīdiet atbloķēšanas sviru uz priekšu, lai ieslēgtu lapu pūtēju un iestatītu jaudas pakāpes.



Fiksētās gāzes taustiņa ieslēgšana un izslēgšana



Garantētais trokšņu jaudas līmenis saskaņā ar Direktīvu 2000/14/EK (dB(A)), lai varētu salīdzināt produktu trokšņu emisiju.



Neizmet produktu sadzīves atkritumos.

4 Drošības norādījumi

4.1 Brīdinājuma simboli

Brīdinājuma simboli uz lapu pūtēja nozīmē:



Ievērojiet drošības norādījumus un to pasākumus.



Izlasiet, izprotiet un saglabāiet lietošanas pamācību.



Valkājiet aizsargbrilles un dzirdes aizsarglīdzekļus.



Gari mati jātur kopā tā, lai tos nevarētu ievilkļt lapu pūtējā.



Ievērojiet drošības norādījumus attiecībā uz augšup izmestiem priekšmetiem un saistītos drošības pasākumus.

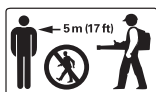

Ievērojiet drošu attālumu.



Darba pārtraukumu, transportēšanas, glabāšanas, apkopes vai remonta laikā izņemiet akumulatoru.

4.2 Nosacījumiem atbilstīga lietošana

Lapu pūtējs STIHL BGA 300.0 ir paredzēts lapu, zāles, papīra un līdzīgu materiālu pūšanai.

Neizmantojiet lapu pūtēju lietū.

Šī lapu pūtēja enerģiju nodrošina akumulators akumulators STIHL AR L.

▲ BRĪDINĀJUMS

- Akumulatori, kurus STIHL nav atļāvis lietot lapu pūtējam, var radīt ugunsgrēkus un sprādzienus. Var rasties smagi vai nāvējoši savainojumi un materiālu bojājumi.
 - ▶ Lapu pūtējā izmantojiet akumulatoru STIHL AR L.
- Neizmantojot lapu pūtēju vai akumulatoru atbilstoši noteikumiem, iespējamas smagas traumas vai pat nāve un mantiskie bojājumi.
 - ▶ Izmantojiet lapu pūtēju tā, kā aprakstīts šajā lietošanas instrukcijā.
 - ▶ Akumulatoru lietojiet tā, kā aprakstīts akumulatora STIHL AR L lietošanas instrukcijā.

4.3 Prasības lietotājam

▲ BRĪDINĀJUMS

- Lietotāji bez instruktažas nespēj atpazīt vai novērtēt apdraudējumu, ko rada lapu pūtējs. Lietotājs vai citi cilvēki var gūt smagas traumas vai var tik nonāvēti.
 - ▶ Izlasiet, saprotiet un saglabāiet lietošanas instrukciju.
- ▶ Nododot lapu pūtēju citai personai: nododiet arī lietošanas instrukciju.
- ▶ Pārliecinieties, vai lietotājs atbilst šādām prasībām:
 - Lietotājs ir atpūties.
 - Lietotājs fiziski, sensoriski un garīgi ir spējīgs vadīt lapu pūtēju, kā arī ar to strādāt. Ja lietotājam ir fiziski, sensoriski vai garīgi ierobežotas spējas, viņš iekārtu drīkst lietot tikai citu uzraudzībā vai arī pēc atbildīgās personas instrukciju saņemšanas.
 - Lietotājs spēj atpazīt un novērtēt lapu pūtēja radītos apdraudējumus.
 - Lietotājs ir pilngadīgs vai lietotājs uzraudzībā tiek apmācīts darbam atbilstoši nacionālajiem noteikumiem.
 - Pirms pirmās lapu pūtēja lietošanas reizes lietotājs ir saņēmis STIHL tirgotāja vai speciālista instrukcijas.
 - Lietotājs nav alkohola, medikamentu vai narkotiku ietekmē.
- ▶ Neskaidrību gadījumā: vērsieties pie STIHL tirgotāja.



4.4 Apģērbs un aprīkojums

▲ BRĪDINĀJUMS

- Darba laikā garus matus iespējams ievilkļt lapu pūtējā. Lietotājs var gūt smagus savainojumus.
 - ▶ Gari mati jātur kopā tā lai tie atrastos virs pleciem un lai tos nevarētu ievilkļt lapu pūtējā.
- Darba laikā lielā ātrumā gaisā var tikt uz mesti priekšmeti. Lietotāji var gūt savainojumus.
 - ▶ Nēsājiet cieši pieguļošas aizsargbrilles. Piemērotas aizsargbrilles, kas atbilst standartam EN 166 vai valsts noteikumiem un ir atbilstoši marķētas, ir pieejamas tirdzniecībā.
 - ▶ Valkājiet garas bikses.
- Darba laikā veidojas troksnis. Troksnis var sabojāt dzirdi.





► Lietojiet dzirdes orgānu aizsargierīci.

- Darba laikā var tikt sacelti putekļi. Ieelpotās putekļu daļiņas var būt kaitīgas veselībai un izraisīt alerģiskas reakcijas.
 - Ja tiek sacelti putekļi: nēsājiet putekļu aizsargmasku.
- Nepiemērots apģērbs var iekerties koksnē, krūmājos un lapu pūtējā. Lietotāji, kuriem nav piemērota apģērba, var gūt savainojumus.
 - Nēsājiet pieguļošu apģērbu.
 - Noņemiet šalles un rotaslietas.
- Ja lietotājam ir nepiemēroti apavi, pastāv paslīdēšanas risks. Lietotāji var gūt savainojumus.
 - Nēsājiet stingrus, slēgtus apavus ar neslīdošām zolēm.

4.5 Darba zona un apkārtējā vide

▲ BRĪDINĀJUMS

- Nepiederošas personas, bērni un dzīvnieki nespēj atpazīt un novērtēt lapu pūtēja un uzņemto priekšmetu radītos apdraudējumus. Nepiederošas personas, bērni un dzīvnieki var gūt smagus vai nāvējošus savainojumus, un var rasties materiālu bojājumi.



► Nodrošiniet, lai nepiederošas personas, bērni un dzīvnieki darba zonai netuvotos tuvāk par 5 m.

- Ievērojiet 5 m attālumu no priekšmetiem.
- Neatstājiet lapu pūtēju bez uzraudzības.
- Nodrošiniet, lai bērni nevarētu rotaļāties ar lapu pūtēju.
- Lapu pūtēja elektriskās detaļas var radīt dzirksteles. Viegli uzliesmojošā vai sprādzienbīstamā vidē dzirksteles var izraisīt ugunsgrēkus un sprādzienus. Var rasties smagi vai nāvējoši savainojumi un materiālu bojājumi.
 - Nestrādājiet viegli uzliesmojošā un sprādzienbīstamā vidē.

4.6 Drošs stāvoklis

Lapu pūtējs ir drošā stāvoklī, ja ir izpildīti šādi noteikumi:

- Lapu pūtējs nav bojāts.
- Lapu pūtējs ir tīrs un sauss.
- Vadības elementi darbojas, un tiem nav veikšanas izmaiņas.
- Šajā lapu pūtējā ir uzstādīti tikai oriģinālie STIHL piederumi.
- Piederumi ir pareizi uzstādīti.

▲ BRĪDINĀJUMS

- Ja stāvoklis nav ekspluatācijai drošs, detaļas var nedarboties pareizi un drošības apriņķojums var nedarboties vispār. Cilvēki var gūt smagus vai nāvējošus savainojumus.
 - Nestrādājiet ar bojātu lapu pūtēju.
 - Ja lapu pūtējs ir nefīrs vai mitrs: Notīriet un izžāvējiet lapu pūtēju.
 - Nemainiet lapu pūtēju. Iznēmums: uzstādot šim lapu pūtējam piemērotu sprauslu.
 - Ja vadības elementi nedarbojas: nestrādājiet ar lapu pūtēju.
 - Uzstādiēt šim lapu pūtējam tikai oriģinālos STIHL piederumus.
 - Uzstādiēt piederumus tā, kā aprakstīts šajā vai piederuma lietošanas pamācībā.
 - Neievietojiet priekšmetus lapu pūtēja atvērumos.
 - Nomainiet nolietotas vai bojātas norādījumu plāksnītes.
 - Ja rodas neskaidrības: sazinieties ar STIHL tirgotāju.

4.7 Darbs

▲ BRĪDINĀJUMS

- Noteiktās situācijās lietotājs vairs nevar koncentrēties darbam. Lietotājs var paklupt, nokrist un gūt smagus savainojumus.
 - Strādājiet mierīgi un pārdomāti.
 - Ja gaismas un redzamības apstākļi ir slikti: nestrādājiet ar lapu pūtēju.
 - Lietojiet lapu pūtēju atsevišķi.
 - Nestrādājiet virs plecu augstuma.
 - Uzmanieties no šķēršļiem.
 - Darba laikā stāviet uz zemes un saglabājiet līdzsvaru. Ja nepieciešams strādāt augstumā: Izmantojiet pacēlāju vai drošas sastatnes.
 - Ja esat noguris: pārtrauciet darbu.
 - Pūtiēt vēja virzienā.
- Darba laikā lielā ātrumā gaisā var tikt uzņemti priekšmeti. Cilvēki un dzīvnieki var gūt traumas, kā arī iespējami mantiskie bojājumi.
 - Nepūtiēt cilvēku, dzīvnieku un priekšmetu virzienā.



- Ja lapu pūtēja darba laikā mainās vai darbojas neparasti, tas var būt nedrošā stāvoklī. Var rasties smagi savainojumi un materiālu bojājumi.
 - Beidziet darbu, izņemiet akumulatoru un lūdziet STIHL tirgotāja palīdzību.
- Darba laikā var veidoties lapu pūtēja radīta vibrācija.

- ▶ Ievērojiet pārtraukumus.
- ▶ Ja novērojat asinsrites traucējumu simptomus: vērsieties pie ārsta.
- Saceltie putekļi var elektrostātiski uzlādēt lapu pūtēju. Noteiktos vides apstākļos (piem., sausā vidē) lapu pūtējs var pēkšņi izlādēties, un var rasties dzirksteles. Viegli uzliesmojošā vai sprādzienbīstamā vidē dzirksteles var izraisīt ugunsgrēkus un sprādzienus. Var rasties smagi vai nāvējoši savainojumi un materiālu bojājumi.
 - ▶ Nestrādājiet viegli uzliesmojošā un sprādzienbīstamā vidē.
- Bīstamā situācijā lietotāju var pārņemt panika un viņš var nenovērtēt uzkabes sistēmu. Lietotājs var gūt smagus savainojumus.
 - ▶ Vingrinieties uzkabes sistēmas noņemšanu.

4.8 Transportēšana

▲ BRĪDINĀJUMS

- Transportēšanas laikā lapu pūtējs var apgāzties vai pārvietoties. Var rasties savainojumi un materiālu bojājumi.



- ▶ Izņemiet akumulatoru.

- ▶ Nostipriniet lapu pūtēju ar fiksācijas siksnām, siksnām vai tīklu tā, lai tas nevarētu apgāzties un kustēties.

4.9 Uzglabāšana

▲ BRĪDINĀJUMS

- Bērni nespēj atpazīt un novērtēt lapu pūtēja radīto apdraudējumu. Bērni var gūt smagus savainojumus.



- ▶ Izņemiet akumulatoru.

- ▶ Glabājiet lapu pūtēju bērniem nepieejamās vietās.
- Mitruma iedarbībā lapu pūtēja elektriskie kontakti un metāliskās detaļas var sākt rūstēt. Šādi iespējams sabojāt lapu pūtēju.



- ▶ Izņemiet akumulatoru.

- ▶ Glabājiet lapu pūtēju tīru un sausu.

4.10 Tīrīšana, apkope un remonts

▲ BRĪDINĀJUMS

- Ja tīrīšanas, apkopes un remonta laikā ir ievietots akumulators, lapu pūtējs var nejauši ieslēgties. Var rasties smagi savainojumi un materiālu bojājumi.



- ▶ Izņemiet akumulatoru.

- Asi tīrīšanas līdzekļi, tīrīšana ar ūdens strūklu vai smailiem priekšmetiem var sabojāt pūtēju un akumulatoru. Ja lapu pūtējs vai akumulators netiek tīrīts tā, kā norādīts šajā lietošanas instrukcijā, detaļas var nedarboties pareizi un drošības ierīces var pārstāt darboties. Cilvēki var gūt smagus savainojumus.
 - ▶ Lapu pūtēju un akumulatoru tīriet tā, kā aprakstīts šajā lietošanas instrukcijā.
- Ja lapu pūtēja vai akumulatora apkope un remonts netiek veikts pareizi, detaļas var nedarboties pareizi un drošības ierīces var pārstāt darboties. Cilvēki var gūt smagus vai nāvējošus savainojumus.
 - ▶ Neveiciet lapu pūtēja un akumulatora apkopi un remontu pats.
 - ▶ Ja nepieciešama lapu pūtēja vai akumulatora apkope vai remonts: vērsieties pie STIHL tirgotāja.

5 Lapu pūtēja sagatavošana lietošanai

5.1 Lapu pūtēja sagatavošana lietošanai

Pirms darba sākšanas jāveic tālāk minētās darbības:

- ▶ Pārliecinieties, ka tālāk minētās detaļas ir ekspluatācijai drošā stāvoklī:
 - Lapu pūtējs, 4.6.
 - Akumulatoru lietojiet tā, kā aprakstīts akumulatora STIHL AR L lietošanas instrukcijā.
- ▶ Akumulatoru pārbaudiet tā, kā aprakstīts akumulatora STIHL AR L lietošanas instrukcijā.
- ▶ Akumulatoru pilnībā uzlādējiet tā, kā aprakstīts lādētāju STIHL AL 301, 301-4, 500 lietošanas instrukcijā.
 - ▶ Lapu pūtēja tīrīšana, 15.
 - ▶ Pūtes caurules montāža, 6.1.
 - ▶ Demontējiet sprauslu, 6.2.
 - ▶ Pārnesēšanas siksnas uzlikšana un iestatīšana, 8.1.
- ▶ Vadības elementu pārbaude, 10.

- ▶ Ja darbības nav iespējams veikt: neizmantojiet lapu pūtēju un lūdziet STIHL tirgotāja palīdzību.

6 Lapu pūtēja montāža

6.1 Pūtes caurules montāža

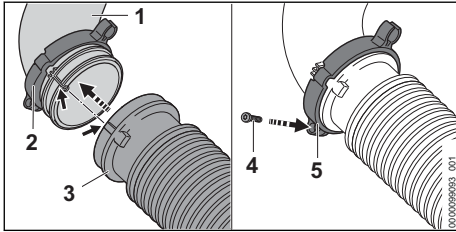

- ▶ Uzbīdīet „apskavu ar kabelu kūļa turētāju” (2) uz kolektora (1).
- ▶ Uzbīdīet gofrēto šļūteni (3) uz rīkuma (1). Gofrētā šļūtene (3) cieši savienojas ar kolektoru (1).
- ▶ Uzbīdīet „apskavu ar kabelu kūļa turētāju” (2) līdz atdurei uz gofrētās šļūtenes (3) un novietojiet tā, lai skrūves actiņa (5) vērsta uz leju.
- ▶ Ieskrūvējiet un cieši pievelciet skrūvi (4).

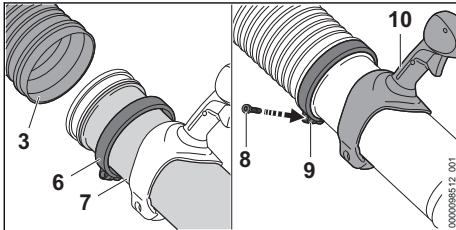

- ▶ Uzbīdīet apskavu (6) uz pūtes caurules (7).
- ▶ Līdz galam iebīdīet pūtes cauruli (7) gofrētajā šļūtenē (3).
- ▶ Novietojiet pūtes cauruli (7) tā, lai rokturis (10) būtu vērsts uz augšu.
- ▶ Uzbīdīet apskavu (6) līdz atdurei uz gofrētās šļūtenes (3) un novietojiet tā, lai skrūves actiņa (9) vērsta uz leju.
- ▶ Ieskrūvējiet un cieši pievelciet skrūvi (8).

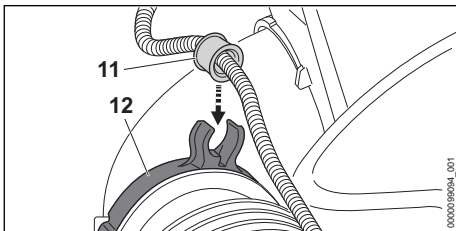

- ▶ Iespiežiet ligzdu (11) kabelu kūļa turētājā (12).

Ligzda dzirdami nofiksējas.

6.2 Sprauslas uzstādīšana un demontāža

- ▶ Izslēdziet motoru.

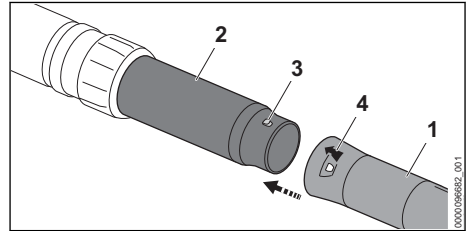

- ▶ Pārvietojiet tapu (3) un urbumu (4) vienādā augstumā.
- ▶ Uzbīdīet sprauslu (1) uz pūtes caurules (2).
- ▶ Grieziet sprauslu (1), līdz tā nofiksējas. Sprausla atkārtota demontāža vairs nav nepieciešama.

7 Akumulatora ievietošana

7.1 Akumulatora ievietošana

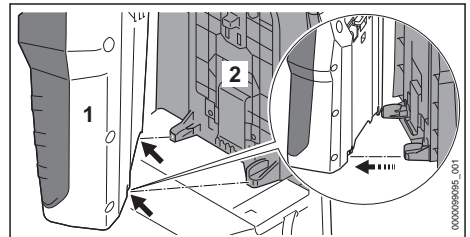

- ▶ Uzstādiet akumulatoru (1) uz muguras plāksnes (2) tā, lai muguras plāksnes (2) vadotnes būtu iespējams ievietot akumulatora (1) padziļinājumos.

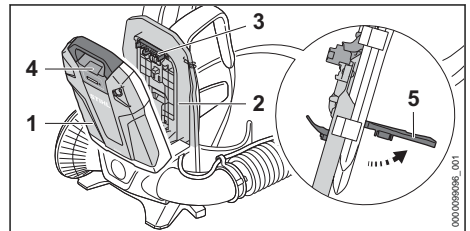

- ▶ Paceliet un turiet sviru (5).
- ▶ Piespiediet akumulatoru (1) muguras plāksnei (2), līdz spraudnis (3) piekļaujas ligzdai (4).

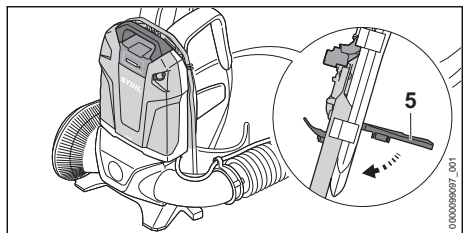

- ▶ Spiediet sviru (5) uz leju, līdz tā dzirdami nofiksējas.

7.2 Izņemiet akumulatoru

- ▶ Novietojiet lapu pūtēju uz līdzenas virsmas.
- ▶ Paceliet sviru uz augšu.
- ▶ Noņemiet akumulatoru.

8 Lapu pūtēja iestatišana lietotājam

8.1 Pārnēsāšanas siksnas uzlikšana un noņemšana

8.1.1 Pārnēsāšanas siksnas uzlikšana un iestatišana

- ▶ Uzlieciet lapu pūtēju uz muguras.

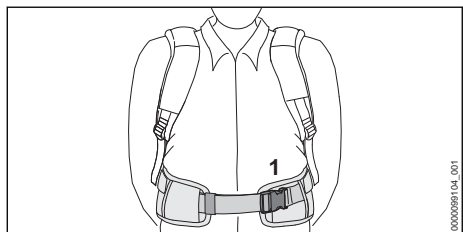

- ▶ Aizveriet gurnu siksnas fiksatoru (1).

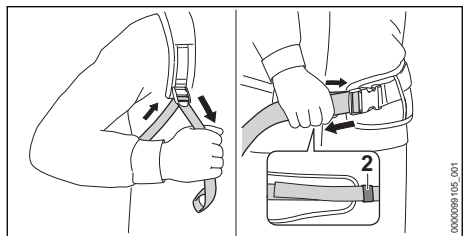

- ▶ Nosprīgojiet siksnas, līdz gurnu siksnas piekļaujas gurniem un muguras polsteris piekļaujas mugurai.
- ▶ Ievietiet gurnu siksnas galu caur sprādzi (2).

8.1.2 Pārnēsāšanas siksnas noņemšana

- ▶ Atbrīvojiet siksnas.
- ▶ Atveriet gurnu siksnas fiksatorus.
- ▶ Noņemiet lapu pūtēju no muguras.

8.2 Vadības roktura iestatišana

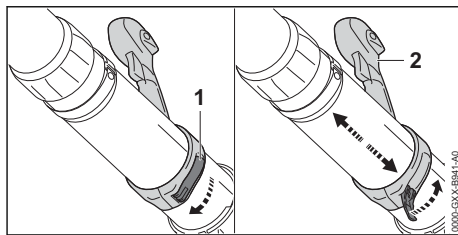

- ▶ Atvērt fiksators (1).
- ▶ Pabīdīet vadības rokturi (2) vēlamajā pozīcijā.
- ▶ Aizvērt fiksators (1).
Fiksators dzirdami nofiksējas.

8.3 Pūtes caurules regulēšana

Sprauslu var nepārtraukti regulēt atkarībā no lietotāja auguma un darba situācijas.

- ▶ Izslēdziet motoru.

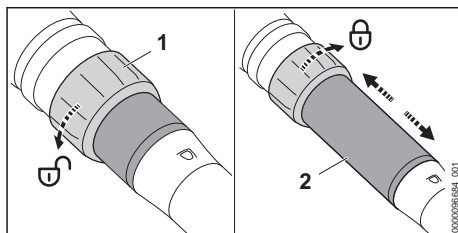

- ▶ Grieziet uzmvav uzgriezni (1) pusi apgrieziena virzienā.
- ▶ Noregulējiet pūtēja cauruli (2) līdz vēlamajam garumam.
- ▶ Pagrieziet uzskrūvējamo uzmvavu (1) virzienā līdz atdurei.

9 Lapu pūtēja ieslēgšana un izslēgšana

9.1 Lapu pūtēja ieslēgšana

- ▶ Ar labo roku turiet lapu pūtēju ar vadības rokturi tā, lai iekšķīsis atrastos ap vadības rokturi.

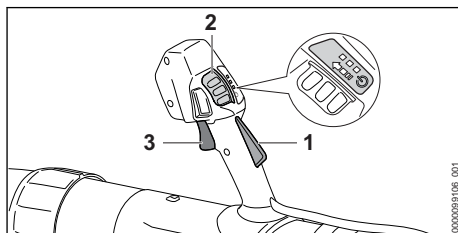

- ▶ Ar rādītājpirkstu nospiediet slēdža sviras fiksatoru (1) un turiet to nospiestu.

- ▶ Ar īkšķi bīdīet atbloķēšanas sviru (2) bultiņas virzienā un atlaidiet to.
Gaismas diodes spīd un attēlo pēdējo iestatīto jaudas pakāpi.
- ▶ Ar rādītājpirkstu nospiediet slēdža sviru (3) un turiet to nospiestu.
Lapu pūtējs palielina apgriezienus un no sprauslas sāk izplūst gaiss.

Jo vairāk ir nospiesta slēdža svira (3), jo vairāk gaisa plūst no sprauslas.

Lapu pūtēju iespējams arī ieslēgt, vispirms nospiežot atbloķēšanas sviru (2) 3 minūšu laikā (kamēr iedegas gaismas diodes) nospiežot slēdža sviras fiksatoru (1). Šādi slēdža svira (3) ir atbloķēta un lapu pūtējs ir gatavs darbam.

Pēc ieslēgšanas atlaižot slēdža sviru (3) un slēdža sviras fiksatoru (1), gaismas diodes iedegas vēl 3 minūtes. Kamēr iedegas gaismas diodes, lapu pūtēju iespējams ieslēgt atkārtoti bez atbloķēšanas sviras (2) nospiešanas.

9.2 Lapu pūtēja izslēgšana

- ▶ Atlaidiet slēdža sviru un slēdža sviras fiksatoru.
No sprauslas vairs neizplūst gaiss.
- ▶ Ja gaiss turpina izplūst no sprauslas: izņemiet akumulatoru un lūdziet STIHL tirgotāja palīdzību.
Lapu pūtējs ir bojāts.

10 Lapu pūtēja pārbaude

10.1 Vadības elementu pārbaude

Slēdža svira

- ▶ Izņemiet akumulatoru.
- ▶ Pamēģiniet nospiegt slēdža sviru, nespiežot slēdža sviras fiksatoru.
- ▶ Ja slēdža sviru nav iespējams nospiegt: neizmantojiet lapu pūtēju un lūdziet STIHL tirgotāja palīdzību.
Aizdedzes slēdža sviras fiksators ir bojāts.
- ▶ Ar īkšķi bīdīet atbloķēšanas sviru bultiņas virzienā un atlaidiet to.
- ▶ Nospiediet slēdža sviras fiksatoru un turiet to nospiestu.
- ▶ Nospiediet slēdža sviru.
- ▶ Atlaidiet slēdža sviru un slēdža sviras fiksatoru.
- ▶ Ja atbloķēšanas sviras, slēdža sviras vai slēdža sviras fiksatora kustība ir grūta vai tā neatgriežas sākuma pozīcijā: neizmantojiet lapu pūtēju un lūdziet STIHL tirgotāja palīdzību.
Atbloķēšanas svira, slēdža svira vai slēdža sviras fiksators ir bojāti.

Lapu pūtēja ieslēgšana

- ▶ Ievietojiet akumulatoru.
- ▶ Ar rādītājpirkstu nospiediet slēdža sviras fiksatoru un turiet to nospiestu.
- ▶ Ar īkšķi bīdīet atbloķēšanas sviru bultiņas virzienā un atlaidiet to.
- ▶ Nospiediet slēdža sviru un turiet to nospiestu.
No sprauslas sāk izplūst gaiss.
- ▶ Ja 3 gaismas diodes mirgo sarkanā krāsā: izņemiet akumulatoru un lūdziet STIHL tirgotāja palīdzību.
Radies lapu pūtēja traucējums.
- ▶ Atlaidiet slēdža sviru.
No sprauslas vairs neizplūst gaiss.
- ▶ Ja gaiss turpina izplūst no sprauslas: izņemiet akumulatoru un lūdziet STIHL tirgotāja palīdzību.
Lapu pūtējs ir bojāts.

11 Strādāšana ar lapu pūtēju

11.1 Lapu pūtēja turēšana un vadīšana

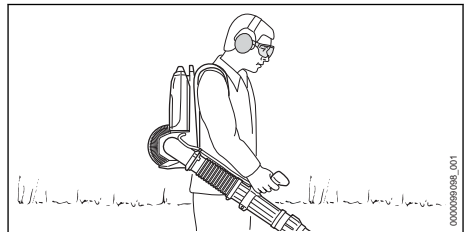

- ▶ Nesiet lapu pūtēju uz muguras.
- ▶ Ar labo roku turiet un virziet lapu pūtēju ar vadības rokturi tā, lai īkšķis atrastos ap vadības rokturi.

11.2 Jaudas pakāpes iestatīšana

Atkarībā no pielietojuma iespējams iestatīt 3 jaudas pakāpes. Gaismas diodes attēlo iestatīto jaudas pakāpi. Gaismas diodes attēlo iestatīto jaudas pakāpi. Jo augstāka jaudas pakāpe, jo vairāk gaisa izplūst no sprauslas.

Iestatītā jaudas pakāpe ietekmē akumulatora darbības laiku. Jo zemāka jaudas pakāpe, jo ilgāks akumulatora darbības laiks.

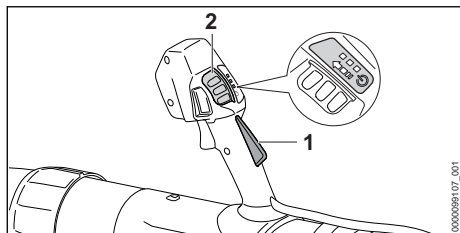

- ▶ Nospiediet slēdža sviras fiksatoru (1) un turiet to nospiestu.
- ▶ Ar īkšķi bīdiat atbloķēšanas sviru (2) bultiņas virzienā un atlaidiet to. Gaismas diodes spīd un attēlo pēdējo iestatīto jaudas pakāpi.
- ▶ Spiediet atbloķēšanas sviru (2) uz priekšu, paturiet to un atlaidiet. Ir iestatīta nākošā jaudas pakāpe. Pēc trešās jaudas pakāpes atkārtoti ieslēdzas pirmā jaudas pakāpe.
- ▶ Spiediet atbloķēšanas sviru (2) uz priekšu un atpakaļ tik bieži, līdz esat iestatījis vēlamu jaudas pakāpi.

11.3 Fiksētās gāzes padeves ieslēgšana un izslēgšana

Neatkarīgi no iestatītas jaudas pakāpes iespējams aktivizēt fiksēto gāzi. Ar fiksēto gāzi iespējams nofiksēt jebkuru vēlamu izpūšanas spēku.

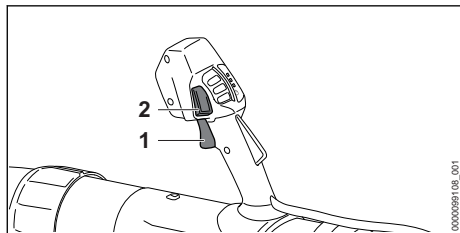

- ▶ Lapu pūtēja ieslēgšana.
- ▶ Iestatiet jaudas pakāpi.
- ▶ Noregulējiet pūšanas spēku, izmantojot vadības sviru (1).
- ▶ Nospiediet fiksētās gāzes padeves taustiņu (2). Pūšanas spēks ir bloķēts. Slēdža sviru varat atlaist.

Lai izslēgtu fiksēto gāzi, atkārtoti nospiediet fiksētās gāzes taustiņu (2).

11.4 Boost funkcijas aktivizēšana

Neatkarīgi no iestatītas jaudas pakāpes iespējams aktivizēt Boost funkciju. Aktivizējot Boost funkciju, lapu pūtējs pūš ar maksimālu jaudu.

Boost funkcija ietekmē akumulatora darbības laiku. Jo ilgāk ir aktivizēta Boost funkcija, jo īsāks ir akumulatora darbības laiks.

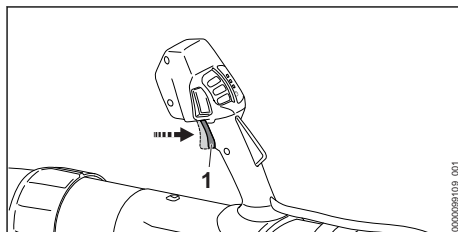

- ▶ Nospiediet slēdža sviru (1) pāri pretestības punktam un turiet to nospiestu. Pēc kārtas sāk mirgot gaismas diodes. Boost funkcija ir aktivizēta.

Atlaižot slēdža sviru (1), Boost funkcija ir izslēgta. Tiek atjaunota iepriekš izmantotā jaudas pakāpe.

11.5 Pūšana

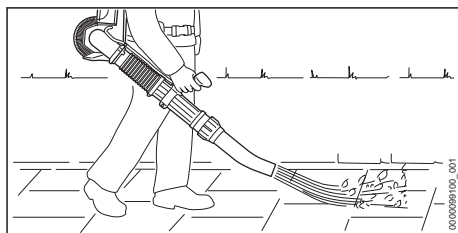

- ▶ Sprauslu vērsiet zemes virzienā.
- ▶ Lēni un kontrolēti virzieties uz priekšu.

12 Pēc darba

12.1 Pēc darba

- ▶ Izslēdziet ierīci un izņemiet no tās akumulatoru.
- ▶ Ja lapu pūtējs ir mitrs: ļaujiet lapu pūtējam izžūt.
- ▶ Lapu pūtēja tīrīšana.

13 Transportēšana

13.1 Lapu pūtēja transportēšana

- ▶ Izslēdziet ierīci un izņemiet no tās akumulatoru.

Lapu pūtēja nešana

- ▶ Nesiet lapu pūtēju uz muguras un turiet pūtes cauruli ar labo roku pie vadības roktura.

Lapu pūtēja transportēšana transportlīdzeklī

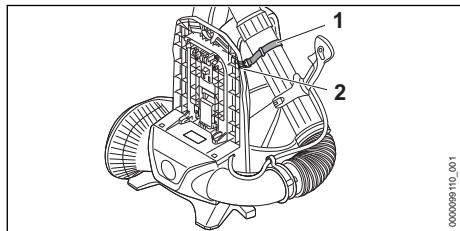

- ▶ Ar lenti (1) piestipriniet pūtes cauruli pie muguras plāksnes aķa (2).
- ▶ Nostipriniet lapu pūtēju tā, lai tas neapgāztos un nekustētos.

14 Uzglabāšana

14.1 Lapu pūtēja glabāšana

- ▶ Izslēdziet ierīci un izņemiet no tās akumulatoru.
- ▶ Glabājiet lapu pūtēju tā, lai tiktu izpildīti šādi noteikumi:
 - Lapu pūtējs nav pieejams bērniem.

17 Traucējumu novēršana

17.1 Lapu pūtēja un akumulatora traucējumu novēršana

Traucējums	Akumulatora gaismas diodes	Cēlonis	Risinājums
Lapu pūtējs pēc ieslēgšanas neiedarbojas.	1 gaismas diode mirgo zaļā krāsā.	Akumulatora uzlādes stāvoklis ir pārāk zems.	▶ Akumulatoru lādējiet tā, kā aprakstīts lādētāju STIHL AL 301, 301-4, 500 lietošanas instrukcijā.
	1 gaismas diode deg sarkanā krāsā.	Akumulators ir pārāk karsts vai auksts.	▶ Izņemiet akumulatoru. ▶ Atdzesējiet vai uzsildiet akumulatoru.
	3 gaismas diodes mirgo sarkanā krāsā.	Radies lapu pūtēja traucējums.	▶ Izņemiet un atkal ielieciet akumulatoru. ▶ Lapu pūtēja ieslēgšana. ▶ Ja 3 gaismas diodes turpina mirgot sarkanā krāsā: neizmantojiet lapu pūtēju un lūdziet STIHL tirgotāja palīdzību.
	3 gaismas diodes deg sarkanā krāsā.	Lapu pūtējs ir pārāk silts.	▶ Izņemiet akumulatoru. ▶ Ļaujiet lapu pūtējam atdzist.
	4 gaismas diodes mirgo sarkanā krāsā.	Ir radies akumulatora traucējums.	▶ Izņemiet un atkal ielieciet akumulatoru. ▶ Lapu pūtēja ieslēgšana. ▶ Ja 4 gaismas diodes turpina mirgot sarkanā krāsā: neizmantojiet akumulatoru un lūdziet STIHL tirgotāja palīdzību.
		Pārtraukts elektriskais savienojums starp lapu pūtēju un akumulatoru.	▶ Izņemiet akumulatoru. ▶ Ja lapu pūtējs pēc ieslēgšanas joprojām neiedarbojas: noīriiet spraudņa kontaktvirsmas tā, kā aprakstīts akumulatora STIHL AR L lietošanas instrukcijā.
		Lapu pūtējs un akumulators ir mitri.	▶ Noīriiet un izžāvējiet lapu pūtēju vai akumulatoru.

- Lapu pūtējs ir tīrs un sauss.

15 Tīrīšana

15.1 Lapu pūtēja tīrīšana

- ▶ Izslēdziet ierīci un izņemiet no tās akumulatoru.
- ▶ Tīriet lapu pūtēju ar samitrinātu drāniņu.
- ▶ Ar otu iztīriet ventilācijas atveres.
- ▶ Aizsargreģži tīriet ar otu vai maigu suku.

16 Apkope un remonts

16.1 Lapu pūtēja apkope un remonts

Lietotājs pats nevar veikt lapu pūtēja apkopi un remontu.

- ▶ Ja nepieciešama lapu pūtēja apkope vai tas ir bojāts: vērsieties pie STIHL tirgotāja.

Traucējums	Akumulatora gaismas diodes	Cēlonis	Risinājums
		Slēdža svira ir nospiesta jau pirms atbloķēšanas sviras nospiešanas.	► Ieslēdziet lapu pūtēju tā, kā aprakstīts šajā lietošanas instrukcijā.
Lapu pūtējs darbības laikā izslēdzas.	3 gaismas diodes deg sarkanā krāsā.	Lapu pūtējs ir pārāk silts.	► Izņemiet akumulatoru. ► Ļaujiet lapu pūtējam atdzist.
		Ir radies elektrosistēmas traucējums.	► Izņemiet un atkal ielieciet akumulatoru. ► Ja lapu pūtējs pēc ieslēgšanas joprojām neiedarbojas: noīriet spraudņa kontaktvirsmas tā, kā aprakstīts akumulatora STIHL AR L lietošanas instrukcijā. ► Lapu pūtēja ieslēgšana.
Lapu pūtēja darbības laiks ir pārāk īss.		Akumulators nav pilnībā uzlādēts.	► Akumulatoru pilnībā uzlādējiet tā, kā aprakstīts lādētāju STIHL AL 301, 301-4, 500 lietošanas instrukcijā.
		Ir pārsniegts akumulatora darbmužs.	► Nomainiet akumulatoru.

18 Tehniskie dati

18.1 Lapu pūtējs STIHL BGA 300.0

- Atļautais akumulators: STIHL AR L
- Pūtes spēks: 26 N
- Maks. gaisa ātrums: 86 m/s
- Vidējais gaisa plūsmas ātrums: 72 m/s
- Maksimālā gaisa caurplūde (bez pūtes ierīces): 1345 m³/h
- Gaisa caurplūde: 970 m³/h
- Svārs bez akumulatora: 7,4 kg

Darbības ilgums ir sniegts vietnē www.stihl.com/battery-life.

18.2 Trokšņa un vibrāciju vērtības

Skaņas spiediena līmeņa K vērtība ir 2 dB(A). Skaņas jaudas līmeņa K vērtība ir 2 dB(A). Vibrācijas vērtību K vērtība ir 2 m/s².

STIHL iesaka lietot dzirdes aizsarglīdzekļus.

- Skaņas spiediena līmenis L_{pA} mērīts saskaņā ar EN 50636-2-100: 84 dB(A).
- Skaņas jaudas līmenis L_{WA} mērīts saskaņā ar EN 50636-2-100: 94 dB(A).
- Vibrācijas vērtība a_{hv} mērīta saskaņā ar EN 50636-2-100, vadības rokturis: 0,2 m/s².

Norādītās vibrāciju vērtības tika izmērītas, izmantojot standarta testa procedūru, un tās var izmantot elektroierīču salīdzināšanai. Faktiskās vibrācijas vērtības var atšķirties no norādītajām vērtībām atkarībā no lietojuma veida. Norādītās vibrācijas vērtības var izmantot vibrāciju radītās slodzes sākotnējai izvērtēšanai. Ir jānosaka faktiskā vibrāciju slodze. Var ņemt vērā arī laiku, kad

elektroierīce ir izslēgta, vai laiku, kad elektroierīce ir ieslēgta, taču netiek noslogota.

Informāciju par direktīvas par darba ņēmēju aizsardzību pret vibrācijām 2002/44/EK prasību izpildi www.stihl.com/vib.

18.3 REACH

Ar REACH apzīmē EK rīkojumu par ķīmikāliju reģistrāciju, novērtējumu un sertifikāciju.

Informāciju par REACH rīkojuma izpildi skatiet vietnē www.stihl.com/reach.

19 Rezerves daļas un piederumi

19.1 Rezerves daļas un piederumi

STIHL Šie simboli apzīmē oriģinālās STIHL rezerves daļas un oriģinālos STIHL piederumus.

STIHL iesaka izmantot oriģinālās STIHL rezerves daļas un oriģinālos STIHL piederumus.

Neskatoties uz nepārtrauktu sekošanu aktivitātēm tirgū, STIHL nespēj novērtēt citu ražotāju rezerves daļas un piederumus, vai tie ir uzticami, droši un piemēroti lietošanai, un STIHL nespēj galvot par to lietošanu.

Oriģinālās STIHL rezerves daļas un oriģinālie STIHL piederumi ir pieejamas pie STIHL tirgotāja.

20 Utilizēšana

20.1 Lapu pūtēja utilizācija

Informāciju par utilizēšanu var sniegt vietējā pašvaldība vai STIHL specializētais izplatītājs.

Nepareiza utilizācija var radīt veselības traucējumus un kaitējumu apkārtējai videi.

- ▶ STIHL izstrādājumus, ieskaitot iepakojumu, nogādājiet piemērotā savākšanas punktā otrreizējai pārstrādei saskaņā ar vietējiem noteikumiem.
- ▶ Neizmest sadzīves atkritumus.

21 ES atbilstības deklarācija

21.1 Lapu pūtējs STIHL BGA 300.0

ANDREAS STIHL AG & Co. KG
Badstraße 115
D-71336 Waiblingen

Vācija

ar pilnu atbildību deklarē, ka

- Konstrukcija: akumulatora lapu pūtējs
- Ražotāja zīmols: STIHL
- Tips: BGA 300.0
- Sērijas identifikācija: BA03

atbilst direktīvu 2011/65/ES, 2006/42/EK, 2014/30/ES un 2000/14/EK spēkā esošajiem noteikumiem un ir projektēts un konstruēts saskaņā ar šādiem standartiem ražošanas brīdī spēkā esošajā to versijā: EN 55014-1, EN 55014-2, EN 62841-1, ņemot vērā standartus EN 50636-2-100.

Lai noteiktu izmērīto un garantēto skaņas jaudas līmeni, tika lietota metodika saskaņā ar direktīvu 2000/14/EK, pielikums V.

- Izmērītais skaņas jaudas līmenis: 94 dB(A)
- Garantētais trokšņu jaudas līmenis: 96 dB(A)

Tehniskie dokumenti tiek glabāti uzņēmuma ANDREAS STIHL AG & Co. KG nodaļā Produktzulassung.

Izgatavošanas gads, ražošanas valsts un ierīces numurs ir norādīts uz lapu pūtēja.

Waiblingenā, 29.10.2021.

ANDREAS STIHL AG & Co. KG



ko pārstāv

Dr. Jürgen Hoffmann, Produktzulassung - Ražojumu reģistrācijas - nodaļas vadītājs, regulējums

22 UKCA – Apvienotās Karalistes atbilstības deklarācija

22.1 Lapu pūtējs STIHL BGA 300.0

**UK
CA**

ANDREAS STIHL AG & Co. KG
Badstraße 115
D-71336 Waiblingen

Vācija

ar pilnu atbildību deklarē, ka

- Konstrukcija: akumulatora lapu pūtējs
- Ražotāja zīmols: STIHL
- Tips: BGA 300.0
- Sērijas identifikācija: BA03

atbilst attiecīgajiem Apvienotās Karalistes The Restriction of the Use of Certain Hazardous Substances in Electrical and Electronic Equipment Regulations 2012, Supply of Machinery (Safety) Regulations 2008, Electromagnetic Compatibility Regulations 2016 un Noise Emission in the Environment by Equipment for use Outdoors Regulations 2001 noteikuma noteikumiem un ir projektēts un ražots saskaņā ar šādu ražošanas dienā spēkā esošo standartu versijām: EN 55014-1, EN 55014-2, EN 62841-1, ņemot vērā standartus EN 50636-2-100.

Lai noteiktu izmērīto un garantēto skaņas jaudas līmeni, tika piemēroti Apvienotās Karalistes noteikumi Noise Emission in the Environment by Equipment for use Outdoors Regulations 2001, Schedule 8.

- Izmērītais skaņas jaudas līmenis: 94 dB(A)
- Garantētais trokšņu jaudas līmenis: 96 dB(A)

Tehniskā dokumentācija tiek glabāta uzņēmumā ANDREAS STIHL AG & Co. KG.

Izgatavošanas gads, ražošanas valsts un ierīces numurs ir norādīts uz lapu pūtēja.

Waiblingenā, 29.10.2021.

ANDREAS STIHL AG & Co. KG



ko pārstāv

Dr. Jürgen Hoffmann, Produktzulassung - Ražojumu reģistrācijas - nodaļas vadītājs, regulējums

23 Vispārējie drošības norādījumi darbam ar elektroinstrumentiem

23.1 Ievads

Šajā sadaļā ir atspoguļoti standartā EN/IEC 62841 noformulētie vispārīgie drošības norādījumi, kas attiecas uz darbu ar manuāli vadāmiem, motorizētiem elektroinstrumentiem.

STIHL šie teksti jāzudrukā.

Sadaļā "Elektriskā drošība" iekļautie norādījumi elektrotrauma un elektrošoka riska samazināšanai neattiecas uz STIHL akumulatora ierīcēm.



BRĪDINĀJUMS

- **Izlasiet visus drošības norādījumus, instrukcijas, attēlus un tehniskos datus, kas ir saistīti ar šo elektroinstrumentu.** Kļūdas vai nolaidība šo instrukciju ievērošanā var kļūt par elektriskās strāvas trieciena, ugunsgrēka un/vai smagu traumu cēloni. **Uzglabājiet visus drošības norādījumus un instrukcijas arī turpmākai izmantošanai.**

Drošības tehnikas norādījumos izmantotais termins "Elektroinstrumenti" attiecas uz elektroinstrumentiem, kurus darbina, pieslēdzot elektroapgādes tīklam (ar barošanas kabeli), kā arī uz elektroinstrumentiem, kurus darbina ar akumulatoru (bez barošanas kabeļa).

23.2 Drošība darba vietā

- a) **Uzturiet darba zonu tīru, kā arī labi apgaismotu.** Nekārtība darba vietā vai neapgaismotas darba zonas var novest pie nelaimes gadījumiem.
- b) **Nestrādājiet ar elektroinstrumentiem sprādzienbīstamā vidē, kurā nav degošu šķidrumu, gāzu vai putekļu.** Elektroinstrumenti rada dzirksteles, kas var aizdedzināt putekļus vai tvaikus.
- c) **Kad tiek lietoti elektroinstrumenti, bērniem un citām personām jāatrodas drošā attālumā.** Novēršot uzmanību, varat zaudēt kontroli pār elektroinstrumentu.

23.3 Elektrodrošība

- a) **Elektroinstrumenta pieslēguma kontaktdakšai jāatbilst kontaktligzdai. Kontaktdakšai aizliegts veikt jebkādas pārveidojumus. Neizmantojiet kontaktdakšu adapterus kopā ar zemējumaizsargātiem elektroinstrumentiem.**

Kontaktdakšas un kontaktligzdas, kam nav veikti pārveidojumi, samazina elektriskās strāvas trieciena risku.

- b) **Nepieļaujiet ķermeņa nonākšanu saskarē ar saņemtiem virsmām, piemēram, caurulēm, sildierīcēm, plītiem un ledusskapjiem.** Pastāv paaugstināts elektriskās strāvas trieciena risks, ja jūsu ķermenis ir saņemts.
- c) **Sargājiet elektroinstrumentus no lietus vai mitruma.** Elektroinstrumentos iekļuvus ūdens palielina elektriskās strāvas trieciena risku.
- d) **Nelietojiet pieslēguma vadu neparedzētajiem mērķiem. Nekādā gadījumā neizmantojiet pieslēguma vadu elektroinstrumenta nešanai, vilkšanai vai kontaktdakšas izņemšanai. Sargājiet barošanas kabeli no karstuma vai eļļu iedarbības, no asām malām, kā arī kustīgajām detaļām.** Bojāti vai sapinušies barošanas kabeli palielina elektriskās strāvas trieciena risku.
- e) **Ja ar elektroinstrumentu strādājat brīvā dabā, izmantojiet tikai tādus pagarinātājus, kas ir piemēroti arī darbam ārpus telpām.** Izmantojot pagarinātājus, kas ir piemēroti darbam ārpus telpām, samazinās elektriskās strāvas trieciena risks.
- f) **Ja nav iespējams izvairīties no elektroinstrumenta izmantošanas mitrā vidē, izmantojiet bojājumstrāvas aizsargslēdzi.** Izmantojot bojājumstrāvas aizsargslēdzi, samazinās elektriskās strāvas trieciena risks.

23.4 Personu drošība

- a) **Esiet uzmanīgi, sekojiet tam, ko darāt, un strādājiet ar elektroinstrumentiem apdomīgi. Neizmantojiet elektroinstrumentus, kad esat noguruši vai atrodaties narkotisko vielu, alkohola vai medikamentu iedarbībā.** Mirkklis neuzmanības darbā ar elektroinstrumentu var kļūt par smagu traumu cēloni.
- b) **Valkājiet individuālo aizsargaprīkojumu un vienmēr uzlieciet aizsargbrilles.** Valkājot individuālo aizsargaprīkojumu, piemēram, putekļu masku, aizsargapavus ar neslīdošu zoli, aizsargķiveri vai dzirdes aizsarglīdzekli, atkarībā no elektroinstrumenta pielietojuma veida, samazinās traumu risks.
- c) **Nepieļaujiet nejaušu ierīces iedarbināšanu. Pārlicinieties, ka elektroinstrumentus ir izslēgts, pirms to pieslēgt elektroapgādei un/vai akumulatoram, kā arī pirms tā pacelšanas vai pārnēsāšanas.** Ja, pārnēsājot elektroinstrumentu, pirksts atradīsies uz slē-

- dza vai ierīce būs ieslēgta un jūs to pieslēgsiet elektroapgādei, var notikt nelaimes gadījums.
- d) **Pirms elektroinstrumenta ieslēgšanas noņemiet regulēšanas instrumentus vai uzgriežņu atslēgu.** Instruments vai atslēga, kas atrodas rotējošā elektroinstrumenta detaļā, var kļūt par traumu cēloni.
- e) **Nepieļaujiet atrašanos nepareizā ķermeņa pozā. Rūpējieties par stabilu stāvokli un nepārtraukti atrodiešies līdzsvarā.** Negaidītās situācijās tas palīdzēs labāk kontrolēt elektroinstrumentu.
- f) **Valkājiet piemērotu apģērbu. Nevalkājiet platu apģērbu vai rotaslietas. Sekojiet, lai mati un apģērbs atrastos drošā attālumā no kustīgajām detaļām.** Brīvs apģērbs, rotaslietas vai gari mati var ieķerties ierīces kustīgajās detaļās.
- g) **Ja iespējams uzmontēt putekļu nosūkšanas un savākšanas iekārtas, pārliecinieties, ka tās ir pieslēgtas un pareizi pielietojamas.** Putekļu nosūcēja izmantošana var samazināt putekļu radīto veselības apdraudējumu.
- h) **Nepārkāpiet drošību un elektroinstrumentu lietošanas drošības noteikumus - arī tad, ja esat bieži lietojis elektroinstrumentus.** Neuzmanīga lietošana vienā mirklī var radīt smagas traumas.

23.5 Elektroinstrumentu izmantošana un darbs ar tiem

- a) **Nepārslogojiet elektroinstrumentu. Ikreiz izmantojiet paredzētajam darbam piemērotu elektroinstrumentu.** Ar piemērotu elektroinstrumentu labāk un drošāk strādāsiet tā pieļaujamās jaudas diapazonā.
- b) **Neizmantojiet elektroinstrumentu, kam bojāts slēdzis.** Elektroinstruments, ko vairs nevar ieslēgt vai izslēgt, ir bīstams un jāsaremontē.
- c) **Pirms ierīces regulēšanas, darba instrumentu maiņas vai elektroinstrumenta novietošanas stāvēšanai, atvienojiet kontaktdakšu no kontaktlīdzdas un/vai izņemiet izņemamu akumulatoru.** Šie drošības pasākumi nepieļauj neparedzētu elektroinstrumenta darbības uzsākšanu.
- d) **Elektroinstrumentus, ko neizmantojat, uzglabājiet bērnēm nepieejamā vietā. Neļaujiet elektroinstrumentu izmantot personām, kas to nepārzina vai nav lasījušas šīs instrukcijas.** Elektroinstrumenti ir bīstami, ja tos izmanto nepieredzējušas personas.

- e) **Kopiet elektroinstrumentus un to darba instrumentu rūpīgi. Pārbaudiet, vai kustīgās detaļas darbojas bez traucējumiem un neiesprūst, vai detaļas nav salūzušas vai bojātas tādā mērā, ka tas var ietekmēt elektroinstrumenta darbību. Pirms elektroinstrumenta atkārtotas izmantošanas lūdziet nomainīt bojātās detaļas.** Daudzu nelaimes gadījumu cēlonis ir slikti veikta elektroinstrumentu apkope.
- f) **Uzturiet griezējinstrumentus asus un tīrus.** Rūpīgi kopī griezējinstrumenti ar asām griezējmalām mazāk iesprūst, un tie ir vieglāk vadāmi.
- g) **Izmantojiet elektroinstrumentus, darba instrumentu, darba instrumentus utt. saskaņā ar šīm instrukcijām. Ikreiz ņemiet vērā darba apstākļus un veicamā darba specifiku.** Elektroinstrumentu izmantošana citiem neparedzētiem mērķiem var novest pie bīstamām situācijām.
- h) **Raugieties, lai rokturi un saskares virsmas būtu sausas, tīras un uz tām nebūtu eļļa vai smērvielas.** Slīdoši rokturi un saskares virsmas nenodrošina drošu elektroinstrumenta vadību un kontroli neparedzētās situācijās.

23.6 Ar akumulatoru darbināmu instrumentu izmantošana un darbs ar tiem

- a) **Lietojiet akumulatoru uzlādēšanai tikai ražotāja ieteiktos lādētājus.** Noteikta veida akumulatoriem paredzēta lādētāja izmantošana cita veida akumulatoru uzlādēšanai rada ugunsbīstamību.
- b) **Lietojiet elektroinstrumentu darbināšanai tikai tiem paredzētos akumulatorus.** Citi akumulatori var izraisīt savaināšanos vai aizdegšanos.
- c) **Nenovietojiet nelietoto akumulatoru biroja saspaužu, monētu, atslēgu, naglu, skrūvju vai citu nelieliem metāla priekšmetu tuvumā, kas varētu radīt kontaktu īsslēgumu.** Akumulatora kontaktu īssavienojums var izraisīt apdedzināšanos vai aizdegšanos.
- d) **Nepareiza lietošana var izraisīt šķidrums izplūdi no akumulatora. Izvairieties no saskares ar to. Ja tas nejauši nonācis saskarē ar ādu, nekavējoties noskalojiet ar ūdeni. Ja šķidrums iekļuvis acīs, papildus meklējiet arī medicīnisko palīdzību. Izplūdis akumulatora šķidrums var radīt ādas kairinājumu vai ķīmiskos apdegumus.**

- e) **Neizmantojiet bojātu vai izmainītu akumulatoru.** Bojāti vai izmainīti akumulatori var darboties neparedzami un radīt ugunsgrēkus, sprādzienus vai traumas.
- f) **Nepakļaujiet akumulatoru liesmu vai pārāk augstas temperatūras ietekmei.** Liesmas vai temperatūra virs 130 °C (265 °F) var radīt sprādzienu.
- g) **Ievērojiet lādēšanas norādes un nekādā gadījumā nelādējiet akumulatoru vai ar akumulatoru darbināmu instrumentu ārpus lietošanas instrukcijā dotā temperatūras diapazona.** Nepareiza lādēšana vai lādēšana ārpus temperatūras diapazona var iznīcināt akumulatoru un paaugstināt ugunsbīstamību.

23.7 Serviss

- a) **Savas elektroierīces remontu uzticiet kvalificētam, speciāli apmācītam personālam, kas izmanto tikai oriģinālās rezerves daļas.** Tādējādi varēsiet būt pārliecināti, ka tiek saglabāta elektroierīces drošība.
- b) **Nekādā gadījumā neveiciet bojātu akumulatoru apkopi.** Jebkuru akumulatora apkopi būtu jāveic tikai ražotājam vai pilnvarotās pārstāvnīcībās.

Sisukord

1	Eessõna.....	45
2	Informatsioon käesoleva kasutusjuhendi kohta.....	45
3	Ülevaade.....	46
4	Ohutusjuhised.....	47
5	Puhurseadme kasutusvalmis tegemine....	49
6	Puhurseadme kokkupanemine.....	50
7	Aku sissepanemine ja väljavõtmine.....	50
8	Puhurseadme seadistamine kasutajale....	51
9	Puhurseadme sisselülitamine ja väljalülitamine.....	52
10	Puhurseadme kontrollimine.....	52
11	Puhurseadmega töötamine.....	52
12	Pärast tööd.....	53
13	Transportimine.....	53
14	Säilitamine.....	54
15	Puhastamine.....	54
16	Hooldamine ja remontimine.....	54
17	Rikete kõrvaldamine.....	54
18	Tehnilised andmed.....	55
19	Varuosad ja tarvikud.....	55
20	Utiliseerimine.....	55
21	EL vastavusdeklaratsioon.....	55
22	UKCA vastavusdeklaratsioon.....	56

23 Elektritööriistade üldised ohutusjuhised....56

1 Eessõna

Austatud klient!

Meil on hea meel, et otsustasite STIHLi kasuks. Me töötame välja ja valmistamine oma tooteid tippkvaliteedis vastavalt klientide vajadustele. Nii tekivad kõrge töökindlusega tooted ka äärmuslik koormamisel.

STIHL tähistab tippkvaliteeti ka teeninduses. Meie spetsialiseeritud poed tagavad kompetentse nõustamise ja juhendamise ning igakülgse tehnilise teeninduse.

STIHL on pühendunud jätkusuutlikule ja vastutustundlikule loodusega ümberkäimisele. Käesolev kasutusjuhend aitab Teil STIHLi toodet pika kasutusea jooksul ohutult ja keskkonnasõbralikult kasutada.

Me täname Teid usalduse eest ja soovime Teile oma STIHLi toote meeldivat kasutamist.



Dr Nikolas Stihl

TÄHTISI LUGEGE ENNE KASUTAMIST LÄBI JA HOIDKE ALLES.

2 Informatsioon käesoleva kasutusjuhendi kohta

2.1 Kehtivad dokumendid

Kehtivad kohalikud ohutuseeskirjad.

- ▶ Lugege, mõistke ja säilitage lisaks käesolevale kasutusjuhendile järgmisi dokumente:
 - Aku STIHL AR L kasutusjuhend
 - Laadijate STIHL AL 301, 301-4, 500 kasutusjuhend
 - Ohutusala informatsioon STIHLi akude ja paigaldatud akuga toodete kohta: www.stihl.com/safety-data-sheets

2.2 Hoiautusjuhiste tähistus tekstis



HOIATUS

- Juhis viitab ohtudele, mis võivad põhjustavad raskeid vigastusi või surma.
 - ▶ Nimetatud meetmed suudavad raskeid vigastusi või surma vältida.

JUHIS

- Juhis viitab ohtudele, mis võivad materiaalselt kahju põhjustada.
 - ▶ Nimetatud meetmed suudavad materiaalselt kahju vältida.

2.3 Sümbolid tekstis

Antud sümbol viitab ühele peatükile käesolevas kasutusjuhendis.

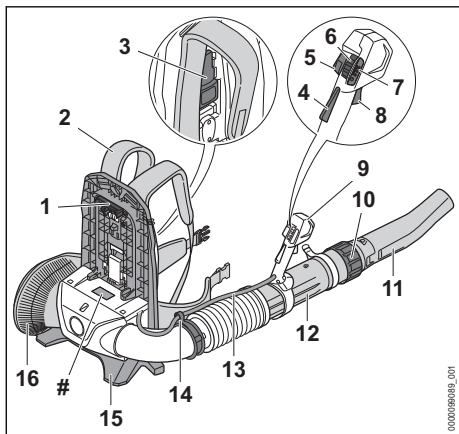
3 Ülevaade**3.1 Puhurseade**

- 1 Pistik**
Pistik ühendab puhurseadet akuga.
- 2 Kanderihm**
Kanderihm jaotab puhurseadme kaalu kehale.
- 3 Hoob**
Hoob kinnitab aku kandesüsteemi külge.
- 4 Lülitushoova lukustus**
Lülitushoova riiv vabastab lülitushoova
- 5 Seisugaasi nupp**
Seisugaasi nupp fikseerib puhumisvõimsuse.
- 6 Vabastusnihk**
Vabastusnihk on ette nähtud puhurseadme sisselülitamiseks ja võimsusastme seadistamiseks.
- 7 LEDid**
LEDid näitavad seadistatud võimsusastet.
- 8 Lülitushoob**
Lülitushoob lülitab puhurseadet sisse ja välja.

9 Juhtkäepide

Juhtkäepide on ette nähtud puhurtoru käsitsemiseks, hoidmiseks ja juhtimiseks.

10 Äärikmutter

Äärikmutter on mõeldud puhurtoru pikkuse seadistamiseks.

11 Düüs

Düüs juhib ja koondab õhuvoolu.

12 Puhurtoru

Puhurtoru juhib õhuvoolu.

13 Kaablikimp

Kaablikimp ühendab gaasihooba mootoriga.

14 Kaablikimbu hoidik

Kaablikimbu hoidik on mõeldud kaablikimbu kinnitamiseks.

15 Seisujalg

Seisujalg on mõeldud puhurseadme ärapanemiseks maapinnale.

16 Kaitsevõre

Kaitsevõre kaitseb kasutajat puhurseadmed liikuvate osade eest.

Võimsussilt koos masina numbriga**3.2 Sümbolid**

Sümbolid võivad olla puhurseadmel ja tähendavad järgmist:



Selles asendis on äärikmutter avatud. Puhurtoru saab välja tõmmata.



Selles asendis on äärikmutter suletud. Puhurtoru ei saa välja tõmmata.



Hoob fikseerub kuuldavalt.



Keerake düüsi paigaldamiseks selles suunas.



Lütkake vabastusnihikut ettepoole, et puhurseadet sisse lülitada ja võimsusastmeid seadistada.



Aktiveerige ja inaktiveerige seisugaasi klahv.



Direktiivi 2000/14/EÜ kohaselt ühikutes dB(A) garanteeritud helivõimsustase, et toodete hellimisioone võrreldavaks teha.



Ärge utiliseerige toodet koos olmejäätmetega.

4 Ohutusjuhised

4.1 Hoiatussümbolid

Puhurseadmel asuvad hoiatussümbolid tähenda-
vad järgmist:



Järgige ohutusjuhiseid ja ohutusmeet-
meid.



Lugege, mõistke ja säilitage kasutusju-
hendit.



Kandke kaitseprille ja kuulmekaitset.



Kindlustage pikad juuksed nii, et
puhurseade ei saa neid sisse tõmmata.



Järgige ülespaisatavate esemete kohta
ohutusjuhiseid ja nende meetmeid.

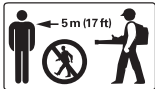

Pidage kinni ohutusvahemaast.



Võtke aku enne töökatkestusi, trans-
portimist, hoiulepanekut, hooldust või
remonti välja.

4.2 Sihtotstarbekohane kasutamine

Puhurseade STIHL BGA 300.0 on ette nähtud
puulehtede, rohu, paberi ja sarnaste materjalide
puhumiseks.

Puhurseadet saab vihma korral kasutada.

Puhurseadet varustatakse energiaga akult
STIHL AP või akult STIHL AR L.

⚠ HOIATUS

- Akud, mis pole STIHLi poolt puhurseadme
jaoks heaks kiidetud, võivad tulekahjusid ning
plahvatusi põhjustada. Inimesed võivad ras-
kesti vigastada või surma saada ja materi-
aalne kahju tekkida.
 - ▶ Kasutage puhurseadet akuga STIHL AR L.
- Kui puhurseadet või akut ei kasutata sihtots-
tarbekohaselt, siis võivad inimesed vigastada
või surma saada ning materiaalne kahju tek-
kida.
 - ▶ Kasutage puhurseadet käesolevas kasutus-
juhendis kirjeldatud viisil.

- ▶ Kasutage akut nii, nagu aku STIHL AR L
kasutusjuhendis kirjeldatud.

4.3 Nõuded kasutajale

⚠ HOIATUS

- Instrueerimata kasutajad ei suuda puhursead-
mest tulenevaid ohte tuvastada ega hinnata.
Kasutaja või teised inimesed võivad raskesti
vigastada või surma saada.
 - ▶ Lugege, mõistke ja säilitage kasutus-
juhendit.
- ▶ Kui puhurseade antakse teisele isikule
edasi: andke kasutusjuhend kaasa.
- ▶ Tehke kindlaks, et kasutaja vastab järgmis-
tele nõuetele:
 - Kasutaja on välja puhanud.
 - Kasutaja on kehaliselt, sensoorselt ja
vaimselt võimeline puhurseadet käsit-
sema ning sellega töötama. Kui kasu-
taja on selleks kehaliselt, sensoorselt ja
vaimselt piiratud võimeline, siis tohib
kasutaja töötada ainult vastutava isiku
järelevalve all või instruksiooni järgi.
 - Kasutaja ei suuda puhurseadmest tule-
nevaid ohte tuvastada ega hinnata.
 - Kasutaja on täisealine või kasutajale
õpetatakse järelevalve all eriala vasta-
valt siseriiklikele regulatsioonidele.
 - Kasutaja on saanud STIHLi esinduses
või asjatundliku isiku poolt instruksiooni
enne, kui ta esimest korda puhursead-
mega töötab.
 - Kasutaja teovõime pole alkoholi, ravi-
mite või uimastite tõttu piiratud.
- ▶ Kui esineb ebaselgusi: pöörduge STIHLi
esindusse.

4.4 Riietus ja varustus

⚠ HOIATUS

- Töö ajal võib puhurseade pikad juuksed sisse
tõmmata. Kasutaja võib tõsiselt vigastada
saada.
 - ▶ Siduge ja kinnitage pikad juuksed nii,
et need paikneksid õlgadest kõrge-
mal ja neid ei saaks puhurseadme
sisse tõmmata.
- Töö ajal võidakse esemeid suure kiirusega
üles paisata. Kasutaja võib vigastada saada.
 - ▶ Kandke liibuvaid kaitseprille. Sobi-
vad kaitseprillid on normi EN 166 või
siseriiklike eeskirjade kohaselt kont-
rollitud ja vastava tähistusega kau-
banduses saadaval.

- ▶ Kandke pikki pükse.
- Töö ajal tekib müra. Müra võib kuulmist kahjustada.



- ▶ Kandke kuulmekaitset.

- Töö ajal võidakse tolmu üles keerutada. Sissehingatud tolm võib tervist kahjustada ja tekitada allergilisi reaktsioone.
 - ▶ Tolmu üleskeerutamise korral: kandke tolmu kaitsemaski.
- Ebasobiv riietus võib puudesse, võsasse ja puhurseadmesse kinni jääda. Sobiva riietusega kasutajad võivad raskesti vigastada saada.
 - ▶ Kandke liibuvat riietust.
 - ▶ Võtke sallid ja ehted ära.
- Kui kasutaja kannab ebasobivaid jalatseid, siis võib ta libastuda. Kasutaja võib vigastada saada.
 - ▶ Kandke haarduva tallaga tugevaid kinniseid jalatseid.

4.5 Tööpiirkond ja ümbrus

▲ HOIATUS

- Kõrvalised isikud, lapsed ja loomad ei suuda puhurseadme ja ülespaisatud esemetest tulenevaid ohte tuvastada ega hinnata. Kõrvalised isikud, lapsed ja loomad võivad raskesti vigastada saada ning materiaalne kahju tekkida.



- ▶ Hoidke kõrvalised isikud, lapsed ja loomad tööpiirkonnast 5 m raadiuses eemal.

- ▶ Hoidke esemete suhtes 5 m vahemaad.
- ▶ Ärge jätke puhurseadet järelevalveta.
- ▶ Tehke kindlaks, et lapsed ei saa puhurseadmega mängida.
- Puhurseadme elektrilised detailid võivad sädemeid tekitada. Sädemed võivad kergesti süttivas või plahvatusvõimelises ümbruses tulekahjusid ning plahvatusi tekitada. Inimesed võivad raskesti vigastada või surma saada ja materiaalne kahju tekkida.
 - ▶ Ärge töötage kergesti süttivas ja plahvatusvõimelises ümbruses.

4.6 Ohutusnõuetele vastav seisund

Puhurseade on ohutusnõuetele vastavas seisundis, kui on täidetud järgmised tingimused:

- Puhurseade on kahjustamata.
- Puhurseade on puhas ja kuiv.
- Käsitsemiselemendid talitlevad ja on muutmata.

- On paigaldatud antud puhurseadme STIHLi originaaltarvikud.
- Tarvikud on õigesti paigaldatud.

▲ HOIATUS

- Ohutusnõuetele mittevastavas seisundis ei saa detailid enam õigesti talitleda ja ohutusseadiste toime võidakse tühistada. Inimesed võivad raskesti vigastada või surma saada.
 - ▶ Töötage kahjustamata puhurseadmega.
 - ▶ Kui puhurseade on määratud või märg: puhastage puhurseade ja laske sel kuivada.
 - ▶ Ärge muutke puhurseadet. Erand: puhurseadmele sobiva düüsi paigaldamine.
 - ▶ Kui käsitsemiselemendid ei talitle: ärge töötage puhurseadmega.
 - ▶ Paigaldage antud puhurseadme STIHLi originaaltarvikuid.
 - ▶ Paigaldage tarvikud nii, nagu käesolevas kasutusjuhendis või tarviku kasutusjuhendis kirjeldatud.
 - ▶ Ärge pistke puhurseadme avadesse esemeid.
 - ▶ Vahetage kulunud või kahjustatud juhisesilidid välja.
 - ▶ Kui esineb ebaselgusi: pöörduge STIHLi esindusse.

4.7 Töötamine

▲ HOIATUS

- Kasutaja ei saa teatud kindlates olukordades enam kontsentreeritult töötada. Kasutaja võib komistada, kukkuda ja raskesti vigastada saada.
 - ▶ Töötage rahulikult ja läbimõeldult.
 - ▶ Kui valgustingimused ja nähtavustingimused on halvad: ärge töötage puhurseadmega.
 - ▶ Käsitsege puhurseadet üksi.
 - ▶ Ärge töötage õlgadest kõrgemal.
 - ▶ Pöörake tähelepanu takistustele.
 - ▶ Töötage maapinnal seistes ja hoidke tasakaalu. Kui tuleb töötada kõrgustes: kasutage tõstelava või turvalisi tellinguid.
 - ▶ Kui tekivad väsimusnähud: tehke tööpaus.
 - ▶ Puhuge tuule suunas.
- Töö ajal võidakse esemeid suure kiirusega üles paisata. Inimesed ja loomad võivad vigastada saada ning materiaalne kahju tekkida.



- ▶ Ärge puhuge inimeste, loomade ja esemete poole.

- Kui puhurseade muutub töö ajal või käitub ebatavaliselt, siis ei pruugi olla puhurseade

ohutusnõuetele vastavas seisundis. Inimesed võivad raskesti vigastada saada ja materiaalne kahju tekkida.

- ▶ Lõpetage töö, võtke aku välja ja pöörduge STIHLi esindusse.
- Töö ajal võivad tekkida puhurseadme tõttu vibratsioonid.
 - ▶ Tehke tööpause.
 - ▶ Kui tekivad verevarustushäire ilmingud: pöörduge arsti poole.
- Üleskeerutatud tolmu tõttu võib puhurseadel tekkida elektrostaatiline laeng. Teatud kesk-konnatingimustel (nt kuiv keskkond) võib puhurseadmel tekkida elektrostaatiline laeng ja see võib tekitada sädemeid. Sädemed võivad kergesti süttivas või plahvatusvõimelises ümbruses tulekahjusid ning plahvatusi tekitada. Inimesed võivad raskesti vigastada või surma saada ja materiaalne kahju tekkida.
 - ▶ Ärge töötage kergesti süttivas ja plahvatusvõimelises ümbruses.
- Ohuolukordades võib kasutaja paanikasse sattuda ega suuda kandesüsteemi maha võtta. Kasutaja võib tõsiselt vigastada saada.
 - ▶ Harjutage kandesüsteemi mahavõtmist.

4.8 Transportimine

▲ HOIATUS

- Transportimise ajal võib puhurseade ümber kukkuda või liikuda. Inimesed võivad vigastada saada ja materiaalne kahju tekkida.



▶ Võtke aku välja.

- ▶ Kindlustage puhurseade pingutusrihmade, rihmade või võrguga nii, et see ei saa ümber kukkuda ega liikuda.

4.9 Hoistamine

▲ HOIATUS

- Lapsed ei suuda puhurseadmest tulenevaid ohte tuvastada ega hinnata. Lapsed võivad raskesti vigastada saada.



▶ Võtke aku välja.

- ▶ Säilitage puhurseadet väljaspool laste käeulatus.
- Puhurseadme elektrilised kontaktid ja metallist detailid võivad niiskuse tõttu korrodeeruda. Puhurseade võib kahjustada saada.



▶ Võtke aku välja.

- ▶ Säilitage puhurseadet puhta ja kuivana.

4.10 Puhastamine, hooldamine ja remontimine

▲ HOIATUS

- Kui puhastuse, hoolduse või remondi ajal on aku sisse pandud, siis võidakse puhurseade ettekatsematult sisse lülitada. Inimesed võivad raskesti vigastada saada ja materiaalne kahju tekkida.



▶ Võtke aku välja.





- Teravad puhastusvahendid, veejuga puhastamine või torkavate esemetega puhur võib kahjustada puhurseadet ja akut. Kui puhurseadet või akut ei saa käesolevas kasutusjuhendis kirjeldatud viisil puhastada, siis ei pruugi detailid enam õigesti talitleda ning ohutusseadiste toime võidakse tühistada. Inimesed võivad raskesti vigastada saada.
 - ▶ Puhastage puhurseadet ja akut käesolevas kasutusjuhendis kirjeldatud viisil.
- Kui puhurseadet või akut ei hooldata või remondita õigesti, siis ei pruugi detailid enam õigesti talitleda ning ohutusseadiste toime võidakse tühistada. Inimesed võivad raskesti vigastada või surma saada.
 - ▶ Ärge hooldage või remontige puhurseadet ja akut ise.
 - ▶ Kui puhurseadet või akut tuleb hooldada või remontida: pöörduge STIHLi esindusse.

5 Puhurseadme kasutusvalmis tegemine

5.1 Puhurseadme kasutusvalmis tegemine

Iga kord enne töö algust peate viima läbi järgmised toimingud.

- ▶ Tehke kindlaks, et järgmised detailid on ohutusnõuetele vastavas seisundis:
 - puhurseade,  4.6.
 - Kasutage akut nii, nagu kirjeldatud aku STIHL AR L kasutusjuhendis.
- ▶ Kontrollige akut nii, nagu aku STIHL AR L kasutusjuhendis kirjeldatud.

- ▶ Laadige aku täielikult nii, nagu laadijate STIHL AL 301, 301-4, 500 kasutusjuhendis kirjeldatud.
- ▶ Puhastage puhurseade,  15.
- ▶ Puhurtoru paigaldamine,  6.1.
- ▶ Paigaldage düüs,  6.2.
- ▶ Pange kanderihm peale ja seadistage,  8.1.
- ▶ Käsitsemiselementide kontrollimine,  10.
- ▶ Kui samme ei saa läbi viia: ärge kasutage puhurseadet ja pöörduge STIHLi esindusse.

6 Puhurseadme kokkupanemine

6.1 Puhurtoru paigaldamine

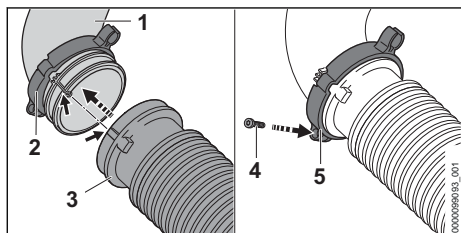

- ▶ Lükake „kaablikimbu hoidikuga klamber“ (2) torukaare (1) peale.
- ▶ Lükake voltvoolik (3) torukaare (1) peale. Voltvoolik (3) paikneb torukaarega (1) kohakuti.
- ▶ Lükake „kaablikimbu hoidikuga klamber“ (2) lõpuni voltvooliku (3) peale ja paigutage nii, et kruvisilm (5) oleks allapoole suunatud.
- ▶ Keerake polt (4) sisse ja pingutage tugevasti kinni.

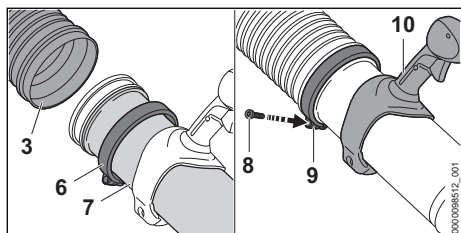

- ▶ Lükake klamber (6) puhurtoru (7) peale.
- ▶ Lükake puhurtoru (7) lõpuni voltvooliku (3) peale.
- ▶ Joondage puhurtoru (7) nii, et käepide (10) oleks suunatud ülespoole.
- ▶ Lükake klamber (6) lõpuni voltvooliku (3) peale ja paigutage nii, et kruvisilm (9) oleks suunatud allapoole.
- ▶ Keerake polt (8) sisse ja pingutage tugevasti kinni.

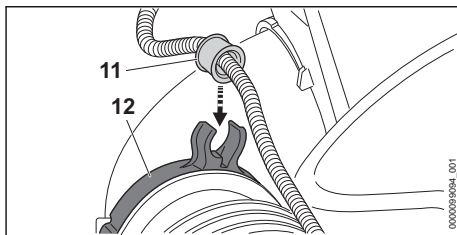

- ▶ Suruge pistikupesa (11) kaablikimbu hoidikusse (12). Pesa fikseerub kuuldavalt.

6.2 Düüsi paigaldamine ja maha võtmine

- ▶ Seisake mootor.

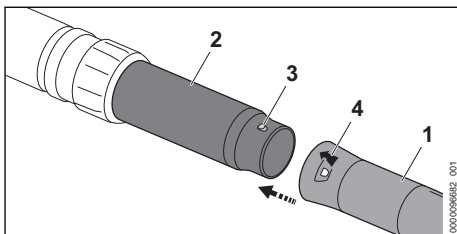

- ▶ Seadke naga (3) ja auk (4) samale kõrgule.
 - ▶ Lükake düüs (1) puhurtorule (2).
 - ▶ Keerake düüsi (1) senikaua, kuni see fikseerub.
- Düüdi pole tarvis enam maha võtta.

7 Aku sissepanemine ja väljavõtmine

7.1 Aku sissepanemine

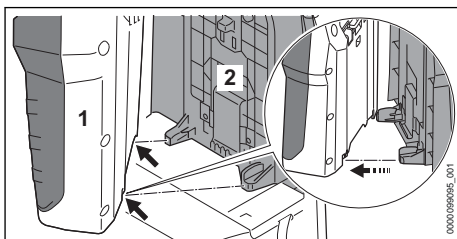

- ▶ Pange aku (1) seljaplaadile (2) nii, et seljaplaadi (2) juhikud sobivad aku (1) väljalõigetes.

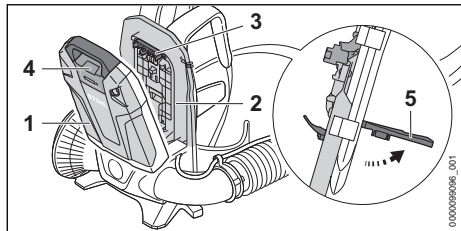

- ▶ Seadke hoob (5) üles ja hoidke kinni.
- ▶ Suruge aku (1) seljaplaadi (2) vastu, kuni pistik (3) on pistikupesa (4) vastas.

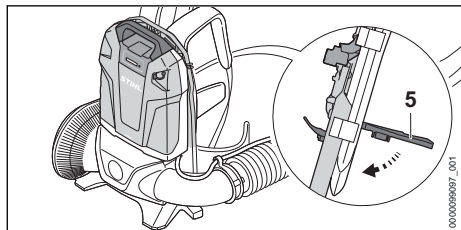

- ▶ Vajutage hooba (5) alla, kuni see kuuldavalt fikseerub.

7.2 Võtke aku välja

- ▶ Asetage puhurseade tasasele pinnale.
- ▶ Seadke hoob üles.
- ▶ Võtke aku maha.

8 Puhurseadme seadistamine kasutajale

8.1 Kanderihma pealepanemine ja mahavõtmine

8.1.1 Kanderihma pealepanemine ja seadistamine

- ▶ Pange puhurseade selga.

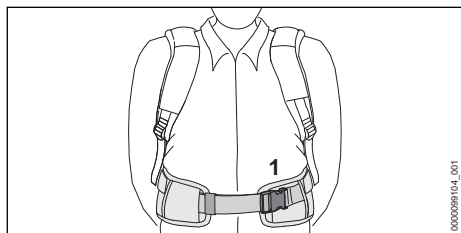

- ▶ Sulgege puusavöö sulgur (1).

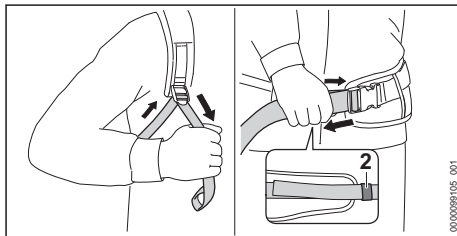

- ▶ Pingutage rihmu, kuni puusavöö toetub puusale ja seljapolster toetub vastu selga.
- ▶ Pöimige puusavöö rihmaots läbi pandla (2).

8.1.2 Kanderihma mahavõtmine

- ▶ Lõdvendage rihmu.
- ▶ Avage puusavööül asuv sulgur.
- ▶ Võtke puhurseade seljast maha.

8.2 Juhtkäepideme seadistamine

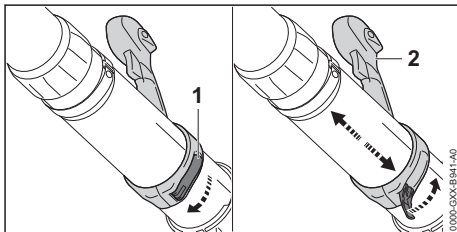

- ▶ Avage kiirpinguti (1).
- ▶ Lükake juhtkäepide (2) soovitud asendisse.
- ▶ Sulgege kiirpinguti (1).
Kiirpinguti fikseerub kuuldavalt.

8.3 Puhurtoru ümberseadmine

Düüsi saab seadistada kasutaja kehakasvust ja tööolukorrast sõltuvalt.

- ▶ Seisake mootor.

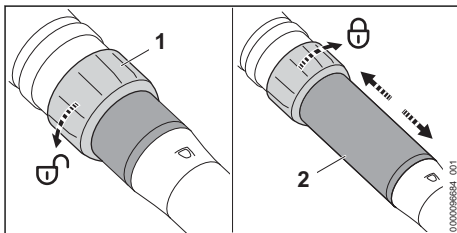

- ▶ Keerake äärikmutrit (1) poole pöörde võrra suunas ⚙.
- ▶ Seadistage puhurtoru (2) soovitud pikkusele.
- ▶ Keerake äärikmutter (1) lõpuni suunas ⚙.

9 Puhurseadme sisselülitamine ja väljalülitamine

9.1 Puhurseadme sisselülitamine

- ▶ Hoidke puhurseadet parema käega juhtkäepidemest kinni nii, et põial hoiab juhtkäepideme ümber kinni.

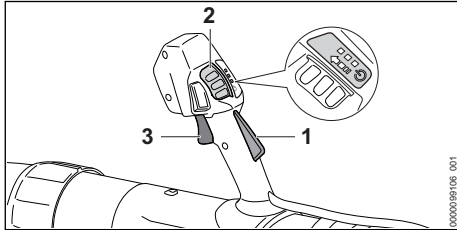

- ▶ Vajutage käega lülitushoova riivi (1) ja hoidke vajutatult.
- ▶ Lükake vabastusnihikut (2) pöidlaga noole suunas ja laske tagasi vetruda. LEDid põlevad ja näitavad viimati seadistatud võimsusastet.
- ▶ Vajutage nimetissõrmega lülitushooba (3) ja hoidke vajutatult. Puhurseade kiirendab ja õhk voolab düüsis välja.

Mida kaugemale on lülitushoob (3) vajutatud, seda rohkem õhku düüsis voolab.

Puhurseadet saab ka sisse lülitada, vajutades esmalt vabastusnihikut (2) ja seejärel 3 minuti jooksul (kuni LED-id süttivad) lülitushoova riivi (1). Lülitushoob (3) on nüüd lukustatud ja puhurseade kasutusvalmis.

Kui lülitushoob (3) ja lülitushoova riiv (1) pärast sisselülitamist lahti lastakse, LED-id põlevad veel 3 minutit. Kuni LEDid põlevad, saab puhurseadet ilma vabastusnihikut (2) lükkamata taas sisse lülitada.

9.2 Puhurseadme väljalülitamine

- ▶ Laske lülitushoob ja lülitushoova riiv lahti. Õhk ei voola enam düüsis välja.
- ▶ Kui õhk voolab jätkuvalt düüsis välja: võtke aku välja ja pöörduge STIHLi esindusse. Puhurseade on defektne.

10 Puhurseadme kontrollimine

10.1 Käsitsemiselementide kontrollimine

Lülitushoob

- ▶ Võtke aku välja.

9 Puhurseadme sisselülitamine ja väljalülitamine

- ▶ Proovige lülitushooba vajutada ilma lülitushoova riivi vajutamata.
- ▶ Kui lülitushooba saab vajutada: ärge kasutage puhurseadet ja pöörduge STIHLi esindusse. Lülitushoova riiv on defektne.
- ▶ Lükake vabastusnihikut pöidlaga noole suunas ja laske tagasi vetruda.
- ▶ Vajutage lülitushoova riivi ja hoidke vajutatult.
- ▶ Vajutage lülitushooba.
- ▶ Laske lülitushoob ja lülitushoova riiv lahti.
- ▶ Kui vabastusnihik, lülitushoob või lülitushoova riiv liigub raskelt või ei vetru lähtepositsiooni tagasi: ärge kasutage puhurseadet ja pöörduge STIHLi esindusse. Vabastusnihik, lülitushoob või lukustushoova riiv on defektne.

Puhurseadme sisselülitamine

- ▶ Pange aku sisse.
- ▶ Vajutage käega lülitushoova riivi ja hoidke vajutatult.
- ▶ Lükake vabastusnihikut pöidlaga noole suunas ja laske tagasi vetruda.
- ▶ Vajutage lülitushooba ja hoidke vajutatult. Õhk voolab düüsis välja.
- ▶ Kui 3 LED-i vilguvad punaselt: võtke aku välja ja pöörduge STIHLi esindusse. Puhurseadmel esineb rike.
- ▶ Laske lülitushoob lahti. Õhk ei voola enam düüsis välja.
- ▶ Kui õhk voolab jätkuvalt düüsis välja: võtke aku välja ja pöörduge STIHLi esindusse. Puhurseade on defektne.

11 Puhurseadmega töötamine

11.1 Puhurseadme hoidmine ja juhtimine

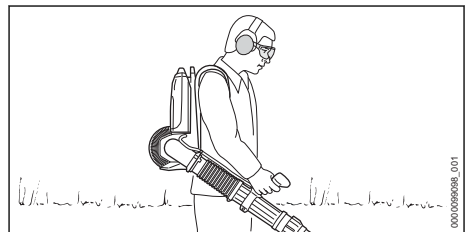

- ▶ Puhuri kandmine tagaküljel.
- ▶ Hoidke puhurseadet parema käega juhtkäepidemest kinni ja juhtige seda nii, et põial hoiab juhtkäepideme ümber kinni.

11.2 Võimsusastme seadistamine

Sõltuvalt rakendusest saab seadistada 3 võimsusastet. LEDid näitavad seadistatud võimsusastet.

Mida kõrgem võimsusaste, seda rohkem õhku saab düüsisst välja voolata.

Seadistatud võimsusaste mõjutab aku tööaega. Mida madalam võimsusaste, seda pikem on aku tööaeg.

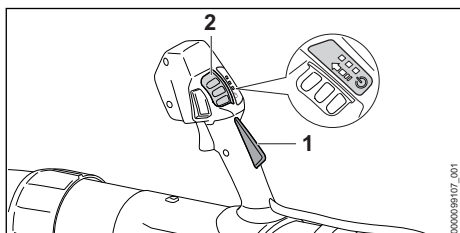

- ▶ Vajutage lülitushoova riivi (1) ja hoidke vajutatult.
- ▶ Lükake vabastusnihikut (2) pöidlaga noole suunas ja laske tagasi vetruda. LEDid põlevad ja näitavad seadistatud võimsusastet.
- ▶ Vajutage vabastusnihikut (2) ettepoole ja laske tagasi vetruda. On seadistatud järgmine võimsusaste. Viimasele võimsusastmele järgneb taas esimene võimsusaste.
- ▶ Vajutage vabastusnihikut (2) niimitu korda ettepoole ja laske tagasi vetruda, kuni on seadistatud soovitud võimsusaste.

11.3 Seisugaasi aktiveerimine ja inaktiveerimine

Seadistatud võimsusastmest sõltumatult saab aktiveerida seisugaasi. Iga soovitud puhumisvõimsust saab seisugaasi abil fikseerida.

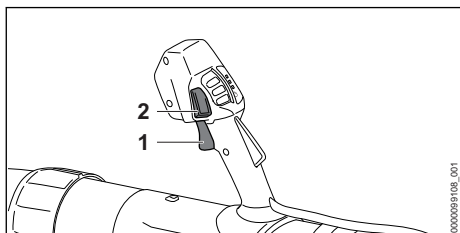

- ▶ Puhurseadme sisselülitamine.
- ▶ Seadistage võimsusaste.
- ▶ Seadistage puhumisvõimsus lülitushoova (1) abil.
- ▶ Vajutage seisugaasi nuppu (2). Puhumisvõimsus on fikseeritud. Lülitushoova võib lahti lasta.

Seisugaasi inaktiveerimiseks vajutage uuesti seisugaasi klahvi (2).

11.4 Boost-funktsiooni aktiveerimine

Seadistatud võimsusastmest sõltumatult saab aktiveerida Boost-funktsiooni. Kui Boost-funktsioon on aktiveeritud, siis puhub puhurseade maksimaalse võimsusega.

Boost-funktsioon mõjutab aku tööaega. Mida kauem on Boost-funktsioon aktiveeritud, seda lühem on aku tööaeg.

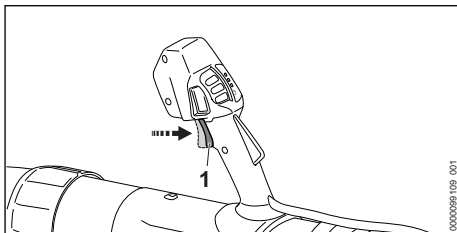

- ▶ Vajutage lülitushoob (1) üle takistuse ja hoidke vajutatult. LEDid hakkavad üksteise järel vilkuma. Boost-funktsioon on aktiveeritud.

Kui lülitushoob (1) lastakse lahti, siis on Boost-funktsioon deaktiveeritud. Viimati kasutatud võimsusaste on jälle seadistatud.

11.5 Puhumine

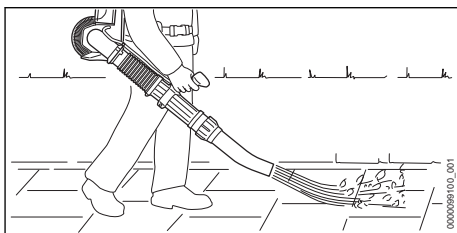

- ▶ Suunake düüs maapinnale.
- ▶ Kõndige aeglaselt ja kontrollitult edaspidi.

12 Pärast tööd

12.1 Pärast tööd

- ▶ Lülitage puhurseade välja ja võtke aku välja.
- ▶ Kui puhurseade on märg: laske puhurseadmel kuivada.
- ▶ Puhastage puhurseade.

13 Transportimine

13.1 Puhurseadme transportimine

- ▶ Lülitage puhurseade välja ja võtke aku välja.

Puhuri kandmine

- ▶ Kandke puhurseadet seljas ja hoidke puhuritoru parema käega juhtkäepidemest kinni.

Puhurseade transportimine sõidukis

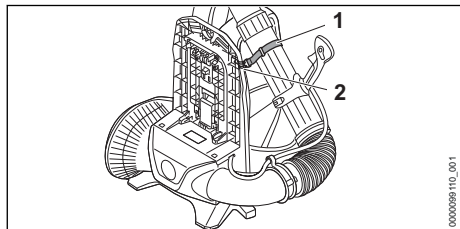

- ▶ Kinnitage puhurtoru paelaga (1) seljaplaadi konksu (2) külge.
- ▶ Kindlustage puhurseade nii, et puhurseade ei saa ümber kukkuda ega liikuda.

14 Säilitamine

14.1 Puhurseadme säilitamine

- ▶ Lülitage puhurseade välja ja võtke aku välja.
- ▶ Säilitage puhurseadet nii, on täidetud järgmised tingimused:
 - Puhurseade on väljaspool laste käeulatus.

17 Rikete kõrvaldamine

17.1 Puhurseadme ja aku rikete kõrvaldamine

Rike	LEDid akul	Põhjus	Abinõu
Sisselülitamisel puhurseade ei käivitu.	1 LED vilgub roheliselt.	Aku laetustase liiga madal.	▶ Laadige akut, nagu laadijate STIHL AL 301, 301-4, 500 kasutusjuhendis kirjeldatud.
	1 LED põleb punaselt.	Aku on liiga soe või liiga külm.	▶ Võtke aku välja. ▶ Laske akul maha jahtuda või soojeneda.
	3 LEDi vilguvad punaselt.	Puhurseadmel esineb rike.	▶ Võtke aku välja ja pange uuesti sisse. ▶ Puhurseadme sisselülitamine. ▶ Kui 3 LEDi vilguvad jätkuvalt punaselt: ärge kasutage puhurseadet ja pöörduge STIHLi esindusse.
	3 LEDi põlevad punaselt.	Puhurseade on liiga soe.	▶ Võtke aku välja. ▶ Laske puhurseadmel maha jahtuda.
	4 LEDi vilguvad punaselt.	Akul esineb rike.	▶ Võtke aku välja ja pange uuesti sisse. ▶ Puhurseadme sisselülitamine. ▶ Kui 4 LEDi vilguvad jätkuvalt punaselt: ärge kasutage akut ja pöörduge STIHLi esindusse.
		Elektriühendus on puhurseadme ja aku vahel katkenud.	▶ Võtke aku välja. ▶ Kui puhurseade sisselülitamisel endiselt ei käivitu: puhastage pistiku kontaktpindasid, nagu kirjeldatud aku STIHL AR L kasutusjuhendist.
		Puhurseade või aku on niiske.	▶ Laske puhurseadmel või akul kuivada.
		Lülitushoob on enne vabastusnihiku lükkamist juba alla vajutatud.	▶ Lülitage puhurseade sisse, nagu käesolevas kasutusjuhendis kirjeldatud.

- Puhurseade on puhas ja kuiv.

15 Puhastamine

15.1 Puhurseadme puhastamine

- ▶ Lülitage puhurseade välja ja võtke aku välja.
- ▶ Puhastage puhurseade niiske lapiga.
- ▶ Puhastage ventilatsioonipilud pintsliga.
- ▶ Puhastage kaitsevõre pintsliga või pehme harjaga.

16 Hooldamine ja remontimine

16.1 Puhurseadme hooldamine ja remontimine

Kasutaja ei saa puhurseadet ise hooldada ega remontida.

- ▶ Kui puhurseadet tuleb hooldada või on see defektne või kahjustatud: pöörduge STIHLi esindusse.

Rike	LEDid akul	Põhjus	Abinõu
Puhurseade lülitub käitamisel välja.	3 LEDi põlevad punaselt.	Puhurseade on liiga soe.	<ul style="list-style-type: none"> ▶ Võtke aku välja. ▶ Laske puhurseadmel maha jahtuda.
		Esineb elektriline rike.	<ul style="list-style-type: none"> ▶ Võtke aku välja ja pange uuesti sisse. ▶ Kui puhurseade sisselülitamisel endiselt ei käivitu: puhastage pistiku kontaktpindasid, nagu kirjeldatud aku STIHL AR L kasutusjuhendist. ▶ Puhurseadme sisselülitamine.
Puhurseadme käitusaeg on liiga lühike.		Aku pole täielikult laetud.	<ul style="list-style-type: none"> ▶ Laadige aku täielikult nii, nagu laadijate STIHL AL 301, 301-4, 500 kasutusjuhendis kirjeldatud.
		Aku eluiga on ületatud.	<ul style="list-style-type: none"> ▶ Asendage aku.

18 Tehnilised andmed

18.1 Puhurseade STIHL BGA 300.0

- Lubatud aku: STIHL AR L
- Puhumisjõud: 26 N
- Öhu maksimaalne kiirus: 86 m/s
- Keskmine õhukiirus: 72 m/s
- Öhu maksimaalne läbilase (puhumisseadmeta): 1345 m³/h
- Öhu läbilase: 970 m³/h
- Kaal akuta: 7,4 kg

Tööaeg on esitatud www.stihl.com/battery-life all.

18.2 Mürä- ja vibratsiooniväärtused

Helirõhutaseme K-väärtus on 2 dB(A). Helivõimsustaseme K-väärtus on 2 dB(A). Vibratsiooniväärtuste K-väärtus on 2 m/s².

STIHL soovib kanda kuulmekaitset.

- Helirõhutase L_{pA} mõõdetud standardi järgi EN 50636-2-100: 84 dB(A).
- Helirõhutase L_{wA} mõõdetud standardi järgi EN 50636-2-100: 94 dB(A).
- Vibratsiooniväärtus a_{hv} mõõdetud EN 50636-2-100 järgi, juhtkäepide: < 0,2 m/s².

Esitatud vibratsiooniväärtused mõõdeti normitud kontrollmeetodi alusel ja neid saab kasutada elektriseadmete võrdlemiseks. Tegelikud vibratsiooni väärtused võivad toodud väärtustest erineda, sõltuvalt kasutamise laadist. Toodud vibratsiooniandmeid võib kasutada vibratsiooni-koormuse esmaseks hindamiseks. Tegelikku vibratsiooni-koormust tuleb mõõta. Seejuures võib arvesse võtta ka aegu, mil elektriline tööriist on välja lülitatud, ning neid aegu, mil see on küll sisse lülitatud, kuid töötab ilma koormuseta.

Informatsioon tööandjate direktiivi Vibratsioon 2002/44/EÜ täitmise kohta on esitatud www.stihl.com/vib all.

18.3 REACH

REACH tähistab EÜ määrust kemikaalide registreerimise, hindamise ja heakskiidu kohta.

Informatsioon REACH määruse täitmise kohta on esitatud www.stihl.com/reach all.

19 Varuosad ja tarvikud

19.1 Varuosad ja tarvikud

STIHL Need sümbolid tähistavad STIHLi originaalvaruosi ja STIHLi originaaltarvikuid.

STIHL soovib kasutada STIHLi originaalvaruosi ja STIHLi originaaltarvikuid.

Teiste tootjate varuosade ja lisatarvikute töökindlust, ohutust ja sobivust ei saa STIHL hinnata, hoolimata pidevast turu jälgimisest, ning nende kasutamise korral ei võta STIHL endale mingit vastutust.

STIHLi originaalvaruosad ja STIHLi originaaltarvikud on saadaval STIHLi esinduses.

20 Utiliseerimine

20.1 Puhurseadme utiliseerimine

Infot utiliseerimise kohta saate kohalikust omavalitusest või STIHLi edasimüüjalt.

Mittenõuetekohane utiliseerimine võib kahjustada tervist ja keskkonda.

- ▶ Viige STIHLi tooted koos pakendiga ringlussevõtuks sobivasse kogumispunkti vastavalt kohalikele eeskirjadele.
- ▶ Ärge visake olmeprügi hulka.

21 EL vastavusdeklaratsioon

21.1 Puhurseade STIHL BGA 300.0

ANDREAS STIHL AG & Co. KG

Badstraße 115
D-71336 Waiblingen

Saksamaa

deklareerib ainuisikuliselt vastutades, et

- Koosteviis: Aku-puhurseade
- Tehasemärk: STIHL
- Tüüp: BGA 300.0
- Seeriatunnus: BA03

vastavad direktiivide 2011/65/EL, 2006/42/EÜ, 2014/30/EL ja 2000/14/EÜ asjaomastele sätetele ja on välja töötatud ning valmistatud kooskõlas järgmiste normide vastaval tootmiskuupäeval kehtivate versioonidega: EN 55014-1, EN 55014-2, EN 62841-1 võttes arvesse EN 50636-2-100.

Möödetud ja garanteeritud helivõimsustase on määratud kindlaks direktiivi 2000/14/EÜ lisa V kohaselt.

- Möödetud helivõimsustase: 94 dB(A)
- Garanteeritud helivõimsustase: 96 dB(A)

Tehnilisi dokumente säilitatakse AND-REAS STIHL AG & Co. KG Produktzulassung osakonnas.

Ehitusaasta, valmistamisriik ja masina number on puhurseadmele märgitud.

Waiblingen, 29.10.2021

ANDREAS STIHL AG & Co. KG



p. p.

Dr. Jürgen Hoffmann, toote heakskiitmise osakonnajuhataja, – reguleerimine

22 UKCA vastavusdeklaratsioon

22.1 Puhurseade STIHL BGA 300.0

**UK
CA**

ANDREAS STIHL AG & Co. KG
Badstraße 115
D-71336 Waiblingen

Saksamaa

deklareerib ainuisikuliselt vastutades, et

- Koosteviis: Aku-puhurseade
- Tehasemärk: STIHL

- Tüüp: BGA 300.0
- Seeriatunnus: BA03

vastab UK-määruste The Restriction of the Use of Certain Hazardous Substances in Electrical and Electronic Equipment Regulations 2012, Supply of Machinery (Safety) Regulations 2008, Electromagnetic Compatibility Regulations 2016 ja Noise Emission in the Environment by Equipment for use Outdoors Regulations 2001 asjaomastele sätetele ning on välja töötatud ja valmistatud kooskõlas järgmiste normide vastaval tootmiskuupäeval kehtivate versioonidega: EN 55014-1, EN 55014-2, EN 62841-1, järgides norme EN 50636-2-100.

Möödetud ja garanteeritud helivõimsuse taseme määramiseks kohaldati Ühendkuningriigi määrust Noise Emission in the Environment by Equipment for use Outdoors Regulations 2001, Schedule 8.

- Möödetud helivõimsustase: 94 dB(A)
- Garanteeritud helivõimsustase: 96 dB(A)

Tehnilisi dokumente säilitatakse ettevõttes AND-REAS STIHL AG & Co. KG.

Ehitusaasta, valmistamisriik ja masina number on puhurseadmele märgitud.

Waiblingen, 29.10.2021

ANDREAS STIHL AG & Co. KG



p. p.

Dr. Jürgen Hoffmann, toote heakskiitmise osakonnajuhataja, – reguleerimine

23 Elektritööriistade üldised ohutusjuhised

23.1 Sissejuhatus

Käesolevas peatükis taasesitatakse normis EN/IEC 62841 käsijuhtimisega mootorkäitusega elektritööriistade kohta eelformuleeritud üldised ohutusjuhised.

STIHL peab need tekstid ära trükkima.

"Elektrilane ohutus" all esitatud elektrilöögi vältimist puudutavad ohutusjuhised pole STIHLi akutoodetele kohaldatavad.

**HOIATUS**

- **Lugege kõiki ohutusjuhiseid, korraldusi, pilte ja tehnilisi andmeid, millega on kõnealune elektritööriist varustatud.** Hooletused alljärgnevatest korraldustest kinnipidamisel võivad põhjustada elektrilööki, tulekahju ja/või raskeid vigastusi. **Hoidke kõiki ohutusjuhiseid ja korraldusi tulevikuks alal.**

Ohutusjuhistes kasutatav mõiste „elektritööriist“ kehtib võrgukäitusega elektritööriistade (võrgujuhtmega) ja akukäitusega elektritööriistade (võrgujuhtmeta) kohta.

23.2 Ohutus töökohal

- a) **Hoidke oma tööpiirkond puhas ja hästi valgustatud.** Korratud või valgustamata tööpiirkonnad võivad põhjustada õnnetusi.
- b) **Ärge töötage elektritööriistaga plahvatusohtlike ümbruskonnas, milles leidub süttimisohulikke vedelikke, gaase või tolme.** Elektritööriistad tekitavad sädemeid, mis võivad tolmu või auru põlema süüdata.
- c) **Hoidke lapsed ja teised isikud elektritööriista kasutamise ajal eemal.** Tähelepanu hajumise korral võite kaotada kontrolli elektritööriista üle.

23.3 Elektrialane ohutus

- a) **Elektritööriista ühenduspistik peab pistikupessa sobima.** Pistikut ei tohi ühelgi viisil muuta. **Ärge kasutage adapterpistikuid koos kaitsemaandusega elektritööriistadega.** Muutmata pistikud ja sobivad pistikupesad vähendavad elektrilöögi riski.
- b) **Vältige kehalist kontakti torude, küttesüsteemide, pliitide, külmkappide jms maandatud pindadega.** Kui Teie keha on maandatud, siis valitseb elektrilöögi risk.
- c) **Kaitske elektritööriistu vihma ja niiskuse eest.** Vee tungimine elektritööriista suurendab elektrilöögi riski.
- d) **Ärge väärkasutage ühendusjuhet.** Ärge kasutage ühendusjuhet kunagi kandmiseks, tõmbamiseks ega elektritööriista pistiku väljatõmbamiseks. **Hoidke ühendusjuhe eemal kuumusest, õlist, teravatest servadest või liikuvatest osadest.** Kahjustatud või sisetud ühendusjuhtmed suurendavad elektrilöögi riski.
- e) **Kui töötate elektritööriistaga õues, siis kasutage üksnes välitingimustesse sobivaid**

pikendusjuhtmeid. Välitingimustesse sobiva pikendusjuhtme kasutamine vähendab elektrilöögi riski.

- f) **Kui elektritööriista käitamist pole võimalik niiskes ümbruskonnas vältida, siis kasutage rikkevoolu-kaitselüliti.** Rikkevoolu-kaitselüliti kasutamine vähendab elektrilöögi riski.

23.4 Inimeste ohutus

- a) **Olge tähelepanelik, pidage oma tegevust silmas ja kõige töötamisel elektritööriista mõistlikult ümber.** Ärge kasutage elektritööriista, kui olete väsinud või uimastite, alkoholi või ravimite mõju all. Hetkeline tähelepanematus võib põhjustada elektritööriista kasutamisel tõsiseid vigastusi.
- b) **Kandke isiklikku kaitsevarustust ja alati kaitseprille.** Isikliku kaitsevarustuse nagu tolmu- ja libisemiskindlate turvajalatsite, kaitsekiivri või kuulmekaitsme kandmine, vastavalt elektritööriista liigile ning kasutusele, vähendab vigastuste riski.
- c) **Vältige ettekatsetamat käikuvõtmist.** Veenuduge, et elektritööriist on enne voolutoite ja/või aku külgeühendamist, ülesvõtmist või kandmist välja lülitatud. Kui hoiate elektritööriista kandmisel sõrme lülil või ühendate sissetülitatud elektritööriista voolutoitega, siis võib see õnnetusi põhjustada.
- d) **Eemaldage enne elektritööriista sissetülitamist seadistustööriista ning mutrivõtmed.** Elektritööriista pöörleva osa sees asuv tööriist või võti võib tekitada vigastusi.
- e) **Vältige ebaharilikku kehahoiakut.** Hoolitsege stabiilse seisuasendi eest ja hoidke alati tasakaalu. Seeläbi saate elektritööriista ootamatutes olukordades paremini kontrollida.
- f) **Kandke sobivat riietust.** Ärge kandke avarat riietust ega ehteid. Hoidke juuksed ja riietus pöörlevatest detailidest eemale. Avar riietus, ehted või pikad juuksed võidakse liikuvate detailide poolt kaasa haarata.
- g) **Kui saab monteerida tolmuimujärgseid ja -püüde-seadiseid, siis tuleb need külge ühendada ning neid õigesti kasutada.** Tolmuimujärgseid kasutamine võib vähendada tolmu kogust tingitud ohte.
- h) **Ärge uskuge pimesi ohutusse ega eirake elektritööriista ohutusreegleid ka siis, kui olete paljukordse kasutuse tõttu elektritööriista tuttav.** Tähelepanematu tegutsimine võib põhjustada sekundi murdosa jooksul raskeid vigastusi.

23.5 Elektriööriista kasutamine ja käsitsemine

- a) **Ärge ülekoormake elektritööriista. Kasutage töötamisel antud töö jaoks ettenähtud elektritööriista.** Sobiva elektritööriistaga töötate paremini ja ohutumalt ettenähtud võimsusvahemiku piires.
- b) **Ärge kasutage defektse lülitiga elektritööriista.** Elektritööriist, mida ei saa enam sisse või välja lülitada, on ohtlik ning tuleb ära remontida.
- c) **Tõmmake pistik pistikupesast välja ja/või eemaldage äravõetav aku enne seadme seadistamist, rakendustööriistade vahetamist või elektritööriista ärapanemist.** See ettevaatusmeede vähendab elektritööriista ettekaavatsematu käivitumise ohtu.
- d) **Ladustage mittekasutatavaid elektritööriista lastele kättesaamatult. Ärge laske elektritööriista kasutada inimestel, kes seda ei tunne või pole lugenud käesolevat kasutusjuhendit.** Elektritööriistad on ohtlikud, kui neid kasutavad kogeenematud isikud.
- e) **Hoolitsege elektritööriistade ja rakendustööriistade eest hästi. Kontrollige, kas liukuvad detailid talitlevad laitmatult ega kiilu kinni, kas esineb murdunud või kahjustatud detaile nii, et elektritööriista talitus on piiratud. Laske kahjustatud detailid enne elektritööriista kasutamist remontida.** Paljude õnnetuste põhjus peitub halvasti hooldatud elektritööriistades.
- f) **Hoidke lõiketööriistad teravad ja puhtad.** Hästi hoolitsetud teravate lõikeservadega lõiketööriistad kiiluvad vähem kinni ja neid on lihtsam juhtida.
- g) **Kasutage elektritööriista, rakendustööriista jms vastavalt käesolevatele korraldustele. Arvestage seejuures töötingimustega ning teostatava tegevuse iseloomuga.** Elektritööriistade kasutamine muudeks kui ettenähtud rakendusteks võib põhjustada ohtlikke olukordi.
- h) **Hoidke käepidemed ja hoidepinnad kuivad, puhtad ja õli- ning määrdevabad.** Libedad käepidemed ja hoidepinnad ei võimalda elektritööriista ettenägematutes olukordades kindlalt käsitseda ning kontrollida.

23.6 Akutööriista kasutamine ja käsitsemine

- a) **Laadige akusid ainult tootja poolt soovitatud laadijatega.** Teatud kindlat liiki akude laadimiseks ettenähtud laadijate tõttu valitseb muude akudega kasutamisel tuleoht.
- b) **Kasutage elektritööriistades ainult nende jaoks ettenähtud akusid.** Muude akude kasutamine võib põhjustada vigastusi või tuleohtu.
- c) **Ärge laske bürooklambritel, müntidel, võtmel, naeltel, kruvidel ja muudel väikestel metalliesemetel, mis võivad põhjustada kontaktide sildamist, akude läheduses sattuda.** Aku kontaktide lühistumise tagajärjeks võib olla põletused või tulekahju.
- d) **Vale kasutamise korral võib vedelik akust välja tungida. Vältige sellega kokku puutumist. Loputage juhusliku kokkupuute korral veega ära. Pöörduge silma sattunud vedeliku korral abi saamiseks täiendavalt arsti poole.** Väljatungiv akuvedelik võib põhjustada nahaärritusi või põletusi.
- e) **Ärge kasutage kahjustatud või muudetud akut.** Kahjustatud või muudetud akud võivad käituda ettenägematul viisil ja põhjustada tulekahju, plahvatust või vigastusohtu.
- f) **Ärge allutage akut tulele ega kõrgete temperatuuridele.** Tuli või temperatuurid üle 130 °C (265 °F) võivad põhjustada plahvatuse.
- g) **Järgige kõiki korraldusi laadimise kohta ja ärge laadige akut või akutööriista kunagi väljaspool kasutusjuhendis esitatud temperatuurivahemikku.** Vale laadimine või laadimine väljaspool lubatud temperatuurivahemikku võib aku hävitada või tulekahju ohtu suurendada.

23.7 Teenindus

- a) **Laske elektritööriista remontida ainult kvalifitseeritud erialapersonalil ja ainult originaalvaruosadega.** Sellega tagatakse elektritööriista ohutuse säilimine.
- b) **Ärge hooldage kunagi kahjustamata akusid.** Kogu akude hooldest peaks teostama tootja või volitatud klienditeenindus.

Turinyš

1 Prataarmė..... 59

2	Apie šią naudojimo instrukciją.....	59
3	Apžvalga.....	60
4	Saugumo nurodymai.....	60
5	Pūtiklį paruošti darbui.....	63
6	Pūtiklio sumontavimas.....	63
7	Akumulatoriaus įdėjimas ir išėmimas.....	64
8	Pūtiklio nustatymas naudotojui.....	65
9	Pūtiklio įjungimas ir išjungimas.....	65
10	Pūtiklį patikrinti.....	66
11	Darbas su pūtikliu.....	66
12	Po darbo.....	67
13	Perėšimas.....	67
14	sandėliuojate.....	67
15	Valymas.....	68
16	Priežiūra ir remontas.....	68
17	Gedimų šalinimas.....	68
18	Techniniai daviniai	69
19	Atsarginės dalys ir priedai.....	69
20	Utilizavimas.....	69
21	ES- atitikties sertifikatas.....	69
22	UKCA atitikties deklaracija.....	70
23	Bendri saugumo nurodymai elektriniams įrenginiams.....	70

1 Pratarinė

Mielos pirkėjos, mieli pirkėjai,

džiaugiamės, kad pasirinkote STIHL. Mes kuriame ir gaminame aukščiausios kokybės gaminius, kurie atitinka mūsų klientų poreikius. Taip atsiranda net kraštutinėms sąlygoms labai patikimi gaminiai.

STIHL taip pat labai svarbi aukšta klientų aptarnavimo kokybė. Mūsų specializuotos prekybos vietos garantuoja kompetentingas konsultacijas ir mokymus bei visapusišką techninę pagalbą.

STIHL aiškiai pasisako už tvarų ir atsakingą požiūrį į gamtą. Ši naudojimo instrukcija padės Jums ilgą STIHL įrenginio tarnavimo laikotarpį naudoti jį saugiai ir saugant aplinką.

Dėkojame už Jūsų pasitikėjimą ir linkime, kad STIHL gaminys Jus džiugintų.



Dr. Nikolaus Stihl

SVARBU! PRIEŠ NAUDODAMI PERSKAITYKITE IR IŠSAUGOKITE.

2 Apie šią naudojimo instrukciją

2.1 Taikomi dokumentai

Galioja vietinės saugos taisyklės.

- ▶ Be šios naudojimo instrukcijos reikia perskaityti, suprasti ir išsaugoti toliau išvardytus dokumentus:
 - STIHL AR L akumulatoriaus naudojimo instrukcija
 - Kroviklių STIHL AL 301, 301-4, 500 naudojimo instrukciją
 - STIHL akumuliatorių ir gaminių su įmontuotu akumuliatoriumi saugos informaciją: www.stihl.com/safety-data-sheets

2.2 Perspėjimų tekste žymėjimas



ISPEJIMAS

- Nuoroda apie pavojus, kurie gali sukelti sunkius ar mirtinus sužeidimus
 - ▶ Išvardintos priemonės gali padėti išvengti sunkių sužeidimų ar mirties atvejų.

PRANESIMAS

- Nuroda apie galimus pavojus, kurie gali padaryti turtinę žalą.
 - ▶ Išvardintos priemonės gali padėti išvengti turtinės žalos.

2.3 Simboliai tekste



Šis simbolis nukreipia į skyrių šioje naudojimo instrukcijoje.

3 Apžvalga

3.1 Pūtiklis

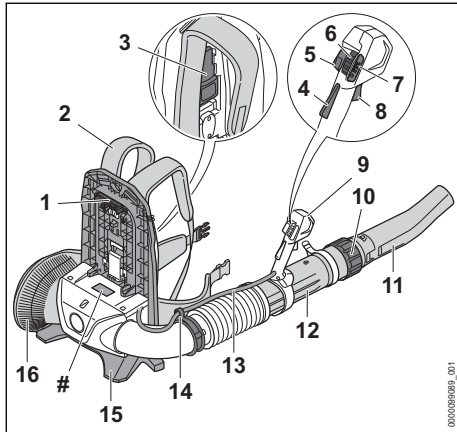

- 1 Kištukas**
Kištukas sujungia pūtiklį ir akumuliatorių.
- 2 Nešimo diržas**
Nešimo diržas paskirsto pūtiklio svorį ant kūno.
- 3 Svirtelė**
Svirtelė pritvirtina akumuliatorių prie nešimo įrangos.
- 4 Jungiklio blokatorius**
Jungiklio blokatorius atblokuoja jungiklį.
- 5 Greičio fiksavimo mygtukas**
Greičio fiksavimo mygtukas užfiksuoja dabartinę pūtimo jėgą.
- 6 Slankusis fiksatorius**
Slankusis fiksatorius skirtas įjungti pūtiklį ir nustatyti galios lygį.
- 7 Šviesos diodai**
Šviesos diodai rodo nustatytą galios lygį.
- 8 Jungiklis**
Jungikliu įjungiamas ir išjungiamas pūtiklis.
- 9 Valdymo rankena**
Valdymo rankena skirta pūtimo vamzdžiui valdyti, laikyti ir nukreipti.
- 10 Gaubiamoji veržlė**
Jungiamoji veržlė naudojama pūtimo vamzdžio ilgiui reguliuoti.
- 11 Antgalis**
Antgalis nukreipia ir sukonzentruoja oro srautą.
- 12 Pūtimo vamzdis**
Pūtimo vamzdis nukreipia oro srautą.

13 Kabelių pynė

Kabelių pynė sujungia akceleratoriaus rankenėlę su varikliu.

14 Kabelių pynės laikiklis

Kabelių pynės laikiklis naudojamas kabelių pynę pritvirtinti.

15 Atraminė kojelė

Atraminė kojelė skirta pūtikliui ant žemės pastatyti.

16 Apsauginės grotelės

Apsauginės grotelės apsaugo naudotoją nuo judamųjų pūtiklio dalių.

Specifikacijų lentelė su įrenginio numeriu

3.2 Simboliai

Šie ant pūtiklio galintys būti simboliai reiškia:



Šioje padėtyje gaubiamoji veržlė atlaisvinta. Pūtimo vamzdį galima ištraukti.



Šioje padėtyje gaubiamoji veržlė yra prisukta. Pūtimo vamzdžio ištraukti negalima.



Svirtis girdimam užsifiksuoja.



Norint išmontuoti antgalį, sukti šia kryptimi.



Norint įjungti pūtiklį ir nustatyti galios lygius, slankųjį fiksatorių pastumti į priekį.



Aktyvinti ir išaktyvinti greičio fiksavimo mygtuką.



Garantuotasis garso galios lygis pagal direktyvą 2000/14/EB, nurodytas dB(A), kad būtų galima palyginti gaminių spinduliuojamąjį triukšmą.



Neišmeskite gaminio kartu su buitinėmis atliekomis.

4 Saugumo nurodymai

4.1 Įspėjamieji simboliai

Įspėjamieji simboliai ant pūtiklio reiškia:



Laikytis saugos nurodymų ir imtis priemonių jiems įgyvendinti.



Perskaityti, suprasti ir išsaugoti naudojimo instrukciją.



Užsidėti apsauginius akinius ir klausos apsaugą.



Ilgus plaukus apsaugoti taip, kad jie nebūtų įtraukti į pūtiklį.



Laikytis aukštyn nusiųžiamiesiems daiktams taikomų saugos nurodymų ir imtis priemonių jiems įgyvendinti.



Laikytis saugaus atstumo.



Nutraukus darbą, įrenginį transportuojant, padedant laikyti, remontuojant ar atliekant techninės priežiūros darbus, išimti akumuliatorių.

4.2 Naudojimas pagal paskirtį

Pūtiklis STIHL BGA 300.0 yra skirtas lapams, žolei, popieriui ir panašioms medžiagoms nupūsti.

Pūtiklį galima naudoti ir lyjant lietui.

Šį pūtiklį energija aprūpina akumuliatorius STIHL AR L.

▲ ISPEJIMAS

- Akumuliatoriai ir įkrovikliai, kurie nėra STIHL rekomenduoti šiam pūtikliui, gali sukelti gaisro ir sprogo pavojų. Žmonės gali būti sunkiai ar mirtinai sužaloti arba galima patirti materialinės žalos.
 - ▶ Pūtiklį naudoti su akumuliatoriumi Akku STIHL AR L.
- Jei pūtiklis arba akumuliatorius naudojami ne pagal nurodymus, asmenys gali būti sunkiai sužeisti arba mirti, taip pat gali būti padaryta turbinės žalos.
 - ▶ Pūtiklį naudoti taip, kaip aprašyta šioje naudojimo instrukcijoje.
 - ▶ Akumuliatorių naudoti taip, kaip aprašyta STIHL AR L akumuliatoriaus naudojimo instrukcijoje.

4.3 Reikalavimai naudotojui

▲ ISPEJIMAS

- Neinstrukuoti naudotojai negali atpažinti ar įvertinti pūtiklio keliamų pavojų. Naudotojas arba kiti asmenys gali būti sunkiai arba mirtinai sužeisti.



▶ Šią naudojimo instrukciją perskaityti, įsidėmėti ir saugoti.

- ▶ Jeigu pūtiklis perduodamas kitam asmeniui: kartu perduoti ir naudojimo instrukciją.

- ▶ Įsitikinti, kad naudotojas atitinka šiuos kriterijus:
 - Naudotojas yra pailsėjęs.
 - Naudotojui pakanka fizinių, jausminių ir protinių gebėjimų valdyti pūtiklį bei dirbti su juo. Jeigu vartotojas yra fiziškai, sensoriškai arba protiniai ribotas, gali dirbti tik prižiūrint atsakingam asmeniui arba laikantis jo nurodymų.
 - Naudotojas gali atpažinti ir įvertinti pūtiklio keliamus pavojus.
 - Naudotojas yra pilnametis arba naudotojas, jį prižiūrint, yra rengiamas tam tikrai profesijai pagal šalies teisės aktus.
 - Naudotoją, prieš pirmą kartą dirbant su įkrovikliu, apmokė STIHL specializuotas pardavėjas arba atsakingas asmuo.
 - Naudotojas nėra paveiktas alkoholio, medikamentų ar narkotinių medžiagų.
- ▶ Jei kyla neaiškumų: kreiptis į STIHL prekybos atstovą.

4.4 Apranga ir įranga

▲ ISPEJIMAS

- Darbo metu ilgi plaukai gali būti įtraukti į pūtiklį. Naudotojas gali būti sunkiai sužalotas.
 - ▶ Ilgus plaukus surišti ir uždengti taip, kad jie būtų virš pečių ir pūtiklis negalėtų jų įtraukti.
- Dirbant daiktai dideliu greičiu gali būti išsviesti į orą. Naudotojas gali būti sužalotas.
 - ▶ Nešioti gerai priglundančius akinius. Tinkami apsauginiai akiniai yra patikrinti pagal normą EN 166 arba atsižvelgiant į šalies nurodymus ir su atitinkamu žymėjimu yra prekyboje.
- ▶ Mūvėti ilgas kelnes.
- Dirbant sukeliamas triukšmas. Triukšmas gali pakenkti klausai.
 - ▶ Dėvėti klausos apsaugą.
- Dirbant į orą gali pakilti dulkės. Įkvėptos dulės gali pakenkti sveikatai ir sukelti alerginių reakcijų.
 - ▶ Jei į orą pakyla dulkių: dėvėti apsauginę kaukę nuo dulkių.
- Netinkami drabužiai gali užsikabinti už medžių, krūmų ar patekti į pūtiklį. Netinkamai apsirengę naudotojai gali būti sunkiai sužaloti.
 - ▶ Vilkėti gerai priglundusius drabužius.
 - ▶ Būti be šalikų ir papuošalų.
- Avėdamas netinkamą avalynę, naudotojas gali paslysti. Naudotojas gali būti sužalotas.

- ▶ Avėti tvirtą, uždarą avalynę su gerai sukimbančiu padu.

4.5 Darbo zona ir aplinka

▲ ISPEJIMAS

- Pašaliniai asmenys, vaikai ir gyvūnai negali atpažinti ir įvertinti pūtiklio ir aukštai nusidžiamų daiktų keliamų pavojų. Pašaliniai asmenys, vaikai ir gyvūnai gali būti sunkiai sužaloti, taip pat gali būti padaryta materialinės žalos.



- ▶ Pašaliniai asmenys, vaikai ir gyvūnai turi laikytis saugaus 5 m atstumo iki dirbančiojo.

- ▶ Laikytis 5 m atstumo iki daiktų.
- ▶ Nepalikite neprižiūrimo pūtiklio.
- ▶ Užtikrinti, kad vaikai negalėtų žaisti su pūtikliu.
- Pūtiklio elektriniai komponentai gali kibirkščiuoti. Degioje arba sprogyje aplinkoje kibirkštys gali sukelti gaisrus ir sproгимus. Žmonės gali būti sunkiai ar mirtinai sužaloti arba galima patirti materialinės žalos.
 - ▶ Nedirbti degioje ir sprogyje aplinkoje.

4.6 Saugi būklė

Pūtiklis yra saugios būklės, jei įvykdytos toliau nurodytos sąlygos:

- Pūtiklis neapgadintas.
- Pūtiklis yra švarus ir sausas.
- Valdymo elementai veikia ir nėra pakeisti.
- Sumontuoti originalūs šio pūtiklio STIHL priedai.
- Priedai tinkamai primontuoti.

▲ ISPEJIMAS

- Nesaugios būklės konstrukcinės dalys nebegali tinkamai veikti, o saugos įtaisai gali neveikti. Žmonės gali būti sunkiai sužaloti arba žūti.
 - ▶ Dirbti su neapgadintu pūtikliu.
 - ▶ Jeigu pūtiklis nešvarus ar šlapias: pūtiklį nuvalyti ir išdžiovinti.
 - ▶ Nedaryti pakeitimų pūtiklyje. Išimtis: šiam pūtikliui tinkančio antgalio montavimas.
 - ▶ Jei valdymo elementai neveikia: nenaudoti pūtiklio.
 - ▶ Prie šio pūtiklio tvirtinti tik originalius STIHL priedus.
 - ▶ Priedus sumontuoti taip, kaip aprašyta šioje naudojimo instrukcijoje arba priedo naudojimo instrukcijoje.
 - ▶ Nekišti daiktų į pūtiklio angas.

- ▶ Pakeisti nusidėvėjusius arba apgadintus informacinius ženklus.
- ▶ Jei kyla neaiškumų: kreiptis į STIHL prekybos atstovą.

4.7 Darbai

▲ ISPEJIMAS

- Tam tikrose situacijose naudotojas nebegali susikaupęs dirbti. Naudotojas gali užkliūti, nugriūti ir sunkiai susižeisti.
 - ▶ Dirbti ramiai ir apdairiai.
 - ▶ Jei šviesos ir matomumo sąlygos blogos: su pūtikliu nedirbti.
 - ▶ Su pūtikliu dirbti vienam.
 - ▶ Nedirbti aukščiau pečių.
 - ▶ Atkreipti dėmesį į kliūtis.
 - ▶ Dirbti stovint ant žemės ir išlaikyti pusiausvyrą. Jei reikia dirbti aukščiau: naudoti pastolius ar kitą saugią įrangą.
 - ▶ Pasireiškus nuovargio požymiams, padaryti pertrauką.
 - ▶ Pūsti vėjo kryptimi.
- Dirbant daiktai dideliu greičiu gali būti išsviesti į orą. Asmenys ir gyvūnai gali būti sunkiai sužeisti ir gali būti padaryta turtinės žalos.



- ▶ Nepūsti link žmonių, gyvūnų ir daiktų.

- Jei dirbant pūtiklis ima veikti kitaip ar neįprastai, pūtiklio būklė gali būti nesaugi. Asmenys gali būti sunkiai sužeisti ar patirti turtinę žalą.
 - ▶ Baigti darbą, išimti akumuliatorių ir kreiptis į STIHL prekybos atstovą.
- Dirbant pūtiklis gali vibruoti.
 - ▶ Daryti darbo pertraukas.
 - ▶ Atsiradus kraujotakos sutrikimo požymių, kreiptis į gydytoją.
- Sūkuriojuančios dulkės gali elektrostatiskai įkrauti pūtiklį. Tam tikromis aplinkos sąlygomis (pvz., sausa aplinka) pūtiklis gali staiga išsikrauti ir kibirkščiuoti. Degioje arba sprogyje aplinkoje kibirkštys gali sukelti gaisrus ir sproгимus. Žmonės gali būti sunkiai ar mirtinai sužaloti arba galima patirti materialinės žalos.
 - ▶ Nedirbti degioje ir sprogyje aplinkoje.
- Pavojingoje situacijoje naudotojas gali išsigąsti ir nenusiimti nešimo įrangos. Naudotojas gali būti sunkiai sužalotas.
 - ▶ Pasimokyti nusiimti nešimo įrangą.

4.8 Transportavimas

▲ ISPEJIMAS

- Transportuojamas pūtiklis gali apvirsti arba judėti. Žmonės gali būti sužaloti arba galima patirti materialinės žalos.



- ▶ Išimti akumuliatorių.

- ▶ Pūtiklį įtemptiamais diržais, diržais ar tinklu pritvirtinti taip, kad jis negalėtų apvirsti ar judėti.

4.9 Laikymas

▲ ISPEJIMAS

- Vaikai negali atpažinti ir įvertinti pūtiklio keliamų pavojų. Vaikai gali būti sunkiai sužaloti.



- ▶ Išimti akumuliatorių.

- ▶ Pūtiklį laikyti vaikams nepasiekiamoje vietoje.
- ▶ Pūtiklio elektros kontaktai ir metalinės dalys dėl drėgmės gali surūdėti. Pūtiklis gali sugesti.



- ▶ Išimti akumuliatorių.

- ▶ Pūtiklį laikyti švarioje ir sausoje vietoje.

4.10 Valymas, techninė priežiūra ir remontas

▲ ISPEJIMAS

- Jeigu valymo, techninės priežiūros ar remonto metu akumulatorius bus įdėtas, pūtiklis netikėtai gali įsijungti. Žmonės gali būti sunkiai sužaloti arba galima patirti materialinės žalos.



- ▶ Išimti akumuliatorių.

- ▶ Aštrios valymo priemonės, valymas vandens srove ar smailiais daiktais gali sugadinti pūtiklį ir akumuliatorių. Jei pūtiklis ar akumulatorius bus valomi ne taip, kaip aprašyta šioje naudojimo instrukcijoje, gali neteisėtai veikti jų dalys ir nukentėti saugos įranga. Žmonės gali būti sunkiai sužaloti.
 - ▶ Pūtiklį ir akumuliatorių valyti taip, kaip aprašyta naudojimo instrukcijoje.
- ▶ Jei pūtiklis ar akumulatorius netinkamai techniškai prižiūrimi ar taisomi, komponentai nebe-







gali tinkamai veikti, o saugos įtaisai gali nebeveikti. Žmonės gali būti sunkiai sužaloti arba žūti.

- ▶ Pūtiklio ir akumulatoriaus techninės priežiūros ir remonto patiemis neatlikti.
- ▶ Jei pūtikliui ar akumuliatoriui reikia techninės priežiūros ar remonto: kreiptis į STIHL specializuotą pardavėją.

5 Pūtiklį paruošti darbui

5.1 Pūtiklio paruošimas naudoti

Kas kartą prieš pradėdant dirbti, reikia atlikti toliau nurodytus veiksmus:

- ▶ Įsitikinti, kad toliau išvardytos konstrukcinės dalys yra saugios eksploatuoti:
 - Pūtiklis,  4.6.
 - Akumuliatorių naudoti taip, kaip aprašyta STIHL AR L akumulatoriaus naudojimo instrukcijoje.
- ▶ Akumuliatorių tikrinti taip, kaip aprašyta STIHL AR L akumulatoriaus naudojimo instrukcijoje.
- ▶ Visiškai įkrauti akumuliatorių, kaip aprašyta kroviklių STIHL AL 301, 301-4, 500 naudojimo instrukcijoje.
- ▶ Nuvalyti pūtiklį,  15.
- ▶ Sumontuoti pūtimo vamzdį,  6.1.
- ▶ Sumontuoti antgalį,  6.2.
- ▶ Užsidėti ir nustatyti nešimo diržą,  8.1.
- ▶ Patikrinti valdymo elementus,  10.
- ▶ Jei veiksmų negalima atlikti: nenaudoti pūtiklio ir kreiptis į STIHL prekybos atstovą.

6 Pūtiklio sumontavimas

6.1 Pūtimo vamzdžio montavimas

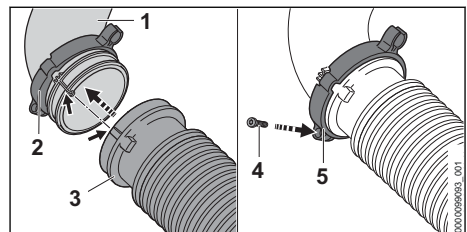

- ▶ Apkabą su kabelių pynės laikikliu (2) stumti ant alkūnės (1).
- ▶ Gofruotąją žarną (3) užstumti ant alkūnės (1). Gofruotoji žarna (3) glaudžiai priglundą prie alkūnės (1).
- ▶ Apkabą su kabelių pynės laikikliu (2) iki galo užstumti ant gofruotosios žarnos (3) ir nustatyti taip, kad varžto auselė (5) būtų nukreipta į apačią.
- ▶ Įsukti ir priveržti varžtą (4).

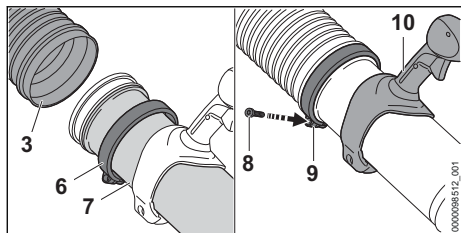

- ▶ Apkabą (6) užstumti ant pūtimo vamzdžio (7).
- ▶ Pūtimo vamzdį (7) iki galo įstumti į gofruotąją žarną (3).
- ▶ Pūtimo vamzdį (7) nustatyti taip, kad rankena (10) būtų nukreipta į viršų.
- ▶ Apkabą (6) iki galo užstumti ant gofruotosios žarnos (3) ir nustatyti taip, kad varžto auselė (9) būtų nukreipta į apačią.
- ▶ Įsukti ir priveržti varžtą (8).

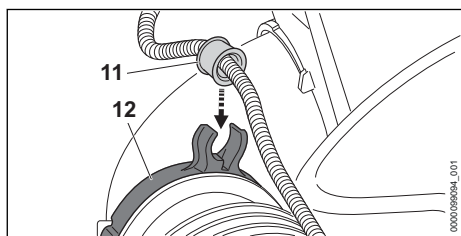

- ▶ Įspausti lizdą (11) į kabelių pynės laikiklį (12). Lizdas girdimai užsifiksuoja.

6.2 Pūtimo antgalio montavimas ir išmontavimas

- ▶ Išjungti variklį.

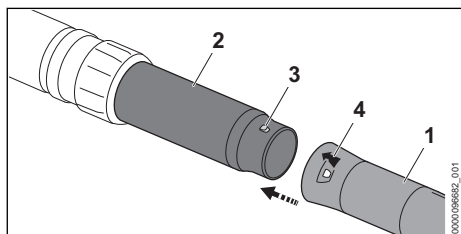

- ▶ Kaištį (3) ir skylę (4) laikyti viename aukštyje.
- ▶ Antgalį (1) įstumti į pūtimo vamzdį (2).
- ▶ Purkštuką (1) sukti tol, kol jis užsifiksuos. Antgalio nebereikia nuimti.

7 Akumulatoriaus įdėjimas ir išėmimas

7.1 Akumulatoriaus įdėjimas

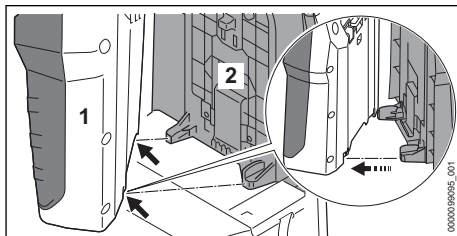

- ▶ Akumuliatorių (1) ant nugaros atramos (2) uždėti taip, kad nugaros atramos (2) kreiptuvai įsistatytų į akumulatoriaus (1) išėmas.

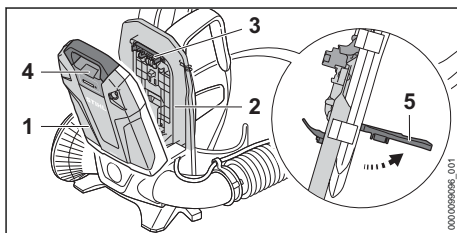

- ▶ Svirtelę (5) pakelti ir laikyti pakelta.
- ▶ Spausti akumuliatorių (1) prie nugaros atramos (2), kol kištukas (3) priglus prie lizdo (4).

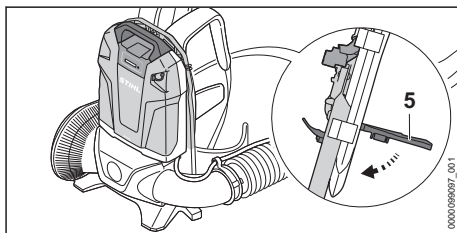

- ▶ Svirtelę (5) spausti žemyn, kol ji girdimai užsifiksuos.

7.2 Akumulatoriaus išėmimas

- ▶ Pūtiklį pastatyti ant lygaus paviršiaus.
- ▶ Pakelti svirtelę.
- ▶ Išimti akumuliatorių.

8 Pūtiklio nustatymas naudotojui

8.1 Nešimo diržų užsidėjimas ir nusiėmimas

8.1.1 Nešimo diržų užsidėjimas ir suregulavimas

- Pūtiklį užsidėti ant nugaros.

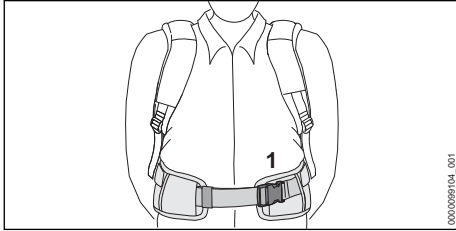

- Užsegti klubų diržo užsagą (1).

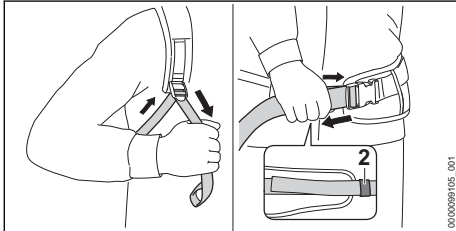

- Įtempti diržus, kol klubų diržas priglus prie klubų, o nugaros paminkštinimas – prie nugaros.
- Klubų diržo galus prakišti pro apkabą (2).

8.1.2 Nešimo diržo nuėmimas

- Atlaisvinti diržus.
- Atidaryti klubų diržo užraktą.
- Nusiimti pūtiklį nuo nugaros.

8.2 Valdymo rankenos reguliavimas

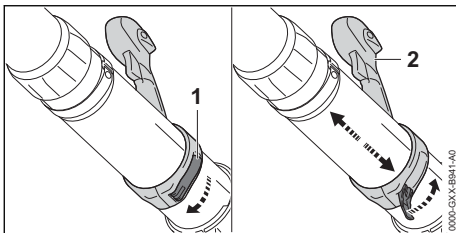

- Atviras greitisis įtempiklis (1).
- Valdymo rankeną (2) pastumti į norimą padėtį.
- Uždaryti greitisis įtempiklis (1). Greitisis įtempiklis girdimai užsifiksuoja.

8.3 Pūtimo vamzdžio reguliavimas

Priklausomai nuo naudotojo ūgio ir darbo situacijos, antgalį galima nuolat reguliuoti.

- Išjungti variklį.

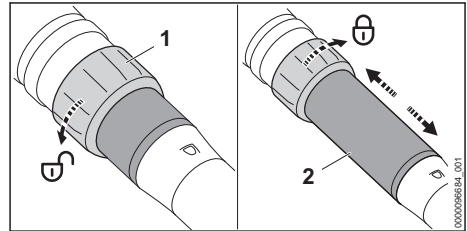

- Gaubiamąją veržlę (1) pusę apsisukimo pasukti kryptimi.
- Sureguliuokite pučiamąjį vamzdį (2) iki norimo ilgio.
- Gaubiamąją veržlę (1) iki galo pasukti kryptimi.

9 Pūtiklio įjungimas ir išjungimas

9.1 Pūtiklio įjungimas

- Pūtiklį dešiniąja ranka suėmus už valdymo rankenos laikyti taip, kad nykštys apkabintų valdymo rankeną.

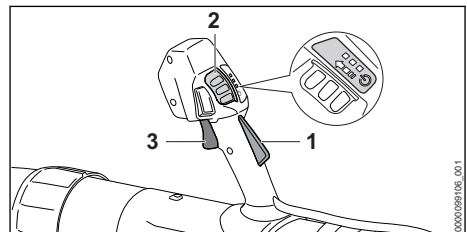

- Jungiklio blokatorių (1) paspausti ranka ir laikyti nuspauštą.
- Slankųjį fiksiatorių (2) nykščiu stumti rodyklės kryptimi ir leisti grįžti atgal. Šviesos diodai šviečia rodydami paskiausiai nustatytą galios lygį.
- Jungiklį (3) paspausti smiliumi ir laikyti nuspauštą. Pūtiklio variklio sūkiai didėja ir oro srovė išsi-veržia iš antgalio.

Kuo daugiau spaudžiamas jungiklis (3), tuo daugiau išeina oro iš pūtimo antgalio.

Pūtiklį galima įjungti ir pirmiausia paspaudus slankųjį fiksiatorių (2), o paskui per 3 minutes (kol šviečia šviesos diodai) paspaudus jungiklio blo-

katorių (1). Taip atblokuojamas jungiklis (3) ir pūtiklis yra paruoštas naudoti.

Jei įjungus jungiklis (3) ir jungiklio blokatorius (1) atleidžiami, šviesos diodai šviečia dar 3 minutes. Kol šviečia šviesos diodai, pūtiklį galima įjungti iš naujo nespaudžiant slankiojo fiksatoriaus (2).

9.2 Pūtiklį išjungti

- ▶ Atleisti jungiklį ir jungiklio blokatorių. Oras nebesiveržia pro antgalį.
- ▶ Jei oras iš pūtimo antgalio ir toliau išeina: akumuliatorių išimti ir kreiptis į STIHL specializuotą pardavėją. Pūtiklis sugedęs.

10 Pūtiklį patikrinti

10.1 Valdymo elementų patikra

Jungiklis

- ▶ Išimti akumuliatorių.
- ▶ Pabandyti nuspusti jungiklį nespaudžiant jungiklio blokatoriaus.
- ▶ Jei juo jungiklį galima įspausti: įkroviklio nenaudoti ir kreiptis į specializuotos STIHL prekybos atstovą. Jungiklio blokatorius sugedo.
- ▶ Slankųjį fiksatorių nykščiu stumti rodyklės kryptimi ir leisti grįžti atgal.
- ▶ Paspausti jungiklio blokatorių ir laikyti nuspauštą.
- ▶ Paspausti jungiklį.
- ▶ Atleisti jungiklį ir jungiklio blokatorių.
- ▶ Jei slankusis fiksatorius, jungiklis arba jungiklio blokatorius sunkiai juda arba negrįžta į pradinę padėtį: nenaudoti pūtiklio ir kreiptis į STIHL prekybos atstovą. Slankusis fiksatorius, jungiklis arba slankusis fiksatorius sugedo.

Pūtiklio įjungimas

- ▶ Įdėti akumuliatorių.
- ▶ Jungiklio blokatorių paspausti ranka ir laikyti paspaustą.
- ▶ Slankųjį fiksatorių nykščiu stumti rodyklės kryptimi ir leisti grįžti atgal.
- ▶ Paspausti jungiklį ir laikyti nuspauštą. Oras veržiasi pro antgalį.
- ▶ Jei 3 šviesos diodai mirksi raudonai: išimti akumuliatorių ir kreiptis į STIHL prekybos atstovą. Pūtiklio gedimas.
- ▶ Atleisti jungiklį. Oras nebesiveržia pro antgalį.

- ▶ Jei oras iš pūtimo antgalio ir toliau išeina: akumuliatorių išimti ir kreiptis į STIHL specializuotą pardavėją. Pūtiklis sugedęs.

11 Darbas su pūtikliu

11.1 Pūtiklio laikymas ir valdymas



- ▶ Pūtiklį nešti ant nugaros.
- ▶ Pūtiklį dešiniąja ranka suėmus už valdymo rankenos laikyti ir valdyti taip, kad nykštys apkabintų valdymo rankeną.

11.2 Galios lygio nustatymas

Priklausomai nuo, kam įrankis naudojamas, galima nustatyti 3 galios lygius. Šviesos diodai rodo nustatytą galios lygį. Kuo didesnis galios lygis, tuo daugiau oro gali išeiti iš pūtimo antgalio.

Nustatytas galios lygis turi įtakos akumuliatoriaus veikimo trukmei. Kuo žemesnis galios lygis, tuo ilgiau veikia akumuliatorius.

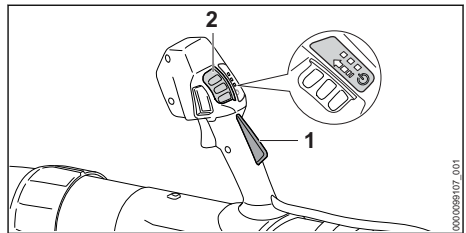

- ▶ Paspausti jungiklio blokatorių (1) ir laikyti nuspauštą.
- ▶ Slankųjį fiksatorių (2) nykščiu stumti rodyklės kryptimi ir leisti grįžti atgal. Šviesos diodai šviečia rodydami nustatytą galios lygį.
- ▶ Slankųjį fiksatorių (2) paspausti pirmyn, trumpai palaikyti ir leisti grįžti atgal. Nustatytas kitas galios lygis. Po trečiojo galios lygio vėl nustatomas pirmasis galios lygis.
- ▶ Slankųjį fiksatorių (2) vis nuspusti į priekį ir leisti grįžti atgal, kol bus nustatytas norimas galios lygis.

11.3 Stovėjimo dujų įjungimas ir išjungimas

Neatsižvelgiant į nustatytą galios lygį, galima aktyvinti greičio fiksavimo funkciją. Bet kokią pageidaujamą pūtimo jėgą galima užfiksuoti greičio fiksavimo funkcija.

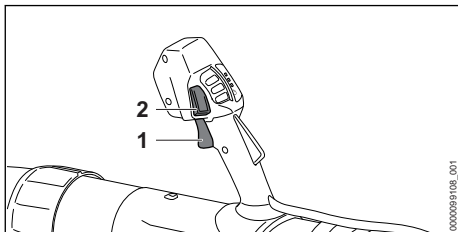

- ▶ Pūtiklio įjungimas.
- ▶ Nustatyti galios lygį.
- ▶ Pūtimo jėgą reguliuokite valdymo svirtimi (1).
- ▶ Paspausti greičio fiksavimo mygtuką (2). Pūtimo jėga yra užrakinta. Galima atleisti jungiklį.

Norint aktyvinti greičio fiksavimo funkciją, dar kartą paspausti greičio fiksavimo mygtuką (2).

11.4 „Boost“ funkcijos aktyvinimas

Nepriklausomai nuo nustatyto galios lygio, galima aktyvinti „Boost“ funkciją. Jei „Boost“ funkcija aktyvinta, pūtiklis pučia maksimalia galia.

„Boost“ funkcija veikia ir akumuliatoriaus veikimo trukmę. Kuo ilgiau aktyvinta „Boost“ funkcija, tuo trumpesnė yra akumuliatoriaus veikimo trukmė.

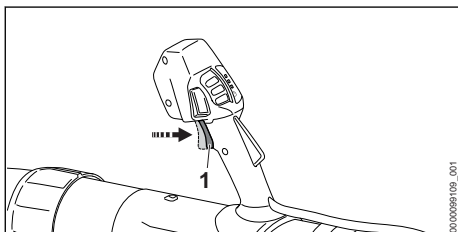

- ▶ Jungiklį (1) įspausti ir laikyti. Šviesos diodai pradeda mirksėti vienas po kito. „Boost“ funkcija aktyvinta.

Atleidus jungiklį (1), „Boost“ funkcija išaktyvinama. Paskutinis naudotas galios lygis vėl nustatytas.

11.5 Pūtimas

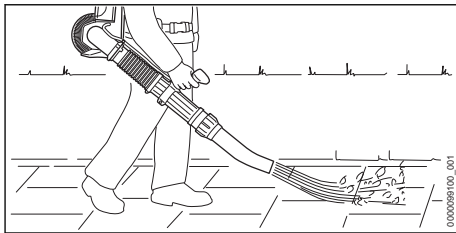

- ▶ Purkštuką nukreipti į žemės paviršių.
- ▶ Lėtai ir stebint judėti į priekį.

12 Po darbo

12.1 Baigus dirbti

- ▶ Pūtiklį išjungti ir išimti akumuliatorių.
- ▶ Jeigu pūtiklis sušlapo: leisti pūtikliui išdžiūti.
- ▶ Išvalyti pūtiklį.

13 Pernešimas

13.1 Pūtiklio transportavimas

- ▶ Pūtiklį išjungti ir išimti akumuliatorių.

Pūtiklio nešimas

- ▶ Pūtiklį nešti ant nugaros, pūtimo vamzdį dešiniąja ranka suėmus už valdymo rankenos.

Pūtiklio vežimas transporto priemonėje

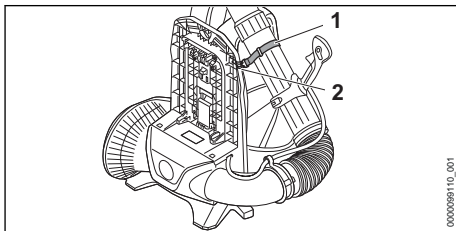

- ▶ Pūtimo vamzdį juosta (1) pritvirtinti prie nugaros atramos kabliuko (2).
- ▶ Pūtiklį pritvirtinti taip, kad jis negalėtų apvirsti ar judėti.

14 sandėliuojate

14.1 Pūtiklio laikymas

- ▶ Pūtiklį išjungti ir išimti akumuliatorių.
- ▶ Pūtiklį laikyti taip, kad būtų išpildytos sekančios sąlygos:
 - Pūtiklis turi būti laikomas vaikams nepasiekiamoje vietoje.
 - Pūtiklis yra švarus ir sausas.

15 Valymas

15.1 Pūtiklio valymas

- ▶ Pūtiklį išjungti ir išimti akumuliatorių.
- ▶ Pūtiklį nuvalyti drėgna šluoste.
- ▶ Teptuku išvalyti vėdinimo angas.
- ▶ Apsaugines groteles nuvalyti teptuku ar minkštu šepetėliu.

16 Priežiūra ir remontas

16.1 Pūtiklio techninė priežiūra ir remontas

Naudotojas neturi teisės pats atlikti techninę priežiūrą ar remontą.

- ▶ Jeigu reikia pūtikliui atlikti techninę priežiūrą ar jis sugedęs arba pažeistas: kreiptis į STIHL specializuotą pardavėją.

17 Gedimų šalinimas

17.1 Pūtiklio ir akumulatoriaus trikčių šalinimas

Triktis	Akumulatoriaus šviesos diodai	Priežastis	Problemos sprendimas
Pūtiklis neįsijungia.	1 šviesos diodas mirksi žalia spalva.	Akumuliatorius per mažai įkrautas.	▶ Akumuliatorių įkrauti taip, kaip aprašyta kroviklių STIHL AL 301, 301-4, 500 naudojimo instrukcijoje.
	1 šviesos diodas šviečia raudonai.	Akumuliatorius per šiltas arba per šaltas.	▶ Išimti akumuliatorių. ▶ Palaukti, kol akumuliatorius atvės arba sušils.
	3 šviesos diodai mirksi raudonai.	Pūtiklio gedimas.	▶ Išimti ir vėl įdėti akumuliatorių. ▶ Pūtiklio įjungimas. ▶ Jei 3 šviesos diodai tebemirksi: pūtiklio nenaudoti ir kreiptis į STIHL prekybos atstovą.
	3 šviesos diodai šviečia raudonai.	Pūtiklis per šiltas.	▶ Išimti akumuliatorių. ▶ Leisti pūtikliui atvėsti.
	4 šviesos diodai mirksi raudonai.	Akumulatoriaus triktis.	▶ Išimti ir vėl įdėti akumuliatorių. ▶ Pūtiklio įjungimas. ▶ Jei 4 šviesos diodai ir toliau mirksi raudonai: nenaudoti akumulatoriaus ir kreiptis į STIHL prekybos atstovą.
		Nutrūkęs elektros ryšys tarp pūtiklio ir akumulatoriaus.	▶ Išimti akumuliatorių. ▶ Jei ir toliau pūtiklis nepasileidžia įjungus: nuvalyti kištuko kontaktinius paviršius taip, kaip aprašyta STIHL AR L akumulatoriaus naudojimo instrukcijoje.
		Pūtiklis arba akumuliatorius sudrėkę.	▶ Pūtiklį ar akumuliatorių išdžiovinti.
		Jungiklis prieš nuspaudžiant slankųjį fiksiatorių jau yra nuspauštas.	▶ Pūtiklį įjungti taip, kaip aprašyta šioje naudojimo instrukcijoje.
Pūtiklis išsijungia darbo metu.	3 šviesos diodai šviečia raudonai.	Pūtiklis per šiltas.	▶ Išimti akumuliatorių. ▶ Leisti pūtikliui atvėsti.
		Elektros įrangos triktis.	▶ Išimti ir vėl įdėti akumuliatorių. ▶ Jei ir toliau pūtiklis nepasileidžia įjungus: nuvalyti kištuko kontaktinius paviršius taip, kaip aprašyta STIHL AR L akumulatoriaus naudojimo instrukcijoje. ▶ Pūtiklio įjungimas.
Pūtiklio darbo laikas per trumpas.		Akumuliatorius nevisiškai įkrautas.	▶ Visiškai įkrauti akumuliatorių, kaip aprašyta kroviklių STIHL AL 301, 301-4, 500 naudojimo instrukcijoje.

Triktis	Akumuliatoriaus šviesos diodai	Priežastis	Problemos sprendimas
		Viršyta akumuliatoriaus eksploatavimo trukmė.	► Pakeisti akumuliatorių.

18 Techniniai daviniai

18.1 Pūtiklis STIHL BGA 300.0

- Papildomas akumuliatorius: STIHL AR L
- Pūtimo galia: 26 N
- Didžiausias oro srauto greitis: 86 m/s
- Vidutinis oro srauto greitis: 72 m/s
- Didžiausias oro srautas (be pūtimo įrangos): 1345 m³/h
- Oro srautas: 970 m³/h
- Svoris be akumuliatoriaus: 7,4 kg

Veikimo trukmė nurodyta www.stihl.com/battery-life.

18.2 Garso ir vibracijos vertės

Garso slėgio lygio K vertė yra 2 dB(A). Garso galios lygio K vertė yra 2 dB(A). Vibracijos verčių K vertė yra 2 m/s².

STIHL rekomenduoja dėvėti klausos apsaugos priemonę.

- Garso slėgio lygis L_{pA} , išmatuotas pagal EN 50636-2-100: 84 dB(A) standartą.
- Garso galios lygis L_{WA} , išmatuotas pagal EN 50636-2-100: 94 dB(A).
- Vibracijos vertė a_{hv} , išmatuota pagal EN 50636-2-100, valdymo rankena: <0,2 m/s².

Nurodytos vibracijų vertės išmatuotos standartiiniu matavimo metodu ir gali būti naudojamos viešam elektriniam įrankiui palyginti su kitu. Faktinės vibracijų vertės gali skirtis nuo nurodytųjų verčių – tai priklauso nuo įrankio naudojimo būdo. Nurodytomis vibracijų vertėmis taip pat galima vadovautis preliminarai vertinant vibracijų poveikį. Reikia įvertinti faktinį vibracinį poveikį. Taip pat galima atsižvelgti ir į laikotarpius, kai elektrinis įrankis yra išjungtas, ir laikotarpius, kai įrankis įjungtas, tačiau veikia nenaudojamas.

Informacijos, kaip vykdomi direktyvos 2002/44/EB reikalavimai darbuotojams nuo vibracijų apsaugoti, galima rasti www.stihl.com/vib.

18.3 REACH

REACH pažymi ES potvarkį dėl registravimo, vertinimo ir chemikalų leistinas normas.

Informacijas apie atitikimą REACH potvarkiui (ES) Nr. rasite www.stihl.com/reach.

19 Atsarginės dalys ir priedai

19.1 Atsarginės dalys ir priedai

STIHL Šie simboliai žymi originalias **STIHL** atsargines dalis ir originalius **STIHL** priedus.

STIHL rekomenduoja naudoti originalias **STIHL** atsargines dalis ir originalius **STIHL** priedus.

Nors nuolat stebi rinką, **STIHL** negali įvertinti kitų gamintojų atsarginių dalių ir priedų patikimumo, saugos bei tinkamumo, todėl tokius naudojant, **STIHL** negali už juos garantuoti.

STIHL originalių atsarginių dalių ir **STIHL** originalių priedų galima įsigyti iš **STIHL** specializuoto prekybos atstovo.

20 Utilizavimas

20.1 Pūtiklio šalinimas

Informacijos apie šalinimą gali suteikti vietos savivaldybė arba **STIHL** prekybos atstovas.

Netinkamai šalinant gali būti pakenkta sveikatai ir aplinkai.

- **STIHL** gaminius, įskaitant pakuotę, nuneškite į tinkamą surinkimo punktą perdirbti pagal vietinės taisykles.
- Neišmesti kartu su buitėmis atliekomis.

21 ES- atitikties sertifikatas

21.1 Pūtiklis STIHL BGA 300.0

ANDREAS STIHL AG & Co. KG
Badstraße 115
D-71336 Waiblingen

Vokietija

prisiimdama visą atsakomybę deklaruoja, kad

- Rūšis: akumuliatorinis pūtiklis
- Gamintojo prekių ženklas: **STIHL**
- Tipas: BGA 300.0
- Serijos numeris: BA03

atitinka taikomas direktyvų 2011/65/ES, 2006/42/EB ir 2014/30/ES ir 2000/14/EB nuosta-

tas ir yra suprojektuotas bei pagamintas vadovaujantis toliau išvardytų standartų versijomis, galiojusiomis gaminant: EN 55014-1, EN 55014-2, EN 62841-1, atsižvelgiant į EN 50636-2-100.

Išmatuotasis ir garantuotasis garso galios lygis buvo nustatyti vadovaujantis Direktyvos 2000/14/EB V priedu.

- Išmatuotasis garso galios lygis: 94 dB(A)
- Garantuotasis garso galios lygis: 96 dB(A)

Techniniai dokumentai saugomi AND-REAS STIHL AG & Co. KG Gaminų patvirtinimo skyriuje.

Pagaminimo metai, šalis ir įrenginio numeris nurodyti ant įrenginio.

Waiblingen, 2021.10.29

ANDREAS STIHL AG & Co. KG



[monės vardas]

Dr. Jürgen Hoffmann, Skyriaus vadovas Produktzulassung Produkto reguliavimas

22 UKCA atitikties deklaracija

22.1 Pūtiklis STIHL BGA 300.0



ANDREAS STIHL AG & Co. KG
Badstraße 115
D-71336 Waiblingen

Vokietija

prisiimdama visą atsakomybę deklaruoja, kad

- Rūšis: akumuliatorinis pūtiklis
- Gamintojo prekių ženklas: STIHL
- Tipas: BGA 300.0
- Serijos numeris: BA03

atitinka atitinkamas Jungtinės Karalystės The Restriction of the Use of Certain Hazardous Substances in Electrical and Electronic Equipment Regulations 2012, Supply of Machinery (Safety) Regulations 2008, Electromagnetic Compatibility Regulations 2016 ir Noise Emission in the Environment by Equipment for use Outdoors Regulations 2001 taisyklių nuostatas ir yra suprojektuotas bei pagamintas pagal gamybos dieną galiojančias šių standartų versijas: EN 55014-1,

EN 55014-2, EN 62841-1, atsižvelgiant į EN 50636-2-100.

Nustatant išmatuotą ir garantuotą garso galios lygį, taikytas Jungtinės Karalystės reglamentas-Noise Emission in the Environment by Equipment for use Outdoors Regulations 2001, Schedule 8.

- Išmatuotasis garso galios lygis: 94 dB(A)
- Garantuotasis garso galios lygis: 96 dB(A)

Techniniai dokumentai saugomi įmonėje AND-REAS STIHL AG & Co. KG.

Pagaminimo metai, šalis ir įrenginio numeris nurodyti ant įrenginio.

Waiblingen, 2021.10.29

ANDREAS STIHL AG & Co. KG



[monės vardas]

Dr. Jürgen Hoffmann, Skyriaus vadovas Produktzulassung Produkto reguliavimas

23 Bendri saugumo nurodymai elektriniams įrenginiams

23.1 Įvadas

Šiame skyriuje perteikiami normoje EN/EC 62841 suformuluoti nurodymai saugumui, dirbant su rankose nešamais elektriniais įrenginiais.

STIHL privalo atkurti šiuos tekstus.

"Saugos, eksploatuojant elektros įrankius taisyklėse" esantys saugos nurodymai dėl elektros smūgio išvengimo STIHL akumuliatorių energiją naudojančiams įrenginiams nėra taikomi.



ISPEJIMAS

- **Perskaitykite visas saugumo nurodymus, instrukcijas, paveikslėlius ir techninius duomenis, galiojančius šiam elektriniam įrankiui.** Nesilaikant toliau pateiktų instrukcijų, galima patirti elektros smūgį, gali kilti gaisras ir (arba) galima sunkiai susižaloti. **Išsaugokite visas saugumo instrukcijas ir nurodymus.**

Saugaus darbo instrukcijose naudojamas terminas "elektrinis įrenginys" liečia tiek elektrinius įrenginius (su elektros pajungimo laidu), tiek akumuliatorinius įrenginius (be elektros pajungimo laido).

23.2 Darbo vietos sauga

- a) **Darbo zona turi būti švari ir gerai apšviesta.** Jei darbo zona netvarkinga ar neapšviesta, gali įvykti nelaimingas atsitikimas.
- b) **Nenaudokite elektrinio įrankio sprogoje aplinkoje, kurioje yra degių skysčių, dujų ar dulkių.** Elektriniai įrankiai įskelia kibirkščių, ir jos gali uždegti dulkes ar garus.
- c) **Dirbdami su elektriniu įrankiu neleiskite artintis vaikams ar kitiems asmenims.** Atitraukus dėmesį, elektrinis įrankis gali tapti nevaldomas.

23.3 Elektros sauga

- a) **Elektrinio įrankio jungiamasis kištukas turi tiktai elektros lizdai.** Jokiu būdu nekeiskite kištuko. Jei elektrinis įrankis įžemintas, **nenaudokite adapterių.** Naudojant originalius kištukus ir tinkamus elektros lizdus sumažėja elektros smūgio pavojus.
- b) **Stenkitės nesiliesti prie įžemintų paviršių, pavyzdžiui, vamzdžių, šildymo įrenginių, viryklių ir šaldytuvų.** Kai kūnas įžemintas, padidėja elektros smūgio pavojus.
- c) **Saugokite elektrinius įrankius nuo lietaus ar drėgmės.** Į elektrinio įrankio vidų patekus vandens, padidėja elektros smūgio pavojus.
- d) **Nenaudokite jungiamojo laido ne pagal paskirtį.** Jungiamasis laidas neskirtas elektriniam įrankiui nešti, tempti arba traukti norint iš elektros lizdo ištraukti kištuką. Saugokite jungiamąjį laidą nuo karščio, aštrių briaunų ir slankių dalių, neištekite jo alyva. Apgadinus arba suraizgius jungiamuosius laidus, padidėja elektros smūgio pavojus.
- e) **Dirbdami su elektriniu įrankiu lauke, naudokite tik darbui lauke tinkamus ilginamuosius laidus.** Naudojant darbui lauke tinkamą ilgiamąjį laidą, sumažėja elektros smūgio pavojus.
- f) **Jei elektrinis įrankis neišvengiamai turi būti naudojamas drėgnoje aplinkoje, naudokite pažaidos srove valdomą jungtuvą.** Naudojant pažaidos srove valdomą jungtuvą sumažėja elektros smūgio pavojus.

23.4 Žmonių sauga

- a) **Būkite atidūs, sutelkę dėmesį į tai, ką darote, ir laikykitės įprastų darbo su elektriniu įrankiu taisyklių.** Nenaudokite elektrinių įrankių, jei pajutote nuovargį, vartojote narkotinių medžiagų, alkoholio ar vaistų. Menkiausias

neapdairumas dirbant su elektriniu įrankiu gali būti sunkių sužalojimų priežastis.

- b) **Dėvėkite asmenines apsaugos priemones ir būtinai užsidėkite apsauginius akinius.** Elektrinio įrankio tipui ir jo naudojimo būdai tinkamos asmeninės apsaugos priemonės, pavyzdžiui, kaukė nuo dulkių, neslystanti saugi avalynė, apsauginis šalmas ar klausos apsaugos priemonė, sumažina pavojų susižaloti.
- c) **Saugokitės, kad netyčia neįjungtumėte įrankio.** Prieš prijungdami elektrinį įrankį prie elektros tinklo ir (arba) akumulatoriaus, prieš jį pakeldami ar nešdami įsitikinkite, kad elektrinis įrankis yra išjungtas. Jei nešdami elektrinį įrankį pirštą laikysite ant jungiklio arba į elektros tinklą įjungsitė jau įjungtą elektrinį įrankį, gali įvykti nelaimingas atsitikimas.
- d) **Prieš įjungdami elektrinį įrankį, pašalinkite reguliavimo įrankius arba veržliarakčius.** Besisukančioje elektrinio įrankio dalyje esantis įrankis ar raktas gali sužaloti.
- e) **Venkite nenatūralios kūno padėties. Stovėkite stabiliai, visada išlaikykite pusiausvyrą.** Taip geriau galėsite kontroliuoti elektrinį įrankį nenumatytomis aplinkybėmis.
- f) **Vilkėkite tinkamus drabužius. Nevilkėkite plaučių drabužių, būkite be papuošalų.** Plaukus ir drabužius saugokite nuo slankių dalių. Slankiosios dalys gali įtraukti laisvus drabužius, papuošalus ar ilgus plaukus.
- g) **Jei prie įrankio galima prijungti dulkių siurbimo ar dulkių surinkimo įrenginių, juos reikia prijungti ir tinkamai naudoti.** Susiurbus dulkes, sumažėja dulkių keliamas pavojus.
- h) **Nesijauskite nepagrįstai saugūs ir būtinai laikykitės elektrinių įrankių naudojimo saugos taisyklių, net jei elektrinį įrankį naudojote daug kartų ir gerai mokate su juo dirbti.** Nerūpestingai elgdamiesi greitai galite sunkiai susižaloti.

23.5 Elektrinio įrankio naudojimas ir elgesys su juo

- a) **Venkite elektrinio įrankio perkrovų.** Naudokite darbui tinkamą elektrinį įrankį. Tinkamu elektriniu įrankiu darbą nurodytoje įrankio naudojimo srityje atliksite geriau ir saugiau.
- b) **Nenaudokite elektrinio įrankio, jei sugedo jo jungiklis.** Neįsijungiantis arba neišsijungiantis elektrinis įrankis kelia pavojų, ir jį reikia pataisyti.

- c) **Pri**š regulirudami, padédami elektrinj įrankj ar keisdami papildomus įrankius, ištraukite iš elektros lizdo kištuką ir (arba) išimkite išimamąjį akumulatorių. Ši atsargumo priemonė neleis elektriniam įrankiui netyčia įsijungti.
- d) **Nenaudojamus elektrinius įrankius laikykite vaikams nepasiekiamoje vietoje. Neleiskite elektrinio įrankio naudoti su juo nesusipažinusiems ar šių nurodymų neperskaičiusiems žmonėms.** Elektriniai įrankiai kelia pavojų, jei juos naudoja patirties neturintys žmonės.
- e) **Rūpestingai prižiūrėkite elektrinius ir papildomus darbo įrankius. Patikrinkite, ar tinkamai veikia ir ar neužsikirtusios slankiosios dalys, ar nėra elektrinio įrankio veikimą bloginančių sulūžusių arba apgadintų dalių. Priš naudodami elektrinj įrankj pasirūpinkite, kad sugadintos dalys būtų pataisytos.** Daug nelaimingų atsitikimų įvyksta dėl netinkamai prižiūrimų elektrinių įrankių.
- f) **Pjovimo įrankiai turi būti aštrūs ir švarūs.** Rūpestingai prižiūrimi pjovimo įrankiai su aštriais ašmenimis rečiau įstringa, juos lengviau valdyti.
- g) **Elektrinj įrankj, papildomą įrangą, priedus ir kt. naudokite vadovaudamiesi šiais nurodymais. Taip pat įvertinkite darbo sąlygas ir atliktiną darbą.** Elektrinius įrankius naudojant nenumatytais tikslais gali susiklostyti pavojingų situacijų.
- h) **Rankenos ir suimamieji paviršiai turi būti sausi, švarūs ir neištepti alyva ar tepalu.** Jei rankenos ir suimamieji paviršiai slidūs, elektrinio įrankio negalėsite saugiai naudoti ir valdyti nenumatytomis situacijomis.

23.6 Akumulatorinio įrenginio naudojimas ir priežiūra

- a) **Įkraukite akumulatorius tik su įkrovikliais, kuriuos rekomenduoja gamintojas.** Įkroviklis, kuris skirtas tam tikros rūšies akumulatorių įkrovimui, gali užsidegti, jei jis naudojamas su kitokiu akumulatoriumi.
- b) **Elektros įrankiuose naudokite tik tam skirtus akumulatorius.** Kitokių akumulatorių naudojimas gali sukelti sužeidimus ar gaisro pavojų.
- c) **Nelaikykite naudojamo akumulatoriaus šaliai sąvaržėlių, monetų, raktų, vinių, varžtų ar kitų smulkių metalinių daiktų, kurie gali sąlygoti kontaktų atotrūkį.** Trumpas sujungimas tarp akumulatoriaus kontaktų gali sukelti nudegimus arba gaisrą.

- d) **Neteisingai naudojant, iš akumulatoriaus gali ištekėti skystis. Venkite kontakto su juo. Esant atsitiktiniam kontaktui, nuplauti vandniu. Jei skystis patenka į akis, papildomai kreipkitės pas gydytoją.** Ištekantis akumulatoriaus skystis gali suerzinti ar nudeginti odą.
- e) **Nenaudokite pažeisto ar pakeisto akumulatoriaus.** Pažeisti ar pakeisti akumulatoriai gali sukelti gaisro, sprogmimo ar sužeidimo pavojų.
- f) **Saugokite akumulatorių nuo ugnies ir per aukštos temperatūros poveikio**ugnis arba virš 130 °C (265 °F) temperatūra gali sukelti sprogmą.
- g) **Laikykites nurodymų įkrovimui ir niekada neįkraudinėkite akumulatoriaus ar akumulatorinio įrankio aukštesnėje nei nurodyta naudojimo instrukcijoje temperatūroje.** Neteisingas įkrovimas ar įkrovimas aukštesnėje nei leistinoje temperatūroje gali sunaikinti akumulatorių ir padidinti gaisro pavojų.

23.7 Servisas

- a) **Elektrinj įrenginj taisyti paveskite tik kvalifikuotam personalui ir taisant naudoti tik originalias atsargines dalis.** Tuo bus užtikrinta, kad bus išsaugotas elektrinio įrenginio saugumas.
- b) **Niekada neatlikinėkite techninės priežiūros pažeistam akumulatoriui.** Visą akumulatorių techninę priežiūrą turėtų atlikti tik gamintojas ar įgaliotos aptarnavimo vietos.

Vsebina

1	Uvod.....	73
2	Informacija o teh navodilih za uporabo.....	73
3	Pregled.....	73
4	Varnostni napotki.....	74
5	Pripravljanje pihalnika za uporabo.....	77
6	Sestavljanje pihalnika.....	77
7	Vstavljanje in odstranjevanje akumulatorske baterije.....	78
8	Nastavljanje pihalnika za uporabnika.....	79
9	Vklop in izklop pihalnika.....	79
10	Preverjanje pihalnika.....	80
11	Delo s pihalnikom.....	80
12	Po delu.....	81
13	Transport.....	81
14	Shranjevanje.....	81
15	Čiščenje.....	82
16	Vzdrževanje in popravljanje.....	82
17	Odpavljanje motenj.....	82

18	Tehnični podatki.....	83
19	Nadomestni deli in dodatni pribor.....	83
20	Odstranjevanje.....	83
21	Izjava EU o skladnosti.....	84
22	Izjava UKCA o skladnosti.....	84
23	Splošni varnostni napotki za električno orodje.....	84

1 Uvod

Spoštovani kupec,

veseli nas, da ste se odločili za STIHL. Naše izdelke vrhunske kakovosti razvijamo in izdelujemo v skladu s potrebami naših strank. Tako so naši izdelki tudi pri izjemnih obremenitvah zelo zanesljivi.

STIHL je hkrati sinonim za vrhunski servis. Naši pooblaščen prodajalci nudijo strokovno svetovanje in uvajanje ter obsežno tehnično podporo.

STIHL izrecno priznava trajnostno in odgovorno ravnanje z naravo. Ta navodila za uporabo naj vas podpirajo pri varni in okolju prijazni uporabi vašega izdelka STIHL z dolgo življenjsko dobo.

Zahvaljujemo se vam za zaupanje in vam želimo veliko veselja z vašim izdelkom STIHL.



Dr. Nikolas Stihl

POMEMBNO! PREBERITE PRED UPORABO IN SHRANITE.

2 Informacije o teh navodilih za uporabo

2.1 Veljavni dokumenti

Veljajo lokalni varnostni predpisi.

- Poleg teh navodil za uporabo morate prebrati, razumeti in shraniti naslednje dokumente:
 - Navodila za uporabo akumulatorske baterije STIHL AR L
 - Navodila za uporabo polnilnikov STIHL AL 301, 301-4, 500
 - Varnostno informacijo za akumulatorske baterije STIHL in izdelke z vgrajeno akumulatorsko baterijo: www.stihl.com/safety-data-sheets

2.2 Označevanje opozoril v besedilu



OPOZORILO

- Opozorilo opozarja na nevarnosti, ki lahko povzročijo hude telesne poškodbe ali smrt.
 - Z navedenimi ukrepi je mogoče preprečiti hude telesne poškodbe ali smrt.

OBVESTILO

- Opozorilo opozarja na nevarnosti, ki lahko povzročijo materialno škodo.
 - Z navedenimi ukrepi je mogoče preprečiti materialno škodo.

2.3 Simboli v besedilu



Ta simbol opozarja na poglavje v teh navodilih za uporabo.

3 Pregled

3.1 Pihalnik

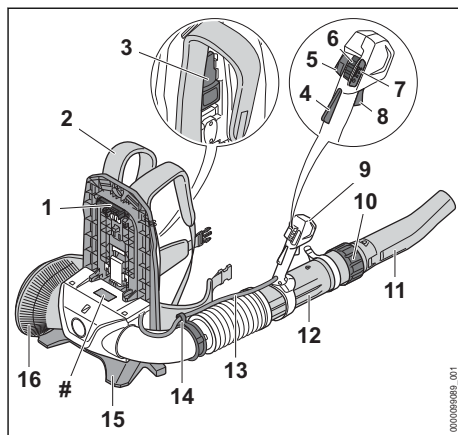

- Vtič**
Vtič povezuje pihalnik z akumulatorsko baterijo.
- Nosilni pas**
Nosilni pas razporedi težo pihalnika na telo.
- Ročica**
Ročica pritrdjuje akumulatorsko baterijo na nosilni sistem.
- Zapora prestavne ročice**
Zapora prestavne ročice sprosti prestavno ročico

- 5 Tipka za fiksni plin**
Tipka za fiksni plin fiksira trenutno moč pihalnja.
- 6 Sprostitveni drsnik**
Sprostitveni drsnik se uporablja za vklop pihalnika ter za nastavitve stopnje moči.
- 7 LED-lučke**
LED-lučke prikazujejo nastavljeno stopnjo moči.
- 8 Prestavna ročica**
S prestavno ročico je mogoče pihalnik vklopiti in izklopiti.
- 9 Upravljalni ročaj**
Upravljalni ročaj se uporablja za upravljanje, držanje in vodenje pihalne cevi.
- 10 Objemna matica**
Objemna matica se uporablja za nastavljanje dolžine pihalne cevi.
- 11 Šoba**
Šoba vodi in usmerja zračni tok.
- 12 Pihalna cev**
Pihalna cev vodi zračni tok.
- 13 Snop kablov**
Snop kablov povezuje ročico za plin z motorjem.
- 14 Držalo za snop kablov**
Držalo za snop kablov služi za pritrditev snopa kablov.
- 15 Podstavek**
Podstavek se uporablja za odlaganje pihalnika na tla.
- 16 Zaščitna rešetka**
Zaščitna rešetka ščiti uporabnika pred gibljivimi se deli v pihalniku.
- # Napisna ploščica s serijsko številko**

3.2 Simboli

Simboli so lahko na pihalniku in pomenijo naslednje:

 V tem položaju je objemna matica odprta. Pihalna cev se lahko izvleče.

 V tem položaju je objemna matica zaprta. Pihalne cevi ni mogoče izvleči.

 Ročica slišno zaskoči.

 Vrtite v tej smeri, da namestite šobo.



Sprostitveni drsnik potisnite naprej, da vklopite pihalnik, in nastavite stopnjo moči.



Aktivirajte in deaktivirajte tipko za fiksni plin.



Zajamčena raven zvočne moči v skladu s smernico 2000/14/ES v dB(A) za primerjanje emisij hrupa izdelkov.



Izdelka ne odvrzite med gospodinjne odpadke.

4 Varnostni napotki

4.1 Opozorilni simboli

Opozorilni simboli na pihalniku pomenijo naslednje:



Upošteвайте varnostne napotke in tam navedene ukrepe.



Ta navodila za uporabo je treba prebrati, razumeti in shraniti.



Nosite zaščitna očala in zaščito sluha.



Dolge lase zavarujte tako, da jih pihalnik ne bo mogel potegniti noter.



Upošteвайте varnostne napotke glede dvigajočih se predmetov in ustrezne ukrepe.

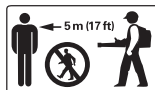

Upošteвайте varnostno razdaljo.



Akumulatorsko baterijo odstranite med prekinitvijo dela, transportom, shranjevanjem, vzdrževanjem ali popravili.

4.2 Pravilna uporaba

Pihalnik STIHL BGA 300.0 je primeren za pihalne listja, trave, papirja in podobnih materialov.

Pihalnik se lahko uporablja v dežju.

Pihalnik oskrbuje z energijo akumulatorska baterija STIHL AR L.

▲ OPOZORILO

- Akumulatorske baterije, ki jih podjetje STIHL ni odobrilo za pihalnik, lahko povzročijo požare in

eksplozije. Osebe se lahko hudo poškodujejo ali umrejo in nastane lahko materialna škoda.

- ▶ Pihalnik uporabljajte z akumulatorsko baterijo STIHL AR L.
- Če pihalnik ali akumulatorska baterija nista pravilno uporabljena, se lahko osebe hudo poškodujejo ali umrejo in nastane lahko materialna škoda.
 - ▶ Pihalnik je treba uporabljati, kot je opisano v navodilih za uporabo.
 - ▶ Akumulatorsko baterijo je treba uporabljati, kot je opisano v navodilih za uporabo akumulatorske baterije STIHL AR L.

4.3 Zahteve glede uporabnika

▲ OPOZORILO

- Uporabniki, ki niso bili poučeni o uporabi, ne morejo prepoznati ali oceniti nevarnosti pihalnika. Uporabnik ali druge osebe se lahko hudo poškodujejo ali umrejo.



- ▶ Ta navodila za uporabo je treba prebrati, razumeti in shraniti.

- ▶ Če boste pihalnik izročili novim uporabnikom: priložite navodila za uporabo.
- ▶ Prepričajte se, da uporabnik izpolnjuje naslednje zahteve:
 - Uporabnik je spočit.
 - Uporabnik je telesno, zaznavno in duševno sposoben upravljati in delati s pihalnikom. Če je uporabnik telesno, zaznavno in duševno omejeno primeren za ta dela, sme uporabnik z napravo delati samo pod nadzorom ali po navodilih odgovorne osebe.
 - Uporabnik lahko prepozna in oceni nevarnosti pihalnika.
 - Uporabnik je polnoleten ali uporabnik se skladno z nacionalnimi določili pod nadzorom usposablja za poklic.
 - Uporabnika je pred prvo uporabo pihalnika poučil pooblaščen prodajalec STIHL ali strokovna oseba.
 - Uporabnik ni pod vplivom alkohola, zdravil ali drog.
- ▶ V primeru nejasnosti: obrnite se na pooblaščenega prodajalca STIHL.

4.4 Oblačila in oprema

▲ OPOZORILO

- Med delom lahko pihalnik zagrabi dolge lase. Uporabnik se lahko hudo poškoduje.



- ▶ Dolge lase spnite in zavarujte tako, da bodo nad rameni in jih pihalnik ne bo mogel potegniti noter.

- Med delom se lahko predmeti z veliko hitrostjo dvignejo od tal. Uporabnik se lahko poškoduje.



- ▶ Nosite tesno prilegajoča se zaščitna očala. Primerna zaščitna očala so preizkušena v skladu s standardom EN 166 ali nacionalnimi predpisi in so na prodaj s primerno oznako.

- ▶ Nosite dolge hlače.
- Med delom nastane hrup. Hrup lahko poškoduje sluh.



- ▶ Nosite zaščito sluha.

- Med delom se lahko dvigne prah. Vdihavanje prahu lahko škoduje zdravju in povzroči alergične reakcije.
 - ▶ Če se dvigne prah: nosite masko za zaščito pred prahom.
- Neprimerna oblačila se lahko zataknejo v lesu, grmičevju in pihalnik. Uporabniki brez primerenih oblačil se lahko hudo poškodujejo.
 - ▶ Nosite tesno prilegajoča se oblačila.
 - ▶ Odložite šale in nakit.
- Če uporabnik nosi neprimerno obutev, lahko zdrsne. Uporabnik se lahko poškoduje.
 - ▶ Nosite trdno, zaprto obutev z grobim podplatom.

4.5 Delovno območje in okolica

▲ OPOZORILO

- Nesodelujoče osebe, otroci in živali ne morejo prepoznati in oceniti nevarnosti pihalnika in dvignjenih predmetov. Nesodelujoče osebe, otroci in živali se lahko hudo poškodujejo in nastane lahko materialna škoda.

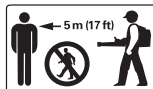

- ▶ Nesodelujoče osebe, otroci in živali morajo biti od delovnega območja oddaljeni 5 m.

- ▶ Ohranite razdaljo 5 m od predmetov.
- ▶ Pihalnika ne puščajte brez nadzora.
- ▶ Pazite, da se otroci ne bodo igrali s pihalnikom.
- Električni sestavni deli pihalnika lahko ustvarjajo iskre. Iskre lahko v lahko vnetljivi ali eksplozivni atmosferi povzročijo požare in eksplozije. Osebe se lahko hudo poškodujejo ali umrejo in nastane lahko materialna škoda.
 - ▶ Ne delajte v lahko vnetljivi in eksplozivni atmosferi.

4.6 Varno stanje

Pihalnik je v varnem stanju, če so izpolnjeni naslednji pogoji:

- Pihalnik ni poškodovan.
- Pihalnik je čist in suh.
- Upravljalni elementi delujejo in niso spremenjeni.
- Montiran je originalni dodatni pribor STIHL za ta pihalnik.
- Dodatni pribor je pravilno montiran.

▲ OPOZORILO

- V stanju, ki ni varno za uporabo, sestavni deli morda ne bodo pravilno delovali in varnostne naprave bodo morda izklopljene. Obstaja nevarnost hudih poškodb oseb ali smrti.
 - ▶ Delajte z nepoškodovanim pihalnikom.
 - ▶ Če je pihalnik umazan ali moker: pihalnik očistite in posušite.
 - ▶ Pihalnika ne spreminjajte. Izjema: montaža šobe, ki je primerna za ta pihalnik.
 - ▶ Če upravljalni elementi ne delujejo: ne delajte s pihalnikom.
 - ▶ Montirajte originalni dodatni pribor STIHL za ta pihalnik.
 - ▶ Dodatni pribor je treba montirati, kot je opisano v teh navodilih za uporabo ali v navodilih za uporabo dodatnega pribora.
 - ▶ V odprtine pihalnika ne potiskajte predmetov.
 - ▶ Zamenjajte obrabljene ali poškodovane opozorilne table.
 - ▶ V primeru nejasnosti: obrnite se na pooblaščenega prodajalca STIHL.

4.7 Delo

▲ OPOZORILO

- Uporabnik v določenih situacijah več ne more zbrano delati. Uporabnik se lahko spotakne, pade in se hudo poškoduje.
 - ▶ Delajte mirno in premišljeno.
 - ▶ Če so svetlobne razmere in vidljivost slabi: ne delajte s pihalnikom.
 - ▶ Sami upravljajte pihalnik.
 - ▶ Ne delajte nad višino ramen.
 - ▶ Pazite na ovire.
 - ▶ Med delom stojte na tleh in pazite na ravnotežje. Če je treba delati na višini: uporabite delovni oder ali varno ogrodje.
 - ▶ Če nastopijo znaki utrujenosti: privoščite si odmor.
 - ▶ Pihajte v smeri vetra.
- Med delom se lahko predmeti z veliko hitrostjo dvignejo od tal. Osebe in živali se lahko

poškodujejo in nastane lahko materialna škoda.



- ▶ Ne pihajte proti osebam, živalim in predmetom.

- Če se pihalnik med delom spremeni ali se začne obnašati nenavadno, pihalnik morda ni v varnem stanju za uporabo. Osebe se lahko hudo poškodujejo in nastane lahko materialna škoda.
 - ▶ Končajte delo, odstranite akumulatorsko baterijo in se obrnite na pooblaščenega prodajalca STIHL.
- Med delom lahko zaradi pihalnika nastanejo vibracije.
 - ▶ Med delom imejte premore.
 - ▶ Če se pojavijo znaki motene prekrvavitve: obiščite zdravnika.
- Zaradi dvigovanja prahu se lahko pihalnik elektrostatično naelektri. Pod določenimi pogoji (npr. suho okolje) se lahko pihalnik nenadoma razelektri in nastanejo lahko iskre. Iskre lahko v lahko vnetljivi ali eksplozivni atmosferi povzročijo požare in eksplozije. Osebe se lahko hudo poškodujejo ali umrejo in nastane lahko materialna škoda.
 - ▶ Ne delajte v lahko vnetljivi in eksplozivni atmosferi.
- V nevarni situaciji lahko uporabnik zapade v paniko in nosilnega sistema ne more sneti. Uporabnik se lahko hudo poškoduje.
 - ▶ Vadite snemanje nosilnega sistema.

4.8 Transportiranje

▲ OPOZORILO

- Med transportom se lahko pihalnik prevrne ali se premika. Osebe se lahko poškodujejo in nastane lahko materialna škoda.
 - ▶ Odstranite akumulatorsko baterijo.



- ▶ Pihalnik zavarujte z napenjalnimi pasovi, jermeni ali mrežo tako, da se ne bo mogel prevrniti in premikati.

4.9 Shranjevanje

▲ OPOZORILO

- Otroci ne morejo prepoznati in oceniti nevarnosti pihalnika. Otroci se lahko hudo poškodujejo.



- ▶ Odstranite akumulatorsko baterijo.

- ▶ Pihalnik hranite izven dosega otrok.
- Električni kontakti na pihalniku in kovinski sestavni deli lahko zaradi vlage korodirajo. Pihalnik se lahko poškoduje.



- ▶ Odstranite akumulatorsko baterijo.
- ▶ Pihalnik shranite na čistem in suhem mestu.

4.10 Čiščenje, vzdrževanje in popraviljanje

▲ OPOZORILO

- Če je med čiščenjem, vzdrževanjem ali popravilom akumulatorska baterija vstavljena, se lahko pihalnik nenamerno vklopi. Osebe se lahko hudo poškodujejo in nastane lahko materialna škoda.



- ▶ Odstranite akumulatorsko baterijo.

- Močna čistilna sredstva, čiščenje z vodnim curkom ali ostri predmeti lahko poškodujejo pihalnik in akumulatorsko baterijo. Če se čiščenje pihalnika ali akumulatorske baterije ne izvaja, kot je opisano v teh navodilih za uporabo, sestavni deli morda ne bodo več delovali in varnostne naprave bodo morda izklopljene. Obstaja nevarnost hudih poškodb oseb.

- ▶ Pihalnik in akumulatorsko baterijo je treba čistiti, kot je opisano v navodilih za uporabo.

- Če pihalnik ali akumulatorska baterija nista pravilno vzdrževana ali popravljena, sestavni deli morda ne bodo več pravilno delovali in varnostne naprave bodo morda izklopljene. Obstaja nevarnost hudih poškodb oseb ali smrti.

- ▶ Pihalnika in akumulatorske baterije ne vzdržujte ali popravljajte sami.
- ▶ Če je pihalnik ali akumulatorsko baterijo treba vzdrževati ali popraviti: obrnite se na pooblaščenega prodajalca STIHL.

5 Pripravljanje pihalnika za uporabo

5.1 Pripravljanje pihalnika za uporabo

Pred vsakim začetkom dela je treba izvesti naslednje korake:

- ▶ Prepričajte se, da so naslednji sestavni deli v varnem stanju za uporabo:
 - Pihalnik, 4.6.
 - Akumulatorsko baterijo je treba uporabljati, kot je opisano v navodilih za uporabo akumulatorske baterije STIHL AR L.
- ▶ Akumulatorsko baterijo preverite tako, kot je opisano v navodilih za uporabo akumulatorske baterije STIHL AR L.
- ▶ Akumulatorsko baterijo do konca polnite, kot je opisano v navodilih za uporabo polnilnikov STIHL AL 301, 301-4, 500.
- ▶ Očistite pihalnik, 15.
- ▶ Namestite pihalno cev, 6.1.
- ▶ Namestite šobo, 6.2.
- ▶ Nameščanje in nastavljanje nosilnega pasu, 8.1.
- ▶ Preverite upravljalne elemente, 10.
- ▶ Če korakov ni mogoče izvesti: pihalnika ne uporabljajte in se obrnite na pooblaščenega prodajalca STIHL.

6 Sestavljanje pihalnika

6.1 Montaža pihalne cevi

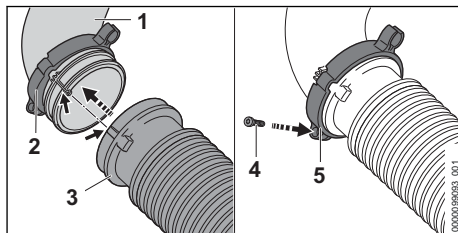

- ▶ „Objemko z držalom snopa kablov“ (2) potisnite na cevno koleno (1).
- ▶ Nagubano cev (3) potisnite na cevno koleno (1). Nagubana cev (3) je poravnana s cevnim kolonom (1).
- ▶ „Objemko z držalom snopa kablov“ (2) do prislona potisnite na nagubano cev (3) in jo poravnajte tako, da je oko vijaka (5) obrnjeno navzdol.
- ▶ Privijte in pritegnite vijak (4).

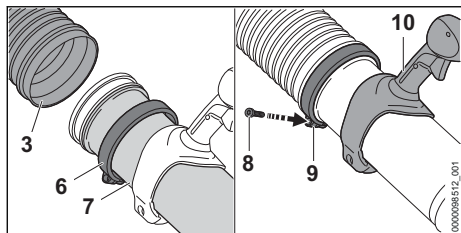

- ▶ Objemko (6) potisnite na pihalno cev (7).
- ▶ Pihalno cev (7) do naslona potisnite v nagubano cev (3).
- ▶ Pihalno cev (7) naravnajte tako, da bo ročaj (10) obrnjen navzgor.
- ▶ Objemko (6) do prislona potisnite na nagubano cev (3) in jo poravnajte tako, da je oko vijaka (9) obrnjeno navzdol.
- ▶ Privijte in pritegnite vijak (8).

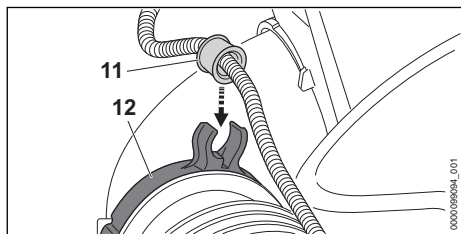

- ▶ Vtičnico (11) pritisnite v držalo za snop kablov (12).
Puša slišno zaskoči.

6.2 Montiranje in demontiranje šobe

- ▶ Izklopite motor.

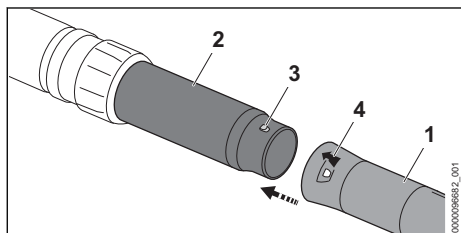

- ▶ Poravnajte zatič (3) in utor (4) na enako višino.
 - ▶ Šobo (1) potisnite na pihalno cev (2).
 - ▶ Šobo (1) vrtite tako dolgo, da zaskoči.
- Šobe ni več treba demontirati.

7 Vstavljanje in odstranjevanje akumulatorske baterije

7.1 Vstavljanje akumulatorske baterije

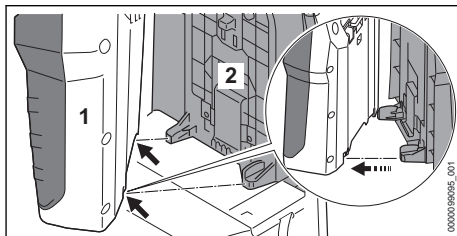

- ▶ Akumulatorsko baterijo (1) tako namestite na hrbtno ploščo (2), da se bosta vodili na hrbtni plošči (2) prilegali v odprtini na akumulatorski bateriji (1).

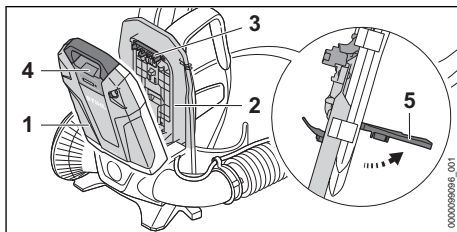

- ▶ Ročico (5) pomaknite navzgor in jo držite.
- ▶ Akumulatorsko baterijo (1) pritisnite na hrbtno ploščo (2), dokler se vtič (3) ne prilega vtičnici (4).

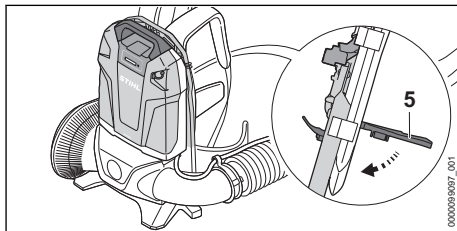

- ▶ Ročico (5) potisnite navzdol, da slišno zaskoči.

7.2 Odstranitev akumulatorske baterije

- ▶ Pihalnik položite na ravno površino.
- ▶ Ročico premaknite navzgor.
- ▶ Snemite akumulatorsko baterijo.

8 Nastavljanje pihalnika za uporabnika

8.1 Nameščanje in snemanje nosilnega pasu

8.1.1 Nameščanje in nastavljanje nosilnega pasu

- ▶ Pihalnik si nadenite na hrbet.

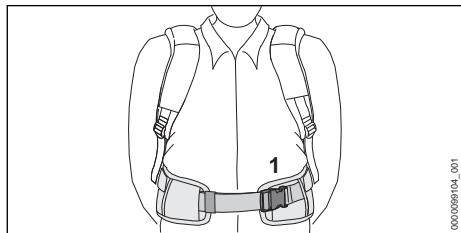

- ▶ Spnite zapiralo (1) bočnega pasu.

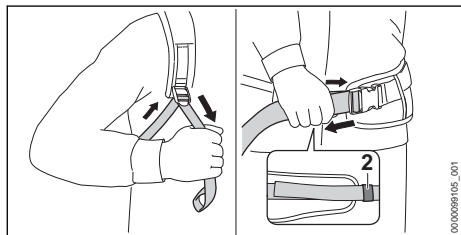

- ▶ Napnite pasova, da se bo bočni pas prilegal na bok in hrbtna blazina na hrbet.
- ▶ Konec bočnega pasu napeljite skozi zaponko (2).

8.1.2 Odlaganje nosilnega pasu

- ▶ Zrahljate pasove.
- ▶ Odprite zapiralo na bočnem pasu.
- ▶ Pihalnik snemite s hrbta.

8.2 Nastavitev upravljalnega ročaja

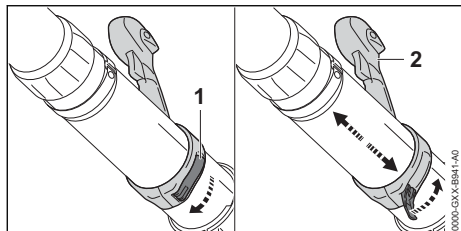

- ▶ Odprite hitro vpenjalo (1).
- ▶ Upravljalni ročaj (2) potisnite v zeleni položaj.
- ▶ Zaprite hitro vpenjalo (1).
Hitro vpenjalo slišno zaskoči.

8.3 Prestavljanje pihalne cevi

Šobo je mogoče brezstopenjsko nastaviti glede na telesno višino uporabnika in delo.

- ▶ Izklapite motor.

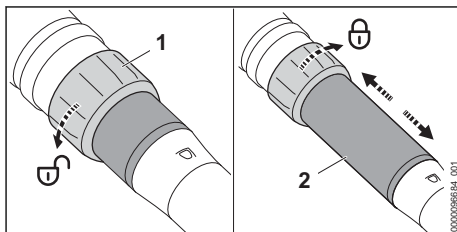

- ▶ Objemno matico (1) za pol obrata zavrtite v smeri ⤴.
- ▶ Pihalno cev (2) nastavite na zeleno dolžino.
- ▶ Objemno matico (1) vrtite do konca v smeri ⤵.

9 Vklon in izklon pihalnika

9.1 Vklon pihalnika

- ▶ Pihalnik z desno roko primite za upravljalni ročaj, tako da s palcem trdno objamete upravljalni ročaj.

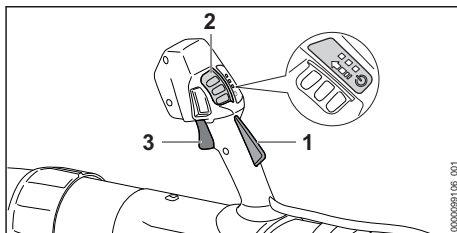

- ▶ Z roko pritisnete zaporo prestavne ročice (1) in jo držite pritisnjeno.
- ▶ Sprostitveni drsnik (2) s palcem potisnite proti smeri puščice in posute, da skoči nazaj. LED-lučke svetijo in prikazujejo nazadnje nastavljeno stopnjo moči.
- ▶ S kazalcem pritisnete prestavno ročico (3) in jo držite pritisnjeno.
Pihalnik pospešuje in iz šobe izteka zrak.

Dlje kot držite prestavno ročico (3) pritisnjeno, toliko več zraka izteka iz šobe.

Pihalnik lahko vklopite tudi tako, da najprej pritisnete sprostitveni drsnik (2) in v 3 minutah (dokler svetijo diode LED) pritisnete zaporo prestavne ročice (1). Prestavna ročica (3) je s tem sproščena in pihalnik pripravljen za uporabo.

Če prestavno ročico (3) in zaporo prestavne ročice (1) po vklopu izpustite, LED diode svetijo še 3 minute. Dokler svetijo diode LED, lahko

pihalnik brez pritiska na zaporo prestavne ročice (2) znova vklopite.

9.2 Izklop pihalnika

- ▶ Izpustite prestavno ročico in zaporo prestavne ročice.
 - ▶ Zrak več ne izteka iz šobe.
 - ▶ Če zrak še naprej izteka iz šobe: odstranite akumulatorsko baterijo in se obrnite na pooblaščenega prodajalca STIHL.
- Pihalnik je pokvarjen.

10 Preverjanje pihalnika

10.1 Preverjanje upravljalnih elementov

Prestavna ročica

- ▶ Odstranite akumulatorsko baterijo.
 - ▶ Poskusite potisniti prestavno ročico, ne da bi pritisnili zaporo prestavne ročice.
 - ▶ Če prestavno ročico lahko potisnete: pihalnika ne uporabljajte in se obrnite na pooblaščenega prodajalca STIHL.
 - ▶ Zapora prestavne ročice je pokvarjena.
 - ▶ Sprostitveni drsnik s palcem potisnite proti smeri puščice in pusite, da skoči nazaj.
 - ▶ Pritisnite zaporo prestavne ročice in jo držite pritisnjeno.
 - ▶ Pritisnite prestavno ročico.
 - ▶ Izpustite prestavno ročico in zaporo prestavne ročice.
 - ▶ Če se sprostitveni drsnik, prestavna ročica ali zapora prestavne ročice težko premikajo ali ne skočijo nazaj v začetni položaj: pihalnika ne uporabljajte in se obrnite na pooblaščenega prodajalca STIHL.
- Sprostitveni drsnik, prestavna ročica ali zapora prestavne ročice so pokvarjeni.

Vklop pihalnika

- ▶ Vstavite akumulatorsko baterijo.
- ▶ Z roko pritisnite zaporo prestavne ročice in jo držite pritisnjeno.
- ▶ Sprostitveni drsnik s palcem potisnite proti smeri puščice in pusite, da skoči nazaj.
- ▶ Prestavno ročico pritisnite in jo držite pritisnjeno.
- ▶ Iz šobe izteka zrak.
- ▶ Če 3 LED-lučke utripajo rdeče: odstranite akumulatorsko baterijo in se obrnite na pooblaščenega prodajalca STIHL.
- ▶ Obstaja motnja pihalnika.
- ▶ Izpustite prestavno ročico.
- ▶ Zrak več ne izteka iz šobe.

- ▶ Če zrak še naprej izteka iz šobe: odstranite akumulatorsko baterijo in se obrnite na pooblaščenega prodajalca STIHL.
- Pihalnik je pokvarjen.

11 Delo s pihalnikom

11.1 Drža in vodenje pihalnika

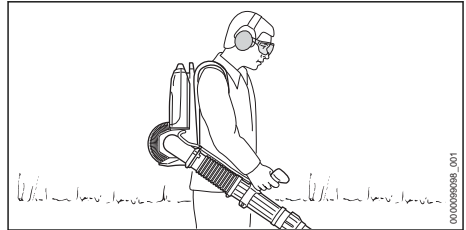

- ▶ Pihalnik nosite na hrbtu.
- ▶ Pihalnik z desno roko primite za upravljalni ročaj in ga vodite tako, da s palcem trdno objamete upravljalni ročaj.

11.2 Nastavljanje stopnje moči

Odvisno od uporabe se lahko nastavijo 3 stopnje moči. LED-lučke prikazujejo nastavljen stopnjo moči. Višja kot je stopnja moči, več zraka lahko izstopa iz šobe.

Nastavljena stopnja moči vpliva na čas delovanja akumulatorske baterije. Nižja kot je stopnja moči, daljši je čas delovanja akumulatorske baterije.

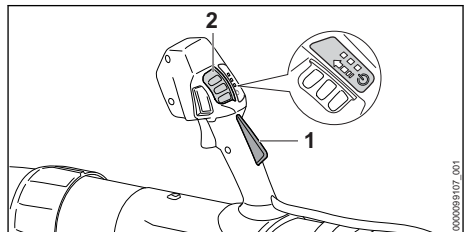

- ▶ Pritisnite zaporo prestavne ročice (1) in jo držite pritisnjeno.
- ▶ Sprostitveni drsnik (2) s palcem potisnite proti smeri puščice in pusite, da skoči nazaj. LED-lučke svetijo in prikazujejo nastavljen stopnjo moči.
- ▶ Sprostitveni drsnik (2) potisnite naprej in pustite, da skoči nazaj. Nastavljena je naslednja stopnja moči. Po tretji stopnji moči znova sledi prva stopnja moči.
- ▶ Sprostitveni drsnik (2) tako pogosto pritiskajte naprej in pustite, da skoči nazaj, dokler ni nastavljena zelena stopnja moči.

11.3 Aktiviranje in deaktiviranje fiksnega plina

Ne glede na nastavljeno stopnjo moči se lahko aktivira fiksni plin. Vsako zeleno moč pihanja je mogoče fiksirati preko fiksnega plina.

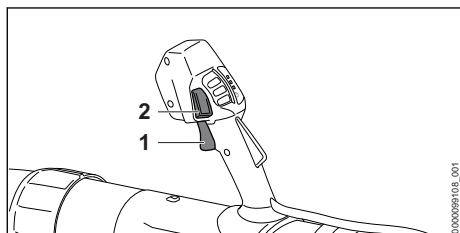

- ▶ Vključite pihalnik.
- ▶ Nastavite stopnjo moči.
- ▶ Moč pihanja nastavite preko prestavne ročice (1).
- ▶ Pritisnite tipko za fiksni plin (2). Moč pihanja je fiksirana. Prestavno ročico lahko izpustite.

Da bi deaktivirali fiksni plin, znova pritisnite tipko za fiksni plin (2).

11.4 Aktiviranje funkcije Boost

Ne glede na nastavljeno stopnjo moči se lahko aktivira funkcija Boost. Če je funkcija Boost aktivirana, piha pihalnik z največjo močjo.

Funkcija Boost vpliva na čas delovanja akumulatorske baterije. Dlje kot je funkcija Boost aktivirana, krajši je čas delovanja akumulatorske baterije.

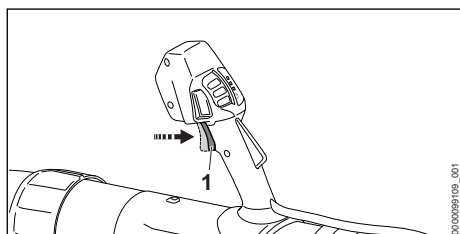

- ▶ Pritisnite prestavno ročico (1) in jo držite pritisnjeno. LED-lučke zaporedoma zasvetijo. Funkcija Boost je aktivirana.

Če prestavno ročico (1) izpustite, je funkcija Boost deaktivirana. Znova je nastavljena nazadnje uporabljena stopnja moči.

11.5 Pihanje

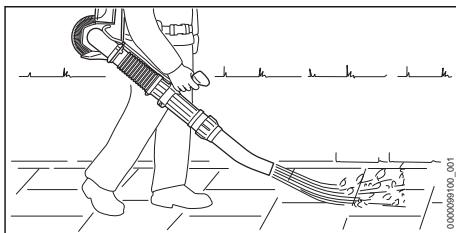

- ▶ Šobo usmerite v tla.
- ▶ Počasi in nadzorovano se premikajte naprej.

12 Po delu

12.1 Po delu

- ▶ Izključite pihalnik in odstranite akumulatorsko baterijo.
- ▶ Če je pihalnik moker: počakajte, da se pihalnik posuši.
- ▶ Očistite pihalnik.

13 Transport

13.1 Transport pihalnika

- ▶ Izključite pihalnik in odstranite akumulatorsko baterijo.

Nosenje pihalnika

- ▶ Pihalnik nosite na hrbtu in pihalno cev z desno roko držite za upravljalni ročaj ali jo nosite za ročaj.

Transport pihalnika v vozilu

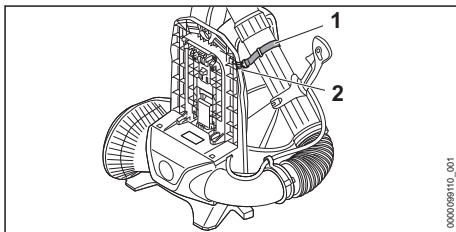

- ▶ Pihalno cev s trakom (1) pritrдите na kavelj (2) hrbtne plošče.
- ▶ Pihalnik zavarujte, da se ne bo mogel prevrniti in premikati.

14 Shranjevanje

14.1 Shranjevanje pihalnika

- ▶ Izključite pihalnik in odstranite akumulator.
- ▶ Pihalnik shranite tako, da bodo izpolnjeni naslednji pogoji:
 - Pihalnik je izven dosega otrok.
 - Pihalnik je čist in suh.

15 Čiščenje

15.1 Čiščenje pihalnika

- ▶ Izklopite pihalnik in odstranite akumulatorsko baterijo.
- ▶ Pihalnik očistite z vlažno krpo.
- ▶ Prezračevalne reže očistite s čopičem.
- ▶ Zaščitno rešetko očistite s čopičem ali mehko krtačo.

16 Vzdrževanje in popravila

16.1 Vzdrževanje in popravilje pihalnika

Uporabnik ne more sam vzdrževati in popravljati pihalnika.

- ▶ Če je treba pihalnik vzdrževati oz. če je pokvarjen ali poškodovan: obrnite se na pooblaščenega prodajalca STIHL.

17 Odpravljanje motenj

17.1 Odpravljanje motenj pihalnika in akumulatorske baterije

Motnja	LED-lučke na akumulatorski bateriji	Vzrok	Rešitev
Pihalnik se ob vklopu ne zažene.	1 LED-lučka utripa zeleno.	Akumulatorska baterija je premalo napolnjena.	▶ Akumulatorsko baterijo polnite tako, kot je opisano v navodilih za uporabo polnilnikov STIHL AL 301, 301-4, 500.
	1 LED-lučka sveti rdeče.	Akumulatorska baterija je pretopla ali prehladna.	▶ odstranite akumulatorsko baterijo. ▶ počakajte, da se akumulatorska baterija segreje ali ohladi.
	3 LED-lučke utripajo rdeče.	Obstaja motnja pihalnika.	▶ Odstranite akumulatorsko baterijo in jo ponovno vstavite. ▶ Vključite pihalnik. ▶ Če 3 LED-lučke še vedno utripajo rdeče: pihalnika ne uporabljajte in se obrnite na pooblaščenega prodajalca STIHL.
	3 LED-lučke svetijo rdeče.	Pihalnik je pretopel.	▶ Odstranite akumulatorsko baterijo. ▶ Počakajte, da se pihalnik ohladi.
	4 LED-lučke utripajo rdeče.	Obstaja motnja akumulatorske baterije.	▶ Odstranite akumulatorsko baterijo in jo ponovno vstavite. ▶ Vključite pihalnik. ▶ Če 4 LED-lučke še vedno utripajo rdeče: akumulatorske baterije ne uporabljajte in se obrnite na pooblaščenega prodajalca STIHL.
		Električna povezava med pihalnikom in akumulatorsko baterijo je prekinjena.	▶ Odstranite akumulatorsko baterijo. ▶ Če se pihalnik ob vklopu ne zažene: očistite kontaktne površine na vtiču kot je opisano v navodilih za uporabo akumulatorske baterije STIHL AR L.
		Pihalnik ali akumulatorska baterija sta vlažna.	▶ Počakajte, da se pihalnik ali akumulatorska baterija posušita.
	Prestavno ročico ste pred pritiskom na sprostitveni drsnik že pritisnili.	▶ Pihalnik vključite, kot je opisano v teh navodilih za uporabo.	
Pihalnik se med delovanjem izklopi.	3 LED-lučke svetijo rdeče.	Pihalnik je pretopel.	▶ Odstranite akumulatorsko baterijo. ▶ Počakajte, da se pihalnik ohladi.
		Obstaja električna motnja.	▶ Odstranite akumulatorsko baterijo in jo ponovno vstavite.

Motnja	LED-lučke na akumulatorski bateriji	Vzrok	Rešitev
			<ul style="list-style-type: none"> ▶ Če se pihalnik ob vklopu ne zažene: očistite kontaktne površine na vtiču kot je opisano v navodilih za uporabo akumulatorske baterije STIHL AR L. ▶ Vklpite pihalnik.
Čas delovanja pihalnika je prekratek.		Akumulatorska baterija ni do konca napolnjena.	▶ Akumulatorsko baterijo do konca polnite, kot je opisano v navodilih za uporabo polnilnikov STIHL AL 301, 301-4, 500.
		Življenjska doba akumulatorske baterije je prekoračena.	▶ Zamenjajte akumulatorsko baterijo.

18 Tehnični podatki

18.1 Pihalnik STIHL BGA 300.0

- Dovoljena akumulatorska baterija: STIHL AR L
- Pihalna sila: 26 N
- Največja hitrost zraka: 86 m/s
- Povprečna hitrost zraka: 72 m/s
- Največji pretok zraka (brez pihalne naprave): 1345 m³/h
- Pretok zraka: 970 m³/h
- Teža brez akumulatorske baterije: 7,4 kg

Čas delovanja je naveden na www.stihl.com/battery-life.

18.2 Vrednosti hrupa in vibracij

K-vrednost za ravni zvočnega tlaka znaša 2 dB(A). K-vrednost za ravni zvočne moči znaša 2 dB(A). K-vrednost za vrednosti vibracij znaša 2 m/s².

STIHL priporoča uporabo zaščite sluha.

- Raven zvočnega tlaka L_{pA} , izmerjena v skladu s standardom EN 50636-2-100: 84 dB(A).
- Raven zvočne moči L_{WA} , izmerjena v skladu s standardom EN 50636-2-100: 94 dB(A).
- Vrednost vibracij a_{hv} , izmerjena v skladu s standardom EN 50636-2-100, upravljalni ročaj: < 0,2 m/s².

Navedene vrednosti vibracij so bile izmerjene po standardiziranem preizkusnem postopku in se lahko uporabijo za primerjavo električnih naprav. Dejansko nastale vrednosti vibracij lahko odstopajo od navedenih vrednosti, odvisno od načina uporabe. Navedene vrednosti vibracij se lahko uporabijo za grobo oceno nastanka vibracij. Dejanski nastanek vibracij pa je potrebno izračunati natančno. Pri tem se lahko upoštevajo tudi časi, v katerih je bila električna naprava izklopljena in tisti časi, ko je bila naprava sicer vklopljena, vendar ni delovala pod obremenitvijo.

Informacije glede izpolnjevanja direktive o obveznostih delodajalcev glede vibracij 2002/44/ES so na voljo na spletnem naslovu www.stihl.com/vib.

18.3 REACH

REACH je oznaka za direktivo ES o registraciji, evalvaciji, avtorizaciji in omejevanju kemikalij.

Informacije glede izpolnjevanja direktive REACH so na voljo na spletnem naslovu www.stihl.com/reach.

19 Nadomestni deli in dodatni pribor

19.1 Nadomestni deli in dodatni pribor

STIHL Ti simboli označujejo originalne nadomestne dele STIHL in originalni dodatni pribor STIHL.

STIHL priporoča uporabo originalnih nadomestnih delov STIHL in originalnega dodatnega pribora STIHL.

Zanesljivosti, varnosti in ustreznosti nadomestnih delov in dodatnega pribora drugih proizvajalcev STIHL kljub stalnemu opazovanju trga ne more oceniti in STIHL tudi ne more jamčiti za njihovo uporabo.

Originalni nadomestni deli STIHL in originalni dodatni pribor STIHL so na voljo pri pooblaščenem prodajalcu STIHL.

20 Odstranjevanje

20.1 Odstranjevanje pihalnika

Informacije glede odstranjevanja so na voljo pri lokalni upravi ali pooblaščenem prodajalcu STIHL.

Nepravilno odstranjevanje lahko škoduje zdravju in obremeni okolje.

- ▶ Izdelke STIHL vključno z embalažo odnesite na ustrezno zbirno mesto za recikliranje v skladu z lokalnimi predpisi.
- ▶ Ne odvrzite med gospodinjne odpadke.

21 Izjava EU o skladnosti

21.1 Pihalnik STIHL BGA 300.0

ANDREAS STIHL AG & Co. KG
Badstraße 115
D-71336 Waiblingen

Nemčija

z izključno odgovornostjo izjavlja, da

- Izvedba: akumulatorski pihalnik
- Znamka izdelovalca: STIHL
- Tip: BGA 300.0
- Identifikacija serije: BA03

ustreza zadevnim določbam smernic 2011/65/EU, 2006/42/ES, 2014/30/EU in 2000/14/ES in je bila razvita in izdelana v skladu z na datum proizvodnje veljavnimi različicami standardov: EN 55014-1, EN 55014-2, EN 62841-1, ob upoštevanju EN 50636-2-100.

Za ugotavljanje izmerjene in zajamčene ravni zvočne moči je bilo postopano v skladu s smernico 2000/14/ES, Priloga V.

- Izmerjena raven zvočne moči: 94 dB(A)
- Zagotovljena raven zvočne moči: 96 dB(A)

Tehnična dokumentacija je shranjena pri ANDREAS STIHL AG & Co. KG, Produktzulassung.

Letnica izdelave, država proizvodnje in serijska številka so navedene na pihalniku.

Waiblingen, 29.10.2021

ANDREAS STIHL AG & Co. KG

za

Dr. Jürgen Hoffmann, Vodja oddelka Produktzulassung Predpisi o izdelkih

22 Izjava UKCA o skladnosti

22.1 Pihalnik STIHL BGA 300.0

**UK
CA**

ANDREAS STIHL AG & Co. KG
Badstraße 115
D-71336 Waiblingen

Nemčija

z izključno odgovornostjo izjavlja, da

- Izvedba: akumulatorski pihalnik
- Znamka izdelovalca: STIHL
- Tip: BGA 300.0
- Identifikacija serije: BA03

je v skladu z ustreznimi določbami britanskih predpisov The Restriction of the Use of Certain Hazardous Substances in Electrical and Electronic Equipment Regulations 2012, Supply of Machinery (Safety) Regulations 2008, Electromagnetic Compatibility Regulations 2016 in Noise Emission in the Environment by Equipment for use Outdoors Regulations 2001 ter je bil zasnovan in izdelan v skladu z različicami naslednjih standardov, veljavnih na dan izdelave: EN 55014-1, EN 55014-2, EN 62841-1, ob upoštevanju standarda EN 50636-2-100.

Za določitev izmerjene in zajamčene ravni zvočne moči je bil uporabljen predpis Združenega kraljestva Noise Emission in the Environment by Equipment for use Outdoors Regulations 2001, Schedule 8.

- Izmerjena raven zvočne moči: 94 dB(A)
- Zagotovljena raven zvočne moči: 96 dB(A)

Tehnično dokumentacijo hrani ANDREAS STIHL AG & Co. KG.

Letnica izdelave, država proizvodnje in serijska številka so navedene na pihalniku.

Waiblingen, 29.10.2021

ANDREAS STIHL AG & Co. KG

za

Dr. Jürgen Hoffmann, Vodja oddelka Produktzulassung Predpisi o izdelkih

23 Splošni varnostni napotki za električno orodje

23.1 Uvod

V tem poglavju so opisani splošni varnostni napotki, ki jih za ročno električno orodje predpisuje standard EN/IEC 62841.

STIHL mora ta besedila natisniti.

Varnostni napotki za preprečevanje električnega udara, ki so navedeni v poglavju "Električna varnost", ne veljajo za akumulatorske izdelke STIHL.



- **Preberite varnostne napotke, navodila, slikovne prikaze in tehnične podatke, s katerimi je opremljeno to električno orodje.** Neupoštevanje naslednjih navodil lahko povzroči električni udar, požar in/ali hude poškodbe. **Shranite vse varnostne napotke in navodila za kasnejšo uporabo.**

Izraz "električno orodje", ki se uporablja v varnostnih napotkih, se nanaša na orodje, ki se napaja z električno energijo (z omrežnim kablom), ali na orodje, ki se napaja z akumulatorsko baterijo (brez omrežnega kabla).

23.2 Varnost na delovnem mestu

- a) **Vaše delovno mesto mora biti čisto in dobro osvetljeno.** Zaradi neurejenega in slabo osvetljenega delovnega mesta lahko pride do nesreč.
- b) **Ne uporabljate električnega orodja v eksplozivno ogroženem okolju, v katerem se nahajajo gorljive tekočine, plini ali prašni delci.** Električna orodja proizvajajo iskre, ki lahko vnamejo prah ali paro.
- c) **Otroci in druge osebe naj se med uporabo električnega orodja ne zadržujejo v bližini.** V trenutku nepozornosti lahko izgubite nadzor nad električno napravo.

23.3 Električna varnost

- a) **Priključni vtič električnega orodja se mora prilegati vtičnici. Vtiča v nobenem primeru ni dovoljeno spreminjati. Ne uporabljajte adapterskih vtičev skupaj z ozemljenimi električnimi orodji.** Nespremenjeni vtiči in ustrezne vtičnice zmanjšujejo tveganje električnega udara.
- b) **Izogibajte se telesnemu stiku z ozemljenimi površinami, kot so cevi, grelniki, štedilniki in hladilniki.** Obstaja namreč večje tveganje električnega udara, če je vaše telo ozemljeno.
- c) **Zavarujte električno orodje pred dežjem in vlago.** Vdor vode v električno orodje poveča tveganje električnega udara.
- d) **Priključnega kabla ne uporabljajte za namene, ki niso v skladu z njegovo uporabo.**

Priključnega kabla nikoli ne uporabljajte za nošenje, vlečenje ali za odstranjevanje vtiča iz vtičnice. Priključni kabel zavarujte pred vročino, oljem, ostrimi robovi ali premikajočimi se deli. Poškodovani ali zavozlani priključni kabli povečujejo tveganje električnega udara.

- e) **Če delate z električnim orodjem na prostem, uporabljajte samo kabelske podaljške, ki so namenjeni tudi za uporabo na prostem.** Uporaba kabelskega podaljška, ki je primeren za uporabo na prostem, zmanjšuje tveganje električnega udara.
- f) **Če se delu z električnim orodjem v vlažnem okolju ne morete izogniti, uporabite zaščitno stikalo za okvarni tok.** Uporaba zaščitnega stikala za okvarni tok zmanjšuje tveganje električnega udara.

23.4 Varnost oseb

- a) **Pri delu z električnim orodjem bodite pazljivi, odgovorni in razumni. Ne uporabljajte električnega orodja, če ste utrujeni, pod vplivom drog, alkohola ali zdravil.** Trenutek nepazljivosti pri uporabi električnega orodja lahko povzroči resne telesne poškodbe.
- b) **Nosite osebno zaščitno opremo in vedno zaščitna očala.** Uporaba osebne zaščitne opreme, kot je protiprašna maska, nedrsni zaščitni čevlji, zaščitna čelada ali zaščitna sluha, zmanjšujejo tveganje za poškodbe.
- c) **Preprečujte nenameren zagon naprave. Preden električno orodje priključite na omrežje in/ali na akumulatorsko baterijo in preden ga dvignete ali nosite, se prepričajte, da je električno orodje izklopljeno.** Če imate pri nošenju električnega orodja prst na stikalu ali pa je električno orodje vključeno priključeno na električno omrežje, lahko to privede do nesreče.
- d) **Preden vklopite električno orodje, odstranite vsa nastavitvena orodja ali izvijače.** Orodje ali ključ, ki se nahaja v vrtečem se delu električnega orodja, lahko povzroči poškodbe.
- e) **Izogibajte se nenormalni drži telesa. Poskrbite za varno in stabilno stojišče ter pazite na ravnotežje.** Tako boste pri nepričakovanih situacijah lažje nadzorovali električno orodje.
- f) **Nosite ustrezna oblačila. Ne nosite širokih oblačil ali nakita. Las in oblačil ne približujte gibljivim delom.** Široka oblačila, nakit ali dolgi

lasje se lahko zapletejo v gibljive dele naprave.

- g) **Če je mogoče montirati sesalne naprave za prah in loviline naprave za prah, jih je treba priključiti in pravilno uporabljati.** Uporaba sesalne naprave za prah zmanjšuje nevarnosti, ki lahko nastanejo s prašenjem.
- h) **Čeprav ste že večkrat delali z električnim orodjem, morate kljub temu še vedno upoštevati varnostne predpise, ki veljajo za električna orodja.** Zaradi nepazljivega ravnanja lahko že v delcu sekunde nastanejo hude poškodbe.

23.5 Uporaba in ravnanje z električnim orodjem

- a) **Električnega orodja ne preobremenjujte. Za svoje delo uporabite v ta namen predvideno električno orodje.** S primernim električnim orodjem boste delali boljše in bolj varno v navedenem območju zmogljivosti.
- b) **Ne uporabljajte električnega orodja, ki ima pokvarjeno stikalo.** Električno orodje, ki ga več ni mogoče vklopiti ali izklopiti, je nevarno in ga je treba popraviti.
- c) **Vtič izvlecite iz vtičnice in/ali odstranite snemljivo akumulatorsko baterijo, preden začnete z nastavljanjem naprave, menjavo delov priključnega orodja ali odlaganjem električnega orodja.** Omenjen varnostni ukrep preprečuje nenameren vklop električnega orodja.
- d) **Električno orodje hranite izven dosega otrok. Električnega orodja naj ne uporabljajo osebe, ki niso seznanjene z njim ali niso prebrale navodil za uporabo.** Električna orodja so nevarna, če jih uporabljajo nezkušene osebe.
- e) **Skrbno negujte svoje električno orodje in priključno orodje. Preverjajte, ali gibljivi deli delujejo brezhibno in se ne zatikajo, ali so deli zlomljeni ali tako močno poškodovani, da je delovanje električnega orodja ovirano. Naj vam poškodovane dele pred uporabo električnega orodja popravijo.** Vzrok za veliko nesreč je največkrat slabo vzdrževanje električnega orodja.
- f) **Rezalna orodja naj bodo vedno čista in naostrjena.** Skrbno vzdrževana rezalna orodja z ostrimi rezili se ne zatikajo in se lažje vodijo.
- g) **Uporabljajte električno orodje, priključno orodje, priključna orodja itd. v skladu s temi navodili.** Pri tem upoštevajte delovne pogoje

in delo, ki ga boste opravljali. Če električno orodje uporabljate za druge namene, ki tukaj niso predvideni, lahko pride do nevarnih situacij.

- h) **Ročajni in ročajne površine morajo biti vedno suhi, čisti in brez olja in maščob.** Drseči ročajni in ročajne površine ne omogočajo varnega upravljanja in nadzora nad električnim orodjem v nepredvidenih situacijah.

23.6 Uporaba in ravnanje z akumulatorskim orodjem

- a) **Polnite akumulatorsko baterijo samo v polnilnikih, ki jih priporoča proizvajalec.** Za polnilnik, ki je namenjen določeni vrsti akumulatorskih baterij, obstaja nevarnost požara, če se v njem polnijo druge akumulatorske baterije.
- b) **V električnih orodjih uporabljajte samo za to predvidene akumulatorske baterije.** Pri uporabi drugih akumulatorskih baterij lahko nastane nevarnost poškodb in požara.
- c) **Neuporabljene akumulatorske baterije ne približujte sponkam za papir, kovancem, ključem, žebljem, vijakom ali drugim malim kovinskim predmetom, ki lahko povzročijo premostitev kontaktov.** Kratek stik med akumulatorskimi kontakti lahko povzroči požar in opekline.
- d) **Pri nepravilni uporabi lahko iz akumulatorske baterije izteče tekočina. Izogibajte se stiku z akumulatorsko tekočino. Pri naključnem stiku takoj sperite z vodo. Če tekočina pride v stik z očmi, nemudoma poiščite zdravniško pomoč.** Akumulatorska tekočina lahko povzroči opekline in draženje kože.
- e) **Ne uporabljajte poškodovanih ali spremenjenih akumulatorskih baterij.** Poškodovane ali spremenjene akumulatorske baterije se lahko začnejo nenavadno obnašati in lahko povzročijo požar, eksplozijo ali nevarnost poškodb.
- f) **Akumulatorske baterije ne izpostavljajte ognju ali visokim temperaturam.** Ogenj ali temperature nad 130 °C (265 °F) lahko povzročijo eksplozijo.
- g) **Upoštevajte vsa navodila za polnjenje in akumulatorske baterije ali akumulatorskega orodja nikoli ne polnite izven temperaturnega območja, ki je navedeno v navodilih za uporabo.** Nepravilno polnjenje ali polnjenje izven dovoljenega temperaturnega območja lahko uniči akumulatorsko baterijo in poveča nevarnost požara.

23.7 Servis

- a) **Naj Vam električno orodje popravlja kvalificirano osebje z uporabo originalnih nadomestnih delov.** Tako je zagotovljeno, da bo varnost električnega orodja ostala ohranjena.
- b) **Nikoli ne vzdržujte poškodovanih akumulatorskih baterij.** Vsakršno vzdrževanje akumulatorskih baterij sme izvajati samo proizvajalec ali pooblaščen servisne službe.

www.stihl.com



0458-724-9501-A



0458-724-9501-A