

MSA 60.0 C,
MSA 70.0 C

STIHL



2 - 34	Uputa za uporabu
34 - 67	Návod na obsluhu
67 - 99	Lietošanas instrukcija
99 - 130	Kasutusjuhend
130 - 163	Ekspluatavimo instrukcija
163 - 196	Navodilo za uporabo



Popis sadržaja

1	Predgovor.....	2
2	Informacije uz ovu uputu za uporabu.....	2
3	Pregled.....	3
4	Upute o sigurnosti u radu.....	4
5	Motornu pilu pripremiti za primjenu/rad.....	13
6	Napuniti akumulator i LED diode.....	14
7	Sastaviti motornu pilu.....	15
8	Ulagati i isključivati kočnicu lanca.....	17
9	Umetnuti i izvaditi akumulator.....	17
10	Uklapati/uključivati i isklapati/isključivati motornu pilu.....	18
11	Provjeriti motornu pilu i akumulator.....	18
12	Raditi s motornom pilom.....	20
13	Nakon rada.....	24
14	Transport.....	24
15	Pohranjivanje/skladištenje.....	24
16	Čistiti.....	25
17	Održavati.....	25
18	Popravljanje.....	26
19	Odkloniti smetnje/kvarove.....	26
20	Tehnički podaci.....	27
21	Kombinacije vodilica i lanaca pile.....	29
22	Pričuvni dijelovi i pribor.....	29
23	Zbrinjavanje.....	29
24	EU-izjava o sukladnosti.....	29
25	Adrese.....	30
26	Opće upute o sigurnosti u radu za električne alate.....	31

1 Predgovor

Dragi kupci,

raduje nas da ste se odlučili za tvrtku STIHL. Svoje proizvode razvijamo i izrađujemo u vrhunskoj kvaliteti sukladno potrebama naših kupaca. Tako i pri ekstremnim zahtjevima nastaju proizvodi velike pouzdanosti.

STIHL pruža vrhunsku kakvoću i pri servisiranju. Naš stručni trgovac jamči kompetentno savjetovanje i upućivanje, kao i sveobuhvatnu tehničku skrb.

Tvrtka STIHL izričito je posvećena održivom i odgovornom opođenju prema prirodi. Ove upute za uporabu pomažu vam da svoj proizvod tvrtke STIHL rabite na siguran i ekološki način s dugim rokom trajanja.

Zahvaljujemo vam na povjerenju i želimo vam mnogo radosti s vašim proizvodom tvrtke STIHL.



Dr. Nikola Stihl

VAŽNO! PRIJE KORIŠTENJA PROČITATI I POHRANITI NA SIGURNO MJESTO.

2 Informacije uz ovu uputu za uporabu

2.1 Važeći dokumenti

Vrijede lokalni sigurnosni propisi.

- ▶ Dodatno uz ovu uputu za uporabu pročitati s razumijevanjem sljedeće dokumente i pohraniti ih radi kasnijeg korišćenja:
 - upute o sigurnosti u radu za akumulator STIHL AK
 - Sigurnosna informacija za akumulateore i proizvode s ugrađenim akumulatorom tvrtke STIHL: www.stihl.com/safety-data-sheets

2.2 Označavanje upozornih uputa u tekstu

OPASNOST

- Uputa upućuje na opasnosti, koje mogu uzrokovati teške ozljede ili smrt.
 - ▶ Navedene mjere mogu spriječiti teške ozljede ili smrt.

UPOZORENJE

- Uputa upućuje na opasnosti, koje **moгу** uzrokovati teške ozljede ili smrt.
 - ▶ Navedene mjere mogu spriječiti teške ozljede ili smrt.

UPUTA

- Uputa upućuje na opasnosti, koje mogu uzrokovati štete na stvarima.
 - ▶ Navedene mjere mogu spriječiti štete na stvarima.

2.3 Simboli u tekstu



Ovaj simbol upućuje na poglavlje u ovoj uputi za uporabu.

3 Pregled

3.1 Motorna pila, akumulator i uređaj za punjenje

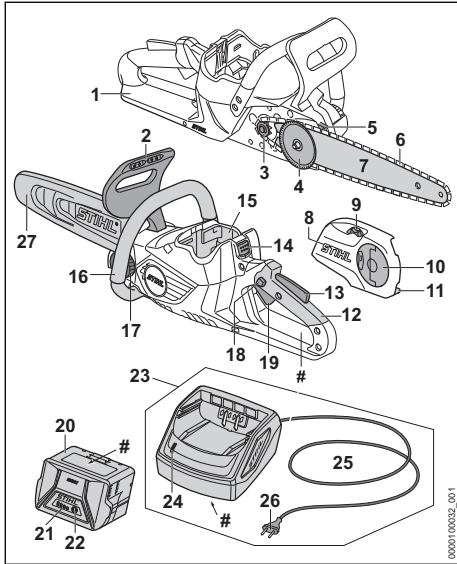

- 1 Stražnji štitičnik za ruku**
Stražnji štitičnik za ruku štiti desnu ruku od kontakta s odbačenim ili puknutim lancem pile.
- 2 Prednji štitičnik za ruku**
Prednji štitičnik za ruku štiti lijevu ruku od kontakta s lancem pile, služi za ulaganje kočnice lanca i pri povratnom udaru automatski aktivira kočnicu lanca.
- 3 Lančanik**
Lančanik pogoni lanac pile.
- 4 Stezna ploča**
Stezna ploča pomiče vodilicu, čime zateže i rasterećuje lanac pile.
- 5 Oslone kandže**
Oslone kandže za vrijeme rada podupiru motornu pilu na drvu.
- 6 Lanac pile**
Lanac pile reže drvo.
- 7 Vodilica**
Vodilica vodi lanac pile.
- 8 Poklopac lančanika**
Poklopac lančanika pokriva lančanik i pričvršćuje vodilicu na motornu pilu.
- 9 Stezni zupčanik**
Stezni zupčanik omogućuje podešavanje zategnutosti lanca.
- 10 Krilna matica**
Krilna matica pričvršćuje poklopac lančanika na motornu pilu.
- 11 Hvatač lanca**
Hvatač lanca prihvaća odbačen ili puknut lanac pile.
- 12 Ručka za upravljanje**
Ručka služi za upravljanje, držanje i vođenje motorne pile.
- 13 Ergonomska poluga**
Ergonomska poluga drži zaporni gumb u položaju kada se otpusti sklopna poluga.
- 14 Zaporna poluga**
Zaporna poluga drži akumulator u akumulatorskoj komori.
- 15 Akumulatorska komora**
Akumulator se stavlja u akumulatorsku komoricu.
- 16 Cjevasta ručka**
Cjevasta ručka služi za držanje, vođenje i nošenje motorne pile.
- 17 Zapor spremnika za ulje**
Zapor spremnika za ulje zatvara spremnik za ulje.
- 18 Zaporni gumb**
Zaporni gumb deblokira sklopnu polugu.
- 19 Sklopna poluga**
Sklopna poluga uključuje i isključuje motornu pilu.
- 20 Akumulator**
Akumulator opskrbljuje motornu pilu energijom.
- 21 LE diode**
LED žaruljice prikazuju razinu napunjenosti akumulatora i kvarove.
- 22 Pritisna tipka**
Pritisna tipka aktivira LE diode na akumulatoru.
- 23 Uređaj za punjenje**
Uređaj za punjenje puni akumulator.
- 24 LE dioda**
LED dioda pokazuje status uređaja za punjenje.
- 25 Priključni vod**
Priključni vod spaja uređaj za punjenje s mrežnim utikačem.
- 26 Mrežni utikač**
Mrežni utikač spaja priključni vod s utičnicom.
- 27 Štitičnik lanca**
Štitičnik lanca štiti od kontakta s lancem pile.

Pločica s oznakom snage s brojem stroja

3.2 Simboli

Simboli se mogu nalaziti na motornoj pili, akumulatoru i uređaju za punjenje i mogu imati sljedeće značenje:

 Ovaj simbol naznačuje radni smjer lanca pile.

 + Zakretati u ovom smjeru, kako bi zategnuli lanac pile.

 Ovaj simbol označava spremnik ulja za prijanjajuće ulje za podmazivanje lanaca pile.

 Kočnica lanca se ulaže u ovom smjeru.

 Kočnica lanca se isključuje u ovom smjeru.

 1 LED dioda svijetli crveno. Akumulator je previše zagrijan ili previše hladan.

 4 LED diode trepere crveno. U akumulatoru postoji smetnja.

 LED dioda svijetli zeleno i LED diode na akumulatoru svijetle ili trepere zeleno. Akumulator se puni.

 LED dioda treperi crveno. Između akumulatora i uređaja za punjenje ne postoji električni kontakt, odnosno u akumulatoru ili u uređaju za punjenje postoji smetnja.

 Duljina vodilice koja se smije upotrebljavati.

 Zajamčena razina zvučne snage prema Direktivi 2000/14/EZ u dB(A) da bi se emisije zvuka proizvoda učinile usporedivima.

 Podatak pored simbola upućuje na kapacitet energije u akumulatoru prema specifikaciji proizvođača ćelija. Kapacitet energije koji stoji na raspolaganju je manji.

 Električni uređaj treba raditi u zatvorenoj i suhoj prostoriji.

 Proizvod ne zbrinjavati s kućnim otpadom.

4 Upute o sigurnosti u radu

4.1 Simboli upozorenja

Simboli upozorenja na motornoj pili, akumulatoru ili na uređaju za punjenje znače sljedeće:



Slijedite upute za sigurnost u radu i njihove mjere.



S razumijevanjem pročitajte upute za uporabu i sačuvajte ih.



Nosite zaštitne naočale i zaštitnu kacigu.



Motornu pilu čvrsto držite objema rukama.



Uvažavajte sigurnosne upute glede povratnog udara i provođenje njihovih mjera.



Izvadite akumulator za vrijeme prekida rada, transporta, skladištenja, održavanja ili vršenja popravka.



Zaštitite motornu pilu i uređaj za punjenje od kiše i vlage.



Akumulator zaštitite od vrućine i vatre.



Zaštitite akumulator od kiše i vlage i ne uranjajte ga u tekućine.

4.2 Namjenska uporaba

Motorna pila STIHL MSA 60.0 C ili MSA 70.0 C služi za piljenje drva te za podrezivanje i obaranje stabala s malim promjerom debla te za njegu stabala u blizini kuće.

Motorna pila ne smije se upotrebljavati na kiši.

Akumulator STIHL AK opskrbljuje motornu pilu energijom.

Uređaj za punjenje STIHL AL 101 puni akumulator STIHL AK.

▲ UPOZORENJE

■ Akumulatori i uređaji za punjenje, čiju primjenu za motornu pilu tvrtka STIHL nije dopustila, mogu uzrokovati požare i eksplozije. Moguće su teške ozljede ili smrt osoba i može nastati materijalna šteta.

► Motornu pilu upotrebljavati s akumulatorom STIHL AK.

► Akumulator STIHL AK puniti uređajem za punjenje STIHL AL 101, AL 301 ili AL 500.

- Ako se motorna pila, akumulator ili uređaj za punjenje ne upotrebljavaju u skladu s odredbama, osobe mogu biti teško ozlijeđene ili usmrćene te može nastati materijalna šteta.
 - Motornu pilu, akumulator i uređaj za punjenje upotrebljavati kako je opisano u ovoj uputi za uporabu.

4.3 Zahtjevi za korisnika

▲ UPOZORENJE

- Poslužitelji bez pouke ne mogu prepoznati ili procijeniti opasnosti od motorne pile, akumulatora i uređaja za punjenje. Korisnik ili druge osobe mogu se teško ozlijediti ili smrtno stradati.



- S razumijevanjem pročitati uputu za uporabu i pohraniti je radi kasnijeg korištenja.

- Ukoliko se motorna pila, akumulator ili uređaj za punjenje predaje drugoj osobi: istovremeno predati i uputu za uporabu.
- Osigurajte da korisnik ispunjava sljedeće zahtjeve:
 - Korisnik je odmoren.

– Poslužitelj je tjelesno, osjetilno ili duhovno sposoban posluživati motornu pilu, akumulator i uređaj za punjenje i raditi s njima. Ako korisnik ima tjelesna, osjetilna ili duševna ograničenja, s njima smije raditi samo pod nadzorom ili prema uputi odgovorne osobe.

– Korisnik može prepoznati i ocijeniti opasnosti motorne pile, akumulatora i uređaja za punjenje.

– Korisnik je punoljetan ili je pod nadzorom obučen za određenu profesiju u

skladu s nacionalnim propisima.

– Poslužitelj je dobio poduku od stručnog trgovca tvrtke STIHL ili od stručne osobe, prije nego što je počeo prvi puta raditi s motornom pilom i upotrebljavati uređaj za punjenje.

– Korisnik nije pod utjecajem alkohola, lijekova ili droga.

- Ako korisnik prvi puta radi s motornom pilom: piljenje okruglog drva vježbati na klupi za piljenje ili na nekom stalku.
- Ako postoje nejasnoće: potražite pomoć stručnog trgovca tvrtke STIHL.

4.4 Odjeća i oprema

▲ UPOZORENJE

- Za vrijeme rada duga kosa može se uvući u motornu pilu. Korisnik se može teško ozlijediti.
 - Svežite i zaštitite dugu kosu tako da se nalazi iznad ramena.
- Za vrijeme rada predmeti mogu biti odbačeni u vis velikom brzinom. Korisnik se može ozlijediti.



- Nositi zaštitne naočale koje usko prijanjaju. Prikladne zaštitne naočale ispitane su prema normi EN 166 ili prema nacionalnim propisima i mogu se s odgovarajućom oznakom dobiti u trgovini.

- STIHL preporučuje nošenje štitnika za lice.
- Nosite usko prijanjajući gornji dio odjeće s dugim rukavima.
- Predmeti koji padaju mogu uzrokovati povrede glave.



- Ako za vrijeme rada može doći do pada predmeta: nosite zaštitnu kacigu.

- Za vrijeme rada može se zavrtožiti prašina i može nastati izmaglica. Udahnuta prašina i izmaglica mogu naštetiti zdravlju i izazvati alergijsku reakciju.

► Ako se zavrtoži prašina ili nastane magla: nosite masku za zaštitu od prašine.

- Neprikladna odjeća može se zaplesti u drvo, šipražje ili u motornu pilu. Korisnik koji ne nosi prikladnu odjeću može se teško ozlijediti.

- ▶ Nositi usko prijanjavu odjeću.
- ▶ Odložite šalove i nakit.
- Za vrijeme rada korisnik može doći u dodir s rotirajućim lancem pile. Korisnik se može teško ozlijediti.
 - ▶ Nosite duge hlače sa zaštitom od rezanja.
- Za vrijeme rada korisnik se može porezati na drvo. Za vrijeme čišćenja ili održavanja korisnik može doći u dodir s lancem pile. Korisnik se može ozlijediti.
 - ▶ Nosite radne rukavice od otpornog materijala.
- Ako korisnik nosi neprikladnu obuću, može se pokliznuti. Ako poslužitelj dođe u kontakt s rotirajućim lancem pile, može se porezati. Korisnik se može ozlijediti.
 - ▶ Nosite čizme za rad s motornim pilama sa zaštitom od rezanja.

4.5 Područje rada i okolina

4.5.1 Motorna pila

▲ UPOZORENJE

- Osobe koje ne sudjeluju u radu, djeca i životinje ne mogu prepoznati i procijeniti opasnosti od motorne pile i zavrtloženih/odbačenih predmeta. Osobe koje ne sudjeluju u radu, djeca i životinje mogu se teško ozlijediti i mogu nastati štete na stvarima.
 - ▶ Osobe koje ne sudjeluju u radu, djecu i životinje držati na sigurnoj udaljenosti od područja rada.
 - ▶ Motornu pilu ne ostavljati bez nadzora.
 - ▶ Osigurati da se djeca ne mogu igrati s motornom pilom.
- Motorna pila nije zaštićena od vode. Ukoliko se radi na kiši ili u vlažnom okolišu, može doći do električnog udara. Poslužitelj se može ozlijediti, a motorna pila se može oštetiti.



- ▶ Ne raditi na kiši i u vlažnom okolišu.

- Električni ugradbeni dijelovi motorne pile mogu proizvesti iskre. Iskre u lako zapaljivom ili eksplozivnom okolišu mogu aktivirati požare i eksplozije. Osobe mogu biti teško ozlijeđene ili usmrćene i može nastati šteta na stvarima.
 - ▶ Ne raditi u lako zapaljivom i eksplozivnom okolišu.

4.5.2 Akumulator

▲ UPOZORENJE

- Osobe koje ne sudjeluju u radu, djeca i životinje ne mogu prepoznati i procijeniti opasnosti

akumulatora. Osobe koje ne sudjeluju u radu, djeca i životinje mogu se teško ozlijediti.

- ▶ Osobe koje ne sudjeluju u radu, djecu i životinje držite na sigurnoj udaljenosti.
- ▶ Ne ostavljajte akumulator bez nadzora.
- ▶ Osigurajte da se djeca ne mogu igrati akumulatorom.
- Akumulator nije zaštićen od svih utjecaja iz okoline. Ako je akumulator izložen određenim utjecajima okoline, isti se može zapaliti, eksplozivirati ili nepopravljivo oštetiti. Osobe se mogu teško ozlijediti i može nastati materijalna šteta.



- ▶ Akumulator zaštitite od vrućine i vatre.
- ▶ Akumulator ne bacati u vatru.

- ▶ Ne puniti, upotrebljavajte i čuvajte akumulator izvan navedenih temperaturnih ograničenja,  20.7.



- ▶ Zaštitite akumulator od kiše i vlage i ne uranjajte ga u tekućine.

- ▶ Držite akumulator na udaljenosti od sitnih metalnih dijelova.
- ▶ Ne izlažite akumulator visokom tlaku.
- ▶ Ne izlažite akumulator mikrovalovima.
- ▶ Zaštitite akumulator od kemikalija i soli.

4.5.3 Uređaj za punjenje

▲ UPOZORENJE

- Osobe koje ne sudjeluju u radu i djeca ne mogu prepoznati i procijeniti opasnosti od uređaja za punjenje i električne struje. Osobe koje ne sudjeluju u radu, djeca i životinje mogu se teško ozlijediti ili smrtno stradati.
 - ▶ Osobe koje ne sudjeluju u radu, djecu i životinje držite na sigurnoj udaljenosti.
- ▶ Osigurajte da se djeca ne mogu igrati uređajem za punjenje.
- Uređaj za punjenje nije vodootporan. Ako se radi na kiši ili u vlažnom okruženju, može doći do stujnog udara. Korisnik se može ozlijediti, a uređaj za punjenje može se oštetiti.
 - ▶ Nemojte ga upotrebljavati na kiši i u vlažnom okruženju.



- Uređaj za punjenje nije zaštićen od svih okolnih utjecaja. Ako se uređaj za punjenje izloži određenim okolnim utjecajima, može se zapali

liti ili eksplodirati. Osobe se mogu teško ozlijediti i može nastati materijalna šteta.

- ▶ Uređaj za punjenje treba raditi u zatvorenoj i suhoj prostoriji.
- ▶ Ne upotrebljavajte uređaj za punjenje u lako zapaljivom i eksplozivnom okruženju.
- ▶ Ne upotrebljavajte uređaj za punjenje na lako zapaljivoj podlozi.
- ▶ Ne upotrebljavajte i čuvajte uređaj za punjenje izvan navedenih temperaturnih ograničenja,  20.7.
- Osobe se mogu spotaknuti preko priključnog voda. Osobe se mogu ozlijediti, a uređaj za punjenje može se oštetiti.
 - ▶ Priključni vod položite ravno na tlo.

4.6 Sigurnosno ispravno stanje

4.6.1 Motorna pila

Motorna pila u sigurnosno je ispravnom stanju ako su ispunjeni sljedeći uvjeti:

- Motorna je pila neoštećena.
- Motorna je pila čista i suha.
- Hvatač lanca je neoštećen.
- Kočnica lanca funkcionira.
- Elementi za rukovanje funkcioniraju i na njima nisu vršene izmjene.
- Podmazivanje lanca funkcionira.
- Tragovi uhodavanja na lančaniku nisu dublji od 0,5 mm.
- Dograđena je jedna od kombinacija vodilice i lanca pile navedena u ovim uputama za uporabu.
- Vodilica i lanac pile ispravno su dograđene.
- Lanac pile ispravno je zategnut.
- Za ovu motornu pilu montiran je originalni pribor tvrtke STIHL.
- Pribor je ispravno montiran.
- Zapor spremnika za ulje je zatvoren.

UPOZORENJE

- U sigurnosno neispravnom stanju ugradbeni dijelovi više ne mogu ispravno funkcionirati i sigurnosne naprave mogu se deaktivirati. Osobe se mogu teško ozlijediti ili smrtno stradati.
 - ▶ Radite neoštećenom motornom pilom.
 - ▶ Ako je motorna pila zaprljana ili je mokra: očistite motornu pilu i pustite je da se osuši.
 - ▶ Radite s neoštećenim hvatačem lanca.
 - ▶ Ne vršite izmjene na motornoj pili. Izuzetak: dogradnja jedne od kombinacija vodilice i lanca pile navedene u ovim uputama za uporabu.
 - ▶ Ako elementi za posluživanje ne rade: ne radite s motornom pilom.

- ▶ Montirajte originalni pribor tvrtke STIHL za ovu motornu pilu.
- ▶ Vodilicu i lanac pile dogradite kako je opisano u ovim uputama za uporabu.
- ▶ Montirajte pribor kako je opisano u ovim uputama za uporabu ili u uputama za uporabu pribora.
- ▶ Ne gurajte predmete u otvore motorne pile.
- ▶ Zatvoriti zapor spremnika za ulje.
- ▶ Zamijenite istrošene ili oštećene natpise s napomenama.
- ▶ Ako postoje nejasnoće: potražite pomoć stručnog trgovca tvrtke STIHL.

4.6.2 Vodilica

Vodilica je u sigurnosno ispravnom stanju, ukoliko su ispunjeni sljedeći uvjeti:

- Vodilica je neoštećena.
- Vodilica nije izobličena.
- Utor je tako dubok ili dublji, od najmanje dubine utora,  20.3.
- Štegovi utora su oslobođeni od srha.
- Utor nije sužen ili raširen.

UPOZORENJE

- U sigurnosno neispravnom stanju vodilica više ne može ispravno voditi lanac pile. Lanac pile u optočnom/rotirajućem radu može odskočiti sa vodilice. Osobe se mogu teško ozlijediti ili biti usmrćene.
 - ▶ Raditi s neoštećenom vodilicom.
 - ▶ Ukoliko je dubina utora manja od najmanje dubine utora: zamijeniti vodilicu.
 - ▶ Vodilicu jednom tjedno oslobađati od srha.
 - ▶ Ukoliko postoje nejasnoće: potražiti pomoć stručnog trgovca tvrtke STIHL.

4.6.3 Lanac pile

Lanac pile je u sigurnosno ispravnom stanju, ukoliko su ispunjeni sljedeći uvjeti:

- Lanac pile ne neoštećen.
- Lanac pile je ispravno naoštren.
- Vidljive su oznake trošenja na zubima za rezanje.

UPOZORENJE

- U sigurnosno neispravnom stanju ugradbeni dijelovi više ne mogu ispravno funkcionirati i sigurnosne naprave mogu biti stavljene izvan snage. Osobe se mogu teško ozlijediti ili smrtno stradati.
 - ▶ Raditi s neoštećenim lancem pile.
 - ▶ Ispravno naoštriti lanac pile.
 - ▶ Ako postoje nejasnoće: potražiti pomoć stručnog trgovca tvrtke STIHL.

4.6.4 Akumulator

Akumulator je u sigurnosno ispravnom stanju ako su ispunjeni sljedeći uvjeti:

- Akumulator je neoštećen.
- Akumulator je čist i suh.
- Akumulator funkcionira i na njemu nisu vršene izmjene.

▲ UPOZORENJE

- U sigurnosno neispravnom stanju akumulator više ne može sigurno funkcionirati. Osobe se mogu teško ozlijediti.
 - ▶ Raditi s neoštećenim i funkcionalno ispravnim akumulatorom.
 - ▶ Ne punite oštećen ili neispravan akumulator.
 - ▶ Ako je akumulator onečišćen: očistite akumulator.
 - ▶ Ako je akumulator mokar ili vlažan: ostavite akumulator da se osuši, ☑ 20.8.
 - ▶ Ne vršite izmjene na akumulatoru.
 - ▶ Ne gurati predmete u otvore akumulatora.
 - ▶ Električne kontakte akumulatora ne spajati s metalnim predmetima i ne kratko spajati.
 - ▶ Ne otvarati akumulator.
 - ▶ Zamijenite istrošene ili oštećene natpise s napomenama.
- Iz oštećenog akumulatora može istjecati tekućina. Ako tekućina dospije u kontakt s kožom ili očima, može doći do njihova nadraživanja.
 - ▶ Izbjegavajte kontakt s tekućinama.
 - ▶ Ako je došlo do kontakta s kožom: pogođena mjesta na koži obilno isprati s vodom i sapunom.
 - ▶ Ako je došlo do kontakta s očima: oči obilno ispirite vodom najmanje 15 minuta i potražite pomoć liječnika.
- Oštećen ili neispravan akumulator može neobično mirisati, dimiti se ili gorjeti. Moguće su teške ozljede ili smrt osoba i može nastati materijalna šteta.
 - ▶ Ukoliko akumulator ima neobičan miris ili se dimi: ne upotrebljavati akumulator i držati ga na udaljenosti od gorivih tvari.
 - ▶ Ako akumulator gori: pokušati ga ugасiti vatrogasnim aparatom ili vodom.

4.6.5 Uređaj za punjenje

Uređaj za punjenje je u sigurnosno ispravnom stanju ako su ispunjeni sljedeći uvjeti:

- Uređaj za punjenje je neoštećen.
- Uređaj za punjenje je čist i suh.

▲ UPOZORENJE

- U sigurnosno neispravnom stanju ugradbeni dijelovi više ne mogu ispravno funkcionirati i

sigurnosne naprave mogu biti stavljene izvan snage. Osobe se mogu teško ozlijediti ili smrtno stradati.

- ▶ Upotrebljavajte neoštećeni uređaj za punjenje.
- ▶ Ako je uređaj za punjenje prljav ili mokar: očistite uređaj za punjenje i ostavite ga da se osuši.
- ▶ Ne vršite izmjene na uređaju za punjenje.
- ▶ Ne gurajte predmete u otvore uređaja za punjenje.
- ▶ Električne kontakte uređaja za punjenje nemojte spajati s metalnim predmetima i nemojte kratko spajati.
- ▶ Ne otvarajte uređaj za punjenje.

4.7 Rad

4.7.1 Plijenje

▲ UPOZORENJE

- Ako izvan radnog područja nema osoba koje bi mogle čuti dozivanje, u slučaju nevolje pomoć ne može biti pružena.
 - ▶ Izvan radnog područja osigurati prisutnost osoba koje mogu čuti dozivanje.
- U određenim situacijama poslužitelj više ne može koncentrirano raditi. Poslužitelj može izgubiti kontrolu nad motornom pilom, posrnuti, pasti i teško se ozlijediti.
 - ▶ Raditi mirno i promišljeno.
 - ▶ Ako su osvijetljenje i vidljivost loši: ne raditi s motornom pilom.
 - ▶ Jedna osoba smije raditi motornom pilom.
 - ▶ Ne raditi iznad visine ramena.
 - ▶ Paziti na prepreke.
 - ▶ Raditi stojeći na tlu i održavati ravnotežu. Ako morate raditi na visini: upotrebljavajte radnu podiznu platformu ili sigurnu skelu.
 - ▶ Ako nastupi zamor: napraviti stanku u radu.
- Rotirajući lanac pile može porezati poslužitelja. Poslužitelj se može teško ozlijediti.
 - ▶ Ne dodirivati rotirajući lanac pile u radu.
 - ▶ Ako se lanac pile blokira nekim predmetom: isključiti motornu pilu, uložiti kočnicu lanca i izvaditi akumulator. Tek tada ukloniti predmet.
- Rotirajući lanac pile postaje vruć i rasteže se. Ako je lanac pile nedovoljno podmazan i nije naknadno zategnut, lanac pile može odskočiti s vodilice ili puknuti. Osobe se mogu teško ozlijediti i može nastati materijalna šteta.
 - ▶ Upotrebljavati prijanjuće ulje za podmazivanje lanaca pile.
 - ▶ Za vrijeme rada redovito provjeravati razinu u spremniku za ulje. Prije nego što se

potroši prijanjuće ulje za podmazivanje lanaca pile: nadopunite prijanjuće ulje za podmazivanje lanaca pile.

- ▶ Za vrijeme rada redovito provjeravati zategnutost lanca pile. Ako je zategnutost lanca pile previše slaba: zategnuti lanac pile.
- Ako na motornoj pili za vrijeme rada nastanu promjene ili ona ne radi na uobičajeni način, postoji mogućnost da motorna pila nije u sigurno ispravnom stanju. Osobe se mogu teško ozlijediti i može nastati materijalna šteta.
 - ▶ Prestati s radom, izvaditi akumulator i potražiti pomoć stručnog trgovca tvrtke STIHL.
- Za vrijeme rada mogu kroz motornu pilu nastati vibracije.
 - ▶ Nositi rukavice.
 - ▶ Praviati stanke u radu.
 - ▶ Ako nastupe naznake smetnji u prokrvljenosti: potražiti pomoć liječnika.
- Ako rotirajući lanac pile pogodi neki tvrdi predmet, mogu nastati iskre. Iskre u lako gorivom okolišu mogu izazvati požare. Osobe mogu biti teško ozlijeđene ili smrtno stradati i može nastati materijalna šteta.
 - ▶ Ne raditi u lako gorivom okolišu.
- Kada se pusti sklopna poluga, lanac pile radi još kratko vrijeme. Lanac pile koji se pokreće može porezati osobe. Osobe se mogu teško ozlijediti.
 - ▶ Pričekati da lanac pile prestane raditi.

▲ UPOZORENJE

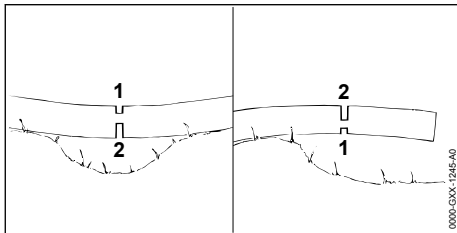

- Ako se pili drvo koje je napregnuto, vodilica se može zaglaviti. Poslužitelj može izgubiti kontrolu nad motornom pilom i teško se ozlijediti.
 - ▶ Prvo u tlačnu stranu (1) zapiliti rasteretni rez, zatim u vlačnu stranu (2) piliti rez odvajanja.

▲ OPASNOST

- Ako se radi u okolišu s vodovima pod naponom, lanac pile može doći u kontakt s vodovima pod naponom i oštetiti ih. Poslužitelj se može teško ozlijediti ili smrtno stradati.

- ▶ Ne raditi u okolišu s vodovima pod strujnim naponom.

4.7.2 Piliti/kresati grane

▲ UPOZORENJE

- Ukoliko se oborenom stablu prvo krešu grane na donjoj strani, granje na tlu više ne može podupirati stablo. Za vrijeme rada se stablo može pokretati. Osobe se mogu teško ozlijediti ili biti usmrćene.
 - ▶ Kada je stablo dužinski razmjerenjeno, prvo propiliti veće grane na donjoj strani.
 - ▶ Ne piliti grane stojeći na deblu.
- Za vrijeme rada otpiljena grana može pasti dolje. Poslužitelj se može spotaknuti, pasti i biti teško ozlijeđen.
 - ▶ Stablu kresati grane od žilišta u smjeru krošnje.

4.7.3 Obaranje

▲ UPOZORENJE

- Neuvježbane osobe ne mogu procijeniti opasnosti pri obaranju. Moguće su teške ozljede ili smrti osoba i može nastati materijalna šteta.
 - ▶ Korisniku je potrebno relevantno znanje o tehnikama obaranja i iskustvo s radom na obaranju.
 - ▶ Ako postoje nejasnoće: pozovite iskusnog stručnjaka za podršku i utvrđivanje odgovarajuće tehnike obaranja.
- Za vrijeme obaranja na osobe mogu pasti stablo, granje ili predmeti. Što su veći dijelovi koji padaju, to je veći rizik da se osobe mogu ozbiljno ozlijediti ili smrtno stradati. Može nastati materijalna šteta.
 - ▶ Smjer obaranja odredite tako da je područje u koje se stablo obara slobodno.
 - ▶ Osobe koje ne sudjeluju u radu, djecu i životinje držite udaljene u krugu od 2,5 m duljine stabla oko područja rada.
 - ▶ Otkinite ili suhe grane prije obaranja odstranite iz krošnje drveta.
 - ▶ Ako se otkinete ili suhe grane ne mogu ukloniti s krošnje: pozovite iskusnog stručnjaka za podršku i određivanje odgovarajuće tehnike obaranja.
 - ▶ Promatrajte krošnju stabla i krošnje susjednih stabala i izbjegnite granje koje pada.
- Kada stablo pada, može puknuti na deblu ili povratno udariti u smjeru korisnika. Može doći do teških ozljeda ili smrti korisnika.
 - ▶ Planirajte put uzmaca postrance iza stabla.
 - ▶ Idite unatrag na putu uzmaca i promatrajte stablo koje se obara.

- ▶ Na obronku nemojte ići unatrag, već unaprijed.
- Prepreke u području rada i na putu uzmaka mogu sprječavati korisnika tj. smetati mu. Korisnik se može spotaknuti i pasti. Može doći do teških ozljeda ili smrti korisnika.
 - ▶ Odstranite prepreke iz područja rada i s puta uzmaka.
- Ukoliko se prijelomnica, sigurnosna traka ili pridržna traka zapile ili budu propiljene prerano, smjer obaranja se više ne može održati ili stablo može prerano pasti. Moguće su teške ozljede ili smrti osoba i može nastati materijalna šteta.
 - ▶ Nemojte zapiljivati ili propiljivati prijelomnicu.
 - ▶ Sigurnosnu traku ili pridržnu traku propilite zadnje.
 - ▶ Ako stablo počne prerano padati: prekinite rez obaranja i uzmaknite na put uzmaka.
- Ako rotirajući lanac pile u području oko gornje četvrtine vrha vodilice pogodi tvrdi klin za obaranje i brzo zakoči, može doći do povratnog udara. Osobe se mogu teško ozlijediti ili smrtno stradati.
 - ▶ Upotrebljavajte klinove za obaranje od aluminijske ili polimerne.
- Ako stablo ne padne u potpunosti na tlo ili ostane visiti na drugom stablu, korisnik više ne može kontrolirano završiti obaranje.
 - ▶ Prekinite obaranje i povucite stablo k tlu s pomoću vitla s užeom ili prikladnog vozila.

4.8 Reakcione sile

4.8.1 Povratni udar

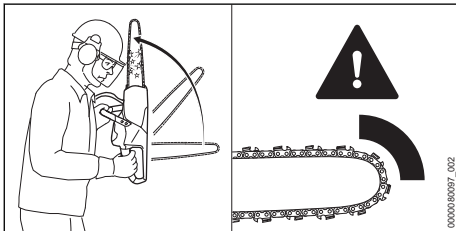

Povratni udar može nastati uslijed sljedećih uzroka:

- Rotirajući lanac pile u području oko gornje četvrtine vrha vodilice pogodi neki tvrdi predmet i bude brzo zakočen.
- Rotirajući lanac pile zaglavljn je na vrhu vodilice.

Kočnica lanca ne može spriječiti povratni udar.

▲ UPOZORENJE

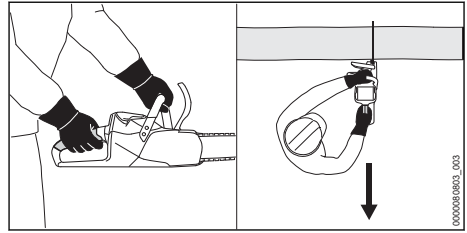

- Ako nastane povratni udar, motorna pila može se visoko odbaciti u smjeru korisnika. Korisnik može izgubiti kontrolu nad motornom pilom i teško se ozlijediti ili smrtno stradati.
 - ▶ Motornu pilu čvrsto držite objema rukama.
 - ▶ Tijelo držati na sigurnoj udaljenosti od produženog zakretnog područja motorne pile.
 - ▶ Radite kako je opisano u ovoj uputi za uporabu.
 - ▶ Ne radite s područjem oko gornje četvrtine vrha vodilice.
 - ▶ Raditi s ispravno naoštrenim i ispravno zategnutim lancem pile.
 - ▶ Upotrebljavati lanac pile s malom sklonošću povratnom udaru.
 - ▶ Upotrebljavati vodilicu s malom glavom vodilice.
 - ▶ Piliti punim gasom.

4.8.2 Privlačenje

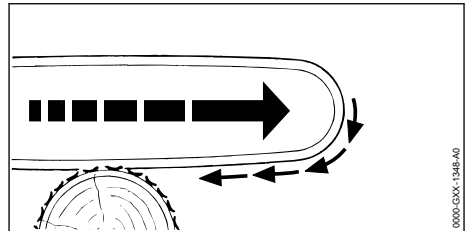

Kada se radi s donjom stranom vodilice, motorna pila biva povučena dalje od poslužitelja.

▲ UPOZORENJE

- Ukoliko rotirajući lanac pile udari o neki tvrdi predmet i bude brzo zakočen, motorna pila može biti iznenada vrlo jako povučena dalje od poslužitelja. Poslužitelj može izgubiti kontrolu nad motornom pilom i teško se ozlijediti ili biti usmrćen.
 - ▶ Motornu pilu fiksirati s obje ruke.
 - ▶ Raditi tako, kako je opisano u ovoj uputi za uporabu.
 - ▶ Vodilicu voditi ravno u rez.
 - ▶ Ispravno postaviti oslone kandže.

- ▶ Piliti s punim gasom.

4.8.3 Odboj

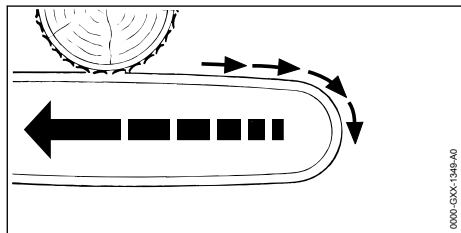

Kada se radi s gornjom stranom vodilice, motorna pila biva gurnuta u smjeru poslužitelja.

▲ UPOZORENJE

- Ukoliko rotirajući lanac pile udari o neki tvrdi predmet i bude brzo zakočen, motorna pila može iznenada biti vrlo snažno gurnuta prema poslužitelju. Poslužitelj može izgubiti kontrolu nad motornom pilom i teško se ozlijediti ili biti usmrćen.
 - ▶ Motornu pilu fiksirati s obje ruke.
 - ▶ Raditi tako, kako je opisano u ovoj uputi za uporabu.
 - ▶ Vodilicu voditi ravno u rez.
 - ▶ Piliti s punim gasom.

4.9 Puniti

▲ UPOZORENJE

- Za vrijeme punjenja oštećen ili defektan uređaj za punjenje može neobično mirisati ili se dimiti. Osobe se mogu ozlijediti i može nastati šteta na stvarima.
 - ▶ Mrežni utikač izvući iz utičnice.
- Uređaj za punjenje se pri nedostatnom odvođenju topline može pregrijati i izazvati požar. Osobe mogu biti teško ozlijeđene ili usmrćene i može nastati šteta na stvarima.
 - ▶ Ne pokrivati uređaj za punjenje.

4.10 Električno priključivanje

Kontakt s ugradbenim dijelovima koji provode struju može nastati uslijed sljedećih uzroka:

- Priključni vod ili produžni vod su oštećeni.
- Mrežni utikač priključnog voda ili produžnog voda je oštećen.
- Utičnica nije ispravno instalirana.

▲ OPASNOST

- Kontakt s ugradbenim dijelovima koji provode struju može uzrokovati strujni udar. Može doći do teških ozljeda ili smrti korisnika.

- ▶ Osigurajte da su priključni vod, produžni vod i njihovi mrežni utikači neoštećeni.



Ako je priključni vod ili produžni vod oštećen:

- ▶ Ne dodirujte oštećena mjesta.
- ▶ Izvucite mrežni utikač iz utičnice.
- ▶ Dodirujte priključni vod, produžni vod i njihov mrežni utikač samo suhim rukama.
- ▶ Mrežni utikač priključnog voda ili produžnog voda utaknite u ispravno instaliranu i osiguranu utičnicu sa zaštitnim kontaktom.
- ▶ Uređaj za punjenje priključite preko zaštitne nadstrujne sklopke (30 mA, 30 ms).
- Oštećen ili neprikladan produžni vod može uzrokovati električni udar. Osobe se mogu teško ozlijediti ili smrtno stradati.
 - ▶ Upotrebljavajte produžni vod s ispravnim poprečnim presjekom voda, 20.6.

▲ UPOZORENJE

- Za vrijeme punjenja pogrešan mrežni napon ili pogrešna mrežna frekvencija mogu uzrokovati prevelik napon u uređaju za punjenje. Uređaj za punjenje može se oštetiti.
 - ▶ Osigurajte da su mrežni napon i mrežna frekvencija strujne mreže u skladu s podacima o snazi uređaja za punjenje na pločici.
- Ako je uređaj za punjenje priključen na višestruku utičnicu, za vrijeme punjenja može doći do preopterećenja električnih ugradbenih dijelova. Električni ugradbeni dijelovi mogu se pregrijati i izazvati požar. Moguće su teške ozljede ili smrti osoba i može nastati materijalna šteta.
 - ▶ Osigurajte da specifikacije snage na višestrukoj utičnici ne premašuju ukupan zbroj podataka o snazi uređaja za punjenje i snazi svih električnih uređaja koji su spojeni na višestruku utičnicu.
- Pogrešno postavljene priključni vod i produžni vod mogu se oštetiti i osobe se mogu preko njih spotaknuti. Osobe se mogu ozlijediti, a priključni vod ili produžni vod mogu se oštetiti.
 - ▶ Postavite i označite priključni vod i produžni vod tako da se osobe preko njih ne mogu spotaknuti.
 - ▶ Postavite priključni vod i produžni vod tako da ne budu nategnuti ili zapleteni.
 - ▶ Postavite priključni vod i produžni vod tako da se ne oštećuju, ne prelamaju ili prignječuju, odnosno ne taru.
 - ▶ Zaštitite priključni vod i produžni vod od vrućine, ulja i kemikalija.
 - ▶ Postavite priključni vod i produžni vod na suhu podlogu.

- Za vrijeme rada produžni se vod zagrijava. Ako se toplinu ne može odvesti, ona može prouzrokovati požar.
 - ▶ Ako upotrebljavate kabelski bubanj: odmotajte kabelski bubanj u potpunosti.
- Ako električni vodovi i cijevi prolaze kroz zid, mogu se oštetiti kada se uređaj za punjenje montira na zid. Kontakt s električnim vodovima može uzrokovati strujni udar. Osobe se mogu teško ozlijediti i može nastati materijalna šteta.
 - ▶ Uvjerite se da na predviđenom mjestu kroz zid ne prolaze električni vodovi i cijevi.
- Ako se uređaj za punjenje ne montira na zid kako je opisano u ovim uputama za uporabu, uređaj za punjenje ili akumulator mogu pasti ili se uređaj za punjenje može previše zagrijati. Osobe se mogu ozlijediti i može nastati materijalna šteta.
 - ▶ Uređaj za punjenje montirajte na zid kako je opisano u ovim uputama za uporabu.
- Ako se uređaj za punjenje s umetnutim akumulatorom montira na zid, akumulator može ispasti iz uređaja za punjenje. Osobe se mogu ozlijediti i može nastati materijalna šteta.
 - ▶ Prvo montirajte uređaj za punjenje na zid, a zatim umetnite akumulator.

4.11 Transport

4.11.1 Motorna pila

▲ UPOZORENJE

- Za vrijeme transporta se motorna pila može prekratati ili pomicati. Osobe se mogu ozlijediti i može nastati šteta na stvarima.



- ▶ Akumulator izvaditi van.

- ▶ Uložiti kočnicu lanca.
- ▶ Štitnik lanca nataknuti preko vodilice tako da isti pokriva cijelu vodilicu.
- ▶ Motornu pilu osigurati zateznim trakama, remenjem ili mrežom tako da se ne može prekratati niti pomicati.

4.11.2 Akumulator

▲ UPOZORENJE

- Akumulator nije zaštićen od svih utjecaja iz okoline. Ako je akumulator izložen određenim utjecajima okoline, može se oštetiti i može nastati materijalna šteta.
 - ▶ Nemojte transportirati oštećen akumulator.
- Za vrijeme transporta akumulator se može prevrnuti ili pomaknuti. Osobe se mogu ozlijediti i može nastati materijalna šteta.

- ▶ Akumulator zapakirajte u pakiranje tako da se ne može pomicati.
- ▶ Pakiranje osigurajte tako da se ne može pomicati.

4.11.3 Uređaj za punjenje

▲ UPOZORENJE

- Za vrijeme transporta uređaj za punjenje može se prevrnuti ili pomicati. Osobe se mogu ozlijediti i može nastati materijalna šteta.
 - ▶ Izvucite mrežni utikač iz utičnice.
 - ▶ Izvadite akumulator.
 - ▶ Uređaj za punjenje osigurajte zateznim trakama, remenjem ili mrežom tako da se ne može prevrnuti niti pomaknuti.
- Priključni vod nije namijenjen za to da se uređaj za punjenje na njemu nosi. Priključni vod i uređaj za punjenje mogu se oštetiti.
 - ▶ Namotajte priključni vod i pričvrstite na uređaju za punjenje.

4.12 Pohranjivanje/skladištenje

4.12.1 Motorna pila

▲ UPOZORENJE

- Djeca ne mogu prepoznati i procijeniti opasnosti od motorne pile. Djeca se mogu teško ozlijediti.



- ▶ Akumulator izvaditi van.

- ▶ Uložiti kočnicu lanca.
- ▶ Štitnik lanca nataknuti preko vodilice tako, da isti pokriva cijelu vodilicu.
- ▶ Motornu pilu skladištiti izvan dosega djece.
- Električni kontakti na motornoj pili i metalni ugradbeni dijelovi mogu korodirati uslijed vlage. Motorna pila se može oštetiti.



- ▶ Akumulator izvaditi van.

- ▶ Motornu pilu pohraniti čistu i suhu.

4.12.2 Akumulator

▲ UPOZORENJE

- Djeca ne mogu prepoznati i procijeniti opasnosti koje proizlaze iz akumulatora. Djeca se mogu teško ozlijediti.
 - ▶ Akumulator čuvajte izvan dosega djece.
- Akumulator nije zaštićen od svih utjecaja iz okoline. Ako je akumulator izložen određenim

utjecajima iz okoline, može se nepopravljivo oštetiti.

- ▶ Akumulator čuvajte na čistom i suhom mjestu.
- ▶ Akumulator pohranite u zatvorenoj prostoriji.
- ▶ Akumulator pohranite odvojeno od motorne pile.
- ▶ Ako akumulator pohranjujete u uređaju za punjenje: izvucite mrežni utikač i pohranite akumulator s razinom napunjenosti između 40 % i 60 % (2 LE diode svijetle zeleno).
- ▶ Nemojte pohranjivati akumulator izvan navedenih temperaturnih ograničenja,  20.7.

4.12.3 Uređaj za punjenje

UPOZORENJE

- Djeca ne mogu prepoznati i procijeniti opasnosti od uređaja za punjenje. Djeca se mogu teško ozlijediti ili smrtno stradati.
 - ▶ Izvucite mrežni utikač.
 - ▶ Držite uređaj za punjenje izvan dosega djece.
- Uređaj za punjenje nije zaštićen od svih okolnih utjecaja. Ako je uređaj za punjenje izložen određenim okolnim utjecajima, može se oštetiti.
 - ▶ Izvucite mrežni utikač.
 - ▶ Ako je uređaj za punjenje zagrijan: ostavite uređaj za punjenje da se ohladi.
 - ▶ Pohranite čist i suh uređaj za punjenje.
 - ▶ Pohranite uređaj za punjenje u zatvorenoj prostoriji.
 - ▶ Nemojte čuvati uređaj za punjenje izvan navedenih temperaturnih ograničenja,  20.7.
- Priključni vod nije namijenjen za to da se uređaj za punjenje na njemu nosi ili ovješava. Priključni vod i uređaj za punjenje mogu se oštetiti.
 - ▶ Uređaj za punjenje primite za kućište i čvrsto držite. Zahvatno korito za jednostavno podizanje uređaja za punjenje smješteno je na uređaju za punjenje.
 - ▶ Uređaj za punjenje ovjesite na zidnu držaljku.

4.13 Čišćenje, održavanje, popravak

UPOZORENJE

- Ako je za vrijeme čišćenja, održavanja ili vršenja popravka umetnut akumulator, motorna pila može se nehotično uključiti. Osobe se

mogu teško ozlijediti i može nastati materijalna šteta.









- ▶ Izvadite akumulator.







- ▶ Umetnite kočnicu lanca.
- Agresivna sredstva za čišćenje, čišćenje vodenim mlazom ili oštrim predmetima mogu oštetiti motornu pilu, vodilicu, lanac pile, akumulator i punjač. Ako se motorna pila, vodilica, lanac pile, akumulator ili uređaj za punjenje ne čiste ispravno, ugradbeni dijelovi više ne mogu ispravno funkcionirati i sigurnosne naprave su stavljene izvan snage. Može doći do teških ozljeda.
 - ▶ Čistite motornu pilu, vodilicu, lanac pile, akumulator i uređaj za punjenje kako je opisano u ovoj uputi za uporabu.
- Ako se motorna pila, vodilica, lanac pile, akumulator ili uređaj za punjenje ne održavaju i ne popravljaju ispravno, ugradbeni dijelovi više ne mogu ispravno funkcionirati i sigurnosne naprave su stavljene izvan snage. Osobe se mogu teško ozlijediti ili smrtno stradati.
 - ▶ Nemojte samo održavati ili popravljati motornu pilu, akumulator ili punjač.
 - ▶ Ako se motorna pila, akumulator ili uređaj za punjenje moraju održavati ili popraviti: potražiti pomoć stručnog trgovca društva STIHL.
 - ▶ Održavajte i popravljajte vodilicu i lanac pile kako je opisano u ovoj uputi za uporabu.
- Za vrijeme čišćenja ili održavanja lanca pile korisnik se može porezati na oštrim zubima za rezanje. Korisnik se može ozlijediti.
 - ▶ Nosite radne rukavice od otpornog materijala.

5 Motornu pilu pripremiti za primjenu/rad

5.1 Motornu pilu pripremiti za primjenu/rad

Prije svakog početka rada moraju se izvršiti sljedeći koraci:

- ▶ Osigurati, da se sljedeći ugradbeni dijelovi nalaze u sigurnosno ispravnom stanju:
 - Motorna pila,  4.6.1.
 - Vodilica,  4.6.2.
 - Lanac pile,  4.6.3.
 - Akumulator,  4.6.4.
 - Uređaj za punjenje,  4.6.5.
- ▶ Provjeriti akumulator,  11.7.
- ▶ Akumulator napuniti u potpunosti,  6.2.

- ▶ Očistiti motornu pilu,  16.1.
- ▶ Dograditi vodilicu i lanac pile,  7.1.1.
- ▶ Zategnuti lanac pile,  7.2.
- ▶ Napuniti prijanjajućim uljem za lance,  7.3.
- ▶ Provjeriti kočnicu lanca,  11.4.
- ▶ Provjeriti elemente za posluživanje,  11.5.
- ▶ Provjeriti podmazivanje lanca,  11.6.
- ▶ Ukoliko se koraci ne mogu izvršiti: ne upotrebljavati motornu pilu i potražiti pomoć stručnog trgovca tvrtke STIHL.

6 Napuniti akumulator i LED diode

6.1 Montaža uređaja za punjenje na zid

Uređaj za punjenje moguće je montirati na zid.

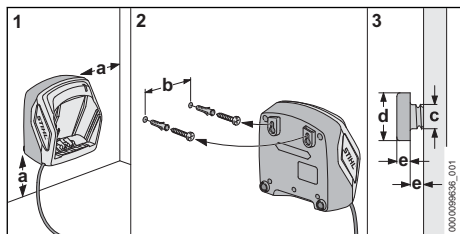

▶ Uređaj za punjenje montirati na zid tako da budu ispunjeni sljedeći uvjeti:

- Upotrijebljen je prikladni pričvrсни materijal.
- Uređaj za punjenje u vodoravnom je položaju.

Poštivale su se sljedeće dimenzije:

- a = najmanje 100 mm
- b (za AL 101) = 75 mm
- b (za AL 301) = 100 mm
- b (za AL 500) = 120 mm
- c = 4,5 mm
- d = 9 mm
- e = 2,5 mm

6.2 Punjenje akumulatora

Vrijeme punjenja ovisi o različitim utjecajima, primjerice o temperaturi akumulatora ili o okolnoj temperaturi. Pridržavajte se preporučenih raspona temperature za optimalne performanse  20.8. Stvarno vrijeme punjenja može odstupati od navedenog vremena punjenja. Vrijeme punjenja navedeno je na stranici www.stihl.com/charging-times.

Kada je mrežni utikač utaknut u utičnicu i kad je akumulator umetnut u uređaj za punjenje, postupak punjenja započinje automatski. Kada je akumulator napunjen u potpunosti, uređaj za punjenje automatski se isključuje.

Akumulator i uređaj za punjenje se za vrijeme punjenja zagrijevaju.

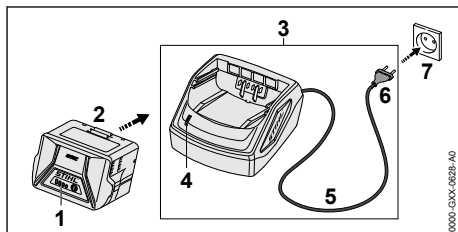

- ▶ Mrežni utikač (6) gurnute u lako dostupnu utičnicu (7).
- Uređaj za punjenje (3) provodi samoispitivanje. LE dioda (4) svijetli zeleno cca 1 sekundu i crveno cca 1 sekundu.
- ▶ Položite priključni vod (5).
- ▶ Akumulator (2) umetnite u vodila uređaja za punjenje (3) i gurati do graničnika. LE dioda (4) svijetli zeleno. LE diode (1) svijetle zeleno i akumulator (2) se puni.
- ▶ Ako LE dioda (4) i LE diode (1) više ne svijetle: akumulator (2) je potpuno napunjen i može se izvaditi iz uređaja za punjenje (3).
- ▶ Ako se uređaj za punjenje (3) više ne koristi: izvucite mrežni utikač (6) iz utičnice (7).

6.3 Prikazati razinu napunjenosti

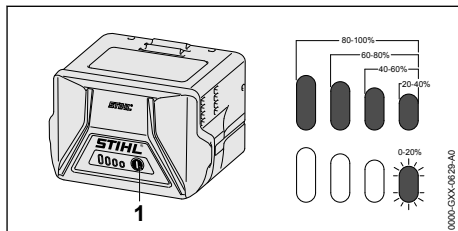

- ▶ Pritisnuti pritisnu tipku/tipkalo (1). LED diode svijetle cca 5 sekundi zeleno i pokazuju razinu napunjenosti.

- ▶ Ukoliko desna LED dioda svjetluca/žmirkava zeleno: napuniti akumulator.

6.4 LED diode na akumulatoru

LED diode mogu pokazivati razinu napunjenosti akumulatora ili kvarove/smetnje. LED diode mogu svijetliti ili svjetlucati/žmirkati zeleno ili crveno.

Ukoliko LED diode svijetle ili svjetlucaju/žmirkavaju zeleno, prikazuje se razina napunjenosti.

- ▶ Ukoliko LED diode svijetle ili svjetlucaju/žmirkavaju crveno: otkloniti kvarove/smetnje,  19. U motornoj pili ili u akumulatoru postoji kvar/smetnja.

6.5 LED dioda na uređaju za punjenje

LED dioda pokazuje status uređaja za punjenje.

Ukoliko LED dioda svijetli zeleno, akumulator se puni.

- ▶ Ukoliko LED dioda svjetluca/žmirkava crveno: odkloniti kvar/smetnju. U uređaju za punjenje postoji kvar/smetnja.

7 Sastaviti motornu pilu

7.1 Dograđivati i demontirati vodilicu i lanac pile

7.1.1 Dograditi vodilicu i lanac pile

Kombinacije vodilice i lanca pile, koje odgovaraju lančaniku i smiju biti dograđene, navedene su u tehničkim podacima,  21.

- ▶ Isključiti/motornu pilu, uložiti kočnicu lanca i akumulator izvaditi van.

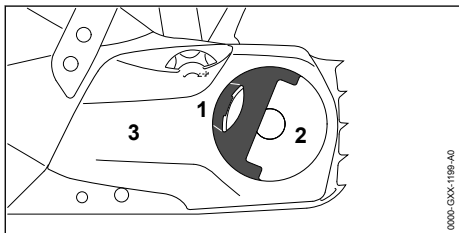

- ▶ Odklopiti ručku (1) i maticu s krilatom glavom (2).
- ▶ Maticu s krilatom glavom (2) zakretati suprotno kretanju kazaljke na satu tako dugo, dok ne bude moguće skinuti poklopac lančanika (3).
- ▶ Skinuti poklopac lančanika (3).

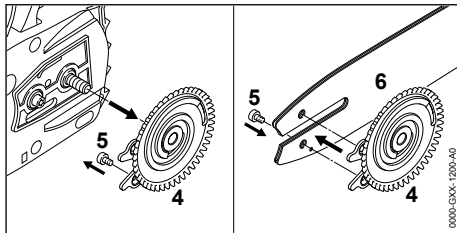

- ▶ Skinuti steznu ploču (4).
- ▶ Odrnuti vijak (5).
- ▶ Vodilicu (6) na steznu ploču (4) položiti tako, da oba rukavca stezne ploče (4) dosijedaju u provrte vodilice.

Orientacija vodilice (6) ne igra ulogu. Natisak na vodilici može također stajati na glavi.

- ▶ Zavijčati i pritegnuti vijak (5).

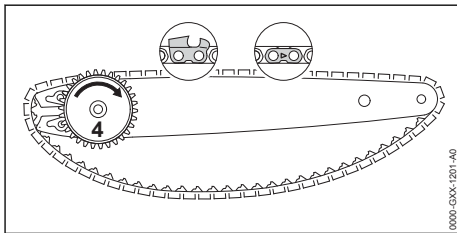

- ▶ Lanac pile položiti u utor vodilice tako, da strjelice na spojnim karikama lanca pile na gornjoj strani pokazuju u radnom smjeru (smjeru kretanja).
- ▶ Steznu ploču (4) zakretati u smjeru kretanja kazaljke na satu do graničnika.

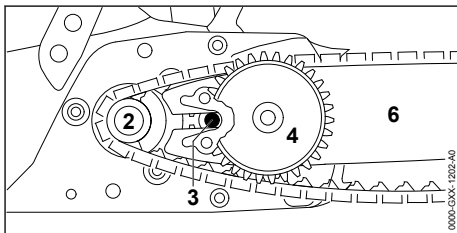

- ▶ Vodilicu sa steznom pločom i lancem pile postaviti na motornu pilu tako, da budu ispunjeni sljedeći uvjeti:
 - Stezna ploča (4) pokazuje u smjeru poslužitelja.
 - Pogonske karike lanca pile dosijedaju u zubce lančanika (2).
 - Glava vijka (3) dosijeda u uzdužnu rupu vodilice (6).

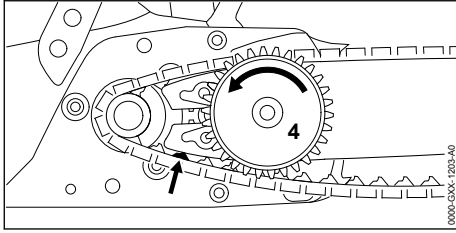

- ▶ Isključiti kočnicu lanca.
- ▶ Steznu ploču (4) zakretati suprotno smjeru kretanja kazaljki na satu tako dugo, dok lanac pile ne nalegne na vodilicu. Pri tome pogonske karike lanca pile uvesti u utor vodilice. Vodilica i lanac pile nalježu na motornu pilu.
- ▶ Poklopac lančanika položiti na motornu pilu tako, da bude tijesno vezan s motornom pilom.
- ▶ Ukoliko poklopac lančanika nije tijesno vezan s motornom pilom: zakrenuti stezni zubčanik i ponovno položiti poklopac lančanika. Zubci steznog zubčanika zahvaćaju u zube stezne ploče.
- ▶ Maticu s krilatom glavom zakretati u smjeru kretanja kazaljki na satu tako dugo, dok poklopac lančanika čvrsto ne dosjedne na motornu pilu.
- ▶ Zaklopiti ručicu matice s krilatom glavom.

7.1.2 Demontirati vodilicu i lanac pile

- ▶ Isključiti/isključiti motornu pilu, uložiti kočnicu lanca i akumulator izvaditi van.
- ▶ Odklopiti ručicu matice s krilatom glavom.
- ▶ Maticu s krilatom glavom zakretati suprotno smjeru kretanja kazaljki na satu tako dugo, dok ne postane moguće skinuti poklopac lančanika.
- ▶ Skinuti poklopac lančanika.
- ▶ Steznu ploču zakretati do graničnika u smjeru kretanja kazaljki na satu. Lanac pile je rasterećen.
- ▶ Skinuti vodilicu i lanac pile.
- ▶ Odvrnuti vijak stezne ploče.
- ▶ Skinuti steznu ploču

7.2 Zatezanje lanca pile

Za vrijeme rada lanac pile se rasteže ili se skuplja. Zategnutost lanca pile se mijenja. Za vrijeme rada zategnutost lanca pile mora se redovito provjeravati i treba se naknadno zatezati.

- ▶ Isključiti motornu pilu, uložiti kočnicu lanca i izvaditi akumulator.

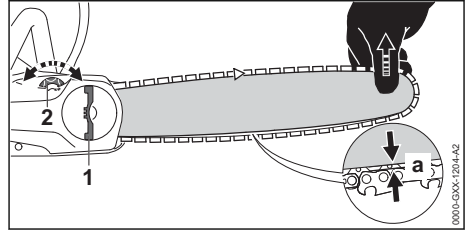

- ▶ Odklopiti ručicu matice s krilatom glavom (1).
- ▶ Maticu s krilatom glavom (1) zakretati suprotno smjeru kretanja kazaljki na satu za 2 okretaja. Matica s krilatom glavom (1) je rastavljena.
- ▶ Otpustite kočnicu lanca.
- ▶ Vodilicu podići na vrhu i stezni zupčanik (2) zakretati u smjeru kretanja kazaljki na satu ili suprotno kretanju kazaljki na satu tako dugo dok se ne ispune sljedeći uvjeti:
 - Razmak a u sredini vodilice iznosi 1 mm do 2 mm.
 - Lanac pile može se još primjenom dva prsta, s neznatnim utroškom snage, prevući preko vodilice.
- ▶ Ako se upotrebljava Carving vodilica: stezni zupačnik (2) zakretati u smjeru kretanja kazaljki na satu ili suprotno kretanju kazaljki na satu tako dugo dok pogonske karike lanca pile ne budu vidljive samo do polovice na donjoj strani vodilice.
- ▶ Dalje podići vodilicu na vrhu i zakretati maticu s krilatom glavom (1) u smjeru kretanja kazaljki na satu tako dugo dok poklopac lančanika čvrsto ne dosjedne na motornu pilu.
- ▶ Ako razmak a u sredini vodilice ne iznosi 1 mm do 2 mm: ponovno zategnuti lanac pile.
- ▶ Ako se kod uporabe Carving vodilice pogonske karike lanca pile ne vide samo do polovice na donjoj strani vodilice: ponovno zategnuti lanac pile.
- ▶ Zaklopiti ručicu matice s krilatom glavom (1).

7.3 Punjenje prijanjućim uljem za podmazivanje lanca pile

Prijanjuće ulje za lance pila podmazuje i rashlađuje lanac pile u kružnom radu.

STIHL preporučuje upotrebu STIHL prijanjućeg ulja za lance motorne pile ili drugog dopuštenog prijanjućeg ulja za lance motorne pile.

- ▶ Isključite motornu pilu, umetnite kočnicu lanca i izvadite akumulator.
- ▶ Položite motornu pilu na ravnu površinu tako da zapor spremnika za ulje pokazuje prema gore.

- ▶ Vlažnom krpom očistite područje oko zavora spremnika za ulje.

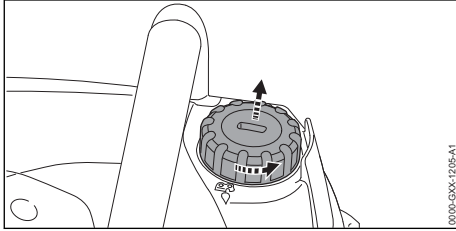

- ▶ Zapor spremnika za ulje prikladnim alatom zakrećite suprotno smjeru kretanja kazaljki na satu tako dugo dok ne postane moguće skinuti zapor spremnika za ulje.
- ▶ Skinite zapor spremnika za ulje.
- ▶ Prianjajuće ulje za podmazivanje lanaca pile punite tako da se prianjajuće ulje za podmazivanje lanaca pile ne prolijeva i nemojte spremnik za ulje puniti do ruba.

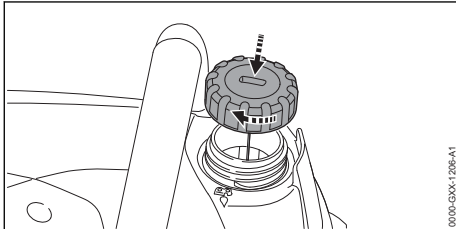

- ▶ Postavite zapor spremnika za ulje na spremnik za ulje.
- ▶ Prikladnim alatom okrenite zapor spremnika za ulje u smjeru kazaljki na satu i čvrsto pritegnite. Spremnik za ulje je zatvoren.

8 Ulagati i isključivati kočnicu lanca

8.1 Umetnuti kočnicu lanca

Motorna pila opremljena je s jednom kočnicom lanca.

Kočnica lanca se pri dostatno jakom povratnom udaru uslijed tromosti mase štitnika ruke ulaže automatski ili ju može umetnuti poslužitelj.

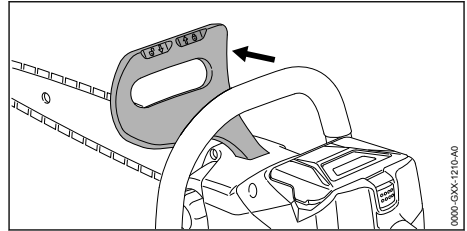

- ▶ Štitnik ruke s lijevom rukom pritisnuti dalje od cjevaste ručke. Štitnik ruke se čujno uključuje/ulazi u funkciju. Kočnica lanca je uložena.

8.2 Isključiti kočnicu lanca

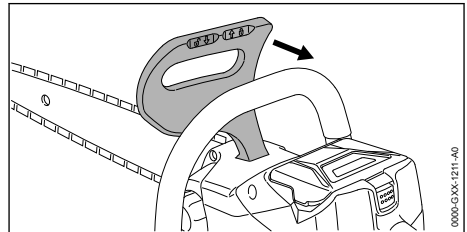

- ▶ Štitnik ruke s lijevom rukom povući u smjeru poslužitelja. Štitnik ruke se čujno uključuje/ulazi u funkciju. Kočnica lanca je isključena.

9 Umetnuti i izvaditi akumulator

9.1 Umetnuti akumulator

- ▶ Uložiti kočnicu lanca.

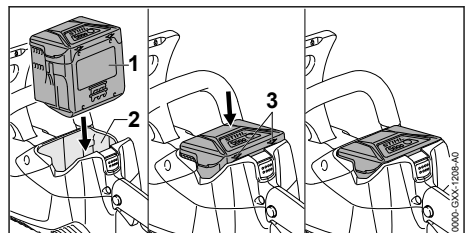

- ▶ Akumulator (1) gurati u akumulatorsku komoricu (2) tako dugo, dok se ne začuje čujni zvuk klik. Strjelice (3) na akumulatoru (1) su još vidljive i akumulator (1) je osiguran u akumulatorskoj komorici (2). Između motorne pile i akumulatora (1) ne postoji električni kontakt.

- ▶ Akumulator (1) gurati do graničnika u akumulatorsku komoricu (2).

Akumulator (1) se uključuje s drugim zvukom klik i zatvara vezano s kućištem motorne pile.

9.2 Akumulator izvaditi van.

- ▶ Motornu pilu postaviti na ravnu površinu.

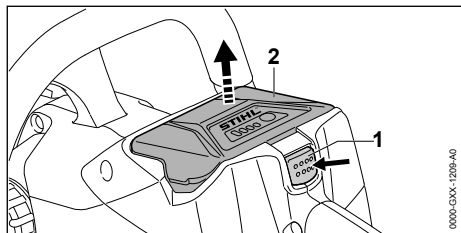

- ▶ Pritisnuti zapornu polugu (1). Akumulator (2) je odkračunat i može se izvaditi van.

10 Uklapati/uključivati i isklapati/isključivati motornu pilu

10.1 Uklučivanje motorne pile

- ▶ Motornu pilu čvrsto držite jednom rukom na ručki za posluživanje tako da palac obuhvaća ručku za posluživanje.
- ▶ Otpustite kočnicu lanca.
- ▶ Motornu pilu lijevom rukom na cjevastoj ručki čvrsto držite tako da palac obuhvaća cjevastu ručku.

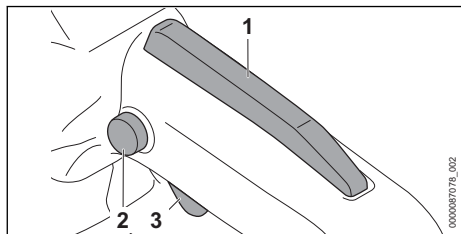

- ▶ Zaporno dugme (2) pritisnete palcem i držite pritisnutim.
- ▶ Kažiprstom pritisnete sklopnu polugu (3) i držite je pritisnutom. Motorna pila ubrzava i lanac se pile pokreće. Možete pustiti zaporno dugme (2).

Što je više pritisnuta sklopna poluga (3), to se brže pokreće lanac pile.

Kada se pritisne ergonomska poluga (1), sklopna poluga (3) i dalje je otvorena. To omogućava da se sklopna poluga otpusti i ponovo pritisne, a da se zaporni gumb ne mora ponovno pritisnuti.

Kada se otpuste sklopna poluga (3) i ergonomska poluga (1), zatvara se sklopna poluga (3). Zaporni gumb (2) treba ponovno pritisnuti i držati ga kako bi se sklopna poluga (3) otvorila.

10.2 Isključivanje motorne pile

- ▶ Otpustiti sklopnu polugu. Lanac pile više ne radi.
- ▶ Ako lanac pile i dalje radi: uložiti kočnicu lanca, izvaditi akumulator i potražiti pomoć stručnog trgovca tvrtke STIHL. Motorna je pila neispravna.

11 Provjeriti motornu pilu i akumulator

11.1 Provjeriti lančanik

- ▶ Iskopirati/isključiti motornu pilu, uložiti kočnicu lanca i akumulator izvaditi van.
- ▶ Isključiti kočnicu lanca.
- ▶ Demontirati poklopac lančanika.
- ▶ Demontirati vodilicu i lanac pile.

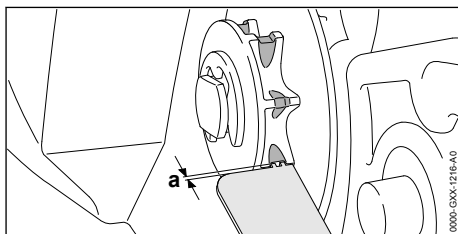

- ▶ Tragove uhadavanja na lančaniku provjeriti s ispitnom mjerkom tvrtke STIHL.
- ▶ Ukoliko su tragovi uhadavanja dublji od $a = 0,5 \text{ mm}$: ne upotrebljavati motornu pilu i potražiti pomoć stručnog trgovca tvrtke STIHL. Lančanik se mora zamijeniti.

11.2 Provjeriti vodilicu

- ▶ Iskopirati/isključiti motornu pilu, uložiti kočnicu lanca i akumulator izvaditi van.
- ▶ Demontirati lanac pile i vodilicu.

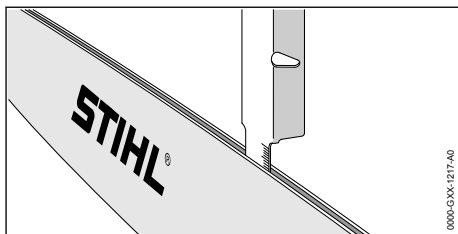



- ▶ Dubinu utora vodilice mjeriti s mjernom šipkom jedne od mjerki turpijanja tvrtke STIHL.

- ▶ Vodilicu zamijeniti, ukoliko je ispunjen jedan od sljedećih uvjeta:
 - Vodilica je oštećena.
 - Mjerena dubina utora je manja od najmanje dubine utora vodilice,  20.3.
 - Utor vodilice je sužen ili je raširen.
- ▶ Ukoliko postoje nejasnoće: potražiti pomoć stručnog trgovca tvrtke STIHL.

11.3 Provjeriti lanac pile

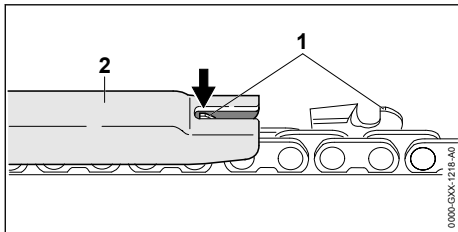
- ▶ Isklopiti/isključiti motornu pilu, uložiti kočnicu lanca i akumulator izvaditi van.



- ▶ Visinu omeđivača dubine (1) mjeriti s mjerkom turpijanja (2) tvrtke STIHL. Mjerka turpijanja tvrtke STIHL mora odgovarati podjeli lanca pile.
- ▶ Ukoliko omeđivač dubine (1) premašuje veličinu mjerke turpijanja (2): naknadno doturpijati omeđivač dubine (1),  17.2.

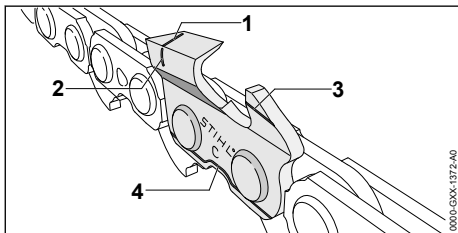

- ▶ Provjeriti, jesu li su oznake istrošenja (1 do 4) na zubima za rezanje vidljive.
- ▶ Ukoliko jedna od oznaka istrošenja na jednom zubu za rezanje nije vidljiva: ne upotrebljavati lanac pile i potražiti pomoć stručnog trgovca tvrtke STIHL.
- ▶ Provjerite pomoću STIHL mjerke turpijanja da li se kut oštrenja zuba za rezanje pridržava mjere od 30°. Mjerka turpijanja tvrtke STIHL mora odgovarati podjeli lanca pile.
- ▶ Ukoliko se nije pridržavalo kuteva oštrenja: naoštrite lanac pile.
- ▶ Ukoliko postoje nejasnoće: potražiti pomoć stručnog trgovca tvrtke STIHL.

11.4 Provjeriti kočnicu lanca

- ▶ Uložiti kočnicu lanca i akumulator izvaditi van.



UPOZORENJE

- Zubi za rezanje lanca pile su oštri. Poslužitelj se može porezati.
 - ▶ Nositi radne rukavice od otpornog materijala.
- ▶ Pokušati, lanac pile ručno prevući preko vodilice.
 - Ukoliko lanac pile ručno ne može biti prevučen preko vodilice, kočnica lanca funkcionira.
- ▶ Ukoliko lanac može biti ručno prevučen preko vodilice: ne upotrebljavati motornu pilu i potražiti pomoć stručnog trgovca tvrtke STIHL. Kočnica lanca je defektna.

11.5 Provjera elemenata rukovanja

Zaporno dugme, ergonomska poluga i sklopna poluga

- ▶ Aktivirajte kočnicu lanca i izvadite akumulator.
- ▶ Pokušajte pritisnuti sklopnu polugu bez pritisnjanja zapornog gumba.
- ▶ Ako se sklopna poluga može pritisnuti: ne upotrebljavajte motornu pilu i potražite pomoć stručnog trgovca društva STIHL. Zaporni gumb nije ispravan.
- ▶ Pritisnite zaporni gumb i držite ga pritisnutim.
- ▶ Pritisnite i držite ergonomsku polugu.
- ▶ Pritisnite sklopnu polugu.
 - Možete pustiti zaporno dugme.
- ▶ Otpustite sklopnu i ergonomsku polugu.
- ▶ Ako je zaporno dugme, ergonomska poluga ili sklopna poluga teško pokretljiva ili se ne vraća u početni položaj: ne upotrebljavati motornu pilu i potražiti pomoć stručnog trgovca tvrtke STIHL. Zaporno dugme, ergonomska poluga ili sklopna poluga su neispravne.

Uključite motornu pilu

- ▶ Umetnite akumulator.
- ▶ Otpustite kočnicu lanca.
- ▶ Pritisnite zaporni gumb i držite ga pritisnutim.
- ▶ Pritisnite sklopnu polugu i držite je pritisnutom. Lanac pile radi.
- ▶ Ako 3 LE diode trepere crveno: izvadite akumulator i potražite pomoć stručnog trgovca društva STIHL. Postoji smetnja u motornoj pili.
- ▶ Otpustite sklopnu polugu. Lanac pile više ne radi.
- ▶ Ako lanac pile i dalje radi: aktivirajte kočnicu lanca, izvadite akumulator i potražite pomoć stručnog trgovca društva STIHL. Motorna pila nije ispravna.

11.6 Provjeriti podmazivanje lanca

- ▶ Zamijeniti akumulator.
 - ▶ Isključiti kočnicu lanca.
 - ▶ Vodicu usmjeriti na svjetlu površinu.
 - ▶ Uključiti/uklopiti motornu pilu.
- Prijanjajuće ulje za podmazivanje lanca pile biva odbačeno i vidljivo je na svjetloj površini. Podmazivanje lanca funkcionira.
- ▶ Ukoliko odbačeno prijanjajuće ulje za lance nije vidljivo/prepoznatljivo:
 - ▶ Napuniti prijanjajućim uljem za podmazivanje lanca pile.
 - ▶ Iznova provjeriti podmazanost lanca.
 - ▶ Ukoliko prijanjajuće ulje za lance i nadalje na svjetloj površini nije vidljivo: ne upotrebljavati motornu pilu i potražiti pomoć stručnog trgovca tvrtke STIHL. Podmazivanje lanca je neispravno.

11.7 Provjeriti akumulator

- ▶ Pritisnuti tipkalo na akumulatoru.
- LED diode svijetle ili svjetlucaju/žmirkaju.
- ▶ Ukoliko LED diode ne svijetle ili ne svjetlucaju/žmirkaju: ne upotrebljavati akumulator i potražiti pomoć stručnog trgovca tvrtke STIHL.
- U akumulatoru postoji smetnja/kvar.

12 Raditi s motornom pilom

12.1 Držanje i vođenje motorne pile

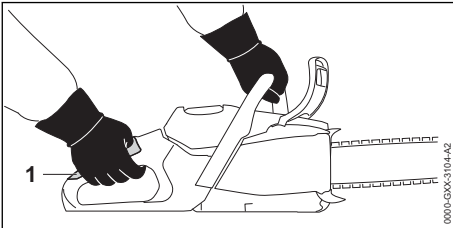

- ▶ Motornu pilu lijevom rukom na cjevastoj ručki i desnom rukom na ručki za upravljanje (1) fiksirajte i vodite tako da palac lijeve ruke obuhvaća cjevastu ručku, a palac desne ruke ručku za upravljanje.

12.2 Piljenje



UPOZORENJE

- Ako dođe do povratnog udara, motorna pila može biti odbačena u vis u smjeru korisnika. Može doći do teških ozljeda ili smrti korisnika.
 - ▶ Pilitu punim gasom.
 - ▶ Ne piliti s područjem oko gornje četvrtine vrha vodilice.

- ▶ Vodicu s punim gasom vodite u rez tako da se vodilica ne zarubljuje.

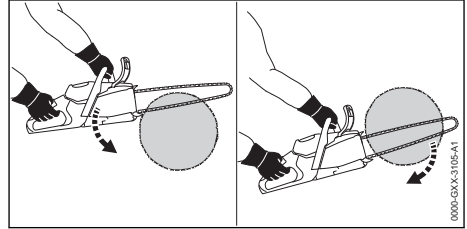

- ▶ Postavite oslone kandže i upotrebljavate ih kao zakretnu točku.
- ▶ Vodicu u potpunosti vodite kroz drvo tako da se oslone kandže uvijek postavite iznova.
- ▶ Na kraju reza prihvatite težinu motorne pile.

Pridržavajte se preporučenih raspona temperature za optimalne performanse,  20.8.

12.3 Piljenje grana

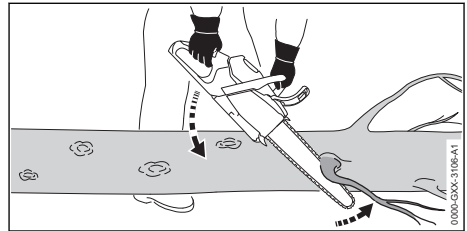

- ▶ Motornu pilu podprite na deblu.
- ▶ Vodicu s punim gasom s jednim poluznim pokretom pritisnite prema grani.
- ▶ Granu propilite s gornjom stranom vodilice.

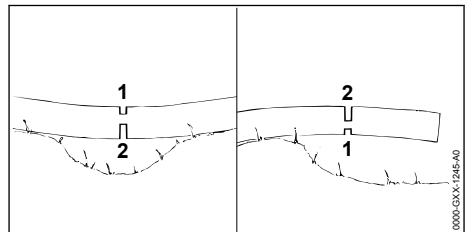

- ▶ Ako je grana zategnuta: zapilite rasteretni rez (1) u tlačnoj strani, a potom s vlačne strane propilite rezom odvajanja (2).

12.4 Obarati

12.4.1 Odrediti smjer obaranja i put uz maku radnika

- ▶ Smjer obaranja odrediti tako, da je područje, u koje stablo pada, slobodno.

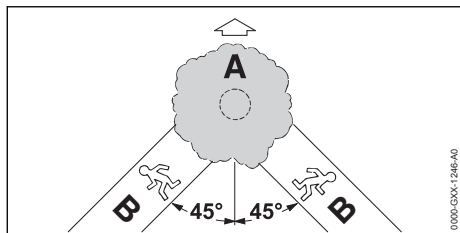

- ▶ Put uzmarka (B) odrediti tako, da su ispunjeni sljedeći uvjeti:
 - Put uzmarka (B) je u kutu od 45° prema smjeru obaranja (A).
 - Na putu uzmarka (B) nema prepreka.
 - Krošnja stabla se može promatrati.
 - Ukoliko je put uzmarka (B) na obronku, put uzmarka (B) mora biti paralelan s obronkom.

12.4.2 Pripremiti područje rada na deblu

- ▶ Ukloniti prepreke u području rada na deblu.
- ▶ Odstraniti obraslost, nastalu na deblu.

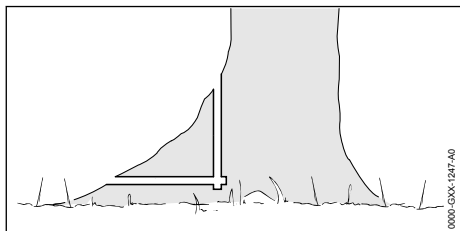

- ▶ Ukoliko deblu ima velike, zdrave izrastke korijenja: izrastke korijenja prvo zapiliti okomito, a zatim vodoravno, a potom odstraniti.

12.4.3 Zapiliti podsjek

Podsjek određuje smjer, u koji stablo pada. Moramo se pridržavati navoda za polaganje podsjeka, specifičnih za dotičnu zemlju.

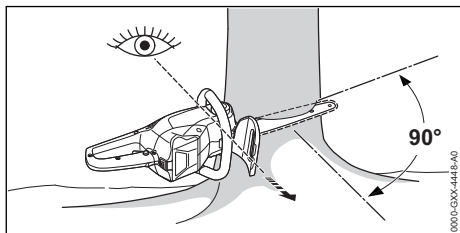

- ▶ Motornu pilu usmjeriti tako, da se podsjek nalazi u desnom kutu prema smjeru obaranja i da je motorna pila blizu tla.
- ▶ Zapiliti vodoravni temeljni rez.
- ▶ Zapiliti krovni rez u kutu od 45° prema vodoravnom temeljnom rezu.

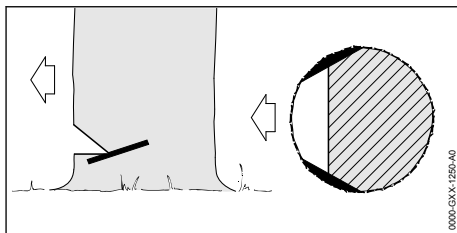

- ▶ Ukoliko je drvo zdravo i ima duga vlakna: rezove bjeljike zapiliti tako, da su ispunjeni sljedeći uvjeti:
 - Rezovi bjeljike su na obje strane jednaki.
 - Rezovi bjeljike su u visini temelja/dna podsjeka.
 - Rezovi bjeljike su široki 1/10 promjera debla.
 Deblu se ne raspucava, kada stablo pada.

12.4.4 Osnove uz rez obaranja

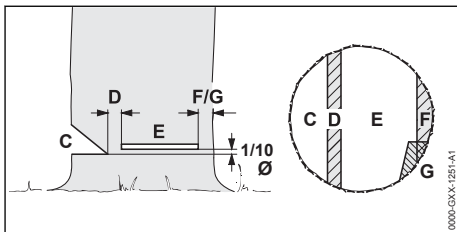

C Podsjek

Podsjek određuje smjer obaranja.

D Prijelomnica

Prijelomnica vodi stablo kao šarnir prema tlu. Prijelomnica ima širinu 1/10 promjera debla.

E Rez obaranja

S rezom obaranja se deblu propiljuje. Rez obaranja nalazi se na 1/10 promjera debla (najmanje 3 cm) iznad podnožja podsjeka.

F Sigurnosna traka

Sigurnosna traka podupire stablo i osigurava ga od preuranjenog padanja. Sigurnosna traka je široka 1/10 do 1/5 promjera debla.

G Pridržna traka

Pridržna traka podupire stablo i osigurava ga od preuranjenog padanja. Pridržna traka je široka 1/10 do 1/5 promjera debla.

12.4.5 Ubadanje

Ubadanje je radna tehnika, potrebna za obaranje.

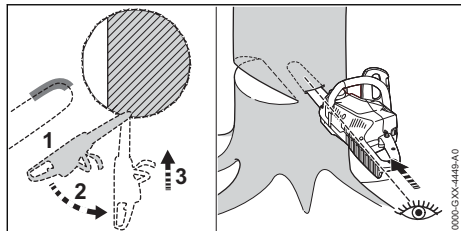

- ▶ Vodilicu primjeniti s donjom stranom vrha i s punim gasom.
- ▶ Zapiljivati tako dugo, dok vodilica ne bude u deblu u dvostrukoj/duploj širini.
- ▶ Zakretati u ubodni položaj.
- ▶ Ubosti vodilicu.

12.4.6 Izabrati prikladan rez obaranja

Izbor prikladnog reza obaranja ovisi o sjedećim uvjetima:

- prirodnom nagibu stabla
- stvaranju grana na stablu
- štetama na stablu
- zdravstvenom stanju stabla
- ukoliko na stablu leži snijeg: teretu-težini snijega
- smjeru nagiba
- smjeru vjetrova i brzini vjetrova
- postojećem susjednim stablima

Postoje različita zapamćenja ovih uvjeta. U ovoj uputi za uporabu opisana su samo 2.

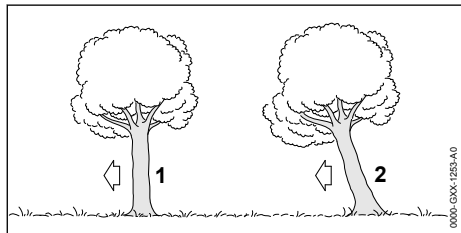

1 Normalno stablo

Normalno stablo stoji okomito i ima ravnomjernu krošnju stabla.

2 Nagibno stablo

Nagibno stablo stoji koso i ima krošnju stabla koja pokazuje u smjer obaranja.

12.4.7 Obarati normalno stablo s malim promjerom debla

Normalno stablo se obara s rezom obaranja sa sigurnosnom trakom. Taj rez obaranja se mora izvršiti, ukoliko je promjer debla manji od stvarne duljine reza motorne pile.

- ▶ Glasno zavikati i opomenuti (zov upozorenja).

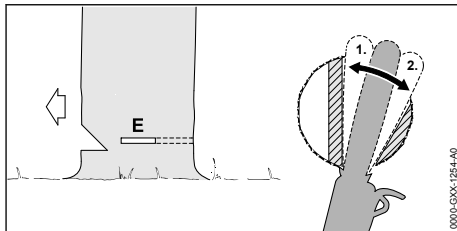

- ▶ Vodilicu zabadati u rez obaranja sve dok ne bude ponovno vidljiva na drugoj strani debla **12.4.5.**
- ▶ Oslone kandže postaviti iza prijelomnice i koristiti kao zakretnu točku.
- ▶ Rez obaranja uobličiti u smjeru prijelomnice.
- ▶ Rez obaranja uobličiti u smjeru sigurnosne trake.

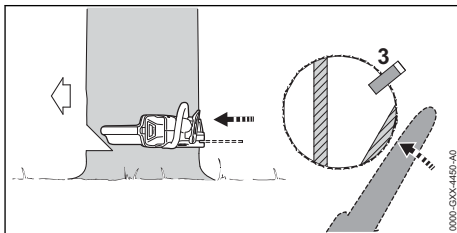

- ▶ Postaviti klin za obaranje Klin za obaranje mora odgovarati promjeru debla i širini reza obaranja.
- ▶ Glasno zavikati i opomenuti (zov upozorenja).
- ▶ Sigurnosnu traku rastaviti s ispruženim rukama izvana i horizontalno u ravni reza obaranja. Stablo se obara/pada.

12.4.8 Obarati normalno stablo s velikim promjerom debla

Normalno stablo se obara s rezom obaranja sa sigurnosnom trakom. Taj rez obaranja se mora izvršiti, ukoliko je promjer debla veći od stvarne duljine reza motorne pile.

- ▶ Glasno zavikati i opomenuti (zov upozorenja).

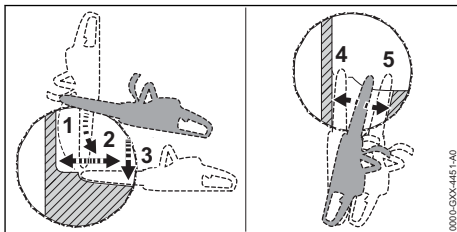

- ▶ Oslone kandže postaviti u visini reza obaranja i uporabiti kao zakretnu točku.

- ▶ Motornu pilu vodoravno voditi u rez obaranja i zakretati toliko široko, koliko je moguće.
- ▶ Rez obaranja uobličiti u smjeru prijelomnice.
- ▶ Rez obaranja uobličiti u smjeru sigurnosne trake.
- ▶ Izmijeniti na suprotnu stranu debla.
- ▶ Vodilicu ubosti u istoj ravnini u rez obaranja.
- ▶ Rez obaranja uobličiti u smjeru prijelomnice.
- ▶ Rez obaranja uobličiti u smjeru sigurnosne trake.

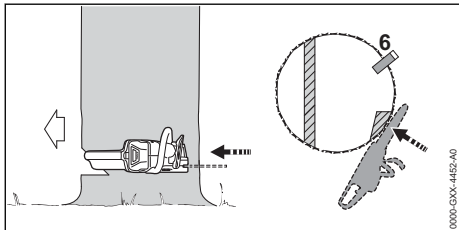

- ▶ Postaviti klin za obaranje Klin za obaranje mora odgovarati promjeru debla i širini reza obaranja.
 - ▶ Glasno zavikati i opomenuti (zov upozorenja).
 - ▶ Sigurnosnu traku rastaviti s ispruženim rukama izvana i horizontalno u ravnini reza obaranja.
- Stablo se obara/pada.

12.4.9 Obarati nagibno stablo s malim promjerom debla

Nagibno stablo se obara s rezom obaranja s pridržnom trakom. Taj rez obaranja se mora izvršiti, ukoliko je promjer debla manji od stvarne duljine reza motorne pile.

- ▶ Glasno zavikati i opomenuti (zov upozorenja).

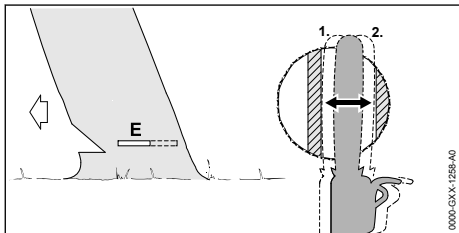

- ▶ Vodilicu zabadati u rez obaranja sve dok ne bude ponovno vidljiva na drugoj strani debla
- 12.4.5.
- ▶ Rez obaranja uobličiti u smjeru prijelomnice.
 - ▶ Rez obaranja uobličiti u smjeru pridržne trake.

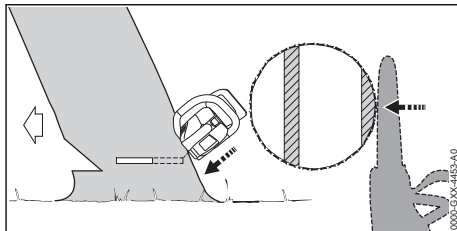

- ▶ Glasno zavikati i opomenuti (zov upozorenja).
 - ▶ Pridržnu traku razdvojiti s ispruženim rukama izvana i koso prema gore.
- Stablo se obara/pada.

12.4.10 Obarati nagibno stablo s velikim promjerom debla

Nagibno stablo se obara s rezom obaranja s pridržnom trakom. Taj rez obaranja se mora izvršiti, ukoliko je promjer debla veći od stvarne duljine reza motorne pile.

- ▶ Glasno zavikati i opomenuti (zov upozorenja).

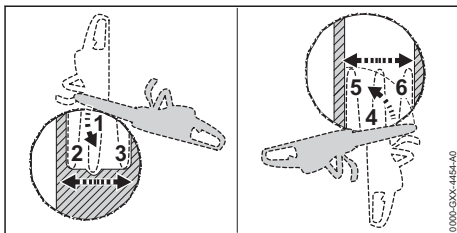

- ▶ Oslone kandže postaviti u visini reza obaranja iza pridržne trake i koristiti kao zakretnu točku.
- ▶ Motornu pilu vodoravno voditi u rez obaranja i zakretati toliko široko, koliko je moguće.
- ▶ Rez obaranja uobličiti u smjeru prijelomnice.
- ▶ Rez obaranja uobličiti u smjeru pridržne trake.
- ▶ Izmijeniti na suprotnu stranu debla.
- ▶ Oslone kandže postaviti u visini reza obaranja iza prijelomnice i koristiti kao zakretnu točku.
- ▶ Motornu pilu vodoravno voditi u rez obaranja i zakretati toliko široko, koliko je moguće.
- ▶ Rez obaranja uobličiti u smjeru prijelomnice.
- ▶ Rez obaranja uobličiti u smjeru pridržne trake.

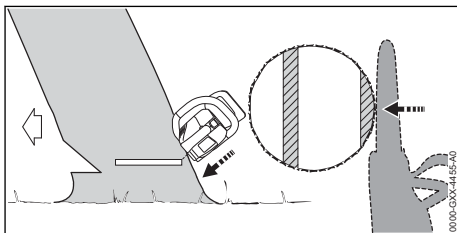

- ▶ Glasno zavikati i opomenuti (zov upozorenja).

- ▶ Pridržnu traku razdvojiti s ispruženim rukama izvana i koso prema gore.
Stablo se obara/pada.

13 Nakon rada

13.1 Nakon rada

- ▶ Isključite motornu pilu, umetnite kočnicu lanca i izvadite akumulator.
- ▶ Ako je motorna pila mokra: ostavite motornu pilu da se osuši.
- ▶ Ako je akumulator mokar ili vlažan: ostavite akumulator da se osuši,  20.8.
- ▶ Očistite motornu pilu.
- ▶ Očistite vodilicu i lanac pile.
- ▶ Odmrtnite krilnu maticu.
- ▶ Zakrenite stezni zupčanik suprotno smjeru kazaljke na satu za 2 okreta.
Lanac je pile rasterećen.
- ▶ Pritegnite krilnu maticu.
- ▶ Nataknite štitič lanca preko vodilice tako da pokriva cijelu vodilicu.
- ▶ Očistite akumulator.

14 Transport

14.1 Transportiranje motorne pile

- ▶ Isključite motornu pilu, uložite kočnicu lanca i izvadite akumulator.
- ▶ Nataknite štitič lanca preko vodilice tako da pokriva cijelu vodilicu.

Nošenje motorne pile

- ▶ Motornu pilu desnom rukom nosite za cjevastu ručku tako da vodilica pokazuje prema natrag.

Transportiranje motorne pile u vozilu

- ▶ Osigurajte motornu pilu tako da se ne može prekratati i da se ne može pomicati.

14.2 Transportiranje akumulatora

- ▶ Isključite motornu pilu, umetnite kočnicu lanca i izvadite akumulator.
- ▶ Osigurajte da se akumulator nalazi u sigurnosno ispravnom stanju.
- ▶ Akumulator zapakirajte u pakiranje tako da se ne može pomicati.
- ▶ Pakiranje osigurajte tako da se ne može pomicati.

Akumulator podliježe ispunjenju zahtjeva za transport opasne robe. Akumulator je klasificiran kao UN 3480 (litij-ionske baterije) i ispitan prema UN-ovom Priručniku za ispitivanja i kriterije, Dio III, pododjeljak 38.3.

Transportni propisi nalaze se na stranici www.stihl.com/safety-data-sheets.

14.3 Transport uređaja za punjenje

- ▶ Izvucite mrežni utikač iz utičnice.
- ▶ Izvadite akumulator.
- ▶ Namotajte priključni vod i pričvrstite na uređaju za punjenje.
- ▶ Ako transportirate uređaj za punjenje u vozilu: osigurajte uređaj za punjenje zateznim trakama, remenjem ili mrežom tako da se ne može prevrnuti niti pomaknuti.

15 Pohranjivanje/skladištenje

15.1 Pohranjivanje motorne pile

- ▶ Isključite motornu pilu, umetnite kočnicu lanca i izvadite akumulator.
- ▶ Nataknite štitič lanca preko vodilice tako da pokriva cijelu vodilicu.
- ▶ Motornu pilu pohranite tako da su ispunjeni sljedeći uvjeti:
 - Motorna je pila izvan dosega djece.
 - Motorna je pila čista i suha.
- ▶ Ako se motorna pila pohranjuje na dulje od 30 dana: demontirajte vodilicu i lanac pile.

15.2 Pohrana akumulatora

STIHL preporučuje akumulator pohraniti/skladištiti u razini napunjenosti između 40 % i 60 % (2 zeleno svijetleće LED diode).

- ▶ Akumulator pohraniti tako da su ispunjeni sljedeći uvjeti:
 - Akumulator je izvan dosega djece.
 - Akumulator je čist i suh.
 - Akumulator je u zatvorenoj prostoriji.
 - Akumulator je odvojen od motorne pile.
 - Ako akumulator pohranjujete u uređaju za punjenje: izvucite mrežni utikač i pohranite akumulator s razinom napunjenosti između 40 % i 60 % (2 LE diode svijetle zeleno).
 - Akumulator se ne smije čuvati izvan navedenih temperaturnih ograničenja,  20.7.

UPUTA

- Ako akumulator nije pohranjen kako je opisano u ovim uputama za uporabu, akumulator se može duboko isprazniti i time nepopravljivo oštetiti.
 - ▶ Napunite ispražnjen akumulator prije pohranjivanja. STIHL preporučuje pohranjivanje akumulatora s razinom napunjenosti između 40 % i 60 % (2 LE diode svijetle zeleno).
 - ▶ Akumulator pohranite odvojeno od motorne pile.

15.3 Pohrana uređaja za punjenje

- ▶ Izvucite mrežni utikač iz utičnice.

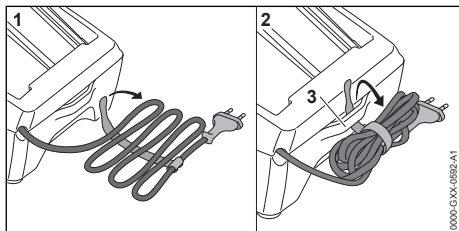

- ▶ Namotajte priključni vod i pričvrstite ga za uređaj za punjenje.
- ▶ Uređaj za punjenje čuvajte tako da budu ispunjeni sljedeći uvjeti:
 - Uređaj za punjenje izvan je dosega djece.
 - Uređaj za punjenje čist je i suh.
 - Uređaj za punjenje u zatvorenoj je prostoriji.
 - Uređaj za punjenje nije ovješan na priključni vod ili na držač (3) za priključni vod.
 - Uređaj za punjenje ne smije se čuvati izvan navedenih temperaturnih ograničenja, 20.7.

16 Čistiti

16.1 Čišćenje motorne pile

- ▶ Isključite motornu pilu, uložite kočnicu lanca i izvadite akumulator.
- ▶ Čistite motornu pilu vlažnom krpom ili otapalom smole društva STIHL.
- ▶ Čistite raspore za prozračivanje kistom.
- ▶ Demontirajte poklopac lančanika.
- ▶ Područje oko lančanika čistite vlažnom krpom ili otapalom smole društva STIHL.
- ▶ Odstranite strana tijela iz akumulatorske komorice i akumulatorsku komoricu očistite vlažnom krpom.
- ▶ Električne kontakte u akumulatorskoj komorici očistite kistom ili mekom četkom.
- ▶ Dogradite poklopac lančanika.

16.2 Čistiti vodilicu i lanac pile

- ▶ Isključiti/isključiti motornu pilu, uložiti kočnicu lanca i akumulator izvaditi van.
- ▶ Demontirati vodilicu i lanac pile.

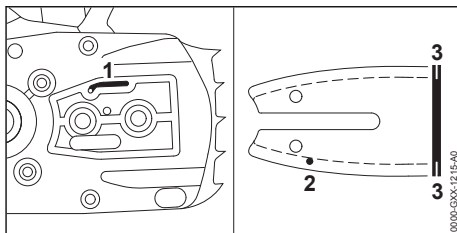

- ▶ Kanal za izlaz ulja (1), provrt za ulaz ulja (2) i utor (3) čistiti s kistom, mekom četkom ili otapalom smole tvrtke STIHL.
- ▶ Lanac pile čistiti s kistom, mekom četkom ili otapalom smole tvrtke STIHL.
- ▶ Dograditi vodilicu i lanac pile.

16.3 Čistiti akumulator

- ▶ Akumulator čistiti s vlažnom krpom.

16.4 Čišćenje uređaja za punjenje

- ▶ Izvucite mrežni utikač iz utičnice.
- ▶ Čistite uređaj za punjenje vlažnom krpom.
- ▶ Raspore za prozračivanje čistite kistom.
- ▶ Električne kontakte uređaja za punjenje čistite kistom ili mekom četkom.

17 Održavati

17.1 Vodilicu očistiti od srha

- Na vanjskom rubu vodilice se može stvarati srh.
- ▶ Srh odstraniti s plosnatom turpijom ili usmjerničem-ravnalom vodilica tvrtke STIHL.
 - ▶ Ukoliko postoje nejasnoće: potražiti pomoć stručnog trgovca tvrtke STIHL.

17.2 Oštrenje lanca pile

Ispravno oštrenje lanaca pile zahtijeva mnogo vježbe.

STIHL turpije, STIHL pomoćna sredstva za turpijanje, STIHL uređaji za oštrenje i brošura "Oštrenje lanaca pila tvrtke STIHL" pomažu pri ispravnom oštrenju lanca pile. Brošura je raspoloživa na www.stihl.com/sharpening-brochure.

STIHL preporučuje oštrenje lanaca pile povjeriti stručnom trgovcu tvrtke STIHL.



UPOZORENJE

- Zubi za rezanje lanca pile su oštri. Poslužitelj se može porezati.
 - ▶ Nositi radne rukavice od otpornog materijala.

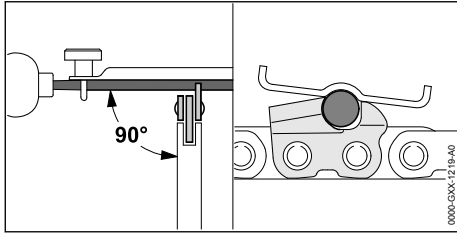

- ▶ Svaki zub za rezanje turpiјati okruglom turpiјom tako da su ispunjeni sljedeći uvjeti:
 - Okrugla turpiја odgovara podjeli lanca pile.
 - Okrugla turpiја vodi se iznutra prema van.
 - Okrugla turpiја vodi se pod pravim kutom prema vodilici.
 - Pridržavati se kuta oštrenja od 30°.

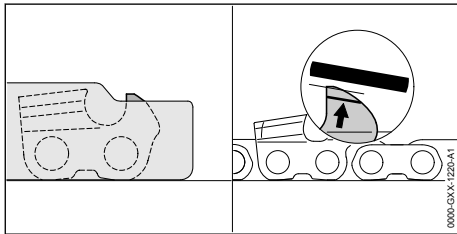

- ▶ Omeđivače dubine turpiјati plosnatom turpiјom tako da su isti tijesno vezani s mjerkom za turpiјanje tvrtke STIHL i paralelni prema oznaci istrošenja. Mjerka za turpiјanje tvrtke STIHL mora odgovarati podjeli lanca pile.
- ▶ Ako postoje nejasnoće: potražiti pomoć stručnog trgovca tvrtke STIHL.

19 Odkloniti smetnje/kvarove

19.1 Uklanjanje smetnji na motornoj pili ili akumulatoru

Kvar	LE diode na akumulatoru	Uzrok	Otklanjanje poteškoća
Motorna pila ne pokreće se pri uključivanju.	1 LE dioda treperi zeleno.	Preniska je razina napunjenosti akumulatora.	▶ Napunite akumulator.
	1 LE dioda svijetli crveno.	Akumulator je previše zagrijan ili je hladan.	▶ Aktivirajte kočnicu lanca i izvadite akumulator. ▶ Ostaviti akumulator da se ohladi ili zagrije.
	3 LE diode trepere crveno.	Postoji smetnja u motornoj pili.	▶ Aktivirajte kočnicu lanca i izvadite akumulator. ▶ Očistiti električne kontakte u akumulatorskoj komorici. ▶ Umetnite akumulator. ▶ Otpustite kočnicu lanca. ▶ Uključite motornu pilu. ▶ Ako i dalje 3 LE diode trepere crveno: ne upotrebljavajte motornu pilu i potražite pomoć stručnog trgovca društva STIHL.

17.3 Održavanje kočnice lanca

- Korisnik ne može sam održavati kočnicu lanca.
- ▶ Kočnicu lanca u sljedećim vremenskim razmacima povjerite na održavanje stručnom trgovcu tvrtke STIHL:
 - puno radno vrijeme primjene: kvartalno
 - djelomično radno vrijeme primjene: svakih pola godine
 - povremena primjena: jednom godišnje

18 Popravlјati

18.1 Popravlјati motornu pilu, akumulator i uređaj za punjenje

Poslužitelj ne može sam popravljati motornu pilu, vodilicu, lanac pile, akumulator i uređaj za punjenje.

- ▶ Ukoliko su motorna pila, vodilica ili lanac pile oštećeni: ne upotrebljavati motornu pilu, vodilicu ili lanac pile i potražiti pomoć stručnog trgovca tvrtke STIHL.
- ▶ Ukoliko je akumulator defektan ili je oštećen: zamijeniti akumulator.
- ▶ Ukoliko je uređaj za punjenje defektan ili je oštećen: zamijeniti uređaj za punjenje.
- ▶ Ukoliko je priključni vod defektan ili oštećen: ne upotrebljavati uređaj za punjenje i zamjenu priključnog voda povjeriti stručnom trgovcu tvrtke STIHL.

Kvar	LE diode na akumulatoru	Uzrok	Otklanjanje poteškoća
	3 LE diode svijetle crveno.	Motorna pila je pre-vruća.	<ul style="list-style-type: none"> ▶ Aktivirajte kočnicu lanca i izvadite aku-mulator. ▶ Ostavite motornu pilu 20 minuta da se ohladi.
	Četiri LE diode trepere crveno.	U akumulatoru postoji kvar.	<ul style="list-style-type: none"> ▶ Aktivirajte kočnicu lanca i izvadite aku-mulator pa ga ponovno umetnite. ▶ Otpustite kočnicu lanca. ▶ Uključite motornu pilu. ▶ Ako 4 LE diode i dalje trepere crveno: ne upotrebljavajte akumulator i potražite pomoć stručnog trgovca tvrtke STIHL.
	-	Između motorne pile i akumulatora prekinut je električni spoj.	<ul style="list-style-type: none"> ▶ Aktivirajte kočnicu lanca i izvadite aku-mulator. ▶ Očistiti električne kontakte u akumulator-skoj komorici. ▶ Umetnite akumulator.
	-	Motorna pila ili aku-mulator su vlažni.	<ul style="list-style-type: none"> ▶ Ostavite motornu pilu ili akumulator da se osuše,  20.8.
Motorna pila isključuje se tijekom rada.	3 LE diode svijetle crveno.	Motorna pila je pre-vruća.	<ul style="list-style-type: none"> ▶ Aktivirajte kočnicu lanca i izvadite aku-mulator. ▶ Ostavite motornu pilu 20 minuta da se ohladi.
	-	Postoji električni kvar.	<ul style="list-style-type: none"> ▶ Aktivirajte kočnicu lanca, izvadite akumu-lator pa ga ponovno umetnite. ▶ Uključite motornu pilu.
Radno vrijeme motorne pile je prekratko.	-	Akumulator nije u pot-punosti napunjen.	<ul style="list-style-type: none"> ▶ Akumulator napunite u potpunosti.
	-	Prekoračen je vijek trajanja akumulatora.	<ul style="list-style-type: none"> ▶ Zamijenite akumulator.
Po umetanju akumulatora u uređaj za punjenje postupak punjenja ne započinje.	Jedna LE dioda svijetli crveno.	Akumulator je previše zagrijan ili je hladan.	<ul style="list-style-type: none"> ▶ Akumulator ostaviti umetnut u uređaju za punjenje. ▶ Postupak punjenja automatski započinje čim se postigne dopušteno temperaturno područje.

19.2 Otklanjanje kvarova uređaja za punjenje

Kvar	LED dioda na uređaju za punjenje	Uzrok	Otklanjanje poteškoća
Akumulator se ne puni.	LED dioda treperi crveno.	Električni spoj između uređaja za punjenje i akumulatora je prekinut.	<ul style="list-style-type: none"> ▶ Izvadite akumulator. ▶ Očistite električne kontakte na uređaju za punjenje. ▶ Umetnite akumulator.
		U uređaju za punjenje postoji kvar.	<ul style="list-style-type: none"> ▶ Ne upotrebljavajte uređaj za punjenje i potražite pomoć stručnog trgovca tvrtke STIHL.

20 Tehnički podaci

20.1 Motorne pile STIHL MSA 60.0 C, MSA 70.0 C

MSA 60.0 C

– Dozvoljen akumulator: STIHL AK

– Težina bez akumulatora, vodilice i lanca pile: 2,5 kg

– Maksimalna zapremina spremnika za ulje: 110 cm³ (0,11 l)

MSA 70.0 C

– Dozvoljen akumulator: STIHL AK

- Težina bez akumulatora, vodilice i lanca pile: 2,5 kg
- Maksimalna zapremnina spremnika za ulje: 110 cm³ (0,11 l)

Vrijeme rada navedeno je na stranici www.stihl.com/battery-life.

20.2 Lančanici i brzine lanaca

MSA 60.0 C

Mogu se upotrebljavati sljedeći lančanici:

- lančanik sa 6 zubaca za 1/4" P
 - Maksimalna brzina lanca: 14,0 m/s

MSA 70.0 C

Mogu se upotrebljavati sljedeći lančanici:

- lančanik sa 6 zubaca za 1/4" P
 - Maksimalna brzina lanca: 14,0 m/s

20.3 Najmanja dubina utora vodilice

Najmanja dubina utora ovisi o podjeli vodilice.

- 1/4" P: 4 mm

20.4 Akumulator STIHL AK

- Akumulatorska tehnologija: litij-ionska
- Napon: 36 V
- Kapacitet u Ah: vidi pločicu s oznakom snage
- Obustava energije u Wh: vidi pločicu s oznakom snage
- Težina u kg: vidi pločicu s oznakom snage

20.5 Uređaj za punjenje STIHL AL 101

- Nazivni napon: vidi pločicu s oznakom snage
- Frekvencija: vidi pločicu s oznakom snage
- Nazivna snaga: vidi pločicu s oznakom snage
- Struja punjenja: vidi pločicu s oznakom snage

Vremena punjenja navedena su pod www.stihl.com/charging-times.

20.6 Produžni vodovi

Ako se upotrebljava produžni vod, njegove kabelaške žile ovisno o naponu i duljini produžnog voda moraju imati najmanje sljedeće poprečne presjeke:

Ako je nazivni napon na pločici s oznakom snage 220 V do 240 V:

- Duljina voda do 20 m: AWG 15 / 1,5 mm²
- Duljina voda od 20 m do 50 m: AWG 13 / 2,5 mm²

Ako je nazivni napon na pločici s oznakom snage 100 V do 127 V:

- Duljina voda do 10 m: AWG 14 / 2,0 mm²

- Duljina voda od 10 m do 30 m: AWG 12 / 3,5 mm²

20.7 Temperaturna ograničenja



UPOZORENJE

- Akumulator nije zaštićen od svih utjecaja iz okoline. Ako je akumulator izložen određenim utjecajima okoline, u akumulatoru može izbiti požar ili isti može eksplodirati. Osobe se mogu teško ozlijediti i može nastati materijalna šteta.
 - ▶ Akumulator nemojte puniti na temperaturama ispod - 20 °C ili iznad + 50 °C.
 - ▶ Motornu pilu, akumulator ili uređaj za punjenje nemojte upotrebljavati na temperaturama ispod - 20 °C ili iznad + 50 °C.
 - ▶ Motornu pilu, akumulator ili uređaj za punjenje nemojte skladištiti na temperaturama ispod - 20 °C ili iznad + 70 °C.

20.8 Preporučeni rasponi temperature

Pridržavajte se sljedećih raspona temperature za optimalne performanse motorne pile, akumulatora i uređaja za punjenje:

- Punjenje: + 5 °C do + 40 °C
- Uporaba: - 10 °C do + 40 °C
- Skladištenje: - 20 °C do + 50 °C

Ako se akumulator puni, upotrebljava ili skladišti izvan preporučenih raspona temperature, performanse mogu biti smanjene.

Ako je akumulator mokar ili vlažan, ostavite ga da se suši najmanje 48 sati na temperaturi iznad + 15 °C i ispod + 50 °C, pri vlažnosti ispod 70 %. Veća vlažnost može produljiti vrijeme sušenja.

20.9 Vrijednosti buke i vrijednosti vibracija

K-vrijednost za razinu zvučnog tlaka iznosi 2 dB(A). K-vrijednost za razinu zvučnog tlaka iznosi 2 dB(A). K-vrijednost za vrijednosti vibracije iznosi 2 m/s².

MSA 60.0 C

STIHL preporučuje nošenje štitnika za zaštitu sluha.

- Razina zvučnog tlaka L_{pA} izmjerena prema EN 62841-4-1: 83 dB(A)
- Razina zvučne snage L_{WA} izmjerena prema EN 62841-4-1: 94 dB(A)
- Vibracijska vrijednost a_{hV} izmjerena prema EN 62841-4-1:

- Ručka za rukovanje: 3,4 m/s²
- Cjevasta ručka: 3,2 m/s.

MSA 70.0 C

STIHL preporučuje nošenje štitnika za zaštitu sluha.

- Razina zvučnog tlaka L_{pA} izmjerena prema EN 62841-4-1: 83 dB(A)
- Razina zvučne snage L_{WA} izmjerena prema EN 62841-4-1: 94 dB(A)
- Vibracijska vrijednost a_{HV} izmjerena prema EN 62841-4-1:
 - Ručka za rukovanje: 3,4 m/s²
 - Cjevasta ručka: 3,2 m/s.

Navedene vrijednosti buke i vibracija mjerene su prema normiranom ispitnom postupku i mogu se iskoristiti za usporedbu električnih uređaja. Vrijednosti buke i vibracija koje stvarno nastaju mogu odstupati od navedenih vrijednosti, ovisno

o vrsti primjene. Navedene vrijednosti buke i vibracija mogu se rabiti za početnu procjenu izloženosti buci i vibracijama. Stvarna izloženost buci i vibracijama mora se procijeniti. Pri tome se također mogu uzeti u obzir vremena u kojima je električni uređaj isključen i ona u kojima je pak uključen, ali radi bez opterećenja.

Informacije o usklađenosti s Direktivom o vibracijama 2002/44/EZ navedene su na stranici www.stihl.com/vib.

20.10 REACH

REACH označava EG-odredbu/propis za registriranje, procjenjivanje i dozvolu/dopuštenje primjene kemikalija.

Informacije za ispunjenje REACH odredbe su pod www.stihl.com/reach navedene.

21 Kombinacije vodilica i lanaca pile

21.1 Motorne pile STIHL MSA 60.0 C, MSA 70.0 C

Podjela	Debljina pogonske karike / širina utora	Duljina	Vodilica	Broj zubi, skretna zvijezda	Broj pogonskih karika	Lanac pile
1/4" P	1,1 mm	25 cm	Rollo-matic E Mini / Light 01	8	56	71 PM3 (tip 3670)
		30 cm			64	
		30 cm	Rezarbarija	-	64	

Duljina reza neke vodilice ovisi o upotrijebljenoj motornoj pili i lancu pile. Stvarna duljina reza neke vodilice može biti manja od navedene duljine.

22 Pričuvni dijelovi i pribor

22.1 Zamjenski dijelovi i pribor

STIHL Ovi simboli označavaju originalne zamjenske dijelove društva STIHL i originalni pribor društva STIHL.

STIHL preporučuje uporabu originalnih zamjenskih dijelova društva STIHL i originalnog pribora društva STIHL.

Društvo STIHL unatoč stalnom promatranju tržišta ne može procijeniti zamjenske dijelove i pribor drugih proizvođača u pogledu pouzdanosti, sigurnosti i prikladnosti i STIHL se ne može zauzeti za njihovu primjenu.

Originalni zamjenski dijelovi društva STIHL i originalan pribor društva STIHL dostupni su kod stručnog trgovca društva STIHL.

23 Zbrinjavanje

23.1 Zbrinite motornu pilu, akumulator i uređaj za punjenje

Informacije o odlaganju mogu se dobiti u lokalnoj upravi ili kod stručnog trgovca tvrtke STIHL.

Nepropisno zbrinjavanje može naštetiti zdravlju i onečistiti okoliš.

- ▶ Odnosite STIHL proizvode uključujući pakiranje u skladu s lokalnim propisima na prikladno sabirno mjesto za recikliranje.
- ▶ Nemojte odlagati s kućnim otpadom.

24 EU-izjava o sukladnosti

24.1 Motorne pile STIHL MSA 60.0 C, MSA 70.0 C

ANDREAS STIHL AG & Co. KG
Badstraße 115
D-71336 Waiblingen

Njemačka

izjavljuje pod isključivo vlastitom odgovornošću da proizvod

- vrsta gradnje: motorna pila s akumulatorom
- Tvornička oznaka: STIHL
- Tip: MSA 60.0 C, serijska identifikacija: MA04
- Tip: MSA 70.0 C, serijska identifikacija: MA04

odgovaraju relevantnim odredbama Direktiva 2011/65/EU, 2006/42/EG, 2014/30/EU i 2000/14/EG te da su razvijene i izrađene uvijek u skladu s verzijama sljedećih normi važećim na datum proizvodnje: EN 55014-1, EN 55014-2, EN 62841-1 i EN 62841-4-1.

EZ ispitivanje tipa proveo je sukladno Direktivi 2006/42/EZ, članak 12.3(b): VDE Institut za ispitivanje i certificiranje (Prüf- u. Zertifizierungsinstitut) (NB 0366), Merianstraße 28, 63069 Offenbach, Njemačka

- Certifikacijski broj: 40055452

Radi određivanja mjerene i garantirane razine zvučne snage postupalo se prema Direktivi 2000/14/EZ, Prilog V.

MSA 60.0 C

- Mjerena razina zvučne snage: 95 dB(A)
- Garantirana razina zvučne snage: 97 dB(A)

MSA 70.0 C

- Mjerena razina zvučne snage: 96 dB(A)
- Garantirana razina zvučne snage: 98 dB(A)

Tehnička dokumentacija pohranjena je u odjelu za odobrenje proizvoda društva ANDREAS STIHL AG & Co. KG.

Godina gradnje, zemlja proizvodnje i broj stroja navedeni su na motornoj pili.

Waiblingen, 30. 9. 2022.

ANDREAS STIHL AG & Co. KG

u. z. 

Robert Olma, Vice President, Regulatory Affairs & Global Governmental Relations

25 Adrese

25.1 STIHL – Glavna uprava

ANDREAS STIHL AG & Co. KG

Postfach 1771

D-71307 Waiblingen

25.2 STIHL – Prodajna društva

NJEMAČKA

STIHL Vertriebszentrale AG & Co. KG
Robert-Bosch-Straße 13
64807 Dieburg
Telefon: +49 6071 3055358

AUSTRIJA

STIHL Ges.m.b.H.
Fachmarktstraße 7
2334 Vösendorf
Telefon: +43 1 86596370

ŠVICARSKA

STIHL Vertriebs AG
Isenrietstraße 4
8617 Mönchaltorf
Telefon: +41 44 9493030

ČEŠKA REPUBLIKA

Andreas STIHL, spol. s r.o.
Chrlická 753
664 42 Modřice

25.3 STIHL – Uvoznici

BOSNA I HERCEGOVINA

UNIKOMERC d. o. o.
Bišće polje bb
88000 Mostar
Telefon: +387 36 352560
Telefaks: +387 36 350536

HRVATSKA

UNIKOMERC – UVOZ d.o.o.
Sjedište:
Amruševa 10, 10000 Zagreb
Prodaja:
Ulica Kneza Ljudevita Posavskog 56, 10410
Velika Gorica
Telefon: +385 1 6370010
Telefaks: +385 1 6221569

TURSKA

SADAL TARIM MAKİNELERİ DIŞ TİCARET A.Ş.
Hürriyet Mahallesi Manas Caddesi No.1
35473 Menderes, Izmir
Telefon: +90 232 210 32 32
Telefaks: +90 232 210 32 33

26 Opće upute o sigurnosti u radu za električne alate

26.1 Uvod

U ovom poglavlju daju se opće, prethodno formulirane sigurnosne upute, sadržane u normi EN/IEC 62841 za rukom vođene, motorom pogonjene električne alate.

Tvrtka STIHL obvezna je otisnuti ove tekstove.

Upute o sigurnosti navedene pod "Električna sigurnost" za izbjegavanje električnog udara nisu primjenjive za proizvode s akumulatorom tvrtke STIHL.



UPOZORENJE

- **Pročitajte sve upute o sigurnosti na radu, napomene, slike i tehničke podatke koji su priloženi ovom električnom alatu.** Propusti kod pridržavanja uputa sljedećih naputaka mogu uzrokovati električni udar, izbijanje požara i/ili teške povrede. **Sve upute o sigurnosti na radu i naputke sačuvajte za buduću primjenu.**

Pojam "Električni alat", koji je upotrebljen u uputama o sigurnosti u radu, odnosi se na električne alate koji rade priključeni na električnu mrežu (s mrežnim kablom) ili na električne alate koji rade s akumulatorom (bez mrežnog kabela).

26.2 Sigurnost radnog mjesta

- a) **Područje rada treba biti čisto i dobro osvijetljeno.** Nered ili neosvijetljeno područje rada mogu uzrokovati nesreće.
- b) **Nemojte raditi s električnim alatom u okolini u kojoj postoji opasnost od eksplozija, kao ni ondje gdje se nalaze zapaljive tekućine, plinovi ili prašine.** Električni alati proizvode iskre koje mogu zapaliti prašinu ili pare.
- c) **Za vrijeme upotrebe električnih alata držite djecu i druge osobe na sigurnoj udaljenosti.** U slučaju odvratanja pažnje možete izgubiti kontrolu nad električnim uređajem.

26.3 Električna sigurnost

- a) **Priključni utikač električnog alata mora pristajati u utičnicu. Utikač se ne smije ni na koji način mijenjati. Ne upotrebljavajte adapterski utikač zajedno sa zaštitnom uzemljenim električnim alatima.** Utikači na kojima nisu vršene izmjene i odgovarajuće utičnice smanjuju opasnost od električnog udara.

- b) **Izbjegavajte tjelesni kontakt s uzemljenim površinama, kao što su cijevi, grijača tijela, peći i hladnjaci.** Kada vam je tijelo uzemljeno, postoji povećana opasnost od električnog udara.
- c) **Električne alate držite na sigurnoj udaljenosti od kiše ili vlage.** Prodor vode u električni alat povećava opasnost od električnog udara.
- d) **Ne zloupotrebjavajte priključni vod. Nikada nemojte upotrebljavati priključni vod za nošenje, povlačenje ili izvlačenje utikača električnog alata. Priključni vod držite na sigurnoj udaljenosti od vrućine, ulja, oštih rubova ili pokretnih dijelova.** Oštećeni ili zapleteni priključni vodovi povećavaju opasnost od električnog udara.
- e) **Kada s električnim alatom radite na otvorenom, upotrebljavajte samo produžne vodove prikladne za vanjsko područje rada.** Uporaba produžnog voda, prikladnog za vanjsko područje rada, smanjuje opasnost od električnog udara.
- f) **Kada se ne može izbjeći rad električnog alata u vlažnoj okolini, upotrijebite zaštitnu strujnu ili nadstrujnu sklopku.** Primjena zaštitne strujne ili nadstrujne sklopke smanjuje opasnost od električnog udara.

26.4 Sigurnost osoba

- a) **Budite pažljivi, paziti na ono što radite i razumno rukujte električnim alatom. Ne upotrebljavajte električni alat ako ste umorni ili pod utjecajem droga, alkohola ili lijekova.** Trenutak nepažnje prilikom upotrebe električnog alata može uzrokovati ozbiljne ozljede.
- b) **Nosite osobnu zaštitnu opremu i uvijek zaštitne naočale.** Nošenje osobne zaštitne opreme, kao primjerice maske za zaštitu od prašine, cipela koje su sigurne od sklizanja, zaštitne kacige ili štitnika za zaštitu sluha, prema vrsti primjene električnog alata, smanjuje opasnost od zadobivanja ozljeda.
- c) **Izbjegavajte nehotimično stavljanje u rad. Budite sigurni da je električni alat isključen, prije nego što ga priključite na opskrbu strujom i/ili na akumulator, prije nego što ga preuzimate ili nosite.** Kada prilikom nošenja električnog alata imate prst na sklopki ili alat uključen priključujete na struju, to može izazvati nesreće.
- d) **Prije nego što uključite električni alat, uključite alate za podešavanje ili ključ za vijke.**

Alat ili ključ koji se nalazi u rotirajućem dijelu električnog alata može uzrokovati ozljede.

- e) **Izbjegavajte abnormalno držanje tijela. Osigurajte siguran položaj i stalno održavajte ravnotežu.** Na taj način možete u neočekivanim situacijama bolje kontrolirati električni alat.
- f) **Nosite prikladnu odjeću. Ne nosite široku odjeću i nakit. Držite kosu, odjeću i rukavice na sigurnoj udaljenosti od dijelova koji se pokreću.** Pokretni dijelovi mogu zahvatiti široku odjeću, nakit ili dugu kosu.
- g) **Kada se mogu montirati uređaji za usisavanje prašine i sabirni uređaji, iste treba priključiti i ispravno upotrebljavati.** Uporaba uređaja za usisavanje i odstranjivanje prašine može smanjiti ugrožavanje od prašine.
- h) **Ne težite lažnoj sigurnosti i nemojte zanemarivati sigurnosna pravila za električne alate, također i kada se nakon mnogostrukog korištenja pouzdajete u električni alat.** Nepažljivo rukovanje može u djeliću sekunde uzrokovati teške povrede.

26.5 Uporaba i rukovanje električnim alatom

- a) **Nemojte opterećivati električni alat. Upotrebljavajte električni alat koji je određen za vaš rad.** Prikladnim električnim alatom radite bolje i sigurnije u navedenom području snage.
- b) **Nemojte upotrebljavati električni alat s pokvarenom sklopkom.** Električni uređaj koji se više ne može uključiti ili isključiti opasan je i mora se popraviti.
- c) **Izvučite utikač iz utičnice i/ili uklonite akumulator koji se može izvaditi prije nego što poduzimate podešavanja uređaja, vršite zamjenu dijelova alata za primjenu ili odlazite uređaj.** Ta mjera opreza sprečava nehotično pokretanje električnog alata.
- d) **Skладиštite neupotrijebljene električne alate izvan dosega djece. Ne dopuštajte upotrebu električnog alata osobama koje nisu s istim upoznate ili nisu čitale ove upute.** Električni alati su opasni kada ih upotrebljavaju neiskusne osobe.
- e) **Njeguajte s pažnjom električne alate i alate za primjenu. Kontrolirajte funkcioniraju li pokretni dijelovi besprijeorno i da se ne zaglavljaju te jesu li dijelovi slomljeni ili oštećeni toliko da je funkcija električnog alata narušena. Prije primjene električnog alata**

oštećene dijelove treba dati na popravak.

Mnoge nesreće imaju uzrok u loše održavanim električnim alatima.

- f) **Rezni alati trebaju biti oštri i čisti.** Pažljivo njegovani rezni alati s oštrim oštricama zaglavljaju se manje i lakše se vode.
- g) **Upotrebljavajte električni alat, alate za primjenu itd. u skladu s ovim uputama. Pri tome uzimajte u obzir uvjete rada i djelatnost koju treba izvršiti.** Korištenje električnim alatima za svrhe i primjene koje nisu predviđene može uzrokovati opasne situacije.
- h) **Održavajte ručke i površine ručki suhima, čistima te slobodnima od ulja i masti.** Skliske ručke i površine ručke ne dozvoljavaju sigurno rukovanje i kontrolu električnog alata u nepredvidivim situacijama.

26.6 Uporaba i postupanje s akumulatorskim alatima

- a) **Punite akumulator samo s uređajima za punjenje, koje je proizvođač preporučio.** Za uređaj za punjenje, koji je prikladan samo za određenu vrstu akumulatora, postoji opasnost od izbijanja požara, ako se upotrebljava s drugim akumulatorima.
- b) **U električnim alatima upotrebljavajte samo akumatore, koji su za to predviđeni.** Korištenje drugih akumulatora može uzrokovati povrede i opasnost od izbijanja požara.
- c) **Nekorišćeni akumulator držite na udaljenosti od uredskih spajalica, kovanica, ključeva, čavala, vijaka i drugih malih metalnih predmeta, koji bi mogli uzrokovati premošćivanje kontakata.** Kratki spoj između akumulatorskih kontakata može imati za posljedicu opekline ili izbijanje vatre.
- d) **Pri pogrešnoj uporabi može iz akumulatora istjecati tekućina. Izbjegavajte kontakt s time (njome). Pri slučajnom kontaktu isprati s vodom. Ukoliko je tekućina dospjela u oči, dodatno zatražiti liječničku pomoć.** Iz akumulatora izlazeća tekućina može uzrokovati iritacije/nadraženosti kože ili opekline.
- e) **Ne koristite oštećen ili izmijenjen akumulator.** Oštećeni ili izmijenjeni akumulatori mogu se nepredvidivo vladati u radu i uzrokovati vatru, eksploziju ili opasnost od ozljeđivanja.
- f) **Ne izlažite akumulator vatri ili previsokim temperaturama.** Vatra ili temperature preko 130 °C (265 °F) mogu izazvati eksploziju.

- g) **Slijedite sve naputke za punjenje i nikad ne punite akumulator ili akumulatorski alat izvan temperaturnog područja koje je navedeno u uputi za rad.** Pogrešno punjenje ili punjenje izvan dopuštenog temperaturnog područja može razoriti/uništiti akumulator i povećati opasnost od izbijanja požara.

26.7 Servis

- a) **Električni alat treba dati na popravak samo kvalificiranim stručnim osobama i samo s originalnim pričuvnim dijelovima.** Time se osigurava, da sigurnost električnog alata ostane održiva.
- b) **Nikada ne održavajte oštećene akumulatore.** Svo održavanje akumulatora treba uslijediti od strane proizvođača ili ovlaštenih mjesta servisiranja.

26.8 Upute o sigurnosti u radu za motorne pile

Opće upute o sigurnosti u radu za motorne pile

- a) **Kada pila radi, držite sve dijelove tijela na sigurnoj udaljenosti od lanca pile. Prije pokretanja pile uvjerite se da lanac pile ništa ne dodiruje.** Pri radu s motornom pilom trenutak nepažnje može dovesti do toga da lanac pile zahvati odjeću ili dijelove tijela.
- b) **Držite motornu pilu uvijek desnom rukom na stražnjoj ručki, a lijevom rukom na prednjoj ručki.** Fiksiranje motorne pile obrnutim držanjem u radu povećava opasnost od ozljeda i ne smije se primjenjivati.
- c) **Držite motornu pilu samo na izoliranim prihvatnim površinama jer lanac pile može dotaknuti skrivene strujne vodove.** Kontakt lanca pile s vodom pod naponom može metalne dijelove uređaja dovesti pod napon i uzrokovati električni udar.
- d) **Nosite štitnik za oči. Preporučuje se daljnja zaštitna oprema za sluh, glavu, ruke, noge i stopala.** Odgovarajuća zaštitna odjeća umanjuje opasnost od ozljeđivanja ivercima koji leže naokolo i od slučajnog doticanja lanca pile.
- e) **Motornom pilom nemojte raditi na stablu, ljestvama, s krova ili nestabilne površine.** Pri radu na taj način postoji opasnost od ozljeđivanja.
- f) **Uvijek vodite računa o stabilnom položaju i koristite motornu pilu samo ako stojite na čvrstoj, sigurnoj i ravnoj podlozi.** Klizava

površina ili nestabilna podloga mogu dovesti do gubitka kontrole nad motornom pilom.

- g) **Prilikom rezanja napete grane budite svjesni da se ona vraća u prvobitni položaj.** Kada se oslobodi zategnutost drvenih niti, zategnuta grana može pogoditi rukovatelja i/ili se motorna pila može oteti kontroli.
- h) **Budite osobito oprezni pri rezanju niskog drveća (šiblja) i mladih stabala.** Tanki materijal može se zaplesti u lanac pile i udariti vas ili vas izbaciti iz ravnoteže.
- i) **Motornu pilu držite za prednju ručku u isključenom stanju, s lancem pile otklonjenim od tijela.** Pri transportu ili skladištenju motorne pile uvijek treba navući zaštitni pokrov. Pažljivo postupanje s motornom pilom smanjuje vjerojatnost nehotimičnog doticaja s lancem pile u radu.
- j) **Slijedite upute za podmazivanje, zategnutost lanca te zamjenu vodilice i lanca pile.** Nestručno zategnut ili podmazan lanac može ili puknuti ili povećati opasnost od povratnog udara.
- k) **Piliti samo drvo. Motornu pilu ne upotrebljavati za radove za koje ista nije prikladna. Primjer: ne upotrebljavajte motornu pilu za piljenje metala, plastike, zidova ili građevnih materijala koji nisu od drva.** Uporaba motorne pile za radove koji nisu u skladu s odredbama može uzrokovati opasne situacije.
- l) **Ne pokušavajte posjeći stablo sve dok niste upoznati sa svim rizicima i načinima kako ih izbjeći.** Prilikom rušenja stabla rukovatelj ili prolaznici mogu zadobiti teške ozljede.
- m) **Slijedite sve upute prilikom čišćenja motorne pile od nakupljenog materijala, prilikom spremanja ili održavanja. Uvjerite se da je prekidač isključen i da je baterija uklonjena.** Neočekivan rad motorne pile pri uklanjanju naslaga materijala ili tijekom održavanja može prouzrokovati ozbiljne ozljede.

26.9 Uzroci i izbjegavanje povratnog udara

Povratni udar može nastupiti, kada vrh vodilice dodirne neki predmet ili kada se drvo savije i lanac pile zaglavi u rezu.

Doticaj vrha vodilice može u nekim slučajevima dovesti do neočekivanih reakcija, usmjerenih prema natrag, pri kojima vodilica udara prema gore i u smjeru poslužitelja.

Zaglavlívanje lanca pile na gornjem rubu/bridu vodilice može vodilicu brzo gumnuti natrag u smjeru poslužitelja.

Svaka od tih reakcija može dovesti do toga, da Vi izgubite kontrolu nad pilom i moguće je da se pri tome teško povrijedite. Nemojte se isključivo pouzdavati u sigurnosne uređaje, ugrađene u motornu pilu. Kao poslužitelj motorne pile trebali bi poduzeti različite mjere, kako bi mogli raditi bez da se dogodi nesreća i bez zadobivanja ozljeda.

Povratni udar je posljedica krivog i pogrešnog korišćenja električnog alata. On može biti spriječen prikladnim mjerama opreza, kao što je u nastavku opisano:

- **Fiksirajte pilu s obje ruke, pri čemu palci i prsti obuhvaćaju ručke motorne pile Dovedite Vaše tijelo i ruke u položaj, u kojem se možete oduprijeti silama povratnog udara.** Kada se poduzmu prikladne mjere, poslužitelj može savladati sile povratnog udara. Nikada ne ispuštati motornu pilu.
- **Izbjegavajte abnormalno držanje tijela i ne pilite preko visine ramena.** Na taj način se izbjegava nehotimični doticaj s vrhom vodilice i omogućuje bolja kontrola motorne pile u neočekivanim situacijama.
- **Upotrebljavajte uvijek pričuvne vodilice i lance pile, koje je proizvođač propisao.** Pogrešne pričuvne vodilice i lanci pile mogu uzrokovati pucanje lanca i/ili mogu dovesti do povratnog udara.
- **Pridržavajte se naputaka proizvođača za oštrenje i održavanje lanca pile.** Previše niski omeđivači dubine povećavaju sklonost povratnom udaru.

Obsah

1	Úvod.....	34
2	Informácie k tomuto návodu na obsluhu... 34	34
3	Prehľad.....	35
4	Bezpečnostné upozomenia.....	37
5	Príprava motorovej píly na použitie.....	46
6	Nabitie akumulátora a LED diódy.....	46
7	Montáž motorovej píly.....	47
8	Založenie a uvoľnenie reťazovej brzdy.....	50
9	Vloženie a vybratie akumulátora.....	50
10	Zapnutie a vypnutie motorovej píly.....	50
11	Kontrola motorovej píly a akumulátora.....	51
12	Práca s motorovou pilou.....	52
13	Po ukončení práce.....	56
14	Preprava.....	56

15	Skladovanie.....	57
16	Čistenie.....	57
17	Údržba.....	58
18	Oprava.....	59
19	Odstaňovanie porúch.....	59
20	Technické údaje.....	60
21	Kombinácie vodiacich líšt a príloých reťazí.....	62
22	Náhradné diely a príslušenstvo.....	62
23	Likvidácia.....	62
24	EÚ vyhlásenie o zhode.....	62
25	Prehlásenie o zhode výrobcom – UKCA... 63	63
26	Všeobecné bezpečnostné pokyny pre električné náradie.....	63

1 Úvod

Milá zákaznička, milý zákazník,

teší nás, že ste sa rozhodli pre výrobok spoločnosti STIHL. Naše výrobky vyvíjame a vyrábame v špičkovej kvalite podľa požiadaviek našich zákazníkov. Tým vznikajú výrobky s vysokou spoľahlivosťou aj pri extrémnom namáhaní.

Spoločnosť STIHL je tiež zárukou kvalitného servisu. Naše špecializované predajne zabezpečujú kompetentné poradenstvo a zaškolenie, ako aj rozsiahlu technickú podporu.

Spoločnosť STIHL sa výslovne hlási k trvalému a zodpovednému prístupu k životnému prostrediu. Tento návod na obsluhu vám ma pomôcť v tom, aby ste mohli váš výrobok STIHL používať s dlhou životnosťou bezpečne a šetrne k životnému prostrediu.

Ďakujeme vám za vašu dôveru a želáme vám veľa radosť s výrobkom spoločnosti STIHL.



Dr. Nikolas Stihl

DÔLEŽITÉ! PRED POUŽITÍM PREČÍTAJTE A USCHOVAJTE.

2 Informácie k tomuto návodu na obsluhu

2.1 Platné dokumenty

Platia miestne bezpečnostné predpisy.

- ▶ Okrem tohto návodu na obsluhu si prečítajte nasledujúce dokumenty, porozumejte im a uschovajte ich:
 - Bezpečnostné pokyny pre akumulátor STIHL AK
 - Bezpečnostné informácie pre akumulátory STIHL a výrobky so zabudovaným akumulátorom: www.stihl.com/safety-data-sheets

2.2 Označenie výstražných upozornení v texte

! NEBEZPEČENSTVO

- Upozornenie poukazuje na nebezpečenstvá, ktoré vedú k ťažkým zraneniam alebo smrti.
 - ▶ Uvedené opatrenia môžu ťažkým zraneniam alebo smrti zabrániť.

! VAROVANIE

- Upozornenie poukazuje na nebezpečenstvá, ktoré môžu viesť k ťažkým zraneniam alebo smrti.
 - ▶ Uvedené opatrenia môžu ťažkým zraneniam alebo smrti zabrániť.

UPOZORNENIE

- Upozornenie poukazuje na nebezpečenstvá, ktoré môžu viesť k vecným škodám.
 - ▶ Uvedené opatrenia môžu vecným škodám zabrániť.

2.3 Symboly v texte



Tento symbol odkazuje na kapitolu v tomto návode na obsluhu.

3 Prehľad

3.1 Motorová píla, akumulátor a nabíjačka

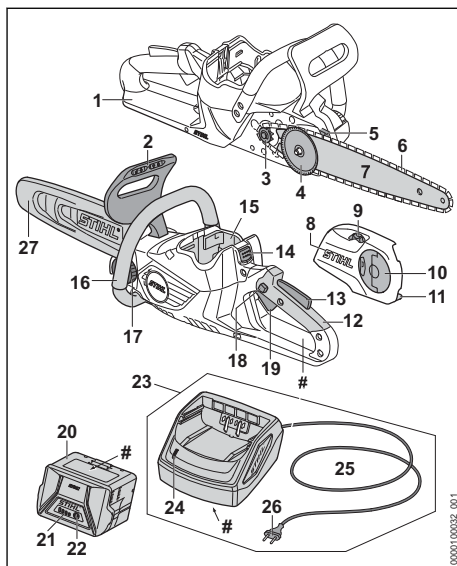

1 Zadná ochrana ruky

Zadná ochrana ruky chráni pravú ruku pred kontaktom s odhodenu alebo odtrhnutou pílovou reťazou.

2 Predná ochrana ruky

Predná ochrana ruky chráni ľavú ruku pred kontaktom s pílovou reťazou, slúži na založenie reťazovej brzdy a v prípade spätného rázu automaticky aktivuje reťazovú brzdú.

3 Reťazové koleso

Reťazové koleso poháňa pílovú reťaz.

4 Napínací kotúč

Napínací kotúč posúva vodiacu lištu a tým napína a uvoľňuje pílovú reťaz.

5 Ozubený doraz

Ozubený doraz podopiera počas práce motorovú pílu na dreve.

6 Pílová reťaz

Pílová reťaz reže drevo.

7 Vodiaca lišta

Vodiaca lišta vedie pílovú reťaz.

8 Kryt reťazového kolesa

Kryt reťazového kolesa zakrýva reťazové koleso a upevňuje vodiacu lištu k motorovej píle.

9 Naplnacie koleso

Naplnacie koleso umožňuje nastavenia napnutie reťaze.

10 Krídlová matica

Krídlová matica upevňuje kryt reťazového kolesa k motorovej pile.

11 Zachytávač reťaze

Zachytávač reťaze zachytáva odhodenu alebo odtrhnutú pilovú reťaz.

12 Ovládacia rukoväť

Ovládacia rukoväť slúži na obsluhu, držanie a vedenie motorovej píly.

13 Ergo páčka

Ergo páčka drží blokovací gombík v polohe, keď sa pustí spínacia páčka.

14 Blokovacia páčka

Blokovacia páčka udržiava akumulátor v akumulátorovej šachtke.

15 Akumulátorová šachtka

Akumulátorová šachtka slúži na umiestnenie akumulátora.

16 Rúrková rukoväť

Rúrková rukoväť slúži na držanie, vedenie a nosenie motorovej píly.

17 Uzáver olejovej nádržky

Uzáver olejovej nádržky uzatvára olejovú nádržku.

18 Blokovací gombík

Blokovací gombík odblokuje spínaciu páčku.

19 Spínacia páčka

Spínacia páčka zapína a vypína motorovú pílu.

20 Akumulátor

Akumulátor zásobuje motorovú pílu energiou.

21 LED

LED diódy zobrazujú stav nabitia akumulátora a poruchy.

22 Tlačidlo

Tlačidlo aktivuje LED diódy na akumulátore.

23 Nabíjačka

Nabíjačka nabíja akumulátor.

24 LED

LED zobrazuje stav nabíjačky.

25 Prívodný kábel

Prívodný kábel spája nabíjačku so sieťovou zástrčkou.

26 Sieťová zástrčka

Sieťová zástrčka spája prívodný kábel so zásuvkou

27 Ochrana reťaze

Ochrana reťaze chráni pred kontaktom s pilovou reťazou.

Výkonový štítkok s číslom stroja**3.2 Symboly**

Symboly sa môžu nachádzať na motorovej pile, akumulátore a nabíjačke a znamenajú nasledovné:



Tento symbol udáva smer chodu pilovej reťaze.



Otáčajte týmto smerom, aby ste pilovú reťaz napli.



Tento symbol označuje olejovú nádržku na adhézný olej na pilovej reťaze.



Do tohto smeru sa reťazová brzda zakladá.



Do tohto smeru sa reťazová brzda uvoľňuje.



1 LED svieti na červeno. Akumulátor je príliš teplý alebo príliš studený.



4 LED diódy blikajú na červeno. V akumulátore je porucha.



LED svieti na zeleno a LED diódy na akumulátore svietia alebo blikajú na zeleno. Akumulátor sa nabíja.



LED bliká na červeno. Medzi akumulátorom a nabíjačkou nie je elektrický kontakt alebo je v akumulátore, alebo v nabíjačke porucha.



Dĺžka vodiacej lišty, ktorá sa smie použiť.



Garantovaná hladina akustického výkonu podľa smernice 2000/14/ES v dB(A), aby sa dali porovnať emisie hluku výrobkov.



Údaj vedľa symbolu indikuje obsah energie akumulátora podľa špecifikácie výrobcu batérií. Obsah energie, ktorý je k dispozícii pri použití, je nižší.



Elektrické náradie prevádzkujte v uzavretej a suchej miestnosti.



Výrobok nelikvidujte spolu s domovým odpadom.

4 Bezpečnostné upozornenia

4.1 Výstražné symboly

Výstražné symboly na motorovej píle, akumulátore alebo nabíjačke znamenajú nasledovné:



Dodržiavajte bezpečnostné pokyny a ich opatrenia.



Návod na obsluhu si prečítajte, porozumejte mu a uschovajte si ho.



Noste ochranné okuliare a ochrannú prilbu.



Motorovú pílu vždy držte obidvomi rukami.



Dodržiavajte bezpečnostné pokyny k spätnému rázu a ich opatrenia.



Akumulátor vyberte počas prestávok v práci, prepravy, uskladnenia, údržby alebo opravy.



Chráňte motorovú pílu a nabíjačku pred dažďom a vlhkosťou.



Akumulátor chráňte pred horúčavou a otvoreným ohňom.



Akumulátor chráňte pred dažďom či vlhkosťou a neponárajte ho do kvapalín.

4.2 Použitie v súlade s určením

Motorová píla STIHL MSA 60.0 C alebo MSA 70.0 C slúži na pílenie dreva a na odvetvovanie a rúbanie stromov s malým priemerom kmeňa a na starostlivosť o stromy v blízkosti domu.

Motorová píla sa nesmie používať, keď prší.

Akumulátor STIHL AK zásobuje motorovú pílu energiou.

Nabíjačka STIHL AL 101 nabíja akumulátor STIHL AK.

▲ VAROVANIE

- Akumulátory a nabíjačky, ktoré neboli spoločnosťou STIHL schválené pre motorovú pílu,

môžu vyvolať požiar alebo výbuch. Môže dôjsť k ťažkému zraneniu alebo usmrteniu osôb a vecným škodám.

- ▶ Motorovú pílu používajte s akumulátorom STIHL AK.
- ▶ Akumulátor STIHL AK nabíjajte nabíjačkou STIHL AL 101, AL 301 alebo AL 500.

- Ak sa motorová píla, akumulátor alebo nabíjačka nepoužívajú v súlade s určením, môže dôjsť k ťažkému zraneniu alebo usmrteniu osôb a môžu vzniknúť vecné škody.
 - ▶ Motorovú pílu, akumulátor a nabíjačku používajte tak, ako je to uvedené v tomto návode na obsluhu.

4.3 Požiadavky na používateľa

▲ VAROVANIE

- Používatelia bez poučenia nevedia rozpoznať a odhadnúť nebezpečenstvá vyplývajúce z motorovej píly, akumulátora a nabíjačky. Môže dôjsť k ťažkému zraneniu alebo usmrteniu používateľa alebo iných osôb.



- ▶ Návod na obsluhu si prečítajte, porozumejte mu a uschovajte ho.

- ▶ Ak sa motorová píla, akumulátor alebo nabíjačka odovzdávajú druhej osobe: Odozdajte súčasne návod na obsluhu.
- ▶ Uistite sa, že používateľ spĺňa nasledujúce požiadavky:
 - Používateľ je oddýchnutý.
 - Používateľ je telesne, zmyslovo a duševne schopný obsluhovať motorovú pílu, akumulátor a nabíjačku a pracovať s nimi. Ak je používateľ telesne, zmyslovo alebo duševne len obmedzene schopný na túto prácu, smie pracovať len pod dozorom alebo podľa

pokynov zodpovednej osoby.

- Používateľ dokáže rozpoznať a odhadnúť nebezpečenstvá vyplývajúce z motorovej píly, akumulátora a nabíjačky.
- Používateľ je plnoletý alebo používateľ absolvuje praktické vyučovanie pod dozorom podľa národných predpisov.
- Používateľ bol poučený špecializovaným predajcom STIHL alebo odborne spôsobilou osobou, skôr ako začal prvýkrát pracovať s motorovou pilou a používať nabíjačku.
 - Používateľ nie je pod vplyvom alkoholu, liekov alebo drog.
 - ▶ Keď používateľ pracuje s motorovou pilou prvýkrát: Nacvičte si pílenie guľatiny na kozlíku alebo na podstavci.
 - ▶ Ak vzniknú nejasnosti: Vyhľadajte špecializovaného predajcu STIHL.

4.4 Odev a vybavenie Odev a vybavenie

▲ VAROVANIE

- Počas práce môžu byť dlhé vlasy vťahnuté do motorovej píly. Môže dôjsť k ťažkému zraneniu používateľa.
 - ▶ Dlhé vlasy sa musia zviazať a zaistiť tak, aby sa nachádzali nad úrovňou ramien.
- Počas práce sa môžu vymršťovať predmety vysokou rýchlosťou. Môže dôjsť k zraneniu používateľa.



- ▶ Noste tesne priliehajúce ochranné okuliare. Vhodné ochranné okuliare sú testované podľa normy EN 166 alebo podľa národných predpisov a s príslušným označením sú dostupné v predaji.

- ▶ STIHL odporúča nosiť ochranu tváre.
- ▶ Noste tesne priliehajúcu vrchnú časť odevu s dlhým rukávom.

- Padajúce predmety môžu viesť k poraneniám hlavy.



- ▶ Ak počas práce môžu padať predmety: Noste ochrannú prilbu.

- Počas práce sa môže víriť prach a môžu vzniknúť výpary. Vdychnutý prach a výpary môžu poškodiť zdravie a vyvolať alergické reakcie.
 - ▶ Ak sa zvíri prach a vzniknú výpary: Noste ochrannú masku proti prachu.
- Nevhodný odev sa môže zachytiť na dreve, kroví a v motorovej pile. Môže dôjsť k ťažkému zraneniu používateľov bez vhodného odevu.
 - ▶ Noste tesne priliehajúci odev.
 - ▶ Šály a šperky odložte.
- Počas práce sa môže používateľ dostať do kontaktu s pohybujúcou sa pílovou reťazou. Môže dôjsť k ťažkému zraneniu používateľa.
 - ▶ Noste dlhé nohavice s ochranou proti prerazaniu.
- Počas práce sa môže používateľ porezať na dreve. Počas čistenia alebo údržby sa môže používateľ dostať do kontaktu s pílovou reťazou. Môže dôjsť k zraneniu používateľa.
 - ▶ Noste pracovné rukavice z odolného materiálu.
- Ak nosí používateľ nevhodnú obuv, môže sa pošmyknúť. Ak sa používateľ dostane do kontaktu s bežiacou pílovou reťazou, môže sa porezať. Môže dôjsť k zraneniu používateľa.
 - ▶ Noste obuv s ochranou proti prerazaniu určenú na prácu s motorovou pilou.

4.5 Pracovná oblasť a okolie

4.5.1 Motorová píla

▲ VAROVANIE

- Nezúčastnené osoby, deti a zvieratá nevedia rozpoznať a odhadnúť nebezpečenstvá vyplývajúce z motorovej píly a vymršťovaných predmetov. Môže dôjsť k ťažkému zraneniu nezúčastnených osôb, detí a zvierat a môžu vzniknúť vecné škody.
 - ▶ Nezúčastnené osoby, deti a zvieratá nepúšťajte do pracovnej oblasti.
 - ▶ Nenechávajte motorovú pílu bez dozoru.
 - ▶ Zabezpečte, aby sa deti nemohli hrať s motorovou pilou.
- Motorová píla nie je chránená proti vode. Ak sa pracuje v daždi alebo vo vlhkom prostredí, môže dôjsť k zásahu elektrickým prúdom. Môže dôjsť k poraneniu používateľa a poškodeniu motorovej píly.



- ▶ Nepracujte v daždi a vlhkom prostredí.

- Elektrické konštrukčné diely motorovej pily môžu vytvárať iskry. Iskry môžu vo veľmi horľavom prostredí alebo výbušnom prostredí vyvolať požiar a výbuch. Môže dôjsť k ťažkému zraneniu alebo smrti osôb a vecným škodám.
 - ▶ Nepracujte vo veľmi horľavom a výbušnom prostredí.

4.5.2 Akumulátor

▲ VAROVANIE

- Nezúčastnené osoby, deti a zvieratá nevedia rozpoznať a odhadnúť nebezpečenstvá vyplývajúce z akumulátora. Môže dôjsť k ťažkému zraneniu nezúčastnených osôb, detí a zvierat.
 - ▶ Zabráňte prístupu nezúčastnených osôb, detí a zvierat.
 - ▶ Nenechávajte akumulátor bez dozoru.
 - ▶ Zabezpečte, aby sa deti nemohli hrať s akumulátorom.
- Akumulátor nie je chránený proti všetkým vplyvom prostredia. Ak je akumulátor vystavený určitým vplyvom prostredia, môže akumulátor začať horieť, explodovať alebo sa vážne poškodiť. Môže dôjsť k ťažkému zraneniu osôb a vecným škodám.



- ▶ Akumulátor chráňte pred horúcou a otvoreným ohňom.
- ▶ Akumulátor nehádzte do ohňa.

- ▶ Akumulátor nenabíjajte, nepoužívajte a neskladujte mimo uvedených hraničných teplôt, 20.7.



- ▶ Akumulátor chráňte pred dažďom či vlhkosťou a neponárajte ho do kvaľalín.

- ▶ Akumulátor nedávajte do blízkosti kovových drobných súčiastok.
- ▶ Akumulátor nevystavujte vysokému tlaku.
- ▶ Akumulátor nevystavujte mikrovlnám.
- ▶ Akumulátor chráňte pred chemikáliami a soľami.

4.5.3 Nabíjačka

▲ VAROVANIE

- Nezúčastnené osoby a deti nevedia rozpoznať a odhadnúť nebezpečenstvá vyplývajúce z nabíjačky a elektrického prúdu. Môže dôjsť k ťažkému zraneniu alebo smrti nezúčastnených osôb, detí a zvierat.

- ▶ Zabráňte prístupu nezúčastnených osôb, detí a zvierat.

▶ Zabezpečte, aby sa deti nemohli hrať s nabíjačkou.

- Nabíjačka nemá ochranu proti vode. Ak sa pracuje v daždi alebo vo vlhkom prostredí, môže dôjsť k zásahu elektrickým prúdom. Môže dôjsť k poraneniu používateľa a poškodeniu nabíjačky.



- ▶ Vyhnite sa prevádzke v daždi a vlhkom prostredí.

- Nabíjačka nie je chránená proti všetkým vplyvom prostredia. Ak je nabíjačka vystavená určitým vplyvom prostredia, môže začať horieť alebo explodovať. Môže dôjsť k ťažkému zraneniu osôb a vecným škodám.

- ▶ Nabíjačku prevádzkujte v uzavretej a suchej miestnosti.
- ▶ Nabíjačku neprevádzkujte v ľahko horľavom a výbušnom prostredí.
- ▶ Nabíjačku nepoužívajte na ľahko horľavom podklade.
- ▶ Nabíjačku nepoužívajte a neskladujte mimo uvedených hraničných teplôt, 20.7.
- Osoby sa môžu na prívodnom kábli potknúť. Osoby sa môžu zraniť a nabíjačka sa môže poškodiť.
 - ▶ Prívodný kábel uložte nízko pri zemi.

4.6 Bezpečný stav

4.6.1 Motorová píla

Motorová píla je v bezpečnom stave, ak sú splnené nasledujúce podmienky:

- Motorová píla je nepoškodená.
- Motorová píla je čistá a suchá.
- Zachytávač reťaze je nepoškodený.
- Reťazová brzda funguje.
- Ovládacie prvky fungujú a neboli na nich vykonané zmeny.
- Mazanie reťaze funguje.
- Stopy opotrebovania na reťazovom kolese nie sú hlbšie ako 0,5 mm.
- Je namontovaná kombinácia vodiacej lišty a pílovej reťaze, uvedená v tomto návode na obsluhu.
- Vodiaca lišta a pílová reťaz sú namontované správne.
- Pílová reťaz je správne napnutá.
- Je namontované originálne príslušenstvo STIHL určené pre túto motorovú pílu.
- Príslušenstvo je namontované správne.
- Uzáver olejovej nádrže je zatvorený.

▲ VAROVANIE

- V stave nevyhovujúcom bezpečnosti nemôžu konštrukčné diely správne fungovať a bezpečnostné zariadenia môžu byť vyradené z prevádzky. Môže dôjsť k ťažkému zraneniu alebo usmrteniu osôb.
 - ▶ Pracujte s nepoškodenou motorovou pílou.
 - ▶ Ak je motorová píla znečistená alebo mokrá: Motorovú pílu vyčistite a nechajte vyschnúť.
 - ▶ Pracujte s nepoškodeným zachytávačom reťaze.
 - ▶ Nevynikávajte zmeny na motorovej píle. Výnimka: Montáž kombinácie vodiacej lišty a pílovej reťaze uvedenej v tomto návode na obsluhu.
 - ▶ Ak ovládacie prvky nefungujú: Nepracujte s motorovou pílou.
 - ▶ Namontujte originálne príslušenstvo STIHL určené pre túto motorovú pílu.
 - ▶ Vodiacu lištu a pílovú reťaz namontujte tak, ako je to uvedené v tomto návode na obsluhu.
 - ▶ Príslušenstvo montujte tak, ako je to uvedené v tomto návode na použitie alebo v návode na použitie príslušenstva.
 - ▶ Do otvorov motorovej píly nestrkajte predmety.
 - ▶ Zatvorte uzáver olejovej nádrže.
 - ▶ Opatrované alebo poškodené informačné štítky vymeňte.
 - ▶ Ak vzniknú nejasnosti: Vyhľadajte špecializovaného obchodníka STIHL.

4.6.2 Vodiaca lišta

Vodiaca lišta je v bezpečnom stave, ak sú splnené nasledujúce podmienky:

- Vodiaca lišta je nepoškodená.
- Vodiaca lišta nie je zdeformovaná.
- Drážka je taká hlboká alebo hlbšia ako minimálna hĺbka drážky,  20.3.
- Výstupky drážky sú začistené.
- Drážka nie je zúžená ani roziahnutá.

▲ VAROVANIE

- V stave nevyhovujúcom bezpečnosti už vodiaca lišta nemôže správne viesť pílovú reťaz. Bežiacia pílová reťaz môže odskočiť z vodiacej lišty. Môže dôjsť k ťažkému zraneniu alebo usmrteniu osôb.
 - ▶ Pracujte s nepoškodenou vodiacou lištou.
 - ▶ Ak je hĺbka drážky menšia ako minimálna hĺbka drážky: Vodiacu lištu vymeňte.
 - ▶ Vodiacu lištu raz týždenne začistite.

- ▶ Ak vzniknú nejasnosti: Vyhľadajte špecializovaného obchodníka STIHL.

4.6.3 Pílová reťaz

Pílová reťaz je v bezpečnom stave, ak sú splnené nasledujúce podmienky:

- Pílová reťaz je nepoškodená.
- Pílová reťaz je správne nabrúsená.
- Na rezných zuboch sú viditeľné značky opotrebovania.

▲ VAROVANIE

- V stave nevyhovujúcom bezpečnosti nemôžu konštrukčné diely správne fungovať a bezpečnostné zariadenia môžu byť vyradené z prevádzky. Môže dôjsť k ťažkému zraneniu alebo usmrteniu osôb.
 - ▶ Pracujte s nepoškodenou pílovou reťazou.
 - ▶ Pílovú reťaz správne naostrite.
 - ▶ Ak vzniknú nejasnosti: Vyhľadajte špecializovaného predajcu STIHL.

4.6.4 Akumulátor

Akumulátor je v bezpečnom stave, ak sú splnené nasledujúce podmienky:

- Akumulátor je nepoškodený.
- Akumulátor je čistý a suchý.
- Akumulátor funguje a neboli na ňom vykonané zmeny.

▲ VAROVANIE

- V stave nevyhovujúcom bezpečnosti už nemôže akumulátor bezpečne fungovať. Môže dôjsť k ťažkému zraneniu osôb.
 - ▶ Pracujte s nepoškodeným a funkčným akumulátorom.
 - ▶ Nenabíjajte poškodený alebo pokazený akumulátor.
 - ▶ Ak je akumulátor znečistený: Ak je akumulátor znečistený: Akumulátor vyčistite.
 - ▶ Ak je akumulátor mokrý alebo vlhký: Nechajte akumulátor vyschnúť,  20.8.
 - ▶ Nevynikávajte zmeny na akumulátore.
 - ▶ Do otvorov akumulátora nestrkajte predmety.
 - ▶ Elektrické kontakty akumulátora nespájajte s kovovými predmetmi a ani ich neskratujte.
 - ▶ Akumulátor neotvárajte.
 - ▶ Opatrované alebo poškodené informačné štítky vymeňte.
- Z poškodeného akumulátora môže vytekať kvapalina. Ak sa táto kvapalina dostane do kontaktu s pokožkou alebo očami, môže dôjsť k ich podráždeniu.
 - ▶ Vyhýbajte sa kontaktu s kvapalinou.

- ▶ V prípade kontaktu s pokožkou: Zasiahnuté miesta pokožky umyte dostatočným množstvom vody a mydlom.
- ▶ V prípade kontaktu s očami: Oči minimálne 15 minút vyplachujte dostatočným množstvom vody a vyhľadajte lekára.
- Poškodený alebo pokazený akumulátor môže nezvyčajne zapáchať, dymiť alebo horieť. Môže dôjsť k ťažkému zraneniu alebo usmrteniu osôb a vecným škodám.
 - ▶ Ak akumulátor nezvyčajne zapácha alebo dymí: Akumulátor nepoužívajte a udržujte ho v bezpečnej vzdialenosti od horľavých látok.
 - ▶ Ak akumulátor horí: Pokúste sa akumulátor uhasiť hasiacim prístrojom alebo vodou.
- ▶ Ak sú svetelné podmienky a viditeľnosť zlé: Nepracujte s motorovou pilou.
- ▶ Motorovú pílu obsluhujte sami.
- ▶ Nepracujte vo výške presahujúcej výšku ramien.
- ▶ Dávajte pozor na prekážky.
- ▶ Pracujte stojac na zemi a udržujte stabilitu. Ak sa musí pracovať vo výške: Použite zdvíhaciu pracovnú plošinu alebo bezpečné lešenie.
- ▶ Ak sa objavia známky únavy: Urobte si prestávku.
- Bežiaci pilový reťaz môže používateľa porezať. Môže dôjsť k ťažkému zraneniu používateľa.
 - ▶ Nedotýkajte sa bežiacej pílovej reťaze.
 - ▶ Ak je pilový reťaz blokovaná nejakým predmetom: Vypnite motorovú pílu, založte reťazovú brzdú a vyberte akumulátor. Až potom odstráňte predmet.
- Bežiaci pilový reťaz sa zohrieva a naťahuje. Ak pilový reťaz nie je dostatočne namazaná a napnutá, môže pilový reťaz z vodiacej lišty vyskočiť alebo sa roztrhnúť. Môže dôjsť k ťažkému zraneniu osôb a vecným škodám.
 - ▶ Používajte adhézny olej na pílovej reťaze.
 - ▶ Počas práce pravidelne kontrolujte výšku hladiny oleja v nádržke. Skôr ako sa spotrebúje adhézny olej na pílovej reťaze: Naplňte adhézny olej na pílovej reťaze.
 - ▶ Počas práce pravidelne kontrolujte napnutie reťaze. Ak je napnutia pílovej reťaze príliš malé: Pilový reťaz napnite.
- Ak sa motorová píla počas práce správa inak alebo nezvyčajne, môže byť v stave nevyhovujúcom bezpečnosti. Môže dôjsť k ťažkému zraneniu osôb a vecným škodám.
 - ▶ Ukončite prácu, vyberte akumulátor a vyhľadajte špecializovaného predajcu STIHL.
- Počas práce môžu vzniknúť vibrácie spôsobené motorovou pilou.
 - ▶ Noste rukavice.
 - ▶ Robte si pracovné prestávky.
 - ▶ Ak sa vyskytnú príznaky poruchy prekrvenia: Vyhľadajte lekára.
- Ak otáčajúca sa pilový reťaz narazí na tvrdý predmet, môžu vzniknúť iskry. Iskry môžu vo veľmi horľavom prostredí vyvolať požiar. Môže dôjsť k ťažkému zraneniu alebo usmrteniu osôb a vecným škodám.
 - ▶ Nepracujte vo veľmi horľavom prostredí.
- Keď sa spínacia páčka pustí, pilový reťaz ešte krátky čas beží ďalej. Pohybujúca sa pilový reťaz môže porezať osoby. Môže dôjsť k ťažkému zraneniu osôb.

4.6.5 Nabíjačka

Nabíjačka je v bezpečnom stave, ak sú splnené nasledujúce podmienky:

- Nabíjačka je nepoškodená.
- Nabíjačka je čistá a suchá.

▲ VAROVANIE

- V stave nevyhovujúcom bezpečnosti nemôžu konštrukčné diely správne fungovať a bezpečnostné zariadenia môžu byť vyradené z prevádzky. Môže dôjsť k ťažkému zraneniu alebo usmrteniu osôb.
 - ▶ Používajte nepoškodenú nabíjačku.
 - ▶ Ak je nabíjačka znečistená alebo mokrá: Nabíjačku vyčistite a nechajte vyschnúť.
 - ▶ Nevykonávajte zmeny na nabíjačke.
 - ▶ Do otvorov nabíjačky nestrkajte predmety.
 - ▶ Elektrické kontakty nabíjačky nespájajte s kovovými predmetmi ani ich neskratujte.
 - ▶ Nabíjačku neotvárajte.

4.7 Práca

4.7.1 Pílenie

▲ VAROVANIE

- Ak sa mimo pracovnej oblasti nenachádzajú osoby, ktoré by mohli počuť volanie, nie je možné poskytnúť prvú pomoc v núdzovom prípade.
 - ▶ Zabezpečte, aby sa osoby mimo pracovnej oblasti nachádzali vo vzdialenosti, v ktorej môžu počuť volanie.
- Používateľ v určitých situáciách už nedokáže koncentrovane pracovať. Používateľ môže nad motorovou pilou stratiť kontrolu, potknúť sa, spadnúť a ťažko sa zraní.
 - ▶ Pracujte pokojne a premyslene.

- Počkajte, kým pílová reťaz zastane.

▲ VAROVANIE

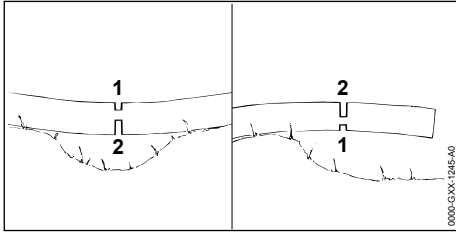

- Ak sa píli drevo, ktoré je pod napätím, môže sa vodiaca lišta zaseknúť. Používateľ môže nad motorovou pilou stratiť kontrolu a ťažko sa zraniť.
 - Najprv urobte pilou odľahčujúci rez na strane tlaku (1), potom deliaci rez na strane ťahu (2).

▲ NEBEZPEČENSTVO

- Ak pracujete v prostredí s výskytom vedení pod prúdom, môže prísť pílová reťaz do kontaktu s týmito vedeniami a poškodiť ich. Môže dôjsť k zraneniu alebo usmrteniu používateľa.
 - Nepracujte v prostredí s vedeniami pod prúdom.

4.7.2 Odvetvovanie

▲ VAROVANIE

- Keď sa zrúbaný strom odvetví najprv na spodnej strane, nebude sa už dať podprieť konármi na zemi. Počas práce sa strom môže hýbať. Môže dôjsť k ťažkému zraneniu alebo usmrteniu osôb.
 - Väčšie konáre na spodnej strane prerežte až potom, keď sa strom dĺžkovo upraví.
 - Nepracujte stojac na kmeni.
- Počas odvetvovania môže odpílený konár spadnúť. Používateľ sa môže potknúť, spadnúť a ťažko sa zraniť.
 - Strom odvetvujte od päty kmeňa smerom ku korune stromu.

4.7.3 Rúbanie

▲ VAROVANIE

- Neskúsené osoby nevedia odhadnúť nebezpečenstvá pri rúbaní. Môže dôjsť k ťažkému zraneniu alebo usmrteniu osôb a vecným škodám.
 - Používateľ potrebuje príslušné znalosti o technológii výrubu a skúsenosti s výrubom.
- V prípade nejasností: Poradte sa so skúseným odborníkom, aby vám pomohol a určil vhodnú techniku výrubu.
- Počas rúbania môže strom alebo konáre spadnúť na osoby alebo predmety. Čím väčšie sú padajúce časti, tým väčšie je riziko, že sa ľudia vážne zrania alebo zabijú. Môžu vzniknúť vecné škody.
 - Smer pádu určte tak, aby bola oblasť, do ktorej strom spadne, prázdna.
 - Nezáčastnené osoby, deti a zvieratá sa musia zdržiavať vo vzdialenosti 2,5 dĺžky stromu okolo pracovnej oblasti.
 - Pred rúbaním odstráňte z koruny stromu nalomené alebo suché vetvy.
 - Ak sa nalomené alebo suché vetvy nedajú odstrániť z koruny stromu: O pomoci a určení vhodnej techniky výrubu sa poraďte so skúseným odborníkom.
 - Pozorujte korunu stromu a koruny susedných stromov a vyhnite sa padajúcim konárom.
- Keď strom padá, môže sa zlomiť v kmeni alebo sa odraziť do smeru používateľa. Môže dôjsť k ťažkému zraneniu alebo usmrteniu používateľa.
 - Naplánujte si únikovú cestu bočne za stromom.
 - Ustupujte dozadu po únikovej ceste a pozorujte padajúci strom.
 - Nechoďte dozadu smerom dolu svahom.
- Prekážky v pracovnej oblasti a na únikovej ceste môžu používateľovi brániť v ceste. Používateľ sa môže potknúť a spadnúť. Môže dôjsť k ťažkému zraneniu alebo usmrteniu používateľa.
 - Odstráňte prekážky z pracovnej oblasti a únikovej cesty.
- Ak sa nareže alebo príliš skoro rozreže zlomová lišta, bezpečnostný pás alebo prídržný pás, nedá sa už dodržať smer pádu alebo môže strom spadnúť príliš skoro. Môže dôjsť k ťažkému zraneniu alebo usmrteniu osôb a vecným škodám.
 - Zlomovú lištu nenarezávajte ani neprerezávajte.
 - Bezpečnostný pás alebo prídržný pás prerežte ako posledný.
 - Ak strom začne padať príliš skoro: Hlavný rez prerušte a ustúpte na únikovú cestu.
- Ak bežiaci pílová reťaz narazí v oblasti hornej štvrtiny hrotu vodiacej lišty na tvrdý rúbací klin a rýchlo sa zabrzdí, môže vzniknúť spätný ráz. Môže dôjsť k ťažkému zraneniu alebo usmrteniu osôb.

- ▶ Používajte rúbacie kliny z hliníka alebo plastu.
- Ak strom nespadne úplne na zem alebo ak zostane visieť na inom strome, nemôže používateľ dokončiť rúbanie kontrolované.
 - ▶ Rúbanie prerušte a strom stiahnite k zemi pomocou lanového navijaka alebo vhodného vozidla.

4.8 Reakčné sily

4.8.1 Spätňý ráz

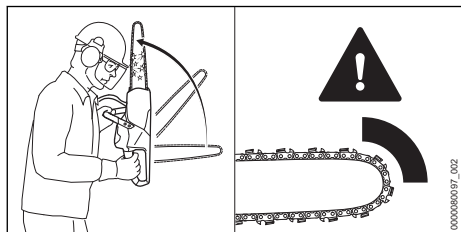

Spätňý ráz môže vzniknúť z nasledujúcich príčin:

- Bežiaci pílový reťaz narazí v oblasti hornej štvrtiny hrotu vodiacej lišty na tvrdý predmet a rýchlo sa zabrzdí.
- Bežiaci pílový reťaz je zaseknutá na hrote vodiacej lišty.

Reťazová brzda nemôže zabrániť vzniku spätňého rázu.

⚠ VAROVANIE

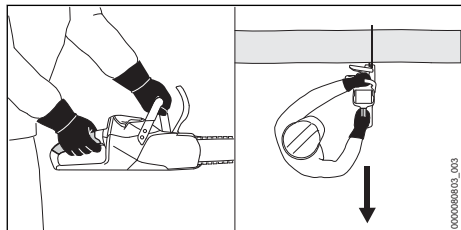

- Ak vznikne spätňý ráz, môže byť motorová píla vymrštená do smeru používateľa. Používateľ môže nad motorovou pilou stratiť kontrolu a byť ťažko zranený alebo usmrtený.
 - ▶ Motorovú pílu vždy držte obidvomi rukami.
 - ▶ Udržujte telo v bezpečnej vzdialenosti od predĺženého dosahu záberu motorovej píly.
 - ▶ Pracujte tak, ako je to popísané v tomto návode na obsluhu.
 - ▶ Nepracujte s oblasťou okolo hornej štvrtiny hrotu vodiacej lišty.
 - ▶ Pracujte so správne nabrúsenou a správne napnutou pílovou reťazou.
 - ▶ Používajte pílový reťaz so zníženou tendenciou k spätnému rázu.

- ▶ Používajte vodiacu lištu s malou hlavou.
- ▶ Píľte s plným plynom.

4.8.2 Vtiahnutie

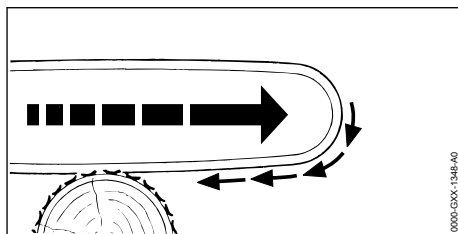

Keď sa pracuje so spodnou stranou vodiacej lišty, odtahuje sa motorová píla od používateľa.

⚠ VAROVANIE

- Ak bežiaci pílový reťaz narazí na tvrdý predmet a rýchlo sa zabrzdí, môže sa motorová píla náhle veľmi silno odtiahnuť od používateľa. Používateľ môže nad motorovou pilou stratiť kontrolu a byť ťažko zranený alebo usmrtený.
 - ▶ Motorovú pílu vždy držte obidvomi rukami.
 - ▶ Pracujte tak, ako je to popísané v tomto návode na obsluhu.
 - ▶ Vodiacu lištu vedte v reze priamo.
 - ▶ Ozubený doraz nasadte správne.
 - ▶ Píľte s plným plynom.

4.8.3 Odrazenie

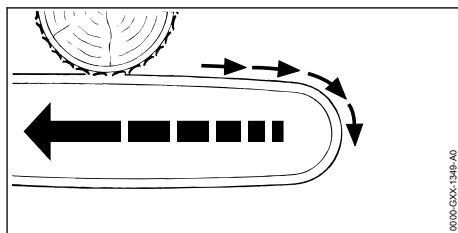

Keď sa pracuje s hornou stranou vodiacej lišty, odráža sa motorová píla do smeru používateľa.

⚠ VAROVANIE

- Ak bežiaci pílový reťaz narazí na tvrdý predmet a rýchlo sa zabrzdí, môže sa motorová píla náhle veľmi silno odraziť k používateľovi. Používateľ môže nad motorovou pilou stratiť kontrolu a byť ťažko zranený alebo usmrtený.
 - ▶ Motorovú pílu vždy držte obidvomi rukami.
 - ▶ Pracujte tak, ako je to popísané v tomto návode na obsluhu.
 - ▶ Vodiacu lištu vedte v reze priamo.
 - ▶ Píľte s plným plynom.

4.9 Nabíjanie

▲ VAROVANIE

- Počas nabíjania môže poškodená alebo pokažená nabíjačka nezvyčajne zapáchať alebo dymiť. Môže dôjsť k zraneniu osôb a vecným škodám.
 - ▶ Vytiahnite sieťovú zástrčku zo zásuvky.
- Nabíjačka sa môže pri nedostatočnom odvádzaní tepla prehriať a vyvolať požiar. Môže dôjsť k ťažkému zraneniu alebo usmrteniu osôb a vecným škodám.
 - ▶ Nabíjačku nezakrývajte.

4.10 Elektrické pripojenie

Kontakt s vodivými konštrukčnými dielmi môže vzniknúť z nasledujúcich príčin:

- Prívodný alebo predlžovací kábel sú poškodené.
- Sieťová zástrčka prívodného alebo predlžovacieho kábla je poškodená.
- Nesprávne nainštalovaná zásuvka.

▲ NEBEZPEČENSTVO

- Kontakt s vodivými konštrukčnými dielmi môže viesť k zásahu elektrickým prúdom. Môže dôjsť k ťažkému zraneniu alebo usmrteniu používateľa.
 - ▶ Ubezpečte sa, že prívodný kábel, predlžovací kábel a ich sieťové zástrčky sú nepoškodené.



Ak je prívodný alebo predlžovací kábel poškodený:

- ▶ Nedotýkajte sa poškodených miest.
- ▶ Vytiahnite sieťovú zástrčku zo zásuvky.
- ▶ Prívodný kábel, predlžovací kábel a ich sieťové zástrčky uchopte suchými rukami.
- ▶ Sieťovú zástrčku prívodného kábla alebo predlžovacieho kábla zastrčte do správne nainštalovanej a zaistenej zásuvky s ochranným kontaktom.
- ▶ Nabíjačku pripojte pomocou ochranného spínača proti chybnému prúdu (30 mA, 30 ms).
- Poškodený alebo nevhodný predlžovací kábel môže spôsobiť zásah elektrickým prúdom. Môže dôjsť k ťažkému zraneniu alebo usmrteniu osôb.
 - ▶ Používajte predlžovací kábel so správnym prierezom,  20.6.

▲ VAROVANIE

- Počas nabíjania môže nesprávne sieťové napätie alebo nesprávna sieťová frekvencia

viesť k prepätiu v nabíjačke. Nabíjačka sa môže poškodiť.

- ▶ Ubezpečte sa, že sa sieťové napätie a sieťová frekvencia siete zhodujú s údajmi na výkonnom štítku nabíjačky.
- Ak je nabíjačka pripojená k zásuvke s viacerými zásuvkami, môžu sa počas nabíjania preťažiť elektrické konštrukčné diely. Elektrické konštrukčné diely sa môžu zohriať a vyvolať požiar. Môže dôjsť k ťažkému zraneniu alebo usmrteniu osôb a vecným škodám.
 - ▶ Uistite sa, že špecifikácie výkonu na viacnásobnej zásuvke nie sú celkovo prekročené špecifikáciami na typovom štítku nabíjačky a všetkých elektrických spotrebičov pripojených k viacnásobnej zásuvke.
- V prípade nesprávne položeného prívodného a predlžovacieho kábla môže dôjsť k ich poškodeniu a nebezpečenstvu potknutia. Môže dôjsť k zraneniu osôb a poškodeniu prívodného alebo predlžovacieho kábla.
 - ▶ Prívodný a predlžovací kábel položte a označte tak, aby nepredstavovali nebezpečenstvo potknutia.
 - ▶ Prívodný a predlžovací kábel položte tak, aby neboli napnuté alebo zamotané.
 - ▶ Prívodný a predlžovací kábel položte tak, aby sa nepoškodili, nezalomili, nestlačili ani neodierali.
 - ▶ Prívodný a predlžovací kábel chráňte pred horúcou, olejom a chemikáliami.
 - ▶ Prívodný a predlžovací kábel položte na suchom podklade.
- Počas práce sa predlžovací kábel zahrieva. Ak nemôže teplo uniknúť, môže spôsobiť vznik požiaru.
 - ▶ Ak sa používa káblový bubon: Káblový bubon úplne odmotajte.
- Ak sa v stene nachádzajú elektrické vedenia a potrubia, môže dôjsť k ich poškodeniu v dôsledku montáže nabíjačky na stenu. Kontakt s elektrickými vedeniami môže viesť k zásahu elektrickým prúdom. Môže dôjsť k ťažkému zraneniu osôb a vecným škodám.
 - ▶ Zabezpečte, aby sa v príslušnom mieste v stene nenachádzali elektrické vedenia a potrubia.
- Ak sa nabíjačka namontuje na stenu inak, ako je popísané v tomto návode na obsluhu, môžu nabíjačka alebo akumulátor spadnúť alebo sa bude nabíjačka príliš zohrievať. Môže dôjsť k zraneniu osôb a vecným škodám.
 - ▶ Nabíjačku namontujte na stenu tak, ako je to popísané v tomto návode na obsluhu.
- Ak sa nabíjačka s vloženým akumulátorom namontuje na stenu, môže dôjsť k vypadnutiu

akumulátora z nabíjačky. Môže dôjsť k zraneniu osôb a vecným škodám.

- ▶ Najskôr namontujte nabíjačku na stenu a potom vložte akumulátor.

4.11 Preprava

4.11.1 Motorová píla

⚠ VAROVANIE

- Počas prepravy sa môže motorová píla prevrátiť alebo pohybovať. Môže dôjsť k zraneniu osôb a vecným škodám.



- ▶ Vyberte akumulátor.

- ▶ Založte reťazovú brzdú.
- ▶ Ochranu reťaze nasuňte na vodiacu lištu tak, aby bola zakrytá celá vodiaca lišta.
- ▶ Motorovú pílu zaistíte upínacími popruhmi, remeňmi alebo sieťou tak, aby sa nemohla prevrátiť ani pohybovať.

4.11.2 Akumulátor

⚠ VAROVANIE

- Akumulátor nie je chránený proti všetkým vplyvom prostredia. Ak je akumulátor vystavený určitým vplyvom prostredia, môže sa poškodiť a môžu vzniknúť vecné škody.
 - ▶ Poškodený akumulátor neprepravujte.
- Počas prepravy môže dôjsť k prevráteniu alebo pohybu akumulátora. Môže dôjsť k zraneniu osôb a vecným škodám.
 - ▶ Akumulátor zabaľte do obalu tak, aby sa nemohol pohybovať.
 - ▶ Obal zaistíte tak, aby sa nemohol pohybovať.

4.11.3 Nabíjačka

⚠ VAROVANIE

- Počas prepravy môže dôjsť k prevráteniu alebo pohybu nabíjačky. Môže dôjsť k zraneniu osôb a vecným škodám.
 - ▶ Vytiahnite sieťovú zástrčku zo zásuvky.
 - ▶ Vyberte akumulátor.
 - ▶ Nabíjačku zaistíte pomocou upínacích popruhov, remeňov alebo siete tak, aby sa nemohla prevrátiť ani pohybovať.
- Prívodný kábel nie je určený na prenášanie nabíjačky. Prívodný kábel a nabíjačka sa môžu poškodiť.
 - ▶ Namotajte prívodný kábel a upevnite na nabíjačke.

4.12 Skladovanie

4.12.1 Motorová píla

⚠ VAROVANIE

- Deti nevedia rozpoznať a odhadnúť nebezpečenstvá vyplývajúce z motorovej píly. Môže dôjsť k ťažkému zraneniu detí.



- ▶ Vyberte akumulátor.

- ▶ Založte reťazovú brzdú.
- ▶ Ochranu reťaze nasuňte na vodiacu lištu tak, aby bola zakrytá celá vodiaca lišta.
- ▶ Motorovú pílu uchovávajte mimo dosahu detí.

- Elektrické kontakty na motorovej píle a kovové konštrukčné diely môžu v dôsledku vlhkosti skorodovať. Motorová píla by sa mohla poškodiť.



- ▶ Vyberte akumulátor.

- ▶ Motorovú pílu skladujte na čistom a suchom mieste.

4.12.2 Akumulátor

⚠ VAROVANIE

- Deti nevedia rozpoznať a odhadnúť nebezpečenstvá vyplývajúce z akumulátora. Môže dôjsť k ťažkému zraneniu detí.
 - ▶ Akumulátor uchovávajte mimo dosahu detí.
- Akumulátor nie je chránený proti všetkým vplyvom prostredia. Ak je akumulátor vystavený určitým vplyvom prostredia, môže sa vážne poškodiť.
 - ▶ Akumulátor skladujte na čistom a suchom mieste.
 - ▶ Akumulátor skladujte v uzavretej miestnosti.
 - ▶ Akumulátor uložte oddelene od motorovej píly.
 - ▶ Ak sa akumulátor skladuje v nabíjačke: Vytiahnite sieťovú zástrčku a akumulátor skladujte v stave nabitia medzi 40 % a 60 % (2 na zeleno svietiace LED).
 - ▶ Akumulátor neskladujte mimo uvedených hraničných teplôt, 20.7.

4.12.3 Nabíjačka

⚠ VAROVANIE

- Deti nevedia rozpoznať a odhadnúť nebezpečenstvá vyplývajúce z nabíjačky. Môže dôjsť k ťažkému zraneniu alebo usmrteniu detí.

- ▶ vyťahnite sieťovú zástrčku.
- ▶ Nabíjačku skladujte mimo dosahu detí.
- Nabíjačka nie je chránená proti všetkým vplyvom prostredia. Ak je nabíjačka vystavená určitým vplyvom prostredia, môže sa poškodiť.
 - ▶ vyťahnite sieťovú zástrčku.
 - ▶ Keď je nabíjačka teplá: Nechajte nabíjačku vychladnúť.
 - ▶ Nabíjačku skladujte na čistom a suchom mieste.
 - ▶ Nabíjačku skladujte v uzavretej miestnosti.
 - ▶ Nabíjačku neskladujte mimo uvedených hraničných teplôt,  20.7.
- Prívodný kábel nie je určený na prenášanie alebo zavesenie nabíjačky. Prívodný kábel a nabíjačka sa môžu poškodiť.
 - ▶ Nabíjačku uchopte za kryt a pevne ju držte. Na nabíjačke je umiestnená priehlička na jednoduché nadvihnutie nabíjačky.
 - ▶ Nabíjačku zaveste na nástenný držiak.

4.13 Čistenie, údržba a oprava

▲ VAROVANIE

- Ak je počas čistenia, údržby alebo opravy vložený akumulátor, môže sa motorová píla neúmyselne zapnúť. Môže dôjsť k ťažkému zraneniu osôb a vecným škodám.



- ▶ Vyberte akumulátor.

- ▶ Zložte reťazovú brzdú.
- Ostré čistiace prostriedky, čistenie prúdom vody alebo špicaté predmety môžu poškodiť motorovú pílu, vodiacu lištu, reťaz píly, akumulátor a nabíjačku. Ak sa motorová píla, vodiaca lišta, pilová reťaz, akumulátor alebo nabíjačka nevyčistia správne, nemusia konštrukčné diely už správne fungovať a bezpečnostné zariadenia môžu byť vyradené z prevádzky. Môže dôjsť k ťažkému zraneniu osôb.
 - ▶ Motorovú pílu, vodiacu lištu, pilovú reťaz, akumulátor a nabíjačku čistite tak, ako je to uvedené v tomto návode na obsluhu.
- Ak sa na motorovej píle, vodiacej lište, pilovej reťazi, akumulátore a nabíjačke nevykoná údržba a oprava správne, nemusia konštrukčné diely už správne fungovať a bezpečnostné zariadenia môžu byť vyradené z prevádzky. Môže dôjsť k ťažkému zraneniu alebo usmrteniu osôb.
 - ▶ Údržbu alebo opravu motorovej píly, akumulátora a nabíjačky nevykonávajte sami.
 - ▶ Ak je potrebné vykonať údržbu alebo opravu motorovej píly, akumulátora alebo















nabíjačky: Vyhľadajte špecializovaného predajcu STIHL.

- ▶ Údržbu vodiacej lišty a pilovej reťaze vykonávajte tak, ako je to popísané v tomto návode na obsluhu.
- Počas čistenia alebo údržby pilovej reťaze sa môže používateľ porezať na ostrých rezných zuboch. Môže dôjsť k zraneniu používateľa.
 - ▶ Noste pracovné rukavice z odolného materiálu.

5 Príprava motorovej píly na použitie

5.1 Príprava motorovej píly na použitie

Pred začiatkom každej práce sa musia vykonať nasledujúce kroky:

- ▶ Zabezpečte, aby sa nasledujúce konštrukčné diely nachádzali v bezpečnom stave:
 - Motorová píla,  4.6.1.
 - Vodiaca lišta,  4.6.2.
 - Pilová reťaz,  4.6.3.
 - Akumulátor,  4.6.4.
 - Nabíjačka,  4.6.5.
- ▶ Skontrolujte akumulátor,  11.7.
- ▶ Akumulátor úplne nabite,  6.2.
- ▶ Motorovú pílu vyčistite,  16.1.
- ▶ Vodiacu lištu a pilovú reťaz namontujte,  7.1.1.
- ▶ Pilovú reťaz napnite,  7.2.
- ▶ Naplňte adhézy olej na pilové reťaze,  7.3.
- ▶ Skontrolujte reťazovú brzdú,  11.4.
- ▶ Skontrolujte ovládacie prvky,  11.5.
- ▶ Skontrolujte mazanie reťaze,  11.6.
- ▶ Ak nie je možné vykonať tieto kroky: Motorovú pílu nepoužívajte a vyhľadajte špecializovaného obchodníka STIHL.

6 Nabitie akumulátora a LED diódy

6.1 Montáž nabíjačky na stenu

Nabíjačka sa môže namontovať na stenu.

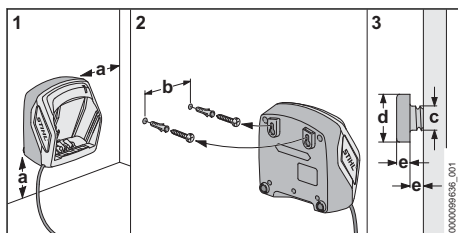

► Nabíjačku namontujte na stenu tak, aby boli splnené nasledujúce podmienky:

- Použite sa vhodný upevňovací materiál.
- Nabíjačka je namontovaná vodorovne.
Je potrebné dodržať nasledujúce rozmery:
 - a = minimálne 100 mm
 - b (pre AL 101) = 75 mm
 - b (pre AL 301) = 100 mm
 - b (pre AL 500) = 120 mm
 - c = 4,5 mm
 - d = 9 mm
 - e = 2,5 mm

6.2 Nabitie akumulátora

Doba nabíjania závisí od rôznych vplyvov, napr. od teploty akumulátora alebo od teploty prostredia. Pre optimálny výkon dbajte na odporúčané teplotné rozsahy, 20.8. Skutočná doba nabíjania sa môže líšiť od uvedenej doby nabíjania.

Doba nabíjania je uvedená na stránke www.stihl.com/charging-times.

Ak je sieťová zástrčka zastrčená v zásuvke a akumulátor vložený v nabíjačke, nabíjanie sa spustí automaticky. Ak je akumulátor úplne nabitý, nabíjačka sa automaticky vypne.

Počas nabíjania sa akumulátor a nabíjačka zahrievajú.

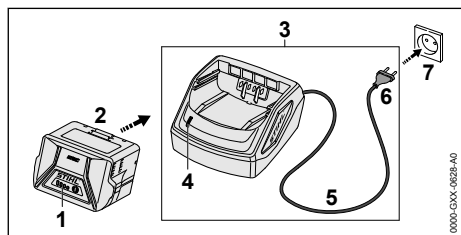

- Sieťovú zástrčku (6) zasunite do dobre prístupnej zásuvky (7). Nabíjačka (3) vykoná vlastný test. LED (4) svieti cca 1 sekundu na zeleno a cca 1 sekundu na červeno.
- Prívodný kábel (5) uložte.
- Akumulátor (2) vložte do vedení nabíjačky (3) a zatlačte na doraz. LED (4) svieti na zeleno. LED diódy (1) svietia na zeleno a akumulátor (2) sa nabíja.

- Ak LED (4) a LED diódy (1) nesvietia: Akumulátor (2) je úplne nabitý sa môže vytiahnuť z nabíjačky (3).
- Ak sa už nabíjačka (3) nepoužíva: Vytiahnite sieťovú zástrčku (6) zo zásuvky (7).

6.3 Zobrazenie stavu nabitia

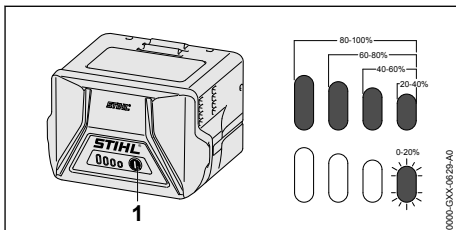

- Stlačte tlačidlo (1). LED diódy svietia asi 5 sekúnd na zeleno a zobrazujú stav nabitia.
- Ak pravá LED bliká na zeleno: Nabíjate akumulátor.

6.4 LED diódy na akumulátore

LED diódy môžu zobrazovať stav nabitia akumulátora alebo poruchy. LED diódy môžu svietiť alebo blikáť na zeleno alebo na červeno.

Ak LED diódy svietia alebo blikajú na zeleno, zobrazuje sa stav nabitia.

- Ak LED diódy svietia alebo blikajú na červeno: Odstráňte poruchy, 19. V motorovej pile alebo akumulátore je porucha.

6.5 LED na nabíjačke

LED zobrazuje stav nabíjačky.

Ak LED svieti na zeleno, akumulátor sa nabíja.

- Ak LED bliká na červeno: Odstráňte poruchy. V nabíjačke je porucha.

7 Montáž motorovej pily

7.1 Montáž a demontáž vodiacej lišty a pílovej reťaze

7.1.1 Montáž vodiacej lišty a pílovej reťaze

Kombinácie z vodiacej lišty a pílovej reťaze, ktoré sú vhodné pre reťazové koleso a ktoré sa môžu namontovať, sú uvedené v technických údajoch, 21.

- Vypnite motorovú pilu, založte reťazovú brzdú a vyberte akumulátor.

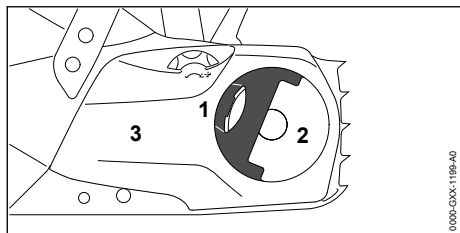

- ▶ Vyklopte držadlo (1) krídlovej matice (2).
- ▶ Krídlovú maticu (2) otáčajte proti smeru hodinových ručičiek dovtedy, kým sa nebude dať kryt reťazového kolesa (3) odobrať.
- ▶ Odoberte kryt reťazového kolesa (3).

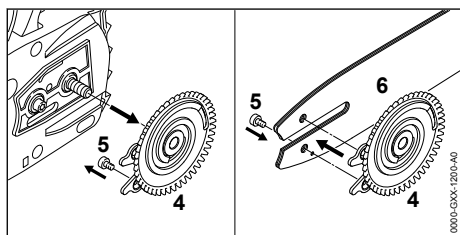

- ▶ Odoberte napínací kotúč (4).
- ▶ Vyskrutkujte skrutku (5).
- ▶ Vodiacu lištu (6) položte na napínací kotúč (4) tak, aby obidva čapy napínacieho kotúča (4) sedeli v otvoroch vodiacej lišty.

Orientácia vodiacej lišty (6) nie je dôležitá. Potlač na vodiacej lište môže byť aj obrátené.

- ▶ Skrutku (5) zaskrutkujte a pevne dotiahnite.

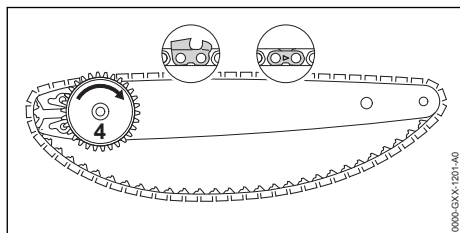

- ▶ Pílovú reťaz vložte do drážky vodiacej lišty tak, aby šípka na spojovacích článkoch pílovej reťaze na hornej strane ukazovala v smere chodu.
- ▶ Otáčajte napínací kotúč (4) až na doraz v smere hodinových ručičiek.

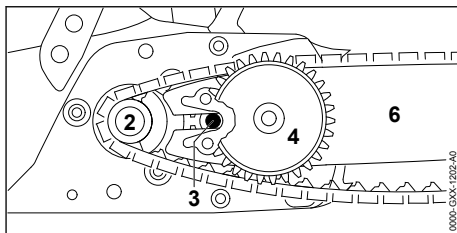

- ▶ Vodiacu lištu s napínacím kotúčom a pílovou reťazou nasadte na motorovú pílu tak, aby boli splnené nasledujúce podmienky:
 - Napínací kotúč (4) ukazuje smerom k používateľovi.
 - Vodiace články pílovej reťaze sedia v zuboch reťazového kolesa (2).
 - Hlava skrutky (3) sedí v pozdĺžnom otvore vodiacej lišty (6).

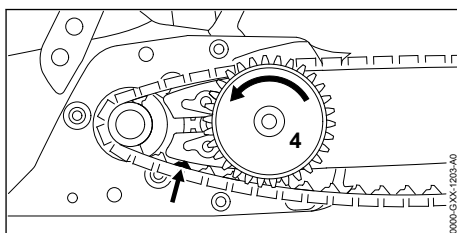

- ▶ Uvoľnite reťazovú brzdú.
- ▶ Napínací kotúč (4) otáčajte proti smeru hodinových ručičiek dovtedy, kým pílová reťaz nebude priliehať k vodiacej lište. Prítom zaveďte vodiace články pílovej reťaze do drážky vodiacej lišty. Vodiaca lišta a pílová reťaz priliehajú k motorovej píle.
- ▶ Kryt reťazového kolesa priložte na motorovú pílu tak, aby bol v jednej rovine s motorovou pílou.
- ▶ Ak kryt reťazového kolesa nie je v jednej rovine s motorovou pílou: Napínacie koleso pootočte a kryt reťazového kolesa priložte znovu.
- ▶ Zuby napínacieho kolesa zasahujú do zubov napínacieho kotúča.
- ▶ Krídlovú maticu otáčajte v smere hodinových ručičiek dovtedy, kým nebude kryt reťazového kolesa priliehať tesne k motorovej píle.
- ▶ Sklopte držadlo krídlovej matice.

7.1.2 Demontáž vodiacej lišty a pílovej reťaze

- ▶ Vypnite motorovú pílu, založte reťazovú brzdú a vyberte akumulátor.
- ▶ Vyklopte držadlo krídlovej matice.

- ▶ Krídlovú maticu otáčajte proti smeru pohybu hodinových ručičiek dovtedy, kým sa nebude dať odobrať.
- ▶ Odoberte kryt reťazového kolesa.
- ▶ Otáčajte napínací kotúč až na doraz v smere pohybu hodinových ručičiek. Pílová reťaz je uvoľnená.
- ▶ Vodiacu lištu a pílovú reťaz odoberte.
- ▶ Skrutku napínacieho kotúča vyskrutkujte.
- ▶ Napínací kotúč odoberte.

7.2 Napínanie pílovej reťaze

Počas práce sa pílová reťaz natáhuje alebo sťahuje. Napnutie pílovej reťaze sa mení. Počas práce sa musí napnutie pílovej reťaze pravidelne kontrolovať a napínať.

- ▶ Vypnite motorovú pílu, založte reťazovú brzdu a vyberte akumulátor.

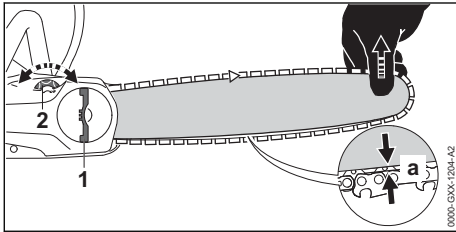

- ▶ Vyklopte držadlo krídlovej matice (1).
- ▶ Krídlovú maticu (1) otočte o 2 otočenia proti smeru hodinových ručičiek. Krídlová matica (1) je uvoľnená.
- ▶ Uvoľnite reťazovú brzdu.
- ▶ Vodiacu lištu na hrote nadvihnite a napínacie koleso (2) otáčajte v smere alebo proti smeru hodinových ručičiek dovtedy, kým nebudú splnené nasledujúce podmienky:
 - Vzdialenosť a v strede vodiacej lišty je 1 mm až 2 mm.
 - Pílová reťaz sa ešte dá natiahnuť na vodiacu lištu dvomi prstami a s malým vynaložením sily.
- ▶ Ak sa používa vodiaca lišta carving: Napínacie koleso (2) otáčajte v smere alebo proti smeru hodinových ručičiek dovtedy, kým vodiace články pílovej reťaze na spodnej strane vodiacej lišty budú viditeľné ešte do polovice.
- ▶ Vodiacu lištu ešte viac nadvihnite na hrote a krídlovú maticu (1) otáčajte v smere hodinových ručičiek dovtedy, kým nebude kryt reťazového kolesa priliehať tesne k motorovej píle.
- ▶ Ak nie je vzdialenosť a v strede vodiacej lišty 1 mm až 2 mm: Pílovú reťaz znova napnite.
- ▶ Ak sú vodiace články pílovej reťaze na spodnej strane vodiacej lišty viditeľné pri použití

vodiace lišty carving menej ako do polovice: Pílovú reťaz znova napnite.

- ▶ Sklopte držadlo krídlovej matice (1).

7.3 Naplnenie adhézneho oleja na pílovú reťaz

Adhézny olej na pílovú reťaz maže a chladí pohybujúcu sa pílovú reťaz.

STIHL odporúča používať adhézny olej na pílovú reťaz STIHL alebo iný adhézny olej na pílovú reťaz schválený pre motorové píly.

- ▶ Vypnite motorovú pílu, založte reťazovú brzdu a vyberte akumulátor.
- ▶ Motorovú pílu položte na rovnú plochu tak, aby uzáver olejovej nádržky smeroval nahor.
- ▶ Okolie uzáveru olejovej nádržky vyčistite vlhkou handrou.

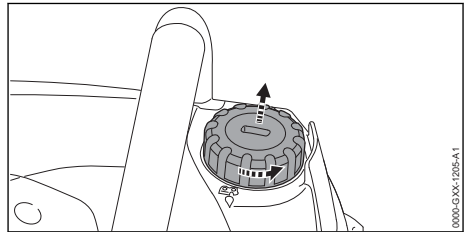

- ▶ Vhodným nástrojom uzáver olejovej nádržky otáčajte proti smeru hodinových ručičiek dovtedy, kým sa nebude dať odobrať.
- ▶ Uzáver olejovej nádržky odoberte.
- ▶ Adhézny olej na pílovú reťaz naplňte tak, aby sa nerozliat a aby olejová nádržka nebola naplnená až po okraj.

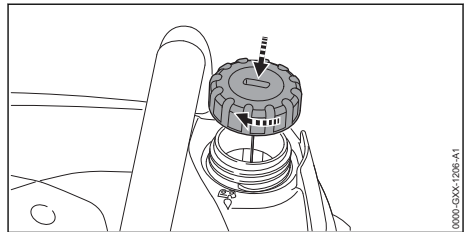

- ▶ Uzáver olejovej nádržky nasadte na olejovú nádrž.
- ▶ Vhodným nástrojom uzáver olejovej nádržky otáčajte v smere hodinových ručičiek a rukou pevne utiahnite. Olejová nádržka je zatvorená.

8 Založenie a uvoľnenie reťazovej brzd

8.1 Založenie reťazovej brzd

Motorová píla je vybavená reťazovou brzdou.

Reťazová brzda sa založí automaticky pri dostatočne silnom spätnom ráze zotrvačnosťou hmoty ochrany ruky alebo ju môže založiť používateľ.

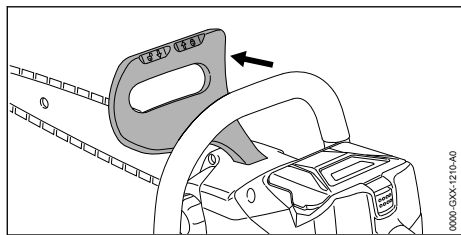

- ▶ Ochrana ruky zatlačte ľavou rukou v smere do rúrkovej rukováti. Ochrana ruky počuteľne zapadne. Reťazová brzda je založená.

8.2 Uvoľnenie reťazovej brzd

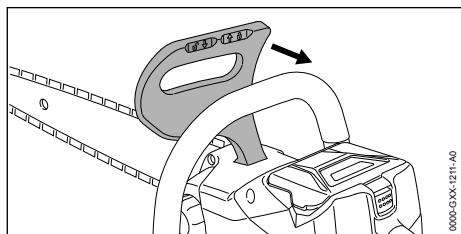

- ▶ Ochrana ruky potiahnite ľavou rukou v smere používateľa. Ochrana ruky počuteľne zapadne. Reťazová brzda je uvoľnená.

9 Vloženie a vybratie akumulátora

9.1 Vloženie akumulátora

- ▶ Založte reťazovú brzdou.

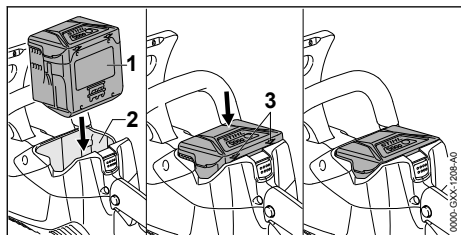

- ▶ Akumulátor (1) tlačte do akumulátorovej šachty (2) dovtedy, kým nezačujete kliknutie. Šípky (3) na akumulátore (1) sú ešte viditeľné a akumulátor (1) je zaistený v akumulátorovej šachte (2). Medzi motorovou pilou a akumulátorom (1) nie je elektrický kontakt.
- ▶ Akumulátor (1) zatlačte do akumulátorovej šachty (2) až na doraz. Akumulátor (1) zaskočí druhým kliknutím a vytvorí jednu rovinnú s telesom motorovej píly.

9.2 Vybratie akumulátora

- ▶ Motorovú pílu postavte na rovnú plochu.

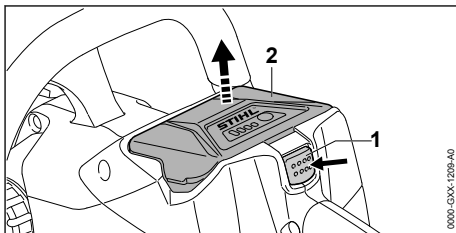

- ▶ Stlačte blokovaciu páčku (1). Akumulátor (2) je odblokovaný a môže sa vybrať.

10 Zapnutie a vypnutie motorovej píly

10.1 Zapnutie motorovej píly

- ▶ Motorovú pílu pridržte pevne pravou rukou za ovládaciu rukoväť tak, aby palec zvieral ovládaciu rukoväť.
- ▶ Uvoľnite reťazovú brzdou.
- ▶ Motorovú pílu pridržte pevne ľavou rukou za rúrkovú rukoväť tak, aby palec zvieral rúrkovú rukoväť.

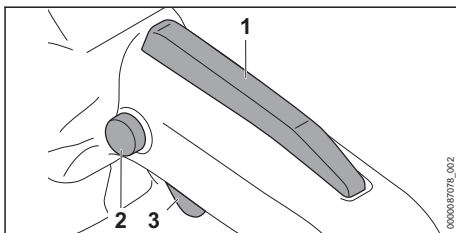

- ▶ Blokovací gombík (2) stlačte palcom a držte ho stlačený.
- ▶ Spínaciu páčku (3) stlačte ukazovákom a podržte ju stlačenú. Motorová píla zrýchľuje a pílová reťaz sa pohybuje. Blokovací gombík (2) môžete teraz pustiť.

Čím viac je spínacia páčka zatlačená (3), tým rýchlejšie sa pilová reťaz pohybuje.

Keď je stlačená ergo páčka (1), zostane spínacia páčka (3) odblokovávaná. Tak sa môže spínacia páčka pustiť a znova stlačiť bez toho, bez nutnosti opätovného stlačenia tlačidla uzamknutia.

Keď sa pustia spínacia páčka (3) a ergo páčka (1), je spínacia páčka (3) zablokovaná. Tlačidlo uzamknutia (2) je potrebné stlačiť a znova podržať, aby sa spínacia páčka (3) odblokovala.

10.2 Vypnutie motorovej píly

- ▶ Spínaciu páčku uvoľnite. Pilová reťaz už nebeží.
- ▶ Ak pilová reťaz beží ďalej: Založte reťazovú brzdu, vyberte akumulátor a vyhľadajte špecializovaného predajcu STIHL. Motorová píla je chybná.

11 Kontrola motorovej píly a akumulátora

11.1 Kontrola reťazového kolesa

- ▶ Vypnite motorovú pílu, založte reťazovú brzdu a vyberte akumulátor.
- ▶ Uvoľnite reťazovú brzdu.
- ▶ Demontujte kryt reťazového kolesa.
- ▶ Odmontujte vodiacu lištu a pilovú reťaz.

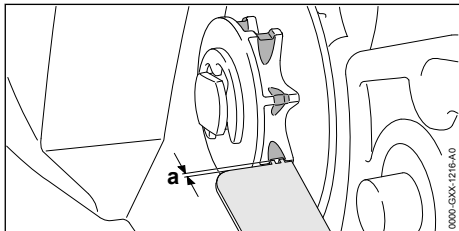

- ▶ Stopy opotrebovania na reťazovom kolese skontrolujte pomocou skúšobnej mierky STIHL.
- ▶ Ak sú stopy opotrebovania hlbšie ako $a = 0,5$ mm: Motorovú pílu nepoužívajte a vyhľadajte špecializovaného obchodníka STIHL. Reťazové koleso sa musí vymeniť.

11.2 Kontrola vodiacej lišty

- ▶ Vypnite motorovú pílu, založte reťazovú brzdu a vyberte akumulátor.
- ▶ Odmontujte pilovú reťaz a vodiacu lištu.

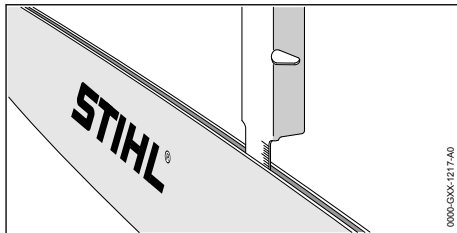

- ▶ Hĺbku drážky vodiacej lišty zmerajte meracou tyčou mierky STIHL.
- ▶ Vodiacu lištu vymeňte, ak je splnená jedna z nasledujúcich podmienok:
 - Vodiaca lišta je poškodená.
 - Nameraná hĺbka drážky je menšia ako minimálna hĺbka drážky vodiacej lišty, 20.3.
 - Drážka vodiacej lišty je zúžená alebo rozťahnutá.
- ▶ Ak vzniknú nejasnosti: Vyhľadajte špecializovaného obchodníka STIHL.

11.3 Kontrola pílovej reťaze

- ▶ Vypnite motorovú pílu, založte reťazovú brzdu a vyberte akumulátor.

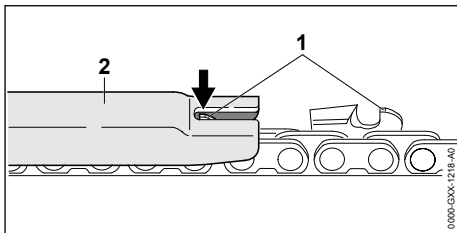

- ▶ Zmerajte výšku obmedzovača hĺbky (1) pomocou mierky STIHL (2). Mierka STIHL musí byť vhodná pre rozstup pílovej reťaze.
- ▶ Ak obmedzovač hĺbky (1) prečnieva cez mierku (2): Obmedzovač hĺbky (1) opilujte, 17.2.

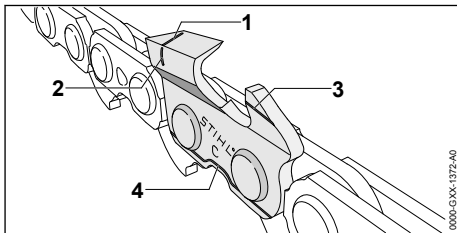

- ▶ Skontrolujte, či sú viditeľné značky opotrebovania (1 až 4) na rezných zuboch.

- ▶ Ak na reznom zube nie je viditeľná niektorá zo značiek opotrebovania: Pílovú reťaz nepoužívajte a vyhľadajte špecializovaného predajcu STIHL.
- ▶ Pomocou mierky STIHL skontrolujte, či je dodržaný uhol ostrenia rezných zubov 30°. Mierka STIHL musí byť vhodná pre rozstup pílovej reťaze.
- ▶ Ak nie je dodržaný uhol ostrenia 30°: Nabrúste pílovú reťaz.
- ▶ Ak vzniknú nejasnosti: Vyhľadajte špecializovaného predajcu STIHL.

11.4 Kontrola reťazovej brzdy

- ▶ Založte reťazovú brzdu a vyberte akumulátor.

VAROVANIE

- Rezné zuby pílovej reťaze sú ostré. Môže dôjsť k porezaniu používateľa.
 - ▶ Noste pracovné rukavice z odolného materiálu.
- ▶ Skúste potiahnuť pílovú reťaz rukou cez vodiacu lištu. Ak sa pílová reťaz rukou nedá potiahnuť cez vodiacu lištu, reťazová brzda funguje.
- ▶ Ak sa pílová reťaz dá rukou potiahnuť cez vodiacu lištu: Motorovú pílu nepoužívajte a vyhľadajte špecializovaného obchodníka STIHL. Reťazová brzda je chybná.

11.5 Kontrola ovládacích prvkov

Blokovací gombík, ergo páčka a spínacia páčka

- ▶ Založte reťazovú brzdu a vyberte akumulátor.
- ▶ Pokúste sa zatlačiť spínaciu páčku bez zatlačenia blokovacieho gombíka.
- ▶ Ak sa dá spínacia páčka zatlačiť: Motorovú pílu nepoužívajte a vyhľadajte špecializovaného predajcu STIHL. Blokovací gombík je chybný.
- ▶ Blokovací gombík stlačte a držte ho stlačený.
- ▶ Stlačte ergo páčku a držte ju stlačenú.
- ▶ Stlačte spínaciu páčku. Blokovací gombík môžete teraz pustiť.
- ▶ Pustíte spínaciu páčku a ergo páčku.
- ▶ Ak idú blokovací gombík, ergo páčka alebo spínacia páčka ťažko alebo sa nevracajú späť do svojej východiskovej polohy: Motorovú pílu nepoužívajte a vyhľadajte špecializovaného predajcu STIHL. Blokovací gombík, ergo páčka alebo spínacia páčka sú chybné.

Zapnutie motorovej píly

- ▶ Vložte akumulátor.

- ▶ Uvoľnite reťazovú brzdu.
- ▶ Blokovací gombík stlačte a držte ho stlačený.
- ▶ Stlačte spínaciu páčku a držte ju stlačenú. Pílová reťaz beží.
- ▶ Ak blikajú 3 LED diódy na červeno: Akumulátor vyberte a vyhľadajte špecializovaného predajcu STIHL. V motorovej pile je porucha.
- ▶ Spínaciu páčku uvoľnite. Pílová reťaz už nebeží.
- ▶ Ak pílová reťaz beží ďalej: Založte reťazovú brzdu, vyberte akumulátor a vyhľadajte špecializovaného obchodníka STIHL. Motorová píla je chybná.

11.6 Kontrola mazania reťaze

- ▶ Vložte akumulátor.
- ▶ Uvoľnite reťazovú brzdu.
- ▶ Vodiacu lištu nasmerujte na svetlý povrch.
- ▶ Zapnite motorovú pílu. Adhézny olej na pílovej reťaze sa odstredí a dá sa rozpoznať na svetlom povrchu. Mazanie reťaze funguje.
- ▶ Ak sa odstredený adhézny olej na pílovej reťaze nedá identifikovať:
 - ▶ Naplňte adhézny olej na pílovej reťaze.
 - ▶ Znovu skontrolujte mazanie reťaze.
 - ▶ Ak adhézny olej na pílovej reťaze stále nie je identifikovateľný na svetlom povrchu: Motorovú pílu nepoužívajte a vyhľadajte špecializovaného obchodníka STIHL. Mazanie reťaze je chybné.

11.7 Kontrola akumulátora

- ▶ Stlačte tlačidlo na akumulátore. LED diódy svietia alebo blikajú.
- ▶ Ak LED diódy nesvietia ani neblikajú: Akumulátor nepoužívajte a vyhľadajte špecializovaného obchodníka STIHL. V akumulátore je porucha.

12 Práca s motorovou pilou

12.1 Držanie a vedenie motorovej píly

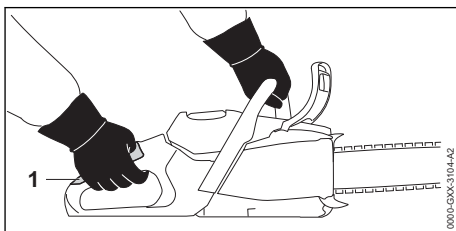

- ▶ Motorovú pílu držte a ved'te pevne ľavou rukou za rúrkovú rukoväť a pravou rukou v oblasti rukováti (1) tak, aby palec ľavej ruky obopínal rúrkovú rukoväť a palec pravej ruky ovládacia rukoväť.

12.2 Pílenie

! VAROVANIE

- Ak vznikne spätný ráz, môže byť motorová píla vymrštená do smeru používateľa. Môže dôjsť k ťažkému zraneniu alebo usmrteniu používateľa.
 - ▶ Píľte s plným plynom.
 - ▶ Nepíľte s oblasťou okolo hornej štvrtiny hrotu vodiacej lišty.
- ▶ Vodiacu lištu zaved'te do rezu s plným plynom tak, aby sa nespriečila.

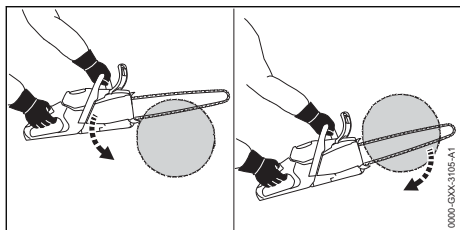

- ▶ Ozubený doraz nasad'te a použite ako bod otáčania.
- ▶ Vodiacu lištu ved'te drevom kompletne tak, aby sa ozubený doraz vždy znovu nasadil.
- ▶ Na konci rezu zachyťte váhu motorovej píly.

Pre optimálny výkon dbajte na odporúčané teplotné rozsahy, 20.8.

12.3 Vyvetvovanie

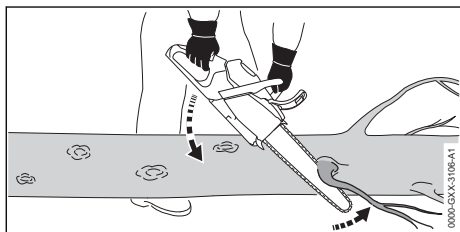

- ▶ Motorovú pílu oprite na kmeň.
- ▶ Vodiacu lištu zatlačte plným plynom pákovým pohybom proti konáru.
- ▶ Konár prepíľte hornou stranou vodiacej lišty.

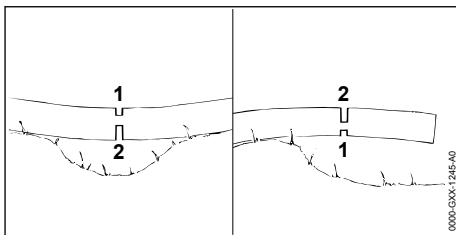

- ▶ Ak je konár pod napätím: Vykonajte odľahčovací rez (1) na strane tlaku a potom na strane ťahu prepíľte pomocou deliaceho rezu (2).

12.4 Rúbanie

12.4.1 Stanovenie smeru pádu stromu a bezpečnej pozície

- ▶ Smer pádu určte tak, aby bola oblasť, do ktorej strom spadne, prázdna.

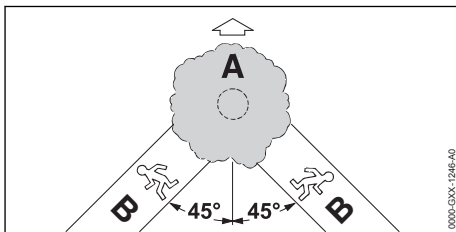

- ▶ Bezpečnú pozíciu (B) stanovte tak, aby boli splnené nasledujúce podmienky:
 - Bezpečná pozícia (B) je v 45° uhle k smeru pádu stromu (A).
 - V bezpečnej pozícii (B) nie sú prekážky.
 - Koruna stromu sa dá pozorovať.
 - Ak je bezpečná pozícia (B) na svahu, musí byť bezpečná pozícia (B) paralelná k svahu.

12.4.2 Príprava pracovného priestoru kmeňa

- ▶ Odstráňte prekážky v pracovnej oblasti na kmeni.
- ▶ Odstráňte porast na kmeni.

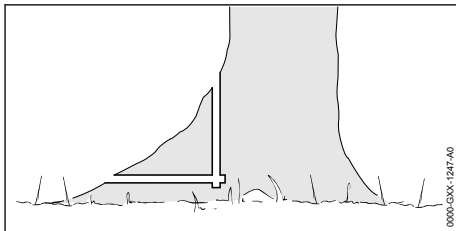

- ▶ Ak má kmeň veľké, zdravé koreňové nábehy: Koreňové nábehy najprv zvislo a potom vodorovne narežte a potom odstráňte.

12.4.3 Zarezanie záseku

Zásek určuje smer, do ktorého spadne strom. Musia sa dodržať predpisy na sklon záseku špecifické pre krajinu.

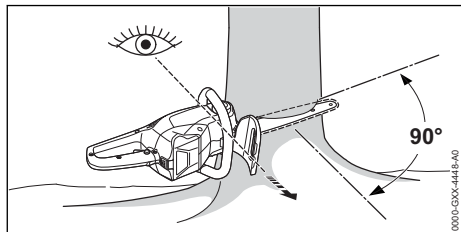

- ▶ Motorovú pílu vyrovnajte tak, aby bol zásek v pravom uhle k smeru stínania a motorová píla blízko pri zemi.
- ▶ Zarežte vodorovný spodný rez.
- ▶ Zarežte horný rez v uhle 45° k vodorovnému spodnému rezu.

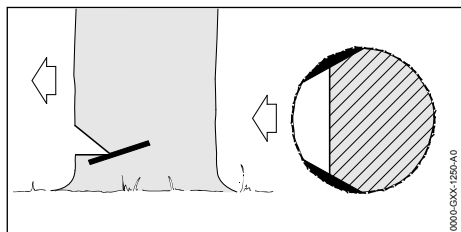

- ▶ Ak je drevo zdravé a má dlhé vlákna: Zárezy do bely zarežte tak, aby boli splnené nasledujúce podmienky:
 - Zárezy do bely sú na oboch stranách rovnaké.
 - Zárezy do bely sú vo výške spodnej strany záseku.
 - Zárezy do bely sú široké 1/10 priemeru kmeňa.
- Kmeň sa neroztrhne, keď strom spadne.

12.4.4 Základy pre hlavný rez

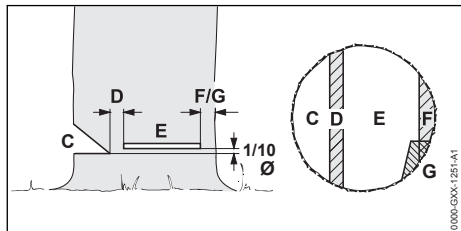

C Zásek

Zásek určuje smer pádu stromu.

D Zlomová lišta

Zlomová lišta pôsobí ako vedenie pre pád kmeňa. Zlomová lišta je široká 1/10 priemeru kmeňa.

E Hlavný rez

Hlavným rezom sa kmeň prereže. Hlavný rez leží 1/10 priemeru kmeňa (minimálne 3 cm) nad spodkom záseku.

F Bezpečnostný pás

Bezpečnostný pás podopiera strom a istí ho pred predčasným spadnutím. Bezpečnostný pás je široký 1/10 až 1/5 priemeru kmeňa.

G Prídržný pás

Prídržný pás podopiera strom a istí ho pred predčasným spadnutím. Prídržný pás je široký 1/10 až 1/5 priemeru kmeňa.

12.4.5 Zápich

Zápich je pracovná technika, ktorá je potrebná na stíhanie.

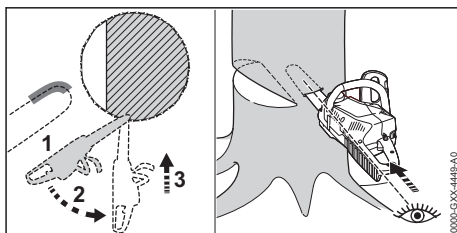

- ▶ Nasadíte vodiacu lištu spodnou stranou hrotu s plným plynom.
- ▶ Zarežte, až kým nebude dvojitá šírka vodiacej lišty v kmeni.
- ▶ Natočte do pozície zápichu.
- ▶ Vodiacu lištu zapichnete.

12.4.6 Výber vhodného hlavného rezu

Výber vhodného hlavného rezu závisí od nasledujúcich podmienok:

- prirodzený sklon stromu
- tvorba konárov stromu
- poškodenia stromu
- zdravotný stav stromu
- ak je na strome sneh: zaťaženie snehom
- smer svahu
- smer vetra a rýchlosť vetra
- existujúce susedné stromy

Rozlišujú sa rôzne charakteristiky týchto podmienok. V tomto návode na obsluhu sú opísané len 2 charakteristiky.

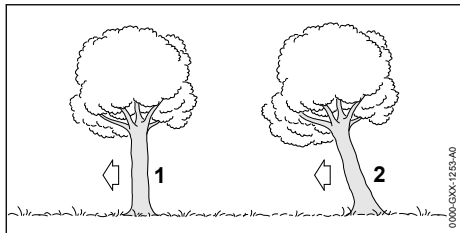

1 Normálny strom

Normálny strom stojí zvislo a má rovnomernú korunu.

2 Naklonený strom

Naklonený strom stojí šikmo a má korunu, ktorá ukazuje do smeru stínania.

12.4.7 Stínanie normálneho stromu s malým priemerom

Normálny strom sa stína hlavným rezom s bezpečnostným pásom. Tento hlavný rez sa musí vykonať, keď je priemer kmeňa menší ako skutočná rezná dĺžka motorovej pily.

- Vydajte výstrahu.

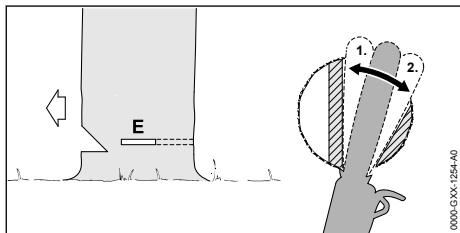

- Vodiacu lištu zapichnete do hlavného rezu, kým nebude viditeľná na druhej strane kmeňa, **12.4.5**.
- Ozubený doraz nasadíte za zlomovú lištu a použijete ho ako otočný bod.
- Hlavný rez vytvarujete do smeru zlomovej lišty.
- Hlavný rez vytvarujete do smeru bezpečnostného pásu.

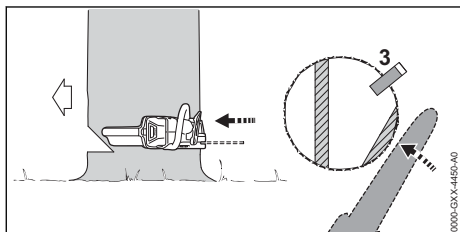

- Vložte rúbací klin. Rúbací klin sa musí hodiť k priemeru kmeňa a šírke hlavného rezu.
- Vydajte výstrahu.

- Bezpečnostný pás oddelíte s vystretými rukami zvonku a horizontálne v rovine hlavného rezu. Strom spadne.

12.4.8 Stínanie normálneho stromu s veľkým priemerom

Normálny strom sa stína hlavným rezom s bezpečnostným pásom. Tento hlavný rez sa musí vykonať, keď je priemer kmeňa väčší ako skutočná rezná dĺžka motorovej pily.

- Vydajte výstrahu.

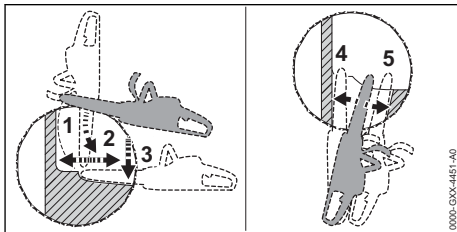

- Ozubený doraz nasadíte na výšku hlavného rezu a použijete ho ako otočný bod.
- Motorovú pilu vedte vodorovne do hlavného rezu a čo najviac ju otočte.
- Hlavný rez vytvarujete do smeru zlomovej lišty.
- Hlavný rez vytvarujete do smeru bezpečnostného pásu.
- Prejdite na protiáhlú stranu kmeňa.
- Vodiacu lištu zapichnete v rovnakej úrovni do hlavného rezu.
- Hlavný rez vytvarujete do smeru zlomovej lišty.
- Hlavný rez vytvarujete do smeru bezpečnostného pásu.

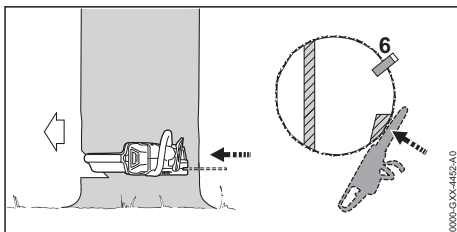

- Vložte rúbací klin. Rúbací klin sa musí hodiť k priemeru kmeňa a šírke hlavného rezu.
- Vydajte výstrahu.
- Bezpečnostný pás oddelíte s vystretými rukami zvonku a horizontálne v rovine hlavného rezu. Strom spadne.

12.4.9 Stínanie naklonených stromov s malým priemerom

Naklonený strom sa stína hlavným rezom s prídržným pásom. Tento hlavný rez sa musí

vykonať, ak je priemer kmeňa menší ako skutočná dĺžka rezu motorovej pily.

- ▶ Vydadajte výstrahu.

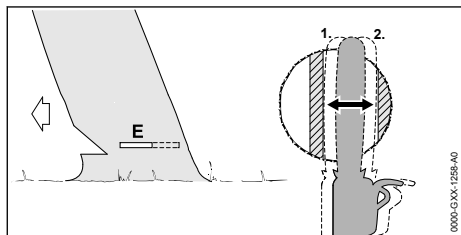

- ▶ Vodiacu lištu zapichnete do hlavného rezu, kým nebude viditeľná na druhej strane kmeňa, **12.4.5.**
- ▶ Hlavný rez vytvarujte do smeru zlomovej lišty.
- ▶ Hlavný rez vytvarujte do smeru prídržného pásu.

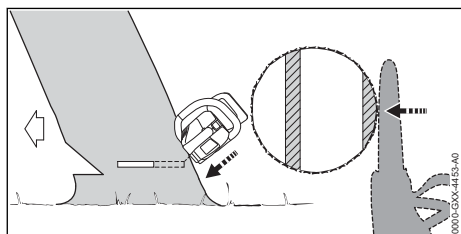

- ▶ Vydadajte výstrahu.
- ▶ Prídržný pás oddelte s vystretými rukami zvonku a šikmo hore. Strom spadne.

12.4.10 Stínanie naklonených stromov s veľkým priemerom kmeňa

Naklonený strom sa stína hlavným rezom s prídržným pásom. Tento hlavný rez sa musí vykonať, keď je priemer kmeňa väčší ako skutočná rezná dĺžka motorovej pily.

- ▶ Vydadajte výstrahu.

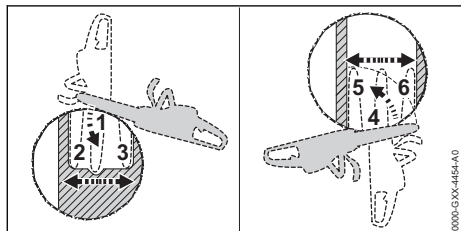

- ▶ Ozubený doraz nasadíte na výšku hlavného rezu za prídržným pásom a použijete ho ako otočný bod.
- ▶ Motorovú pílu vedíte vodorovne do hlavného rezu a čo najviac ju otočíte.

- ▶ Hlavný rez vytvarujte do smeru zlomovej lišty.
- ▶ Hlavný rez vytvarujte do smeru prídržného pásu.
- ▶ Prejdite na protiáhlú stranu kmeňa.
- ▶ Ozubený doraz nasadíte na výšku hlavného rezu za zlomovú lištu a použijete ho ako otočný bod.
- ▶ Motorovú pílu vedíte vodorovne do hlavného rezu a čo najviac ju otočíte.
- ▶ Hlavný rez vytvarujte do smeru zlomovej lišty.
- ▶ Hlavný rez vytvarujte do smeru prídržného pásu.

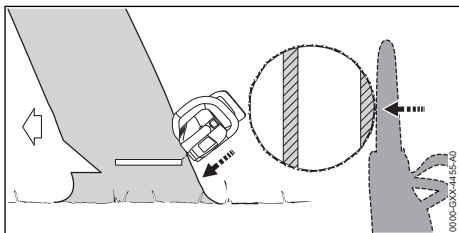

- ▶ Vydadajte výstrahu.
- ▶ Prídržný pás oddelte s vystretými rukami zvonku a šikmo hore. Strom spadne.

13 Po ukončení práce

13.1 Po ukončení práce

- ▶ Vypnite motorovú pílu, založte reťazovú brzdu a vyberte akumulátor.
- ▶ Ak je motorová píla mokrá: Motorovú pílu nechajte vyschnúť.
- ▶ Ak je akumulátor mokrý alebo vlhký: Nechajte akumulátor vyschnúť, **20.8.**
- ▶ Vyčistite motorovú pílu.
- ▶ Vyčistite vodiacu lištu a pilovú reťaz.
- ▶ Uvoľnite krídlovú maticu.
- ▶ Napínacie koleso otočte o 2 otáčky proti smeru hodinových ručičiek. Pilová reťaz je uvoľnená.
- ▶ Krídlovú maticu dotiahnite.
- ▶ Ochranu reťaze nasuňte na vodiacu lištu tak, aby bola zakrytá celá vodiaca lišta.
- ▶ Vyčistite akumulátor.

14 Preprava

14.1 Preprava motorovej pily

- ▶ Vypnite motorovú pílu, založte reťazovú brzdu a vyberte akumulátor.
- ▶ Ochranu reťaze nasuňte na vodiacu lištu tak, aby bola zakrytá celá vodiaca lišta.

Nosenie motorovej píly

- ▶ Motorovú pílu nosíte za rúrkovú rukoväť pravou rukou tak, aby vodiaca lišta ukazovala dozadu.

Preprava motorovej píly vo vozidle

- ▶ Motorovú pílu zaistíte tak, aby sa motorová píla nemohla prevrátiť ani pohybovať.

14.2 Preprava akumulátora

- ▶ Vypnite motorovú pílu, založte reťazovú brzdú a vyberte akumulátor.
- ▶ Zabezpečte, aby bol akumulátor v bezpečnom stave.
- ▶ Akumulátor zabaľte tak, aby sa v obale nemohol pohybovať.
- ▶ Obal zaistíte tak, aby sa nemohol pohybovať.

Akumulátor podlieha požiadavkám na prepravu nebezpečného tovaru. Akumulátor je zatriedený ako UN 3480 (lítiovo-iónové batérie) a bol odskúšaný podľa OSN príručky „Testy a kritériá, časť III, pododsek 38.3“.

Prepravné predpisy sú uvedené na stránke www.stihl.com/safety-data-sheets.

14.3 Preprava nabíjačky

- ▶ Vytiahnite sieťovú zástrčku zo zásuvky.
- ▶ Vyberte akumulátor.
- ▶ Namotajte prívodný kábel a upevnite na nabíjačke.
- ▶ Ak sa nabíjačka prepravuje vo vozidle: Nabíjačku zaistíte pomocou upínacích popruhov, remeňov alebo sieťky tak, aby sa nabíjačka nemohla prevrátiť ani pohybovať.

15 Skladovanie**15.1 Skladovanie motorovej píly**

- ▶ Vypnite motorovú pílu, založte reťazovú brzdú a vyberte akumulátor.
- ▶ Ochranu reťaze nasuňte na vodiacu lištu tak, aby bola zakrytá celá vodiaca lišta.
- ▶ Motorovú pílu skladujte tak, aby boli splnené nasledujúce podmienky:
 - Motorová píla je mimo dosahu detí.
 - Motorová píla je čistá a suchá.
- ▶ Ak budete motorovú pílu skladovať dlhšie ako 30 dní Odmontujte vodiacu lištu a pilovú reťaz.

15.2 Skladovanie akumulátora

- STIHL odporúča skladovať akumulátor v stave nabitia medzi 40 % a 60 % (2 na zeleno svietiace LED diódy).
- ▶ Akumulátor skladujte tak, aby boli splnené nasledujúce podmienky:

- Akumulátor je mimo dosahu detí.
- Akumulátor je čistý a suchý.
- Akumulátor je v uzavretej miestnosti.
- Akumulátor je odpojený od motorovej píly.
- Ak sa akumulátor skladuje v nabíjačke:
 - Vytiahnite sieťovú zástrčku a akumulátor skladujte v stave nabitia medzi 40 % a 60 % (2 na zeleno svietiace LED).
- Akumulátor nie je skladovaný mimo uvedeníh hraničných teplôt,  20.7.

UPOZORNENIE

- Ak akumulátor nie je uskladnený tak, ako je to uvedené v tomto návode na obsluhu, môže sa akumulátor hlboko vybiť, a tým sa vážne poškodiť.
 - ▶ Vybitý akumulátor pred uskladnením nabite. STIHL odporúča skladovať akumulátor v stave nabitia medzi 40 % a 60 % (2 na zeleno svietiace LED diódy).
 - ▶ Akumulátor uložte oddelene od motorovej píly.

15.3 Skladovanie nabíjačky

- ▶ Vytiahnite sieťovú zástrčku zo zásuvky.

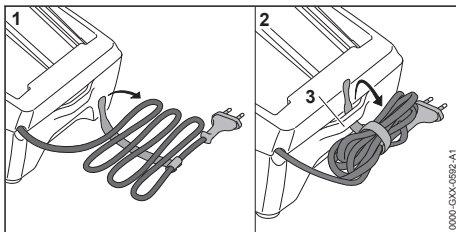

- ▶ Namotajte prívodný kábel a upevnite na nabíjačke.
- ▶ Nabíjačku skladujte tak, aby boli splnené nasledujúce podmienky:
 - Nabíjačka je mimo dosahu detí.
 - Nabíjačka je čistá a suchá.
 - Nabíjačka je v uzavretej miestnosti.
 - Nabíjačka nie je zavesená na prívodnom kábli alebo na držiaku (3) pre prívodný kábel.
 - Nabíjačka nie je skladovaná mimo uvedených hraničných teplôt,  20.7.

16 Čistenie**16.1 Čistenie motorovej píly**

- ▶ Vypnite motorovú pílu, založte reťazovú brzdú a vyberte akumulátor.
- ▶ Motorovú pílu vyčistíte vlhkou handrou alebo rozpúšťadlom živíc STIHL.
- ▶ Vetracie štrbiny vyčistíte štetcom.

- ▶ Demontujte kryt reťazového kolesa.
- ▶ Okolie reťazového kolesa vyčistite vlhkou handrou alebo rozpúšťadlom živíc STIHL.
- ▶ Odstráňte cudzie predmety z akumulátorovej šachty a vyčistite akumulátorovú šachtu vlhkou handrou.
- ▶ Elektrické kontakty v akumulátorovej šachte vyčistite štetcom alebo mäkkou kefkou.
- ▶ Namontujte kryt reťazového kolesa.

16.2 Čistenie vodiacej lišty a pílovej reťaze

- ▶ Vypnite motorovú pílu, založte reťazovú brzdú a vyberte akumulátor.
- ▶ Odmontujte vodiacu lištu a pílovú reťaz.

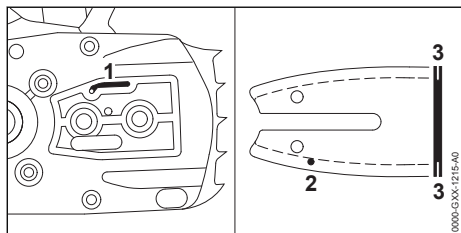

- ▶ Kanál na výstup oleja (1), vstupný otvor oleja (2) a drážku (3) vyčistite štetcom, mäkkou kefkou alebo rozpúšťadlom živíc STIHL.
- ▶ Pílovú reťaz vyčistite štetcom, mäkkou kefkou alebo rozpúšťadlom živíc STIHL.
- ▶ Namontujte vodiacu lištu a pílovú reťaz.

16.3 Čistenie akumulátora

- ▶ Akumulátor vyčistite vlhkou handrou.

16.4 Čistenie nabíjačky

- ▶ Vytiahnite sieťovú zástrčku zo zásuvky.
- ▶ Nabíjačku vyčistite vlhkou handrou.
- ▶ Vetracie štrbiny vyčistite štetcom.
- ▶ Elektrické kontakty nabíjačky vyčistite štetcom alebo mäkkou kefkou.

17 Údržba

17.1 Začistenie vodiacej lišty

Na vonkajšej hrane vodiacej lišty sa môže tvoriť ostrina.

- ▶ Ostrinu odstráňte plochým pilníkom alebo vyrovnávačom vodiacej lišty STIHL.
- ▶ Ak vzniknú nejasnosti: Vyhľadajte špecializovaného obchodníka STIHL.

17.2 Brúsenie pílovej reťaze

Správne nabrúsenie pílovej reťaze si vyžaduje veľa cviku.

STIHL pilníky, STIHL pomôcky na brúsenie, STIHL ostriace prístroje a brožúra „Brúsenie pílových reťazí STIHL“ pomáhajú správne nabrúsiť pílovú reťaz. Brožúra je dostupná na stránke www.stihl.com/sharpening-brochure.

STIHL odporúča nechať si nabrúsiť pílové reťaze prostredníctvom špecializovaného predajcu STIHL.

VAROVANIE

- Rezné zuby pílovej reťaze sú ostré. Môže dôjsť k porezaniu používateľa.
 - ▶ Noste pracovné rukavice z odolného materiálu.

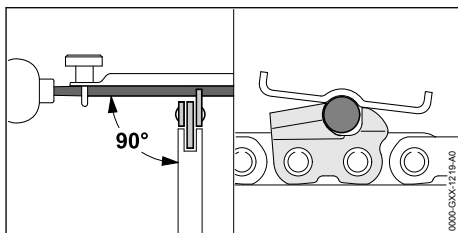

- ▶ Každý rezný zub nabrúste okrúhlym pilníkom tak, aby boli splnené nasledujúce podmienky:
 - Okrúhly pilník je vhodný na rozstup pílovej reťaze.
 - Okrúhly pilník je vedený zvnútra von.
 - Okrúhly pilník je vedený v pravom uhle k vodiacej lište.
 - Uhol ostrenia 30° je dodržaný.

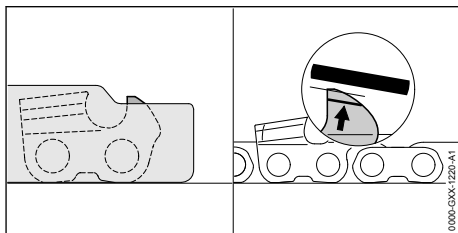

- ▶ Obmedzovače hĺbky nabrúste pomocou plochého pilníka tak, aby boli v jednej rovine s pilníkovou mierkou STIHL a paralelne k značke opotrebovania. Mierka STIHL musí byť vhodná pre rozstup pílovej reťaze.
- ▶ Ak vzniknú nejasnosti: Vyhľadajte špecializovaného predajcu STIHL.

17.3 Údržba reťazovej brzdy

Používateľ nemôže vykonávať údržbu reťazovej brzdy sám.

- ▶ Údržbu reťazovej brzdy nechajte vykonať v nasledujúcich intervaloch prostredníctvom špecializovaného predajcu STIHL.
 - Používanie po celú pracovnú dobu: štvrtročné
 - Čiastočné používanie: polročne
 - príležitostné používanie: ročne

18 Oprava

18.1 Oprava motorovej píly, akumulátora a nabíjačky

Používateľ nemôže motorovú pílu, vodiacu lištu, pílovú reťaz, akumulátor a nabíjačku opravovať sám.

- ▶ Ak sú motorová píla, vodiaca lišta alebo pílová reťaz poškodené: Motorovú pílu, vodiacu lištu

ani pílovú reťaz nepoužívajte a vyhľadajte špecializovaného obchodníka STIHL.

- ▶ Ak je akumulátor pokazený alebo poškodený: Akumulátor vymeňte.
- ▶ Ak je nabíjačka pokazená alebo poškodená: Nabíjačku vymeňte.
- ▶ Ak je prívodný kábel pokazený alebo poškodený: Nabíjačku nepoužívajte a prívodný kábel nechajte vymeniť špecializovanému obchodníkovi STIHL.

19 Odstraňovanie porúch

19.1 Odstránenie porúch motorovej píly alebo akumulátora

Porucha	LED na akumulátore	Príčina	Náprava
Motorová píla po zapnutí nena-behne.	1 LED dióda bliká na zeleno.	Stav nabitia akumulátora je príliš nízky.	▶ Nabite akumulátor.
	1 LED dióda svieti na červeno.	Akumulátor je príliš teplý alebo studený.	▶ Založte reťazovú brzdu a vyberte akumulátor. ▶ Akumulátor nechajte vychladnúť alebo zohriať.
	3 LED diódy blikajú na červeno.	V motorovej píle je porucha.	▶ Založte reťazovú brzdu a vyberte akumulátor. ▶ Vychistite elektrické kontakty v akumulátorovej šachte. ▶ Vložte akumulátor. ▶ Uvoľnite reťazovú brzdu. ▶ Zapnite motorovú pílu. ▶ Ak naďalej blikajú 3 LED diódy na červeno: Motorovú pílu nepoužívajte a vyhľadajte špecializovaného predajcu STIHL.
	3 LED diódy svietia na červeno.	Motorová píla je príliš teplá.	▶ Založte reťazovú brzdu a vyberte akumulátor. ▶ Nechajte motorovú pílu vychladnúť 20 minút.
	4 LED diódy blikajú na červeno.	V akumulátore je porucha.	▶ Založte reťazovú brzdu, vyberte akumulátor a znova ho vložte. ▶ Uvoľnite reťazovú brzdu. ▶ Zapnite motorovú pílu. ▶ Ak naďalej blikajú 4 LED diódy na červeno: Akumulátor nepoužívajte a vyhľadajte špecializovaného predajcu STIHL.
	-	Elektrické spojenie medzi motorovou pílou a akumulátorom je prerušené.	▶ Založte reťazovú brzdu a vyberte akumulátor. ▶ Vychistite elektrické kontakty v akumulátorovej šachte. ▶ Vložte akumulátor.
-	Motorová píla alebo akumulátor sú vlhké.	▶ Motorová píla alebo akumulátor nechajte vyschnúť,  20.8.	

Porucha	LED na akumulátore	Príčina	Náprava
Motorová píla sa v prevádzke vypne.	3 LED diódy svietia na červeno.	Motorová píla je príliš teplá.	<ul style="list-style-type: none"> ▶ Založte reťazovú brzdu a vyberte akumulátor. ▶ Nechajte motorovú pílu vychladnúť 20 minút.
	-	Vyskytla sa elektrická porucha.	<ul style="list-style-type: none"> ▶ Založte reťazovú brzdu, vyberte akumulátor a znova ho vložte. ▶ Zapnite motorovú pílu.
Doba prevádzky motorovej píly je príliš krátka.	-	Akumulátor nie je kompletne nabitý.	▶ Akumulátor úplne nabite.
	-	Životnosť akumulátora bola prekročená.	▶ Akumulátor vymeňte.
Po vložení akumulátora do nabíjačky sa proces nabíjania nespustí.	1 LED dióda svieti na červeno.	Akumulátor je príliš teplý alebo studený.	▶ Akumulátor nechajte vložený v nabíjačke. Proces nabíjania sa spustí automaticky, hneď ako sa dosiahne dovolený teplotný rozsah.

19.2 Oprava porúch nabíjačky

Porucha	LED na nabíjačke	Príčina	Náprava
Akumulátor sa nenabíja.	LED bliká na červeno.	Elektrické spojenie medzi nabíjačkou a akumulátorom je prerušené.	<ul style="list-style-type: none"> ▶ Vyberte akumulátor. ▶ Očistite elektrické kontakty na nabíjačke. ▶ Vložte akumulátor.
		V nabíjačke je porucha.	▶ Nabíjačku nepoužívajte a vyhľadajte špecializovaného predajcu STIHL.

20 Technické údaje

20.1 Motorové píly STIHL MSA 60.0 C, MSA 70.0 C

MSA 60.0 C

- Schválený akumulátor: STIHL AK
- Hmotnosť bez akumulátora, vodiacej lišty a pílovej reťaze: 2,5 kg
- Maximálny objem olejovej nádržky: 110 cm³ (0,11 l)

MSA 70.0 C

- Schválený akumulátor: STIHL AK
- Hmotnosť bez akumulátora, vodiacej lišty a pílovej reťaze: 2,5 kg
- Maximálny objem olejovej nádržky: 110 cm³ (0,11 l)

Doba chodu je uvedená na stránke
www.stihl.com/battery-life.

20.2 Reťazové kolesá a rýchlosti reťazí

MSA 60.0 C

- Môžu sa používať nasledujúce reťazové kolesá:
- 6-zubové pre 1/4" P

- Maximálna rýchlosť reťaze: 14,0 m/s

MSA 70.0 C

- Môžu sa používať nasledujúce reťazové kolesá:
- 6-zubové pre 1/4" P
 - Maximálna rýchlosť reťaze: 14,0 m/s

20.3 Minimálna hĺbka drážky vodiacich lišt

- Minimálna hĺbka drážky závisí od rozstupu vodiacej lišty.
- 1/4" P: 4 mm

20.4 Akumulátor STIHL AK

- Technológia akumulátora: lítiovo-iónový
- Napätie: 36 V
- Kapacita v Ah: pozri výkonový štítok
- Obsah energie vo Wh: pozri výkonový štítok
- Hmotnosť v kg: pozri výkonový štítok

20.5 Nabíjačka STIHL AL 101

- Menovité napätie: pozri výkonový štítok
- Frekvencia: pozri výkonový štítok
- Menovitý výkon: pozri výkonový štítok
- Nabíjací prúd: pozri výkonový štítok

Časy nabíjania sú uvedené na stránke www.stihl.com/charging-times.

20.6 Predžvociacie káble

Ak sa používajú predžvociacie káble, musia mať ich vodiče v závislosti od napätia a dĺžky predžvociacích káblov minimálne nasledujúce prierezy:

Ak je hodnota menovitého napätia na výkonom štítku 220 V až 240 V:

- Dĺžka kábla do 20 m: AWG 15 / 1,5 mm²
- Dĺžka kábla 20m až 50 m: AWG 13 / 2,5 mm²

Ak je hodnota menovitého napätia na výkonom štítku 100 V až 127 V:

- Dĺžka kábla do 10 m: AWG 14 / 2,0 mm²
- Dĺžka kábla 10 m až 30 m: AWG 12 / 3,5 mm²

20.7 Hraničné teploty



VAROVANIE

- Akumulátor nie je chránený proti všetkým vplyvom prostredia. Ak je akumulátor vystavený určitým vplyvom prostredia, môže začať horieť alebo explodovať. Môže dôjsť k ťažkému zraneniu osôb a vecným škodám.
 - ▶ Akumulátor nenabíjajte pri teplote pod - 20 °C alebo nad + 50 °C.
 - ▶ Motorová pílu, batériu ani nabíjačku nepoužívajte pri teplote nižšej ako - 20 °C a vyššej ako + 50 °C.
 - ▶ Motorová pílu, akumulátor ani nabíjačku neskladujte pri teplote nižšej ako - 20 °C a vyššej ako + 70 °C.

20.8 Odporučené teplotné rozsahy

Pre optimálny výkon motorová pílu, akumulátora a nabíjačky dodržiavajte nasledujúce teplotné rozsahy:

- Nabíjanie: + 5 °C do + 40 °C
- Použitie: - 10 °C do + 40 °C
- Skladovanie: - 20 °C do + 50 °C

Ak sa akumulátor nabíja, používa alebo skladuje mimo odporučených teplotných rozsahov, môže byť znížený výkon.

Ak je batéria mokrá alebo vlhká, nechajte ju vyschnúť aspoň 48 hodín pri teplote nad + 15 °C a pod + 50 °C a pri vlhkosti nižšej ako 70 %. Vyššia vlhkosť môže predĺžiť čas sušenia.

20.9 Hodnoty hluku a vibrácií

Hodnota K pre hladiny akustického tlaku je 2 dB(A). Hodnota K pre hladiny akustického

výkonu je 2 dB(A). Hodnota K pre hodnoty vibrácií je 2 m/s².

MSA 60.0 C

STIHL odporúča nosiť ochranu sluchu.

- Hladina akustického tlaku L_{pA} meraná podľa EN 62841-4-1: 83 dB(A)
- Hladina akustického výkonu L_{WA} meraná podľa EN 62841-4-1: 94 dB(A)
- Hodnota vibrácií a_{hv} meraná podľa EN 62841-4-1:
 - Ovládacia rukoväť: 3,4 m/s²
 - Rúrková rukoväť: 3,2 m/s.

MSA 70.0 C

STIHL odporúča nosiť ochranu sluchu.

- Hladina akustického tlaku L_{pA} meraná podľa EN 62841-4-1: 83 dB(A)
- Hladina akustického výkonu L_{WA} meraná podľa EN 62841-4-1: 94 dB(A)
- Hodnota vibrácií a_{hv} meraná podľa EN 62841-4-1:
 - Ovládacia rukoväť: 3,4 m/s²
 - Rúrková rukoväť: 3,2 m/s.

Uvedené hodnoty zvuk a vibrácií boli namerané podľa normovanej skúšobnej metódy a je možné ich použiť na porovnanie elektrických zariadení. Skutočne jestvujúce hodnoty zvuk a vibrácií sa môžu od uvedených hodnôt v závislosti na spôsobu použitia odchyľovať. Uvedené hodnoty zvuk a vibrácií sa môžu použiť na prvé odhadnutie zvuk a vibračného zaťaženia. Musí sa odhadnúť skutočné zvuk a vibračné zaťaženie. Pri tom sa môžu zohľadniť aj doby, v ktorých je elektrické náradie vypnuté a doby, v ktorých je síce zapnuté, ale beží bez zaťaženia.

Informácie na splnenie smernice pre zamestnávateľov o vibráciách 2002/44/ES sú uvedené na www.stihl.com/vib.

20.10 REACH

REACH označuje nariadenie ES pre registráciu, hodnotenie a autorizáciu chemikálií.

Informácie na splnenie Nariadenia REACH sú uvedené na stránke www.stihl.com/reach.

21 Kombinácie vodiacich líšt a pílových reťazí

21.1 Motorové píly STIHL MSA 60.0 C, MSA 70.0 C

Rozstup	Hrúbka vodiacich článkov/šírka drážky	Dĺžka	Vodiaca líšta	Počet zubov na hviezdici	Počet vodiacich článkov	Pílová reťaz
1/4" P	1,1 mm	25 cm	Rollo-matic E Mini / Light 01	8	56	71 PM3 (Typ 3670)
		30 cm			64	
		30 cm	Carving	-	64	

Rezná dĺžka vodiacej líšty závisí od použitej motorovej píly a pílovej reťaze. Skutočná rezná dĺžka vodiacej líšty môže byť menšia ako uvedená dĺžka.

22 Náhradné diely a príslušenstvo

22.1 Náhradné diely a príslušenstvo

STIHL Tieto symboly označujú originálne náhradné diely STIHL a originálne príslušenstvo STIHL.

STIHL odporúča používanie originálnych náhradných dielov STIHL a príslušenstva značky STIHL.

Náhradné diely a príslušenstvo iných výrobcov nemôžu byť spoločnosťou STIHL odborné posudzované z hľadiska spoľahlivosti, bezpečnosti a vhodnosti aj napriek vykonávanému sledovaniu trhu a STIHL nemôže za ich použitie ručiť.

Originálne náhradné diely STIHL a originálne príslušenstvo STIHL sú dostupné u špecializovaného predajcu značky STIHL.

23 Likvidácia

23.1 Likvidácia motorovej píly, akumulátora a nabíjačky

Informácie o likvidácii dostanete u miestnej správy alebo u špecializovaného predajcu STIHL.

Neodborná likvidácia môže poškodiť zdravie a zaťažovať životné prostredie.

- ▶ Výrobky STIHL vrátane obalov odovzdajte na vhodnom zbernom mieste na recykláciu v súlade s miestnymi predpismi.
- ▶ Nelikvidovať spolu s domovým odpadom.

24 EÚ vyhlásenie o zhode

24.1 Motorové píly STIHL MSA 60.0 C, MSA 70.0 C

ANDREAS STIHL AG & Co. KG
Badstraße 115

D-71336 Waiblingen

Nemecko

- vyhlasuje na vlastnú zodpovednosť, že
- Druh konštrukcie: Akumulátorová motorová píla
 - Firemná značka: STIHL
 - Typ: MSA 60.0 C, sériové ident. číslo: MA04
 - Typ: MSA 70.0 C, sériové ident. číslo: MA04

zodpovedá príslušným ustanoveniam smerníc 2011/65/EÚ, 2006/42/ES, 2014/30/EÚ a 2000/14/ES a výrobok bol vyvinutý a vyrobený v súlade s verziami nasledujúcich noriem platnými k dátumu výroby: EN 55014-1, EN 55014-2, EN 62841-1 a EN 62841-4-1.

Preskúšanie konštrukčného vzoru ES podľa smernice 2006/42/ES, článok 12.3(b) bolo vykonané v inštitúte: VDE Prüf- u. Zertifizierungsinstitut (NB 0366), Merianstraße 28, 63069 Offenbach, Nemecko

- Číslo certifikácie: 40055452

Pri zisťovaní nameranej a zaručenej hladiny akustického výkonu sa postupovalo podľa smernice 2000/14/ES, dodatok V.

MSA 60.0 C

- Nameraná hladina akustického výkonu: 95 dB(A)
- Zaručená hladina akustického výkonu: 97 dB(A)

MSA 70.0 C

- Nameraná hladina akustického výkonu: 96 dB(A)
- Zaručená hladina akustického výkonu: 98 dB(A)

Technické dokumenty sú uschované na oddelení schvaľovania výrobkov spoločnosti ANDREAS STIHL AG & Co.

Rok výroby, krajina pôvodu a číslo stroja sú uvedené na motorovej píle.

Waiblingen, 30. 9. 2022

ANDREAS STIHL AG & Co. KG

v zastúpení



Robert Olma, Vice President, Regulatory Affairs & Global Governmental Relations

25 Prehlásenie o zhode výrobcom – UKCA

25.1 Motorové píly STIHL MSA 60.0 C, MSA 70.0 C

**UK
CA**

ANDREAS STIHL AG & Co. KG

Badstraße 115

D-71336 Waiblingen

Nemecko

vyhlasuje na vlastnú zodpovednosť, že

- Druh konštrukcie: Akumulátorová motorová píla
- Firemná značka: STIHL
- Typ: MSA 60.0 C, sériové ident. číslo: MA04
- Typ: MSA 70.0 C, sériové ident. číslo: MA04

je v súlade s príslušnými ustanoveniami britských predpisov The Restriction of the Use of Certain Hazardous Substances in Electrical and Electronic Equipment Regulations 2012, Supply of Machinery (Safety) Regulations 2008, Electromagnetic Compatibility Regulations 2016 a Noise Emission in the Environment by Equipment for use Outdoors Regulations 2001 a bol navrhnutý a vyrobený v súlade s verziami nasledujúcich noriem platných v deň výroby: EN 55014-1, EN 55014-2, EN 62841-1 a EN 62841-4-1.

Preskúšanie konštrukčného vzoru bolo vykonané : VDE Prüf- u. Zertifizierungsinstitut (NB 0366), Merianstraße 28, 63069 Offenbach, Nemecko

– Číslo certifikácie: 40055452

Na určenie nameranej a garantovanej hladiny akustického výkonu sa použil tento postup Noise Emission in the Environment by Equipment for use Outdoors Regulations 2001, Schedule 8. MSA 60.0 C

- Nameraná hladina akustického výkonu: 95 dB(A)

- Zaručená hladina akustického výkonu: 97 dB(A)
MSA 70.0 C
- Nameraná hladina akustického výkonu: 96 dB(A)
- Zaručená hladina akustického výkonu: 98 dB(A)

Technická dokumentácia je uložená v spoločnosti ANDREAS STIHL AG & Co. KG.

Rok výroby, krajina pôvodu a číslo stroja sú uvedené na motorovej píle.

Waiblingen, 30. 9. 2022

ANDREAS STIHL AG & Co. KG

v zastúpení



Robert Olma, Vice President, Regulatory Affairs & Global Governmental Relations

26 Všeobecné bezpečnostné pokyny pre elektrické náradie

26.1 Úvod

Táto kapitola reprodukuje predformulované, všeobecné bezpečnostné pokyny, ktoré sú uvedené v norme EN/IEC 62841 pre ručne vedené motorové elektrické náradie.

STIHL musí tieto texty vytlačiť!

Bezpečnostné pokyny na zabránenie zásahu elektrickým prúdom uvedené v časti „Elektrická bezpečnosť“ nie sú použiteľné pre akumulátorové produkty STIHL.



VAROVANIE

- **Prečítajte si všetky bezpečnostné pokyny, predpisy, obrázky a technické údaje, ktoré sa nachádzajú na tomto elektrickom náradí.** Zanedbanie dodržiavania nasledujúcich pokynov môže spôsobiť zásah elektrickým prúdom, požiar a/alebo ťažké poranenia. **Všetky bezpečnostné pokyny a predpisy uschovajte na budúce použitie.**

Pojem „Elektrické náradie“ používaný v bezpečnostných pokynoch sa vzťahuje na elektrické náradie napájané zo siete (so sieťovým káblom) a na elektrické náradie napájané akumulátorom (bez sieťového kábla).

26.2 Bezpečnosť pracoviska

- Pracovisko vždy udržiavajte čisté a dobre osvetlené.** Neporiadok alebo neosvetlené priestory pracoviska môžu mať za následok úrazy.
- Nepracujte s týmto elektrickým náradím v prostredí ohrozenom výbuchom, v ktorom sa nachádzajú horľavé kvapaliny, plyny alebo prach.** Elektrické náradie vytvára iskry, ktoré by mohli prach alebo pary zapáliť.
- Nedovoľte deťom a iným osobám, aby sa počas používania elektrického náradia zdržiavali v blízkosti pracoviska.** Pri odpútaní pozornosti môžete stratiť kontrolu nad elektrickým náradím.

26.3 Elektrická bezpečnosť

- Zástrčka prírodného kábla elektrického náradia musí byť vhodná pre použitú zásuvku.** Zástrčka sa v žiadnom prípade nesmie nijako meniť. Spoločne s uzemneným elektrickým náradím nepoužívajte žiadne zástrčkové adaptéry. Nezmenené zástrčky a vhodné zásuvky znižujú riziko úrazu elektrickým prúdom.
- Vyhýbajte sa telesnému kontaktu s uzemnenými povrchovými plochami, ako sú napr. rúry, vykurovacie telesá, sporáky a chladničky.** Keby by bolo vaše telo uzemnené, hrozí zvýšené riziko úrazu elektrickým prúdom.
- Chráňte elektrické náradie pred účinkami dažďa a vlhkosti.** Vniknutie vody do elektrického náradia zvyšuje riziko úrazu elektrickým prúdom.
- Prívodný kábel nepoužívajte mimo určeného účelu.** Prívodný kábel nikdy nepoužívajte na nosenie, ťahanie alebo na vyťahovanie zo zásuvky. Zabezpečte, aby sa prívodný kábel nedostal do blízkosti horúceho telesa, ani do kontaktu s olejom, ostrými hranami alebo pohybujúcimi sa časťami. Poškodené alebo zauzlené prírodné káble zvyšujú riziko úrazu elektrickým prúdom.
- Keď pracujete s elektrickým náradím vonku, používajte len také predlžovacie káble, ktoré sú schválené aj na používanie vo vonkajšom prostredí.** Použitie predlžovacieho kábla, ktorý je vhodný na používanie vo vonkajšom prostredí, znižuje riziko úrazu elektrickým prúdom.
- Ak sa nedá vyhnúť použitiu elektrického náradia vo vlhkom prostredí, použite prúdový**

chránič pre chybový prúd. Použitie prúdového chrániča pre chybový prúd znižuje riziko úrazu elektrickým prúdom.

26.4 Bezpečnosť osôb

- Buďte ostražití, sústreďte sa na to, čo robíte a k práci s elektrickým náradím pristupujte s rozumom. Nepracujte s elektrickým náradím nikdy vtedy, keď ste unavení, alebo keď ste pod vplyvom drog, alkoholu alebo liekov.** Malý okamih nepozornosti môže mať pri používaní elektrického náradia za následok vážne poranenia.
- Noste osobné ochranné prostriedky a používajte vždy ochranné okuliare.** Používanie osobných ochranných prostriedkov, ako sú maska proti prachu, protišmyková bezpečnostná obuv, ochranná prilba alebo ochrana sluchu, v závislosti od druhu a spôsobu použitia elektrického náradia znižuje riziko poranení.
- Vyhýbajte sa neúmyselnému uvedeniu do prevádzky. Pred zasunutím zástrčky do zásuvky a/alebo pred pripojením akumulátora, pred uchopením alebo prenášaním elektrického náradia sa vždy presvedčte, či je elektrické náradie vypnuté.** Ak budete mať pri prenášaní elektrického náradia prst na vypínači, alebo ak elektrické náradie pripojíte na elektrickú sieť zapnuté, môže to mať za následok úraz.
- Skôr ako elektrické náradie zapnete, odstráňte z neho nastavovacie nástroje alebo kľúče na skrutky.** Nástroj alebo kľúč, ktorý sa nachádza v rotujúcej časti elektrického náradia, môže spôsobiť poranenia.
- Vyhýbajte sa abnormálnym polohám tela. Zabezpečte si pevný postoj a neprestajne udržiavajte rovnováhu.** Takto budete môcť elektrické náradie v neočakávaných situáciách lepšie kontrolovať.
- Pri práci noste vhodný odev. Nenoste široké odevy a nemajte na sebe šperky.** Vyvarujte sa toho, aby sa vaše vlasy a odev dostali do blízkosti pohybujúcich sa dielov. Voľný odev, šperky alebo dlhé vlasy môžu byť zachytené pohybujúcimi sa dielmi.
- Ak sa dajú namontovať zariadenia na odsávanie a zachytávanie prachu, musia sa pripojiť a správne použiť.** Používanie odsávacieho zariadenia môže znížiť riziko ohrozenia zdravia prachom.

- h) **Neuspokojte sa s nesprávnym chápaním bezpečnosti a neprekračujte bezpečnostné pravidlá pre elektrické náradia, aj keď poznáte elektrické náradie na základe častého používania.** Nedbanlivé konanie môže v zlomku sekundy viesť k ťažkým zraneniam.

26.5 Používanie elektrického náradia a manipulácia s ním

- a) **Elektrické náradie nepreťažujte. Používajte také elektrické náradie, ktoré je určené pre daný druh práce.** Pomocou vhodného elektrického náradia budete pracovať lepšie a bezpečnejšie v uvedenom rozsahu výkonu náradia.
- b) **Nepoužívajte nikdy také elektrické náradie, ktoré má chybný vypínač.** Elektrické náradie, ktoré sa už nedá zapnúť alebo vypnúť, je nebezpečné a treba ho dať opraviť.
- c) **Skôr ako začnete náradie nastavovať, vymieňať diely vloženého nástroja alebo skôr ako náradie odložíte, vždy vyťahnite zástrčku zo zásuvky a/alebo odstráňte vyberateľný akumulátor.** Toto preventívne opatrenie zabraňuje neúmyselnému spusteniu elektrického náradia.
- d) **Nepoužívané elektrické náradie uschovávajú tak, aby bolo mimo dosahu detí. Nedovoľte používať elektrické náradie osobám, ktoré s ním nie sú dôverne oboznámené alebo ktoré si neprečítali tieto predpisy.** Elektrické náradie je nebezpečné vtedy, keď ho používajú neskúsené osoby.
- e) **Starajte sa o elektrické náradie a diely použitých nástrojov starostlivo. Kontrolujte, či pohyblivé diely bezchybne fungujú alebo či neblokujú, či nie sú zlomené alebo tak poškodené, že by mohli negatívne ovplyvňovať správnu funkciu elektrického náradia. Pred použitím elektrického náradia nechajte poškodené súčiastky opraviť.** Veľa úrazov bolo spôsobených nedostatočnou údržbou elektrického náradia.
- f) **Rezné nástroje udržiavajte ostré a čisté.** Starostlivo ošetrované rezné nástroje s ostrými reznými hranami majú menšiu tendenciu k zablokovaniu a ľahšie sa dajú viesť.
- g) **Používajte elektrické náradie, prídavný nástroj a všetky ostatné nástroje a pod. podľa týchto predpisov. Pri práci zohľadnite pracovné podmienky a činnosť, ktorú budete vykonávať.** Používanie elektrického náradia

na iný účel ako na predpísané použitie môže viesť k nebezpečným situáciám.

- h) **Udržiavajte rukoväti a ich plochy v čistom a suchom stave, neznečistené od oleja a tuku.** Šmyklivé rukoväti a ich plochy nedovoľujú bezpečnú obsluhu a kontrolu elektrického náradia v nepredvídateľných situáciách.

26.6 Používanie akumulátorového náradia a manipulácia s ním

- a) **Nabíjajte akumulátory iba nabíjačkami, ktoré sú odporúčané výrobcom.** V dôsledku nabíjačky, ktorá je určená pre určitý typ akumulátorov, hrozí nebezpečenstvo požiaru, ak je používaná s inými akumulátormi.
- b) **V elektrickom náradí používajte iba k tomu určené akumulátory.** Použitie iných akumulátorov môže viesť k poraneniam a požiarom.
- c) **Nepoužívaný akumulátor uchovávajte mimo dosahu kancelárskych sponiek, mincí, kľúčov, klinčov, skrutiek alebo iných drobných kovových predmetov, ktoré môžu spôsobiť premostenie kontaktov.** Skrat medzi kontaktmi akumulátora môže mať za následok popálenie alebo požiar.
- d) **Pri nesprávnom používaní môže kvapalina z akumulátora vytiecť. Zabráňte kontaktu s ňou. Pri náhodnom kontakte opláchnite vodou. Pokiaľ kvapalina vnikne do očí, navštívte aj lekára.** Vytekajúca akumulátorová kvapalina môže spôsobiť podráždenie pokožky alebo popálenie.
- e) **Nepoužívajte poškodené alebo zmenené akumulátory.** Poškodené alebo zmenené akumulátory sa môžu správať nepredvídateľne a môžu viesť k vzniku požiaru, explózie alebo nebezpečenstvu zranenia.
- f) **Akumulátor nevystavujte ohňu ani príliš vysokým teplotám.** Oheň alebo teploty nad 130 °C (265 °F) môžu vyvolať explóziu.
- g) **Dodržiavajte všetky pokyny na nabíjanie a nikdy nenabíjajte akumulátor alebo akumulátorové náradie mimo teplotného rozsahu uvedeného v návode na obsluhu.** Nesprávne nabíjanie alebo nabíjanie mimo dovoleného teplotného rozsahu môže akumulátor zničiť a zvýšiť riziko vzniku požiaru.

26.7 Servis

- a) **Opravou elektrického náradia poverte vždy len kvalifikovaný odborný personál, ktorý používa iba originálne náhradné diely.** Tým

sa zabezpečiť, že bezpečnosť elektrického náradia zostane zachovaná.

- b) **Nikdy nevykonávajte údržbu poškodeného akumulátora.** Všetky údržby akumulátorov by sa mali uskutočniť prostredníctvom výrobcu alebo splnomocneného zákaznickeho servisu.

26.8 Bezpečnostné pokyny pre reťazové píly

Všeobecné bezpečnostné pokyny pre reťazové píly

- a) **Keď píla beží, nepribližujte sa k pílovej reťazi žiadnou časťou tela. Pred spustením píly sa presvedčte, či sa pílová reťaz ničoho nedotýka.** Pri práci s reťazovou pilou môže malý okamih nepozornosti mať za následok to, že pílová reťaz zachytí odev alebo niektorú časť tela.
- b) **Reťazovú pílu držte vždy pravou rukou za zadnú rukoväť a ľavou rukou za prednú rukoväť.** Držanie reťazovej píly v opačnom pracovnom postavení zvyšuje riziko poranení a nesmie sa aplikovať.
- c) **Reťazovú pílu držte len za izolované úchopové plochy, pretože reťazová píla môže zasiahnuť skryté elektrické vedenie.** Kontakt pílovej reťaze s vedením pod prúdom môže spôsobiť, že sa dostanú pod prúd aj kovové súčiastky náradia, čo môže spôsobiť zásah elektrickým prúdom.
- d) **Noste ochranu očí.** Odporúča sa aj ďalšie ochranné vybavenie pre sluch, hlavu, ruky, nohy a chodidlá. Vhodný ochranný odev znižuje nebezpečenstvo poranenia spôsobené poletujúcim trieskovým materiálom a náhodným kontaktom s pílovou reťazou.
- e) **Nepracujte s reťazovou pilou na strome, rebríku, zo strechy alebo na nestabilnej ploche.** Pri prevádzke na týchto miestach hrozí nebezpečenstvo poranenia.
- f) **Zabezpečte si vždy pevný postoj a prevádzkujte reťazovú pílu len vtedy, keď stojíte na pevnom, bezpečnom a rovnom podklade.** Šmyklavý podklad alebo nestabilné plochy na státie môžu viesť k strate kontroly nad reťazovou pilou.
- g) **Pri rezaní konára pod napätím rátajte s tým, že sa odpruží smerom späť.** Keď sa toto napätie uvoľní do vlákien dreva, môže napnutý konár trafiť obsluhujúcu osobu a/

alebo môže dôjsť k strate kontroly nad reťazovou pilou.

- h) **Mimoriadne opatrne postupujte pri rezaní podrastu a mladých stromčekov.** Tento tenký materiál sa môže v pílovej reťazi zachytiť a udrieť vás alebo môžete stratiť rovnováhu.
- i) **Prenášajte reťazovú pílu za prednú rukoväť, vo vypnutom stave, pílovú reťaz odvrátenú od tela.** Pri preprave alebo skladovaní reťazovej píly vždy navlečte ochranný kryt. Starostlivé zaobchádzanie s reťazovou pilou znižuje pravdepodobnosť neúmyselného dotyku s bežiacou pílovou reťazou.
- j) **Dodržiavajte pokyny na mazanie, napínanie reťaze a výmenu vodiacej lišty a pílovej reťaze.** Neodborne napnutá alebo namazaná reťaz sa môže buď pretrhnúť alebo sa zvýši riziko spätného rázu.
- k) **Píľte len drevo.** Používajte reťazovú pílu len na také práce, na ktoré je určená. Príklad: **Nepoužívajte reťazovú pílu na rezanie kovu, plastov, muríva alebo stavebných materiálov, ktoré nie sú vyrobené z dreva.** Použitie reťazovej píly nezodpovedajúce stanovenému použitiu môže viesť k nebezpečným situáciám.
- l) **Nepokúšajte sa píliť strom, kým ste dôkladne neporozumeli rizikám a spôsobom ich predchádzania.** Pri pílení stromu môže dôjsť k ťažkým poraneniam používateľa alebo okolo stojacich osôb.
- m) **Dodržiavajte všetky pokyny, keď motorovú pílu čistíte od nahromadeného zvyškového materiálu, uskladňujete alebo vykonávate údržbové práce.** Uistite sa, že je vypínač vypnutý a batéria je vybratá. Neočakávané spustenie reťazovej píly pri odstraňovaní nahromadeného materiálu alebo počas údržby môže spôsobiť vážne poranenie.

26.9 Príčiny a zabránenie spätnému rázu

Spätý ráz sa môže vyskytnúť vtedy, keď sa hrot vodiacej lišty dotkne nejakého predmetu, alebo keď sa drevo ohne a pílová reťaz sa v reze zablokuje.

Dotyk hrotom vodiacej lišty môže mať v niektorých prípadoch za následok neočakávanú reakciu smerujúcu dozadu, pri ktorej sa vodiaca lišta vymršťí smerom hore a smerom k obsluhujúcej osobe.

Zablokovanje pīloves reīaze na hornej hrane vodiacej liīty mōže liītu prudko vymrīstīt smerom k obsluhujūcej osobe.

Každā z tūchto reakciū mōže mat' za nāsledok stratu kontroly nad pīlou, nāsledkom čoho by ste sa mohli t'āzko zranīt. Nespoliehaije sa vūlūčne iba na tie bezpechnostnē zariadenia, kotrē sū sūčasťou konīstrukcie reīazovej pīly. Ako pouzīvateļ reīazovej pīly by ste mali vykonat' rozlične opatrenia, aby ste mohli pracovat' bez ūrazov a poranenī.

Spātņý rāz vznikā nāsledkom nesprāvneho alebo chybnēho pouzīvānija elektrickēho nārādia.

Vhodņymi preventīvnymi opatreniami, kotrē popisuje mē v nāsledujūcom tekste, mu mōžno zabrānit':

- **Drīzte reīazovū pīlu pevne oboma rukami, pričom palce a prīsty obopīnājū rukovātī reīazovej pīly. Telo a ruki dājte do tajej polohe, v kotrej budete mōct' najlepīšie odolāt' silām spātņēho rāzu.** V pīpade uskutočnenia vhodņūch opatrenī mōže obsluhujūca osoba sily spātņēho rāzu zvlādnūt'. Reīazovū pīlu nikdy nepūšt'ājte z rūk.
- **Vyhībājte sa abnormālej polohe tela a nepīlīte vo vūīške nad ramenami.** Tīm sa zabrānī neūmyselnēmu dotyku s hrotom liīty a umožnī sa lepīša kontrola reīazovej pīly v neočakāvanūch situāciāch.
- **Pouzīvājte vūlūčne iba vīrobcem predpīsanē nārādņē liīty a pīlovē reīaze.** Nesprāvne nārādņē liīty a pīlovē reīaze mōžu mat' za nāsledok rozīrhnutie reīaze a/alebo vyvolat' spātņý rāz.
- **Dodrīziavājte pokynū vīrobcu na ostrenie a ūdrīzbu pīloves reīaze.** Pīlīīz nīzke obmedzovāče hīlky zvyīšujū mōžņost' vznikū spātņēho rāzu.

Saturs

1	Priekīsvārds.....	67
2	Informācija par šo lietoīšanas instrukciju... 67	67
3	Pārskats.....	68
4	Droīības norādījumi.....	69
5	Motorzāģa sagatavoīšana darbam.....	79
6	Akumulatora uzlāde un gaismas diodes... 79	79
7	Motorzāģa montāža.....	80
8	Kēdes bremzes blokēīšana un atīaiīšana... 82	82
9	Akumulatora ievietoīšana.....	82
10	Motorzāģa ieslēģīšana un izslēģīšana.....	83
11	Motorzāģa un akumulatora pārbaude.....	83
12	Strādāīšana ar motorzāģī.....	85

13	Pēc darba.....	89
14	Transportēīšana.....	89
15	Uzģlabāīšana.....	89
16	Tīrīīšana.....	90
17	Apkope.....	91
18	Remonts.....	91
19	Traulcēģjumu novēīīšana.....	91
20	Tehniskie dati.....	93
21	Vadsliēģu un zāģa ķēģu kombinācijās.....	94
22	Rezerves daļas un piederumi.....	94
23	Utilizēīšana.....	94
24	ES atbilsīības deklarācija.....	95
25	UKCA – Apvienotās Karalīstes atbilsīības deklarācija.....	95
26	Vispārējie droīības norādījumi darbam ar elektroinstrumentiem.....	96

1 Priekīsvārds

Cienītais klient, cienījamā kliente!

Mēs priecājamies, ka esat izvēlēģies STIHL. Mēs attīstām un raģojam savus augstākās kvalitātes izstrādāģjumus atbilsītoīši savu klientu prasībām. Šādī rodas izstrādāģjumi, kas ir īpaīši uzticami arī smagos apstākļos.

STIHL nodroīšina arī augstāko servisa kvalitāti. Mūsu tirģotāģi garantē profesionālas konsultācijās un apmācību, kā arī visaptveroīšu tehnisku apkalpoīšanu.

STIHL vienmēr ilgspēģīgu un atbildīģu rūpēģas par dabu. Šī lietoīšanas instrukcija sniedz jums atbalstu, lai jūs ilgstoīši, droīši un videi draudzģģi varētu lietot savu STIHL Produkt raģojumu.

Mēs pateicamies par jūsu uzticību un vēlam jums izdoīšanos ar jūsu STIHL izstrādāģjumu.



Dr. Nikolas Stihl

SVARĪGI! PIRMS LIETOīŠANAS IZLASIET UN SAGLABĀJIET.

2 Informācija par šo lietoīšanas instrukciju

2.1 Spēkā esoīšie dokumenti

Spēkā ir vietēģie droīības noteikumi.

- ▶ Papildus šai lietošanas instrukcijai izlasiet, saprotiet un saglabājiet šādus dokumentus:
 - Akumulatora STIHL AK drošības norādījumi
 - Drošības informācija STIHL akumulatoriem un ražojumiem ar uzstādītu akumulatoru: www.stihl.com/safety-data-sheets

2.2 Brīdinājuma norāžu apzīmēšana tekstā

! BĪSTAMI

- Norāde sniedz informāciju par apdraudējumam, kas rada smagas traumas vai izraisa nāvi.
 - ▶ Minētās darbības var novērst smagas traumas vai nāvi.

! BRĪDINĀJUMS

- Norāde sniedz informāciju par apdraudējumam, kas **var** izraisīt smagas traumas vai nāvi.
 - ▶ Minētās darbības var novērst smagas traumas vai nāvi.

NORĀDĪJUMS

- Norāde sniedz informāciju par apdraudējumam, kas var izraisīt mantiskos bojājumus.
 - ▶ Minētās darbības var novērst mantiskos bojājumus.

2.3 Simboli tekstā



Šis simbols sniedz norādi uz nodaļu šajā lietošanas instrukcijā.

3 Pārskats

3.1 Motorzāģis, akumulators un lādētājs

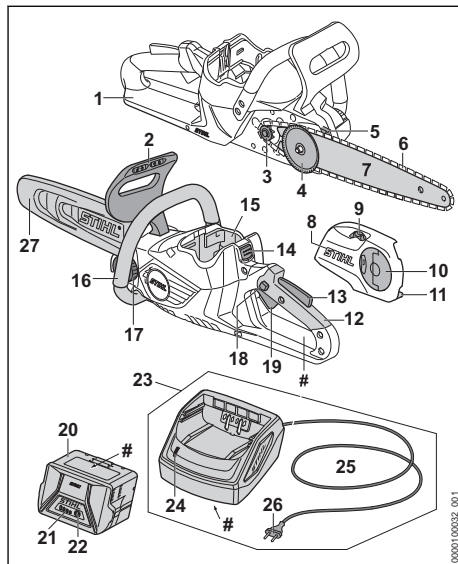

1 Aizmugurējais rokas aizsargs

Aizmugurējais rokas aizsargs aizsargā labās puses roku pret kontaktu ar nomestu vai pārplisušu zāģa ķēdi.

2 Priekšējais rokas aizsargs

Priekšējais rokas aizsargs aizsargā kreiso roku no kontakta ar zāģa ķēdi, tas ir paredzēts ķēdes bremzes ieslēgšanai un atslēgšanai, un automātiski aktivizē ķēdes bremzes.

3 Ķēdes rats

Ķēdes rats nodrošina zāģa ķēdes piedziņu.

4 Spriegošanas paplāksne

Spriegošanas paplāksne pārvieto vadsliedi un šādi nospriego un atspriego zāģa ķēdi.

5 Robainais aizturis

Robainais aizturis darba laikā balsta motorzāģi pret koku.

6 Zāģa ķēde

Zāģa ķēde zāģē koku.

7 Vadsliede

Vadsliede vada zāģa ķēdi.

8 Ķēdes rata pārsegs

Ķēdes rata pārsegs paredzēts ķēdes rata pārsegšanai, un tā nostiprina vadsliedi pie motorzāģa.

9 Spriegotājrats

Spriegotājrats nodrošina ķēdes spriegojuma iestāfīšanu.

10 Spārnuzgrieznis

Spārnuzgrieznis nostiprina ķēdes rata pārsegu pie motorzāga.

11 Ķēdes atbalsts

Ķēdes atbalsts uztver nomestu vai pārplīsušu zāga ķēdi.

12 Vadības rokturis

Vadības rokturis paredzēts motorzāga vadībai, turēšanai un vadīšanai.

13 Ergo svira

Ergo svira notur bloķēšanas pogu pozīcijā, atlaižot slēdža sviru.

14 Fiksācijas svira

Fiksācijas svira notur akumulatoru akumulatora nodalījumā.

15 Akumulatora nodalījums

Akumulatora nodalījumā tiek ievietots akumulators.

16 Roktura caurule

Roktura caurule ir paredzēta motorzāga turēšanai, virzīšanai un pārnēsāšanai.

17 Eļļas tvertnes vāks

Eļļas tvertnes vāks noslēdz eļļas tvertni.

18 Bloķēšanas poga

Bloķēšanas poga atbloķē slēdža sviru.

19 Slēdža svira

Slēdža svira ieslēdz un izslēdz motorzāgi.

20 Akumulators

Akumulators nodrošina motorzāgi ar enerģiju.

21 Gaismas diodes

Gaismas diodes rāda akumulatora uzlādes līmeni un traucējumus.

22 Taustiņš

Taustiņa nospiešanas rezultātā iedegas gaismas diodes uz akumulatora.

23 Lādētājs

Lādētāja lādē akumulatoru.

24 Gaismas diode

Gaismas diode rāda lādētāja statusu.

25 Pieslēguma vads

Barošanas kabelis savieno lādētāju ar tīkla kontaktdakšu.

26 Barošanas kontaktdakša

Barošanas kontaktdakša savieno barošanas kabeli ar kontaktlīgzdu.

27 Ķēdes aizsargs

Ķēdes aizsargs aizsargā pret kontaktu ar zāga ķēdi.

Datu plāksnīte ar ierīces numuru**3.2 Simboli**

Simboli var atrasties uz motorzāga, akumulatora un lādētāja un tie nozīmē sekojošo:



Šis simbols norāda zāga ķēdes kustības virzienu.



➕ Pagrieziet šajā virzienā, lai nospiegtu ķēdi.



Šis simbols apzīmē zāga ķēdes eļļas tvertni.



Ķēdes bremze tiek ieslēgta šajā virzienā.



Ķēdes bremze tiek atbrīvota šajā virzienā.



1 gaismas diode deg sarkanā krāsā. Akumulators ir pārāk silts vai auksts.



4 gaismas diodes mirgo sarkanā krāsā. Radijs akumulatora traucējums.



Gaismas diode deg zaļā krāsā un akumulatora gaismas diodes deg vai mirgo zaļā krāsā. Akumulators tiek lādēts.



Gaismas diode mirgo sarkanā krāsā. Starp akumulatoru un lādētāju nav kontakta vai akumulatorā vai lādētājā radijs traucējums.



Vadslīdes garums, kuru atļauts izmantot.



Garantētais skaņas jaudas līmenis saskaņā ar direktīvu 2000/14/EK, mērvienība: dB(A), lai varētu salīdzināt ražojumu trokšņu emisijas.



Dati līdzās simbolam norāda par akumulatoru enerģijas tilpumu atbilstoši šūnu ražotāja specifikācijai. Lietderīgā energoietilpība ir mazāka.



Lietojiet elektroinstrumentu slēgtā un sausā telpā.



Neizmetiet ražojumu sadzīves atkritumos.

4 Drošības norādījumi**4.1 Brīdinājuma simboli**

Brīdinājuma simboli uz motorzāga, akumulatora vai lādētāja nozīmē:



Ievērojiet drošības norādījumus un to pasākumus.



Izlasiet, izprotiet un saglabājiēt lietošanas pamācību.



Valkājiēt aizsargbrilles un aizsargķiveri.



Turiet motorzāgi ar abām rokām.



Ievērojiet drošības norādījumus par atsietu un to pasākumus.



Darba pārtraukumu, transportēšanas, glabāšanas, apkopes vai remonta laikā izņemiet akumulatoru.



Sargājiēt motorzāgi un lādētāju no lietus un mitruma.



Aizsargājiēt akumulatoru no karstuma un atklātas liesmas.



Aizsargājiēt akumulatoru no lietus un mitruma un neievietojiēt to šķidrumos.

4.2 Nosacījumiem atbilstīga lietošana

Motorzāģis STIHL MSA 60.0 C vai MSA 70.0 C ir paredzēts neliela stumbra diametra koku zāģēšanai, koku gāšanai un atzarošanai, kā arī koku kopšanai mājas tuvumā.

Neizmantojiēt motorzāģi lietū.

Akumulators STIHL AK nodrošina motorzāģi ar enerģiju.

Lādētājs STIHL AL 101 lādē akumulatoru STIHL AK.

▲ BRĪDINĀJUMS

- Akumulatori un lādētāji, kurus STIHL nav atļāvis lietot motorzāģim, var radīt ugunsgrēkus un sprādzienus. Var rasties smagi vai nāvējoši savainojumi un materiālu bojājumi.
 - ▶ Motorzāģim izmantojiēt akumulatoru STIHL AK.

▶ Lādējiēt STIHL AK akumulatoru ar lādētāju STIHL AL 101, AL 301 vai AL 500.

- Neizmantojiēt motorzāģi, akumulatoru vai lādētāju atbilstoši noteikumiem, iespējamās smagas traumas vai pat nāve un mantiskie bojājumi.
 - ▶ Motorzāģi, akumulatoru un lādētāju lietojiēt tā, kā aprakstīts šajā lietošanas instrukcijā.

4.3 Prasības lietotājam

▲ BRĪDINĀJUMS

- Lietotāji bez instruktažas nespēj atpazīt vai novērtēt apdraudējumu, ko rada motorzāģis, akumulators un lādētājs. Lietotājs vai citi cilvēki var gūt smagas traumas vai var tik nonāvēti.



- ▶ Izlasiet, saprotiet un saglabājiēt lietošanas instrukciju.

- ▶ Nododot motorzāģi, akumulatoru un lādētāju citai personai: nododiet arī lietošanas instrukciju.

- ▶ Pārliecinieties, vai lietotājs atbilst šādām prasībām:
 - Lietotājs ir atpūties.

– Lietotājs fiziski, sensoriski un garīgi ir spējīgs vadīt motorzāģi, akumulatoru un lādētāju, kā arī ar tiem strādāt. Ja lietotājam ir fiziski, sensoriski vai garīgi ierobežotas spējas, viņš iekārtu drīkst lietot tikai citu uzraudzībā vai arī pēc atbildīgās personas instrukciju saņemšanas.

- Lietotājs spēj atpazīt un novērtēt motorzāģa, akumulatoru un lādētāja radītos apdraudējumus.

– Lietotājs ir pilngadīgs vai lietotājs uzraudzībā tiek apmācīts darbam atbilstoši

nacionālajiem noteikumiem.

– Pirms pirmās motorzāģa un lādētāja lietošanas reizes lietotājs ir saņēmis STIHL tirgotāja vai speciālista instrukcijas.

- Lietotājs nav alkohola, medikamentu vai narkotiku ietekmē.
- ▶ Ja lietotājs ar motorzāģi strādā pirmo reizi: sākumā pavigrinieties apaļkoka zāģēšanā uz stēķa vai stāfiva.
- ▶ Neskaidrību gadījumā: vērsieties pie STIHL tirgotāja.

4.4 Apģērbs un aprīkojums

▲ BRĪDINĀJUMS

- Darba laikā garus matus iespējams ievilk motorzāģī. Lietotājs var gūt smagus savainojumus.
 - ▶ Sasieniet un nostipriniet garus matus tā, lai tie atrastos virs pleciem.
- Darba laikā lielā ātrumā gaisā var tikt uz mesti priekšmeti. Lietotāji var gūt savainojumus.
 - ▶ Nēsājiet cieši pieguļošas aizsargbrilles. Piemērotas aizsargbrilles, kas atbilst standartam EN 166 vai valsts noteikumiem un ir atbilstoši marķētas, ir pieejamas tirdzniecībā.
- ▶ STIHL iesaka lietot sejas aizsargu.
- ▶ Valkājiet cieši pieguļošu apģērbu ar garām piedurknēm.
- Krītoši priekšmeti var radīt galvas traumas.
 - ▶ Ja darba laikā var nokrist priekšmeti: lietojiet aizsargķiveri.



- Darba laikā iespējama putekļu sacelšanās un var rasties izgarojumi. Darba laikā ieelpotie putekļi un izgarojumi var kaitēt veselībai un radīt alerģiskas reakcijas.
 - ▶ Ja tiek sacelti putekļi vai rodas tvaiki: nēsājiet putekļu aizsargmasku.
- Nepiemērots apģērbs var ieķerties koksnē, krūmājos un motorzāģī. Lietotāji, kuriem nav piemērota apģērba, var gūt savainojumus.
 - ▶ Nēsājiet pieguļošu apģērbu.
 - ▶ Noņemiet šalles un rotaslietas.
- Darba laika lietotājs var saskarties ar rotējošo zāģa ķēdi. Lietotājs var gūt smagus savainojumus.

- ▶ Valkājiet garās bikses ar aizsardzību pret iegriezumiem.
- Darba laikā lietotājs var gūt koka radītus griezumus. Tīrīšanas, apkopes un remonta laikā lietotājs var saskarties ar zāģa ķēdi. Lietotāji var gūt savainojumus.
 - ▶ Nēsājiet izturīga materiāla darba cimdus.
- Ja lietotājam ir nepiemēroti apavi, pastāv paslīdēšanas risks. Ja lietotājs saskaras ar rotējošo zāģa ķēdi, viņš var gūt griezumus. Lietotāji var gūt savainojumus.
 - ▶ Valkājiet zāģēšanas zābakus ar aizsardzību pret iegriešanu.

4.5 Darba zona un apkārtnē

4.5.1 Motorzāģis

▲ BRĪDINĀJUMS

- Nepiederošas personas, bērni un dzīvnieki nespēj atpazīt un novērtēt motorzāģa un uzmes to priekšmetu radītos apdraudējumus. Nepiederošas personas, bērni un dzīvnieki var gūt smagas traumas, kā arī iespējami mantiskie bojājumi.
 - ▶ Nodrošiniet, lai nepiederošas personas, bērni un dzīvnieki neatrastos darba zonā.
 - ▶ Neatstājiet motorzāģi bez uzraudzības.
 - ▶ Nodrošiniet, lai bērni nevarētu rotaļāties ar motorzāģi.
- Motorzāģis nav mitrumizturīgs. Strādājot lietū vai mitrā vidē, iespējams elektriskās strāvas trieciens. Lietotājs var gūt traumas un motorzāģis var tikt sabojāts.



- ▶ Nestrādājiet lietū un mitrā vidē.

- Motorzāģa elektriskās detaļas var radīt dzirksteles. Dzirksteles ugunsnedrošā vai sprādzienne drošā vidē var radīt ugunsgrēkus un sprādzienus. Iespējamās smagas traumas vai pat nāve un mantiskie bojājumi.
 - ▶ Nestrādājiet ugunsnedrošā vai sprādzienne drošā vidē.

4.5.2 Akumulators

▲ BRĪDINĀJUMS

- Nepiederošas personas, bērni un dzīvnieki nespēj atpazīt un novērtēt akumulatora radītos apdraudējumus. Nepiederošas personas, bērni un dzīvnieki var gūt smagas traumas.
 - ▶ Nodrošiniet, lai nepiederošas personas, bērni un dzīvnieki netuvotos.
 - ▶ Neatstājiet akumulatoru bez uzraudzības.

- ▶ Nodrošiniet, lai bērni nevarētu rotaļāties ar akumulatoru.
- Akumulators nav aizsargāts pret visu vides ietekmi. Ja akumulators ir pakļauts noteiktai vides ietekmei, tas var aizdegties, uzsprāgt vai tikt neatgriezeniski sabojāts. Var rasties smagi savainojumi un materiālu bojājumi.



- ▶ Aizsargājiet akumulatoru no karstuma un atklātas liesmas.
- ▶ Nemetiet akumulatorus ugunī.

- ▶ Nelādējiet akumulatoru ārpus norādītajām temperatūras robežām, 20.7.



- ▶ Aizsargājiet akumulatoru no lietus un mitruma un neievietojiet to šķidrumos.

- ▶ Netuviniet akumulatoru metāliskām, mazām detaļām.
- ▶ Nepakļaujiet akumulatoru augsta spiediena iedarbībai.
- ▶ Nepakļaujiet akumulatoru mikroviļņu iedarbībai.
- ▶ Aizsargājiet akumulatoru pret ķīmikālijām un sāļiem.

4.5.3 Lādētājs

▲ BRĪDINĀJUMS

- Nepiederošas personas, bērni nespēj atpazīt un novērtēt lādētāja un elektriskās strāvas radīto apdraudējumu. Nepiederošas personas, bērni un dzīvnieki var gūt smagas vai nāvējošas traumas.
 - ▶ Nodrošiniet, lai nepiederošas personas, bērni un dzīvnieki netuvotos.
 - ▶ Nodrošiniet, lai bērni nevarētu rotaļāties ar lādētāju.
- Lādētājs nav ūdensdrošs. Strādājot lietū vai mitrā vidē, iespējams elektriskās strāvas trieciens. Lietotājs var gūt traumas un lādētājs var tikt sabojāts.



- ▶ Nelietojiet to lietū un mitrā vidē.

- Lādētājs nav aizsargāts pret visu vides ietekmi. Ja lādētājs ir pakļauts noteiktai vides ietekmei, tas var aizdegties vai uzsprāgt. Var rasties smagi savainojumi un materiālu bojājumi.
 - ▶ Lietojiet lādētāju slēgtā un sausā telpā.
 - ▶ Nelietojiet lādētāju ugunsnedrošā vai sprādziendrošā vidē.
 - ▶ Nelietojiet lādētāju uz ugunsnedrošas pamatnes.

- ▶ Nelietojiet un neglabājiet lādētāju ārpus norādītajām temperatūras robežām, 20.7.
- Cilvēki var aizķerties ar barošanas kabeļa. Cilvēki var gūt traumas un sabojāt lādētāju.
 - ▶ Novietojiet barošanas kabeli līdzeni uz pamatnes.

4.6 Drošs stāvoklis

4.6.1 Motorzāģis

Motorzāģis ir drošs stāvoklī, ja ir izpildīti šādi noteikumi:

- Motorzāģis nav bojāts.
- Motorzāģis ir tīrs un sauss.
- Kēdes atbalsts nav bojāts.
- Kēdes bremzes darbojas.
- Vadības elementi darbojas, un tiem nav veikta izmaiņas.
- Kēdes eļļošana darbojas.
- Kēdes rata piestrādes sliedes ir dziļākas nekā 0,5 mm.
- Uzstādīta šajā lietošanas instrukcijā dotā vadsliede un zāģa kēde kombinācija.
- Vadsliede un zāģa kēde nav uzstādīta pareizi.
- Zāģa kēde ir nospriegota pareizi.
- Šim motorzāģim ir uzstādīti oriģinālie STIHL piederumi.
- Piederumi ir pareizi uzstādīti.
- Eļļas tvertnes vāks ir noslēgts.

▲ BRĪDINĀJUMS

- Ja stāvoklis nav ekspluatācijai drošs, detaļas var nedarboties pareizi un drošības apriņķis var nedarboties vispār. Cilvēki var gūt smagus vai nāvējošus savainojumus.
 - ▶ Nestrādājiet ar bojātu motorzāģi.
 - ▶ Ja motorzāģis ir nefīrs vai mitrs: notīriet un izžāvējiet motorzāģi.
 - ▶ Nestrādājiet ar bojātu kēdes atbalstu.
 - ▶ Nemainiet motorzāģi. Izņēmums: uzstādīta šajā lietošanas instrukcijā dotā vadsliede un zāģa kēdes kombinācija.
 - ▶ Ja vadības elementi nedarbojas: nestrādājiet ar motorzāģi.
 - ▶ Uzstādiet šim motorzāģim oriģinālos STIHL piederumus.
 - ▶ Vadsliedi un zāģa kēdi uzmontējiet tā, kā aprakstīts šajā lietošanas instrukcijā.
 - ▶ Uzstādiet piederumus tā, kā aprakstīts šajā vai piederuma lietošanas pamācībā.
 - ▶ Neievietojiet priekšmetus motorzāģa atvērumos.
 - ▶ Aizveriet eļļas tvertnes vāku.
 - ▶ Nomainiet nolietotas vai bojātas norādījumu plāksnītes.

- ▶ Ja rodas neskaidrības: sazinieties ar STIHL tirgotāju.

4.6.2 Vadsliede

Vadsliede ir drošā stāvoklī, ja ir izpildīti šādi noteikumi:

- Vadsliede nav bojāta.
- Vadsliede nav deformēta.
- Rievas dziļums ir vienāds ar vai dziļāks par minimālo rievas dziļumu,  20.3.
- Rievas izvirkzumi ir bez atskarpēm.
- Vadsliedes rieva vai sašaurināta vai vai paplašināta.

▲ BRĪDINĀJUMS

- Nedrošā stāvoklī vadsliede nespēj pareizi vadīt zāga ķēdi. Rotējošā zāga ķēde var nokrist no vadsliedes. Tas var cilvēkiem radīt smagas vai nāvējošas traumas.
 - ▶ Nestrādājiet ar bojātu vadsliedi.
 - ▶ Ja rievas dziļums ir mazāks nekā minimālais rievas dziļums: nomainiet vadsliedi.
 - ▶ Reizi nedēļā noņemiet vadsliedes atskarpes.
 - ▶ Neskaidrību gadījumā: vērsieties pie STIHL tirgotāja.

4.6.3 Zāga ķēde

Zāga ķēde ir drošā stāvoklī, ja ir izpildīti šādi noteikumi:

- Zāga ķēde nav bojāta.
- Zāga ķēde ir pareizi uzasināta.
- Redzamas griezējzobu nodiluma atzīmes.

▲ BRĪDINĀJUMS

- Nedrošā stāvoklī detaļas var nedarboties pareizi, un drošības ierīces var neveikt savas funkcijas. Tas var cilvēkiem radīt smagas vai nāvējošas traumas.
 - ▶ Nestrādājiet ar bojātu zāga ķēdi.
 - ▶ Veiciet pareizi zāga ķēdes asināšanu.
 - ▶ Neskaidrību gadījumā: vērsieties pie STIHL tirgotāja.

4.6.4 Akumulators

Akumulators ir drošā stāvoklī, ja ir izpildīti šādi noteikumi:

- Akumulators nav bojāts.
- Akumulators ir tīrs un sauss.
- Akumulators darbojas un nav izmainīts.

▲ BRĪDINĀJUMS

- Nedrošā stāvoklī akumulators vairs nedarbojas droši. Cilvēki var gūt smagus savainojumus.
 - ▶ Strādājiet ar nebojātu un strādājošu akumulatoru.

- ▶ Nelādējiet bojātu akumulatoru.
- ▶ Ja akumulators ir netīrs: Notīriet akumulatoru.
- ▶ Ja akumulators ir mitrs: ļaujiet akumulatoram izžūt,  20.8.
- ▶ Neizmainiet akumulatoru.
- ▶ Neievietojiet priekšmetus akumulatora atvērums.
- ▶ Nekad nesavienojiet akumulatora elektriskos kontaktus ar metāla priekšmetiem un neveidojiet īsslēgumu.
- ▶ Neatveriet akumulatoru.
- ▶ Nomainiet nolietotas vai bojātas norādījumu plāksnītes.
- No bojāta akumulatora var izplūst šķidrums. Ja šķidrums nonāk saskarē ar ādu vai acīm, iespējams ādas vai acu kairinājums.
 - ▶ Izvairieties no kontakta ar šķidrumu.
 - ▶ Nonākot saskarē ar ādu: attiecīgās ādas zonas nomazgāt ar lielu daudzumu ūdens un ziepēm.
 - ▶ Nonākot saskarē ar acīm: vismaz 15 minūtes skalojiet acis ar lielu ūdens daudzumu un griezieties pie ārsta.
- Bojāts akumulators var neierasti smaržot, dūmot vai degt. Var rasties smagi vai nāvējoši savainojumi un materiālu bojājumi.
 - ▶ Ja akumulators neierasti smaržo vai dūmo: neizmantojiet akumulatoru un neturiet to ugunsnedrošu vielu tuvumā.
 - ▶ Ja akumulators deg: mēģiniet dzēst akumulatoru ar ugunsdzēsamo aparātu vai ūdeni.

4.6.5 Lādētājs

Lādētājs ir drošā stāvoklī, ja ir izpildīti šādi noteikumi:

- Lādētājs nav bojāts.
- Lādētājs ir tīrs un sauss.

▲ BRĪDINĀJUMS

- Nedrošā stāvoklī detaļas var nedarboties pareizi, un drošības ierīces var neveikt savas funkcijas. Tas var cilvēkiem radīt smagas vai nāvējošas traumas.
 - ▶ Nelietojiet bojātu lādētāju.
 - ▶ Ja lādētājs ir netīrs vai mitrs: Notīriet un izžāvējiet lādētāju.
 - ▶ Neveiciet lādētāja izmaiņas.
 - ▶ Neievietojiet priekšmetus lādētāja atvērums.
 - ▶ Nekad nesavienojiet lādētāja elektriskos kontaktus ar metāla priekšmetiem un neveidojiet īsslēgumu.
 - ▶ Lādētāju nedrīkst atvērt.

4.7 Darbs

4.7.1 Zāgēšana

▲ BRĪDINĀJUMS

- Ja ārpus darba zonas sauciena attālumā nav cilvēku, ārkārtas gadījumā nav iespējams sniegt palīdzību.
 - ▶ Pārliecinieties, vai ārpus darba zonas tuvumā ir cilvēki.
- Lietotājs noteiktās situācijās vairs nespēj koncentrēti strādāt. Lietotājs var zaudēt kontroli pār motorzāģi, aizķerties, pakrist un gūt smagas traumas.
 - ▶ Strādājiet mierīgi un pārdomāti.
 - ▶ Ja gaismas un redzamības apstākļi ir slikti: Nestrādājiet ar motorzāģi.
 - ▶ Atsevišķa motorzāģa lietošana.
 - ▶ Nestrādājiet virs plecu augstuma.
 - ▶ Uzmanieties no šķēršļiem.
 - ▶ Strādājiet stāvot uz zemes un turiet līdzsvaru. Ja nepieciešams strādāt augstumā: Izmantojiet pacēlāju vai drošas sastatnes.
 - ▶ Rodoties noguruma pazīmēm: atpūties.
- Rotējošā zāģa ķēde var iegriezt lietotājam. Lietotājs var gūt smagas traumas.
 - ▶ Nepieskarieties rotējošai zāģa ķēdei.
 - ▶ Ja kāds priekšmets bloķē zāģa ķēdi: Izslēdziet motorzāģi, ieslēdziet ķēdes bremzi un izņemiet akumulatoru. Tikai tad noņemiet priekšmetu.
- Rotējošā zāģa ķēde sasilst un izstiepjas. Ja zāģa ķēde netiek pietiekami eļļota vai nospriegota, zāģa ķēde var nokrist no vadsliedes vai pārplīst. Iespējamas smagas traumas un mantiskie bojājumi.
 - ▶ Izmantojiet zāģa ķēdes eļļu.
 - ▶ Darba laikā regulāri pārbaudiet eļļas tvertnes uzpildes līmeni. Pirms zāģa ķēdes eļļas izlietošanas: Veiciet zāģa ķēdes eļļas uzpildi.
 - ▶ Darba laikā regulāri pārbaudiet zāģa ķēdes spriegojumu. Ja zāģa ķēdes spriegojums ir pārāk mazs: veiciet zāģa ķēdes spriegošānu.
- Ja motorzāģis darba laikā mainās vai darbojas neparasti, tas var būt nedrošā stāvoklī. Iespējamās smagas traumas un mantiskie bojājumi.
 - ▶ Beidziet darbu, izņemiet akumulatoru un lūdziet STIHL tirgotāja palīdzību.
- Darba laikā var veidoties motorzāģa radīta vibrācija.
 - ▶ Valkājiet cimdus.
 - ▶ Atpūties.
 - ▶ Rodoties asins cirkulācijas traucējumiem: griezieties pie ārsta.

- Ja rotējošā zāģa ķēde saskaras ar cietu priekšmetu, iespējama dzirksteļu veidošanās. Dzirksteles ugunsnedrošā vidē var radīt ugunsgrēkus. Iespējamās smagas traumas vai pat nāve un mantiskie bojājumi.
 - ▶ Nestrādājiet ugunsnedrošā vidē.
- Pēc slēdža sviras atlaišanas zāģa ķēde īsu brīdi turpina griezties. Rotējošā zāģa ķēde lietotājam var radīt griezumus. Iespējamās smagas traumas.
 - ▶ Nogaidiet, līdz zāģa ķēde vairs negriežas.

▲ BRĪDINĀJUMS

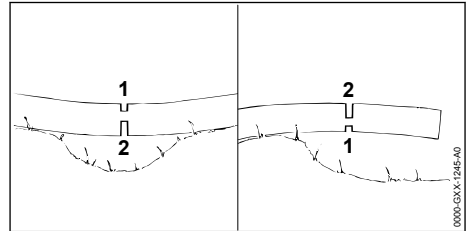

- Zāģējot nospriegotu koku, iespējama vadsliedes nosprūšana. Lietotājs var zaudēt kontroli pār motorzāģi un gūt smagas traumas.
 - ▶ Vispirms spiedes slodzei pakļautajā pusē izdariet atslēgšanas zāģējumu (1), bet pēc tam veiciet pārzāģēšanu (2) no stiepes slodzei pakļautās puses.

▲ BĪSTAMI

- Strādājot strāvas vadu tuvumā, zāģa ķēde var saskarties ar strāvas vadiem un to sabojāt. Lietotājs var gūt smagas vai nāvējošas traumas.
 - ▶ Nestrādājiet strāvas vadu tuvumā.

4.7.2 Zaru zāģēšana

▲ BRĪDINĀJUMS

- Veicot vispirms koka atzarošanu apakšpusē, zari vairs nebalsta koku uz zemes. Darba laikā koks var kustēties. Tas var cilvēkiem radīt smagas vai nāvējošas traumas.
 - ▶ Lielākus zarus nozāģējiet tikai pēc koka sagarināšanas.
 - ▶ Nestrādājiet stāvot uz stumbra.
- Atzarošanas laikā nozāģētais zars var nokrist. Lietotājs var pakļūpt, apkrīst un gūt smagas traumas.
 - ▶ Veiciet atzarošanu no stumbra celma koka vainaga virzienā.

4.7.3 Koku gāšana

▲ BRĪDINĀJUMS

- Neapmācītas personas nespēj novērtēt gāšanas laikā radīto apdraudējumu. Var rasties smagi vai nāvējoši savainojumi un materiālu bojājumi.
 - ▶ Lietotājam ir nepieciešamas atbilstošas zināšanas par ciršanas tehnoloģiju un pieredze ciršanas darbos.
 - ▶ Ja rodas neskaidrības: Konsultējieties ar pieredzējušu ekspertu, lai saņemtu palīdzību un noteiktu piemērotu ciršanas metodi.
- Gāšanas laikā koks un zari var uzkrīst cilvēkiem un priekšmetiem. Jo lielākas ir krītošās daļas, jo lielāks risks, ka cilvēki var gūt nopietnus ievainojumus vai iet bojā. Iespējami mantskie bojājumi.
 - ▶ Nosakiet koka krišanas virzienu tā, lai vieta, kurā koks nokrīt, būtu brīva.
 - ▶ Nodrošiniet, lai nepiederošas personas, bērni un dzīvnieki darba zonai netuvotos tuvāk par 2,5 koku garumiem.
 - ▶ Pirms gāšanas izņemiet no koka vainaga noliekтус vai sausus zarus.
 - ▶ Ja no koka vainaga noliekтус vai sausus zarus nav iespējams izņemt: Konsultējieties ar pieredzējušu ekspertu, lai saņemtu palīdzību un noteiktu piemērotu ciršanas metodi.
 - ▶ Vērojiet koka vainagu un blakus esošo koku vainagus un izvairieties no krītošiem zariem.
- Kokam krītot, stumbrs var salūzt vai atsities lietotāja virzienā. Lietotājam var rasties smagi vai nāvējoši savainojumi.
 - ▶ Plānojiet evakuācijas ceļu koka sānos.
 - ▶ Ejiet pa evakuācijas ceļu at muguriski un vērojiet krītošo koku.
 - ▶ Neejiet at muguriski uz leju pa nogāzi.
- Šķēršļi darba zonā un evakuācijas ceļā var radīt lietotājam šķēršļus. Lietotājs var aizķerties un pakrist. Lietotājam var rasties smagi vai nāvējoši savainojumi.
 - ▶ Noņemiet šķēršļus darba zonā un evakuācijas ceļā.
- Lezāgējot vai pārāk ātri nozāgējot nepabeigtu zāgējumu, drošības joslu vai atbalsta joslu, vairs nav iespējams ievērot gāšanas virzienu un koks var nokrist ātrāk. Var rasties smagi vai nāvējoši savainojumi un materiālu bojājumi.
 - ▶ Neiezāgējiet vai nenozāgējiet nepabeigtā zāgējuma vietu.
 - ▶ Pārzāgējiet drošības joslu vai atbalsta joslu pēdējo.

- ▶ Ja koks sāk krist ātrāk nekā plānots: pārtrauciet pēdējo zāgējumu un atkāpieties pa evakuācijas ceļu.
- Ja rotējošā zāga ķēde vadslīdes gala augšējās ceturtdaļas zonā saskaras ar cietu ķīli un tiek ātri nobremzēta, iespējams atsitieni. Cilvēki var gūt smagus vai nāvējošus savainojumus.
 - ▶ Izmantojiet alumīnija vai plastmasas ķīlus.
- Ja koks pilnībā nenokrīt zemē vai paliek karājoties citā kokā, lietotājs nespēj kontrolēti pabeigt gāšanu.
 - ▶ Pārtrauciet gāšanu un ar vinču vai piemērotu transportlīdzekli novelciet koku lejā.

4.8 Reakcijas spēki

4.8.1 Pretsitiens

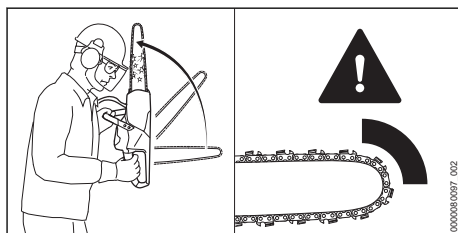

Pretsitiens var rasties šādu iemeslu dēļ:

- Rotējošā zāga ķēde vadslīdes gala augšējās ceturtdaļas zonā saskaras ar cietu priekšmetu un tiek ātri nobremzēta.
- Rotējošā zāga ķēde vadslīdes galā ir nosprūdsi.

Ķēdes bremzes nespēj novērst pretsitieni.

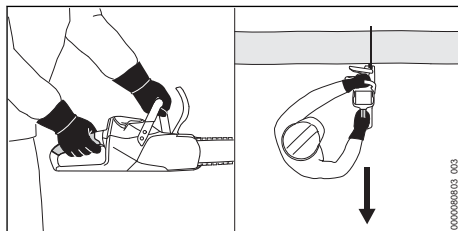
▲ BRĪDINĀJUMS

- Rodoties atsitienam, motorzāģis var tikt pagrūsts lietotāja virzienā. Lietotājs var zaudēt kontroli pār motorzāģi un gūt smagas vai nāvējošas traumas.
 - ▶ Turiet motorzāģi ar abām rokām.
 - ▶ Netuviniet ķermeni pagarinātajai motorzāģa kustības zonai.
 - ▶ Strādājiet tā, kā aprakstīts šajā lietošanas instrukcijā.

- ▶ Nestrādājiet ar vadsliedes gala augšējās ceturtdaļas zonu.
- ▶ Strādājiet ar pareizi uzasinātu un pareizi nospriegotu zāģa ķēdi.
- ▶ Izmantojiet zāģa ķēdi ar samazinātām atsitiena īpašībām.
- ▶ Izmantojiet vadsliedi ar mazu sliedes galviņu.
- ▶ Zāģējiet ar pilnu gāzi.

4.8.2 Ievilkšana

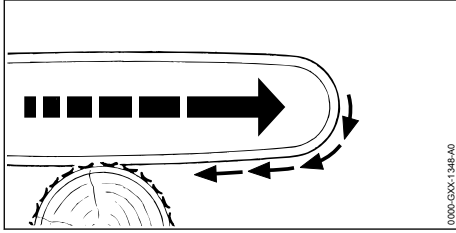

Strādājot ar vadsliedes apakšpusi, motorzāģis tiek vilkts prom no lietotāja.

▲ BRĪDINĀJUMS

- Ja rotējošā zāģa ķēde saskaras ar cietu priekšmetu un tiek ātri nobremzēta, motorzāģis iespējams tiek ātri virzīts virzienā prom no lietotāja. Lietotājs var zaudēt kontroli pār motorzāģi un gūt smagas vai nāvējošas traumas.
 - ▶ Turiet motorzāģi ar abām rokām.
 - ▶ Strādājiet tā, kā aprakstīts šajā lietošanas instrukcijā.
 - ▶ Vadiet vadsliedi griezuma vietā taisni.
 - ▶ Pareizi uzlieciet robaino aizturi.
 - ▶ Zāģējiet ar pilnu gāzi.

4.8.3 Atsitens

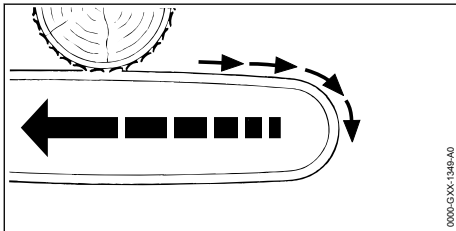

Strādājot ar vadsliedes augšpusi, motorzāģis tiek grūsts lietotāja virzienā.

▲ BRĪDINĀJUMS

- Ja rotējošā zāģa ķēde saskaras ar cietu priekšmetu un tiek ātri nobremzēta, motorzāģis iespējams tiek ātri virzīts lietotāja virzienā.

Lietotājs var zaudēt kontroli pār motorzāģi un gūt smagas vai nāvējošas traumas.

- ▶ Turiet motorzāģi ar abām rokām.
- ▶ Strādājiet tā, kā aprakstīts šajā lietošanas instrukcijā.
- ▶ Vadiet vadsliedi griezuma vietā taisni.
- ▶ Zāģējiet ar pilnu gāzi.

4.9 Saglabāt

▲ BRĪDINĀJUMS

- Lādēšanas laikā bojāts lādētājs var neierast smaržot vai dūmot. Iespējamās traumas un mantiskie bojājumi.
 - ▶ Atvienojiet tīkla kontaktdakšu no kontaktligzdas.
- Nepietiekamas siltuma novades dēļ lādētājs var pārkarst un aizdegties. Iespējamās smagas traumas vai pat nāve un mantiskie bojājumi.
 - ▶ Nepārklājiet lādētāju.

4.10 Elektriskā pieslēgšana

Saskare ar strāvu vadošām detaļām iespējama šādu iemeslu dēļ:

- Pieslēguma kabelis vai pagarinātājs ir bojāti.
- Pieslēguma kabeļa tīkla kontaktdakša vai pagarinātājs ir bojāti.
- Kontaktlīdzda nav pareizi uzstādīta.

▲ BĪSTAMI

- Saskare ar strāvu vadošām detaļām var radīt strāvas triecienu. Lietotājam var rasties smagi vai nāvējoši savainojumi.
 - ▶ Pārlicinieties, vai barošanas kabelis, pagarinātāja vads un to tīkla kontaktdakšas nav bojātas.



Ja pieslēguma kabelis vai pagarinātājs ir bojāti:

- ▶ Nepieskarieties bojātajai vietai.
- ▶ Atvienojiet tīkla kontaktdakšu no kontaktlīdzdas.
- ▶ Pieskarieties pieslēguma kabelim, pagarinātājam un tīkla kontaktdakšām ar sausām rokām.
- ▶ Iespraudiet tīkla kontaktdakšu vai pagarinātāju pareizi instalētā un nodrošinātā kontaktlīdzdā ar aizsardzības kontaktu.
- ▶ Pieslēdziet lādētāju, izmantojot noplūdstrāvas aizsargslēdzi (30 mA, 30 ms).
- Bojāts vai nepiemērots pagarinātājs var izraisīt elektriskās strāvas triecienu. Cilvēki var gūt smagus vai nāvējošus savainojumus.
 - ▶ Izmantojiet pagarinātāju ar pareizu vadu šķērsriezumu, 20.6.

▲ BRĪDINĀJUMS

- Uzlādes laikā nepareizs tīkla spriegums vai nepareiza tīkla frekvence lādētājā var radīt pārspriegumu. Šādi iespējams sabojāt lādētāju.
 - ▶ Pārļiecinieties, vai tīkla spriegums un tīkla frekvence atbilst norādēm lādētāja jaudas plāksnītē.
- Ja lādētājs ir pievienots vairāku kontaktligzdu rozetei, lādēšanas laikā iespējams pārslogot elektriskās detaļas. Elektriskās detaļas var sakarst un izraisīt ugunsgrēku. Var rasties smagi vai nāvējoši savainojumi un materiālu bojājumi.
 - ▶ Pārļiecinieties, ka lādētāja un visu elektroierīču, kas pieslēgtas daudzkārtējai kontaktligzdai, kopējā jauda nepārsniedz specifikācijas, kas norādītas uz lādētāja nominālplāksnītes un visām elektroierīcēm, kas pieslēgtas daudzkārtējai kontaktligzdai.
- Nepareizi uzstādīts pieslēguma kabelis un pagarinātājs var būt bojāts un cilvēki var aiz tā aizķerties. Cilvēki var gūt traumas un sabojāt pieslēguma kabeli vai pagarinātāju.
 - ▶ Uzstādiel un apzīmējiet pieslēguma kabeli un pagarinātāju tā, lai cilvēki nevarētu aiz tiem aizķerties.
 - ▶ Uzstādiel pieslēguma kabeli un pagarinātāju tā, lai to nebūtu iespējams nospriegot vai saīt.
 - ▶ Uzstādiel pieslēguma kabeli un pagarinātāju tā, lai to nebūtu iespējams sabojāt, salocīt, saspīest vai noberzt.
 - ▶ Aizsargājiet pieslēguma kabeli un pagarinātāju pret karstumu, eļļu un ķīmikālijām.
 - ▶ Uzstādiel pieslēguma kabeli un pagarinātāju uz sausas pamatnes.
- Darba laikā pagarinātājs sasilst. Ja siltums netiek novadīts, tas var izraisīt ugunsgrēku.
 - ▶ Izmantojot kabeļu spoli: pilnībā izritiniet visu kabeļu spoli.
- Ja elektriskie vadi un caurules ir uzstādītas sienā, uzstādiel lādētāju pie sienas, tās var tikt bojātas. Saskare ar elektriskās strāvas vadiem var radīt strāvas triecienu. Var rasties smagi savainojumi un materiālu bojājumi.
 - ▶ Pārļiecinieties, ka paredzētajā vietā sienā nav elektriskie vadi un caurules.
- Neuzstādiel lādētāju pie sienas tā, kā aprakstīts šajā lietošanas instrukcijā, lādētājs vai akumulators var nokrist vai lādētājs var pārāk sakarst. Var rasties savainojumi un materiālu bojājumi.
 - ▶ Uzstādiel lādētāju pie sienas tā, kā aprakstīts šajā lietošanas instrukcijā.

- Ja lādētājs ar ievietotu akumulatoru tiek uzstādīts pie sienas, akumulators var izkrist no lādētāja. Var rasties savainojumi un materiālu bojājumi.
 - ▶ Vispirms uzstādiel lādētāju pie sienas un tikai pēc tam ievietojiet akumulatoru.

4.11 Transportēšana

4.11.1 Motorzāģis

▲ BRĪDINĀJUMS

- Transportēšanas laikā motorzāģis var apgāzties vai pārvietoties. Iespējamās traumas un mantiskie bojājumi.



- ▶ Izņemiet akumulatoru.

- ▶ Ieslēdziet ķēdes bremzi.
- ▶ Uzstādiel ķēdes aizsargu uz vadslīdes tā, lai tas pilnībā nosedz visu vadslīdi.
- ▶ Nostipriniet motorzāģi ar fiksācijas siksnām, siksnām vai tīklu tā, lai tas nevarētu apgāzties un kustēties.

4.11.2 Akumulators

▲ BRĪDINĀJUMS

- Akumulators nav aizsargāts pret visu vides ietekmi. Ja akumulators ir pakļauts noteiktai vides ietekmei, tas var tikt sabojāts un radīt mantiskos bojājumus.
 - ▶ Netransportējiet bojātu akumulatoru.
- Transportēšanas laikā akumulators var apgāzties vai pārvietoties. Var rasties savainojumi un materiālu bojājumi.
 - ▶ Ievietojiet akumulatoru iepakojumā tā, lai tas nekustētos.
 - ▶ Nostipriniet iepakojumu tā, lai tas nekustētos.

4.11.3 Lādētājs

▲ BRĪDINĀJUMS

- Transportēšanas laikā lādētājs var apgāzties vai pārvietoties. Var rasties savainojumi un materiālu bojājumi.
 - ▶ Atvienojiet tīkla kontaktdakšu no kontaktligzdas.
 - ▶ Izņemiet akumulatoru.
 - ▶ Nostipriniet lādētāju ar fiksācijas siksnām, siksnām vai tīklu tā, lai tas nevarētu apgāzties un kustēties.
- Barošanas kabelis nav paredzēts lādētāja pārnēsāšanai. Šādi iespējams sabojāt barošanas kabeli un lādētāju.

- ▶ Uztniet pieslēguma kabeli un piestipriniet to uz lādētāja.

4.12 Uzglabāšana

4.12.1 Motorzāģis

▲ BRĪDINĀJUMS

- Bērni nespēj atpazīt un novērtēt motorzāģa radīto apdraudējumu. Bērni var tikt nopietni savainoti.



- ▶ Izņemiet akumulatoru.

- ▶ Ieslēdziet ķēdes bremzi.
- ▶ Uzstādiēt ķēdes aizsargu uz vadsliedes tā, lai tas pilnībā nosedz visu vadsliedi.
- ▶ Glabājiet motorzāģi bērniem nepieejamās vietās.

- Mitruma iedarbībā motorzāģa elektriskie kontakti un metāliskās detaļas var sākt rūstēt. Iespējami motorzāģa bojājumi.



- ▶ Izņemiet akumulatoru.

- ▶ Glabājiet motorzāģi tīru un sausu.

4.12.2 Akumulators

▲ BRĪDINĀJUMS

- Bērni nespēj atpazīt un novērtēt akumulatora radīto apdraudējumu. Bērni var gūt smagus savainojumus.

- ▶ Glabājiet akumulatoru bērniem nepieejamās vietās.

- Akumulators nav aizsargāts pret visu vides ietekmi. Ja akumulators ir pakļauts noteiktai vides ietekmei, tas var tikt neatgriezeniski sabojāts.
 - ▶ Glabājiet akumulatoru tīru un sausu.
 - ▶ Glabājiet akumulatora slēgtā telpā.
 - ▶ Neglabājiet akumulatoru kopā ar motorzāģi.
 - ▶ Ja akumulators tiek glabāts lādētājā: atvienojiet barošanas kontaktdakšu un glabājiet akumulatoru uzlādes līmenī no 40 % līdz 60 % (2 zaļā krāsā degošas gaismas diodes).
 - ▶ Neglabājiet akumulatoru ārpus norādītajām temperatūras robežām, 20.7.

4.12.3 Lādētājs

▲ BRĪDINĀJUMS

- Bērni nespēj atpazīt un novērtēt lādētāja radīto apdraudējumu. Tas var bērniem radīt smagas vai nāvējošas traumas.

- ▶ izvelciet kontaktdakšu.
- ▶ Glabājiet lādētāju bērniem nepieejamās vietās.

- Lādētājs nav aizsargāts pret visu vides ietekmi. Ja lādētājs ir pakļauts noteiktai vides ietekmei, tas var tikt sabojāts.

- ▶ izvelciet kontaktdakšu.
- ▶ Ja lādētājs ir silts: ļaujiet lādētājam atdzist. Ja lādētājs ir silts: ļaujiet lādētājam atdzist.
- ▶ Glabājiet lādētāju tīru un sausu.
- ▶ Glabājiet lādētāju slēgtā telpā.
- ▶ Neglabājiet lādētāju ārpus norādītajām temperatūras robežām, 20.7.

- Barošanas kabelis nav paredzēts lādētāja pārnesēšanai vai uzkarināšanai. Šādi iespējams sabojāt barošanas kabeli un lādētāju.

- ▶ Satveriet un turiet lādētāju aiz korpusa. Lādētājam ir izveidots padziļinājums vienkāršai lādētāja pacelšanai.
- ▶ Iekariniet lādētāju sienas stiprinājumā.

4.13 Tīrīšana, apkope un remonts

▲ BRĪDINĀJUMS

- Ja tīrīšanas, apkopes un remonta laikā ir ievietots akumulators, motorzāģis var nejauši ieslēgties. Var rasties smagi savainojumi un materiālu bojājumi.



- ▶ Izņemiet akumulatoru.

- ▶ Ieslēdziet ķēdes bremzi.
- Asi tīrīšanas līdzekļi, tīrīšana ar ūdens strūklu vai smailiem priekšmetiem var sabojāt motorzāģi, vadotni, zāģa ķēdi, akumulatoru un lādētāju. Ja motorzāģis, vadsliede, zāģa ķēde, akumulators vai lādētājs nav pareizi notīrīts, detaļas var nedarboties pareizi un drošības ierīces var pārstāt darboties. Cilvēki var gūt smagus savainojumus.
 - ▶ Motorzāģi, vadsliedi, zāģa ķēdi, akumulatoru un lādētāju tīriet tā, kā aprakstīts šajā lietošanas instrukcijā.
- Ja motorzāģim, vadslidei, zāģa ķēdei, akumulatoram un lādētājam nav pareizi veikta apkope vai remonts, detaļas var nedarboties pareizi un drošības ierīces var pārstāt darbo-















ties. Cilvēki var gūt smagus vai nāvējošus savainojumus.

- ▶ Neveiciet motorzāga, akumulatora un lādētāja apkopi un remontu pats.
 - ▶ Ja nepieciešama motorzāga, akumulatora un lādētāja apkope vai remonts: vērsieties pie STIHL tirgotāja.
 - ▶ Vadsliedi un zāga ķēdi apkopiet vai remontējiet tā, kā aprakstīts šajā lietošanas instrukcijā.
- Zāga ķēdes tīrīšanas vai apkopes laikā lietotājs var gūt griezumus, ko rada nažu asmeņi. Lietotāji var gūt savainojumus.
- ▶ Nēsājiet izturīga materiāla darba cimdus.

5 Motorzāga sagatavošana darbam

5.1 Motorzāga sagatavošana darbam

Pirms darba uzsākšanas veiciet šādas darbības:

- ▶ Pārliedcinieties, vai šādas detaļas ir drošā stāvoklī:
 - Motorzāģis,  4.6.1.
 - Vadsliede,  4.6.2.
 - Zāga ķēde,  4.6.3.
 - Akumulators,  4.6.4.
 - Lādētājs,  4.6.5.
- ▶ Akumulatora pārbaude,  11.7.
- ▶ Akumulatora pilnīga uzlāde,  6.2.
- ▶ Motorzāga tīrīšana,  16.1.
- ▶ Sliedes un ķēdes montāža,  7.1.1.
- ▶ Zāga ķēdes spriegošana,  7.2.
- ▶ veiciet zāga ķēdes eļļas uzpildi,  7.3.
- ▶ Ķēdes rata pārbaude,  11.4.
- ▶ Vadības elementu pārbaude,  11.5.
- ▶ Ķēdes eļļošanas pārbaude,  11.6.
- ▶ Ja darbības nav iespējams veikt: neizmantojiet motorzāģi un lūdziet STIHL tirgotāja palīdzību.

6 Akumulatora uzlāde un gaismas diodes

6.1 Lādētāja montāža pie sienas

Lādētāju iespējams uzstādīt pie sienas.

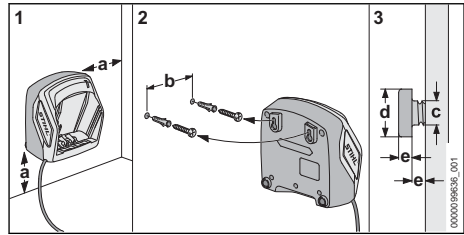

- ▶ Uzstādiet lādētāju pie sienas tā, lai tiktu izpildīti šādi noteikumi:

- Tiek izmantots piemērots stiprināšanas materiāls.
 - Lādētājs atrodas horizontāli.
- Levērojiet šādus izmērus:
- a = vismaz 100 mm
 - b (AL 101) = 75 mm
 - b (AL 301) = 100 mm
 - b (AL 500) = 120 mm
 - c = 4,5 mm
 - d = 9 mm
 - e = 2,5 mm

6.2 Akumulatora uzlāde

Uzlādes laiks ir atkarīgs no dažādiem faktoriem, piemēram, akumulatora temperatūras vai apkārtējās temperatūras. Optimālai veikspējai ievērojiet ieteicamos temperatūras diapazonus,  20.8. Faktiskais uzlādes laiks var atšķirties no dotā uzlādes laika. Uzlādes laiks ir dots vietnē www.stihl.com/charging-times.

Ja tīkla kontaktdakša ir ievietota kontaktligzdā un akumulators tiek ievietots lādētājā, uzlādes process sākas automātiski. Ja akumulators ir pilnībā uzlādēts, lādētājs automātiski izslēdzas.

Uzlādes procesa laikā akumulators un lādētājs uzsilst.

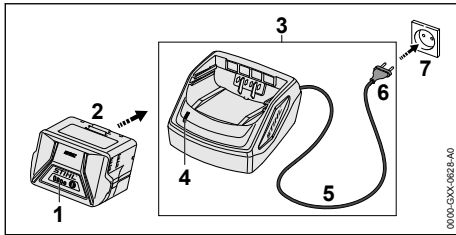

- ▶ Ievietojiet tīkla kontaktdakšu (6) viegli pieejamā kontaktligzdā (7). Lādētājs (3) veic paštestu. Gaismas diode (4) apm. 1 sekundi spīd zaļā krāsā un apm. 1 sekundi - sarkanā krāsā.
- ▶ Pieslēguma kabēļa novietošana (5).
- ▶ Ievietojiet akumulatoru (2) lādētāja (3) vadotnēs un spiediet to līdz atdurei. Gaismas diode (4) deg zaļā krāsā. Gaismas diodes (1) deg zaļā krāsā un akumulators (2) tiek lādēts.
- ▶ Ja gaismas diode (4) un diodes (1) vairs neded: Akumulators (2) ir pilnībā uzlādēts iespējams izņemt no lādētāja (3).
- ▶ Ja lādētājs (3) vairs netiek lietots: atvienojiet tīkla kontaktdakšu (6) no kontaktligzdas (7).

6.3 Uzlādes līmeņa rādīšana

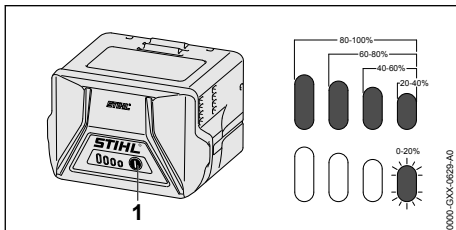

- ▶ Nospiediet taustiņu (1). Gaismas diodes apm. 5 sekundes deg zaļā krāsā un rāda uzlādes līmeni.
- ▶ Ja labās puses gaismas diode mirgo zaļā krāsā: Uzlādējiet akumulatoru.

6.4 Akumulatora gaismas diodes

Gaismas diodes var rādīt akumulatora uzlādes līmeni vai traucējumus. Gaismas diodes var degt vai mirgot zaļā vai sarkanā krāsā.

Ja gaismas diodes deg vai mirgo zaļā krāsā, tiek rādīts uzlādes stāvoklis.

- ▶ Ja gaismas diodes deg vai mirgo sarkanā krāsā: Traucējumu novēršana, 19. Radies motorzāga vai akumulatora traucējums.

6.5 Lādētāja gaismas diode

Gaismas diode rāda lādētāja statusu.

Ja gaismas diode deg zaļā krāsā, akumulators tiek lādēts.

- ▶ Ja gaismas diode mirgo sarkanā krāsā: novērsiet traucējumus. Radies lādētāja traucējums.

7 Motorzāga montāža

7.1 Vadslīdes un zāga ķēdes montāža un demontāža

7.1.1 Slīdes un ķēdes montāža

Zāga ķēdes un vadslīde kombinācijas, kuras ir piemērotas un atļauts uzstādīt ķēdes ratam, ir dotas tehniskajos datos, 21.

- ▶ Izslēdziet motorzāgi, ieslēdziet ķēdes bremsi un izņemiet akumulatoru.

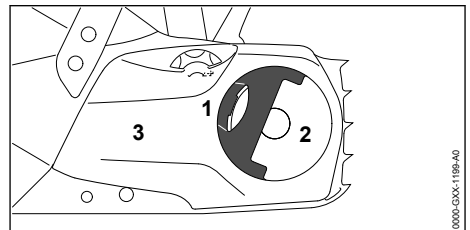

- ▶ Atlokiat spārnuzgriežņa (2) rokturi (1).
- ▶ Grieziet spārnuzgriežni (2) pretēji pulksteņrādītāja rādītāja kustības virzienam, līdz to iespējams noņemt no ķēdes rata (3).
- ▶ Noņemiet ķēdes rata pārsegu (3).

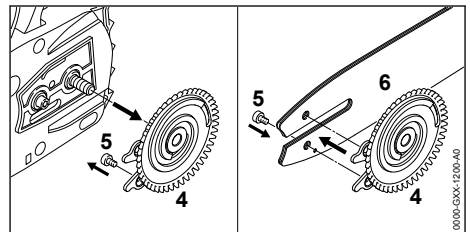

- ▶ Noņemiet spriegošanas paplāksni (4).
- ▶ Izskrūvējiet skrūvi (5).
- ▶ Novietojiet vadslīdi (6) uz spriegošanas paplāksnes (4) tā, lai abas spriegošanas paplāksnes (4) tapas atrastos vadslīdes urbumos.

Vadslīdes (6) novietojumam nav nozīmes. Uzraksts uz vadslīdes var būt novietots arī apgriezta virzienā.

- ▶ Ieskrūvējiet un cieši pievelciet skrūvi (5).

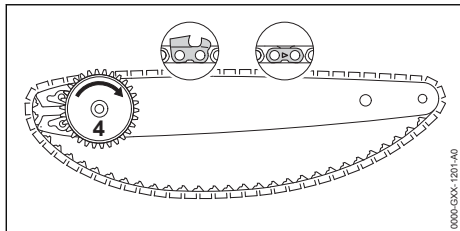

- ▶ Ievietojiet zāga ķēdi vadslīdes gropē tā, lai augšpusē esošās zāga ķēdes savienojuma posmu bultiņas norādītu griešanās virzienā.
- ▶ Pagrieziet spriegošanas paplāksni (4) pulksteņa rādītāja kustības virzienā līdz atdurei.

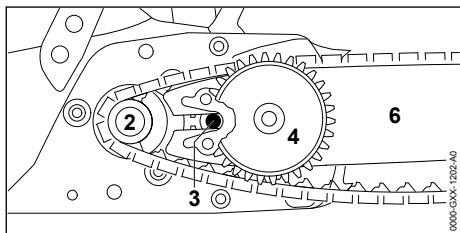

- ▶ Novietojiet vadslīdi ar spriegošanas paplāksni un zāga ķēdi uz motorzāga tā, lai ir izpildīti šādi nosacījumi:
 - Spriegošanas paplāksne (4) norāda lietotāja virzienā.
 - Zāga ķēdes dzenošie posmi ir ievietoti ķēdes rata (2) zobos.
 - Skrūves (3) galva ir vadslīdes (6) gareniskajā atverē.

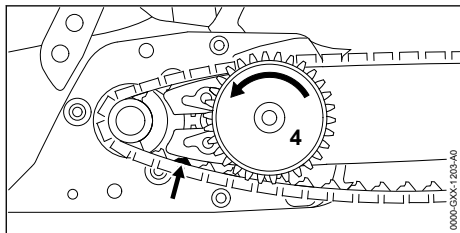

- ▶ Atlaidiet ķēdes bremsi.
- ▶ Grieziet spriegošanas paplāksni (4) tik ilgi pretēji pulksteņa rādītāja kustības virzienam, līdz zāga ķēde piekļaujas vadslīdei. To darot, ievadiet zāga ķēdes dzenošos posmus vadslīdes rievā. Vadslīde un zāga ķēde piekļaujas motorzāgim.
- ▶ Ķēdes rata pārsegu novietojiet uz motorzāga tā, lai tas piekļautos motorzāgim.

- ▶ Ja ķēdes rata pārsegs nepiekļaujas motorzāgim: pagrieziet spriegotājratu un atkārtoti uzlieciet ķēdes rata pārsegu. Spriegotājrata zobi rada savienojas ar spriegošanas paplāksnes zobiem.
- ▶ Grieziet spārnuzgriezni pulksteņa rādītāju kustības virzienā, līdz ķēdes rata pārsegs cieši piekļaujas motorzāgim.
- ▶ Pielokiet spārnuzgriezņa rokturi.

7.1.2 Vadslīdes un zāga ķēdes demontāža

- ▶ Izslēdziet motorzāgi, ieslēdziet ķēdes bremsi un izņemiet akumulatoru.
- ▶ Atveriet spārnuzgriezņa rokturi.
- ▶ Grieziet spārnuzgriezni pretēji pulksteņrādītāja rādītāja kustības virzienam, līdz to iespējams noņemt no ķēdes rata.
- ▶ Noņemiet ķēdes rata pārsegu.
- ▶ Pagrieziet spriegošanas paplāksni pulksteņa rādītāja kustības virzienā līdz atdurei. Zāga ķēde ir atbloķēta.
- ▶ Noņemiet vadslīdi un zāga ķēdi.
- ▶ Izskrūvējiet spriegošanas paplāksnes skrūvi.
- ▶ Noņemiet spriegošanas paplāksni.

7.2 Zāga ķēdes spriegošana

Darba laikā zāga ķēde izstiepjas vai savelkas. Mainās zāga ķēdes spriegojums. Darba laikā regulāri veiciet zāga ķēdes spriegojuma pārbaudi un spriegošanu.

- ▶ Izslēdziet motorzāgi, ieslēdziet ķēdes bremsi un izņemiet akumulatoru.

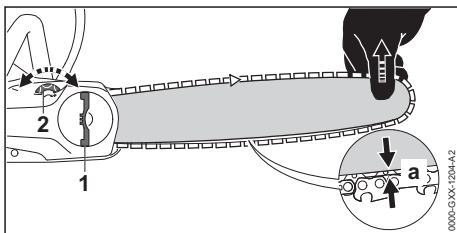

- ▶ Atlokiet spārnuzgriezņa (1) rokturi.
- ▶ Pagrieziet spārnuzgriezni (1) 2 apgriezienus pretēji pulksteņrādītāja kustības virzienam. Spārnuzgrieznis (1) ir atskrūvēts.
- ▶ Atlaidiet ķēdes bremsi.
- ▶ Turot aiz smailes, paceliet vadslīdi un grieziet spriegotājratu (2) pulksteņa rādītāju kustības virzienā vai pretēji pulksteņa rādītāju kustības virzienam, līdz ir izpildīti šādi nosacījumi:
 - Atstatums a vadslīdes vidū ir no 1 mm līdz 2 mm.
 - Zāga ķēdi iespējams ar diviem pirkstiem un nelielu spēku pagriezt.

- ▶ Izmantot Carving vadsliedi: Grieziet spriegotājratu (2) pulksteņa rādītāju kustības virzienā vai pretēji pulksteņa rādītāju kustības virzienam, līdz vadsliedes apakšpusē vēl līdz pusei ir redzami zāģa ķēdes dzenošie posmi.
- ▶ Aiz gala vēl paceliet vadsliedi un grieziet spārnuzgriezni (1) pulksteņa rādītāju kustības virzienā, līdz ķēdes rata pārsegs cieši piekļaujas motorzāģim.
- ▶ Ja atstatums a vadsliedes vidū nav no 1 mm līdz 2 mm: veiciet atkārtotu zāģa ķēdes spriegošanu.
- ▶ Ja, izmantojot "Carving" vadsliedi, vadsliedes apakšpusē mazāk nekā līdz pusei ir redzami zāģa ķēdes dzenošie posmi: veiciet atkārtotu zāģa ķēdes spriegošanu.
- ▶ Pielokiet spārnuzgriezņa (1) rokturi.

7.3 Zāģa ķēdes eļļas uzpilde

Zāģa ķēdes eļļa eļļo un dzesē rotējošo zāģa ķēdi.

STIHL iesaka lietot STIHL zāģa ķēžu eļļu vai motorzāģiem atļautu zāģa ķēžu eļļu.

- ▶ Izslēdziet motorzāģi, ieslēdziet ķēdes bremzi un izņemiet akumulatoru.
- ▶ Novietojiet motorzāģi uz līdzenas virsmas tā, lai eļļas tvertnes vāks atrastos augšpusē.
- ▶ Ar mitru drānu notīriet zonu ap eļļas tvertnes vāku.

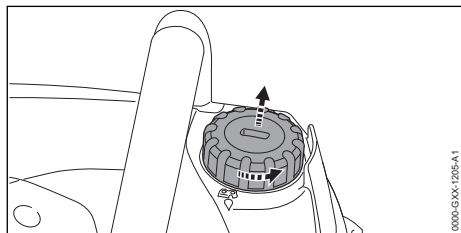

- ▶ Ar piemērotu instrumentu grieziet eļļas tvertnes vāku pretēji pulkstenrādītāja rādītāja kustības virzienam, līdz to iespējams noņemt.
- ▶ Noņemiet eļļas tvertnes vāku.
- ▶ Iepildiet zāģa ķēdes eļļu tā, lai tā neizlītu un eļļas tvertne nebūtu pilna līdz malai.

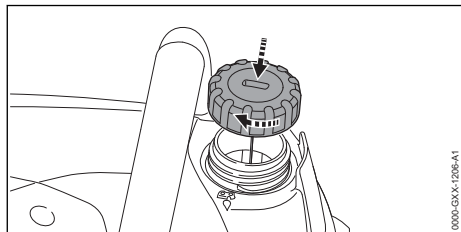

- ▶ Uzlieciet eļļas tvertnei vāku.
- ▶ Ar piemērotu instrumentu grieziet eļļas tvertnes vāku pulksteņa rādītāja kustības virzienā un pievelciet to. Eļļas tvertne ir noslēgta.

8 Ķēdes bremzes bloķēšana un atlaišana

8.1 Ķēdes bremzes ieslēgšana

Motorzāģis ir aprīkots ar ķēdes bremzi.

Ķēdes bremze tiek automātiski aktivēta pietiekami spēcīga zāģa atsitienu gadījumā – roku aizsarga masas inerces rezultātā, vai to var ieslēgt lietotājs.

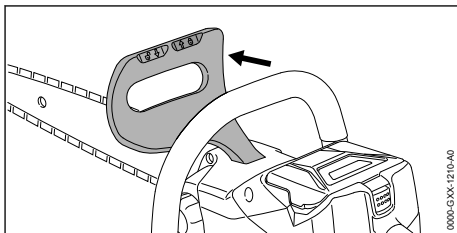

- ▶ Spiediet rokas aizsargu ar kreiso roku virzienā prom no roktura caurules. Roku aizsargs dzirdami nofiksējas. Ķēdes bremze ir ieslēgta.

8.2 Ķēdes bremzes atbrīvošana

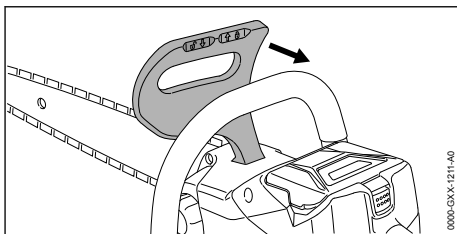

- ▶ Velciet rokas aizsargu ar kreiso roku lietotāja virzienā. Roku aizsargs dzirdami nofiksējas. Ķēdes bremze ir atbrīvota.

9 Akumulatora ievietošana

9.1 Akumulatora ievietošana

- ▶ Ieslēdziet ķēdes bremzi.

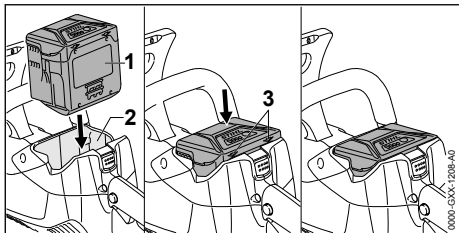

- ▶ Spiediet akumulatoru (1) akumulatora nodalījumā (2), līdz atskan klikšķis. Bultiņas (3) uz akumulatora (1) vēl ir redzamas un akumulators (1) ir nostiprināts akumulatora nodalījumā (2). Starp motorzāģi un akumulatoru (1) nav elektriskā kontakta.
- ▶ Līdz galam iebīdiet akumulatoru (1) akumulatora nodalījumā (2). Akumulators (1) nofiksējas ar otru klikšķi un cieši noslēdz motorzāģa korpusu.

9.2 Akumulatora izņemšana

- ▶ Novietojiet motorzāģi uz līdzenas virsmas.

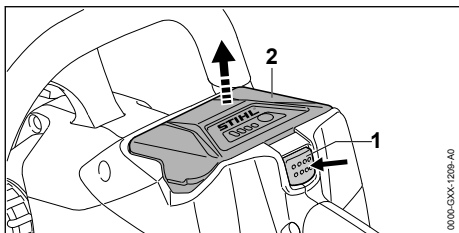

- ▶ Nospiediet fiksācijas sviru (1). Akumulators (2) ir atbloķēts un to iespējams izņemt.

10 Motorzāģa ieslēgšana un izslēgšana

10.1 Ieslēdziet motorzāģi

- ▶ Ar labo roku turiet motorzāģi aiz vadības roktura, lai īkšķis atrastos ap vadības rokturi.
- ▶ Atlaidiet ķēdes bremzi.
- ▶ Ar kreiso roku turiet motorzāģi aiz roktura caurules, lai īkšķis atrastos ap roktura cauruli.

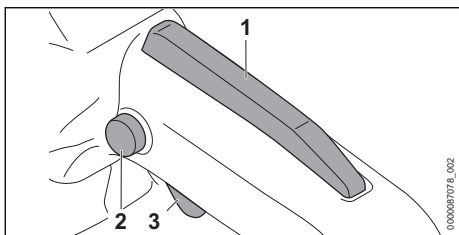

- ▶ Ar īkšķi nospiediet bloķēšanas pogu (2) un turiet to nospiestu.
- ▶ Ar rādītājpirkstu nospiediet slēdža sviru (3) un turiet to nospiestu. Motorzāģis palielina apgriezienus un zāģa ķēde kustas. Varat atlaist bloķēšanas pogu (2).

Jo vairāk ir nospiesta slēdža svira (3), jo ātrāk griežas zāģa ķēde.

Ja Ergo svira (1) ir nospiesta, slēdža svira (3) paliek atbloķēta. Šādi slēdža sviru varat atlaist un atkārtoti nospiegt, bez atkārtotas bloķēšanas pogas nospiešanas.

Atlaižot slēdža sviru (3) un Ergo sviru (1), slēdža svira (3) ir bloķēta. Lai atbloķētu pārslēgšanas sviru (3), bloķēšanas poga (2) ir vēlreiz jānospiež un jānotur.

10.2 Motorzāģa izslēgšana

- ▶ Atlaidiet slēdža sviru. Zāģa ķēde vairs negriežas.
- ▶ Ja zāģa ķēde turpina griezties: ieslēdziet ķēdes bremzi, izņemiet akumulatoru un lūdziet STIHL tirgotāja palīdzību. Motorzāģis ir bojāts.

11 Motorzāģa un akumulatora pārbaude

11.1 Ķēdes rata pārbaude

- ▶ Izslēdziet motorzāģi, ieslēdziet ķēdes bremzi un izņemiet akumulatoru.
- ▶ Atlaidiet ķēdes bremzi.
- ▶ Noņemiet ķēdes rata pārsegu.
- ▶ Veiciet vadslīdes un zāģa ķēdes demontāžu.

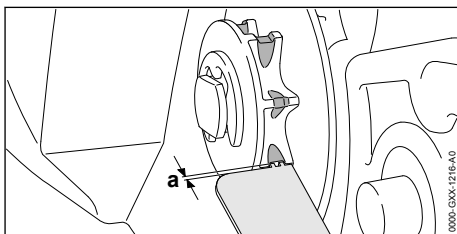

- ▶ Ar STIHL pārbaudes šablonu pārbaudiet ķēdes rata piestrādes slīdes.
- ▶ Ja piestrādes slīdes ir dziļākas nekā $a = 0,5 \text{ mm}$: neizmantojiet motorzāģi un lūdziet STIHL tirgotāja palīdzību. Nomainiet ķēdes ratu.

11.2 Vadslīdes pārbaude

- ▶ Izslēdziet motorzāģi, ieslēdziet ķēdes bremzi un izņemiet akumulatoru.
- ▶ Veiciet slīdes un ķēdes demontāžu.

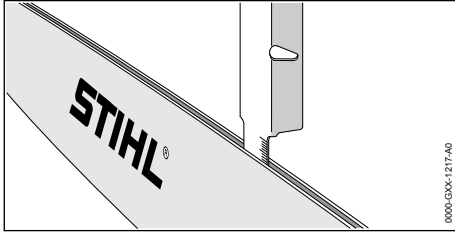

- ▶ Ar STIHL vīlēšanas šablona mērštieņi veiciet rievas dziļuma mērīšanu.
- ▶ Nomainiet vadslīdi, ja ir izpildīts kāds no šiem nosacījumiem:
 - Vadslīde ir bojāta.
 - Izmērītais rievas dziļums ir mazāks nekā vadslīdes minimālais rievas dziļums,  20.3.
 - Vadslīdes rieva ir sašaurināta vai vai paplašināta.
- ▶ Neskaidrību gadījumā: vērsieties pie STIHL tirgotāja.

11.3 Zāģa ķēdes pārbaude

- ▶ Izslēdziet motorzāģi, ieslēdziet ķēdes bremzi un izņemiet akumulatoru.

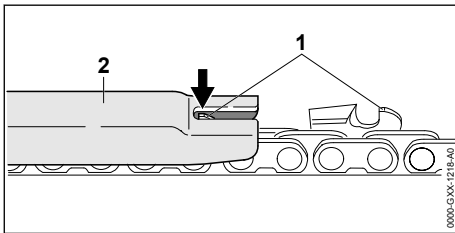

- ▶ Ar STIHL vīlēšanas šablonu (2) izmēriet dziļuma ierobežotāja (1) augstumu. STIHL vīlēšanas šablonam jāatbilst zāģa ķēdes dalījumam.
- ▶ Ja dziļuma ierobežotājs (1) izvirzās virs vīlēšanas šablona (2): veiciet dziļuma ierobežotāja (1) pievīlēšanu,  17.2.

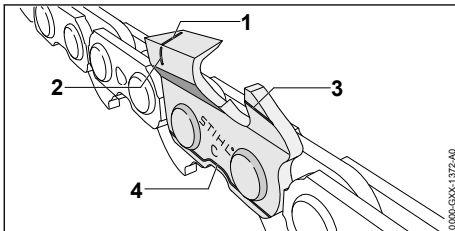

- ▶ Pārbaudiet, vai uz griezējzobiem ir redzamas nodiluma atzīmes (1 līdz 4).
- ▶ Ja uz kāda no griezējzobiem nav redzamas nodiluma atzīmes: neizmantojiet zāģa ķēdi un lūdziet STIHL tirgotāja palīdzību.
- ▶ Ar STIHL vīlēšanas šablonu pārbaudiet, vai griezējzobu asināšanas leņķis ir 30°. STIHL vīlēšanas šablonam jāatbilst zāģa ķēdes daļījumam.
- ▶ Ja asināšanas leņķis nav 30°: uzasiniet zāģa ķēdi.
- ▶ Neskaidrību gadījumā: vērsieties pie STIHL tirgotāja.

11.4 Ķēdes bremzes pārbaude

- ▶ Ieslēdziet ķēdes bremzi un izņemiet akumulatoru.

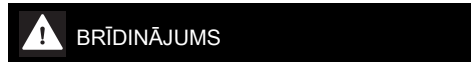

- Zāģa ķēdes griezējzobi ir asi. Lietotājs var sagriezties.
 - ▶ Valkājiet izturīga materiāla darba cimdus.
- ▶ Pamēģiniet ar roku pavilkt zāģa ķēdi. Ja zāģa ķēdi nav iespējams pagriezt ar roku, ķēdes bremze darbojas.
- ▶ Ja zāģa ķēdi iespējams pagriezt ar roku: neizmantojiet motorzāģi un lūdziet STIHL tirgotāja palīdzību. Ķēdes bremze ir bojāta.

11.5 Vadības elementu pārbaude

Blokēšanas poga, Ergo svira un slēdža svira

- ▶ Ieslēdziet ķēdes bremzi un izņemiet akumulatoru.
- ▶ Pamēģiniet nospiegt slēdža sviru, nespējot bloķēšanas pogu.
- ▶ Ja slēdža svira nav iespējams nospiegt: Neizmantojiet motorzāģi un lūdziet STIHL tirgotāja palīdzību. Bloķēšanas poga ir bojāta.
- ▶ Nospiediet un turiet bloķēšanas pogu.
- ▶ Nospiediet un turiet Ergo sviru.
- ▶ Nospiediet slēdža sviru. Varat atlaist bloķēšanas pogu.
- ▶ Atlaidiet slēdža sviru un Ergo sviru.
- ▶ Ja Ergo svira vai slēdža sviras kustība ir grūta vai tā neatgriežas sākuma pozīcijā: Neizmantojiet motorzāģi un lūdziet STIHL tirgotāja palīdzību. Bloķēšanas poga, Ergo svira vai slēdža svira ir bojāta.

Ieslēdziet motorzāģi

- ▶ Ievietojiet akumulatoru.
- ▶ Atlaidiet ķēdes bremzi.

- ▶ Nospiediet un turiet bloķēšanas pogu.
- ▶ Nospiediet slēdža sviru un turiet to nospiestu. Zāģa ķēde griežas.
- ▶ Ja 3 gaismas diodes mirgo sarkanā krāsā: izņemiet akumulatoru un lūdziet STIHL tirgotāja palīdzību. Radies motorzāģa traucējums.
- ▶ Atlaidiet slēdža sviru. Zāģa ķēde vairs negriežas.
- ▶ Ja zāģa ķēde turpina griezties: ieslēdziet ķēdes bremzi, izņemiet akumulatoru un lūdziet STIHL tirgotāja palīdzību. Motorzāģis ir bojāts.

11.6 Ķēdes eļļošanas pārbaude

- ▶ Ievietojiet akumulatoru.
- ▶ Atlaidiet ķēdes bremzi.
- ▶ Vērsiet vadsliedi gaišas virsmas virzienā.
- ▶ Ieslēdziet motorzāģi. Zāģa ķēdes eļļa tiek izsmidzināta un tā ir redzama uz gaišas virsmas. Ķēdes eļļošana darbojas.
- ▶ Ja izsmidzinātā zāģa ķēdes eļļa nav redzama:
 - ▶ Veiciet zāģa ķēdes eļļas uzpildi.
 - ▶ Veiciet ķēdes eļļošanas atkārtotu pārbaudi.
 - ▶ Jā zāģa ķēdes eļļa joprojām uz gaišas virsmas nav redzama: neizmantojiet motorzāģi un lūdziet STIHL tirgotāja palīdzību. Ķēdes eļļošana ir bojāta.

11.7 Akumulatora pārbaude

- ▶ Nospiediet akumulatora taustiņu. Ja gaismas diodes deg vai mirgo.
- ▶ Ja gaismas diodes nedeg vai nemirgo: neizmantojiet akumulatoru un lūdziet STIHL tirgotāja palīdzību. Radies akumulatora traucējums.

12 Strādāšana ar motorzāģi

12.1 Motorzāģa turēšana un vadīšana

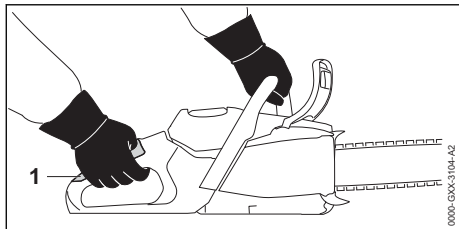

- ▶ Ar kreiso roku turiet un vadiet motorzāģi aiz roktura caurules un ar labo roku turiet vadības roktura satveres zonu (1) tā, lai kreisās rokas

īkšķis aptvertu roktura cauruli un labās rokas īkšķis aptvertu vadības rokturi.

12.2 Zāģēšana

⚠ BRĪDINĀJUMS

- ▶ Rodoties atslieņam, motorzāģis var tikt pagrūsts lietotāja virzienā. Lietotājam var rasties smagi vai nāvējoši savainojumi.
 - ▶ Zāģējiet ar pilnu gāzi.
 - ▶ Neizāģējiet ar vadsliedes gala augšējās ceturtdaļas zonu.
- ▶ Ar pilnu gāzi ievietojiet vadsliedi griezuma vietā tā, lai vadsliede nesasvērtos.

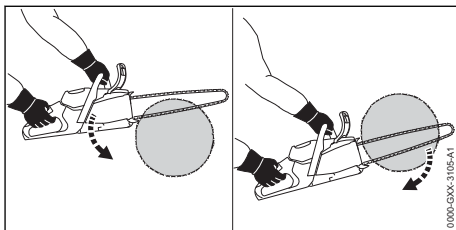

- ▶ Novietojiet robaino aizturi un izmantojiet to kā rotācijas centru.
- ▶ Vadiet vadsliedi pilnībā kokā, lai robainais aizturis vienmēr būtu nostiprināts.
- ▶ Zāģējuma beigās uzveriet motorzāģa svaru.

Optimālai veiktspējai ievērojiet ieteicamos temperatūras diapazonus, 20.8.

12.3 Zaru zāģēšana

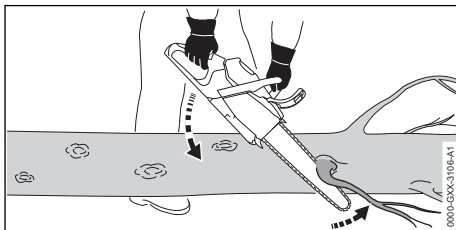

- ▶ Atbalstiet motorzāģi uz stumbra.
- ▶ Ar pilnu gāzi spiediet vadsliedi ar sviras kustību pret zaru.
- ▶ Ar vadsliedes augšpusi nozāģējiet zaru.

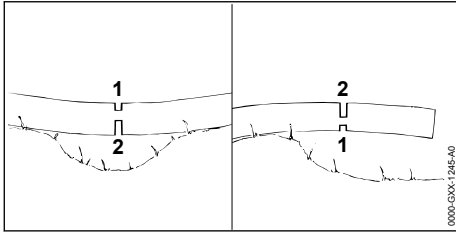

- ▶ Ja zars ir nospriegots: spiedes slodzei pakļautajā pusē izdariat atslogošanas zāģējumu (1), bet pēc tam veiciet pārzāģēšanu (2) no stiepes slodzei pakļautās puses.

12.4 Koku gāšana

12.4.1 Koka krišanas virziena un atkāpšanās ceļa noteikšana

- ▶ Nosakiet koka krišanas virzienu tā, lai vieta, kurā koks nokrīt, būtu brīva.

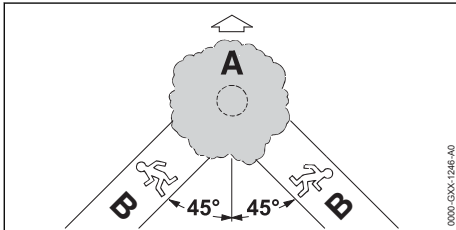

- ▶ Atkāpšanās ceļu (B) nosakiet tā, lai tiktu izpildīti šādi nosacījumi:
 - Atkāpšanās ceļš (B) ir 45° leņķī no krišanas virziena (A).
 - Atkāpšanās ceļā (B) nav šķēršļi.
 - Varat redzēt koka vainagu.
 - Ja atkāpšanās ceļš (B) ir kritumā, atkāpšanās ceļam (B) jābūt paralēli kritumam.

12.4.2 Darba zonas sagatavošana pie stumbra

- ▶ Noņemiet šķēršļus darba zonā pie stumbra.
- ▶ Notīriet stumbra apaugumu.

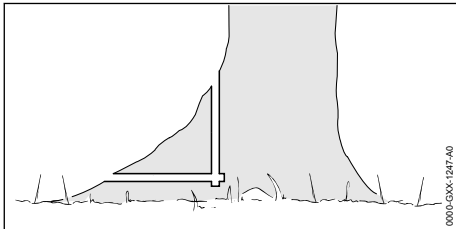

- ▶ Ja stumbram ir lieli, veseli sakņu pāresnījumi: vispirms vertikāli un pēc tam horizontāli

iezāģējiet sakņu pāresnījumus un pēc tam noņemiet tos.

12.4.3 Aizzāģējuma iezāģēšana

Aizzāģējums nosaka virzienu, kurā koks krīt. Ievērojiet valstī spēkā esošos noteikumus par aizzāģējuma novietojumu.

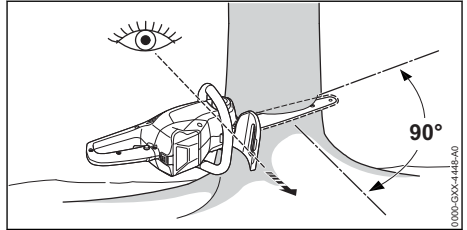

- ▶ Novietojiet motorzāģi tā, lai aizzāģējums būtu taisnā leņķī attiecībā pret krišanas virzienu un lai motorzāģis būtu pēc iespējas tuvāk zemei.
- ▶ Iezāģējiet horizontālu pamatnes iegriezumu.
- ▶ Iezāģējiet augšējo iegriezumu 45° leņķī attiecībā pret horizontālo pamatnes iegriezumu.

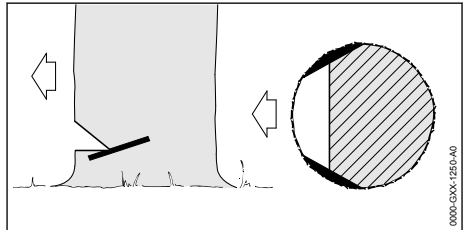

- ▶ Ja koks ir vesels ar garām šķiedrām: lezāģējiet aplievas zāģējumus tā, lai tiktu izpildīti šādi noteikumi:
 - Aplievas zāģējumi abās pusēs ir vienādi.
 - Aplievas zāģējumi atrodas aizzāģējuma pamatnes augstumā.
 - Aplievas zāģējumi ir 1/10 no stumbra diametra.
- Kokam krītot, stumbrs nesašķeļas.

12.4.4 Koka gāšanas pēdējā zāģējuma pamatprincipi

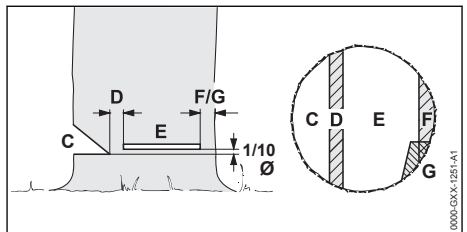

C Aizzāģējums

Aizzāģējums nosaka koka krišanas virzienu.

D Nepabeigtais zāģējums

Nepabeigtais zāģējums kā šarnīrs vada koku zemes virzienā. Nepabeigtais zāģējums ir 1/10 no stumbra diametra.

E Koka gāšanas zāģējums

Izdarot koka gāšanas pēdējo zāģējumu, stumbrs tiek caurzāģēts. Gāšanas pēdējais zāģējums ir 1/10 no stumbra diametra (vismaz 3 cm) virs aizzāģējuma pamatnes.

F Drošības josla

Drošības josla atbalsta koku un novērš tā priekšlaicīgu nokrišanu. Drošības josla ir no 1/10 līdz 1/5 no stumbra diametra.

G Atbalsta josla

Atbalsta josla atbalsta koku un novērš tā priekšlaicīgu nokrišanu. Atbalsta josla ir no 1/10 līdz 1/5 no stumbra diametra.

12.4.5 Iezāģēšana

Iezāģēšana ir darba metode, kas ir nepieciešama koku gāšanai.

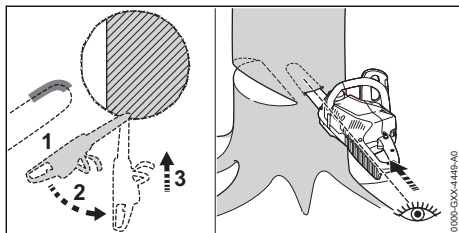

- ▶ Vadsliede jāpieliek ar smailes apakšpusi un jāzāģē ar pilnu gāzi.
- ▶ Zāģējiet tik dziļi, līdz vadsliede stumbrā atrodas dubultplatumā.
- ▶ Ievirziet iezāģējuma pozīcijā.
- ▶ Iegremdējiet vadsliedi.

12.4.6 Atbilstīga pēdējā zāģējuma izvēle

Atbilstīga pēdējā zāģējuma izvēle ir atkarīga no šādiem apstākļiem:

- koka dabiskā slīpuma;
- koka zaru novietojuma;
- koka bojājumiem;
- koka veselības;
- ja kokā ir sniegs - no sniega masas;
- slīpuma virziena;
- vēja virziena un vēja ātruma;
- blakus esošajiem kokiem.

Tiek izškirti dažādi šo apstākļu izpausmju varianti. Šajā lietošanas instrukcijā tiek aprakstīti tikai 2 izpausmju varianti.

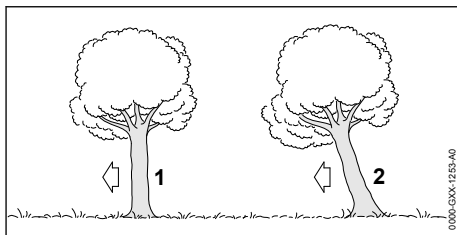
**1 Normāls koks**

Normāls koks atrodas vertikāli un tam ir vienmērīgs vainags.

2 Koks ar novirzītu smaguma centru

koks ar novirzītu smaguma centru atrodas slīpi un tā vainags ir koka krišanas virzienā.

12.4.7 Normāla koka ar mazu stumbra diametru gāšana

Normāls koks tiek gāzts ar pēdējo zāģējumu ar drošības joslu. Šo pēdējo zāģējumu veiciet, ja stumbra diametrs ir mazāks nekā faktiskais motorzāģa zāģējuma garums.

- ▶ Uzsauciet "Uzmanību!".

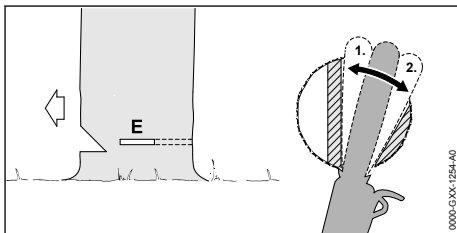

- ▶ Ievietojiet vadsliedi pēdējā zāģējumā, līdz tā ir redzama otrajā stumbra pusē, 12.4.5.
- ▶ Novietojiet robaino aizturi aiz nepabeigtā zāģējuma un izmantojiet to kā rotācijas centru.
- ▶ Veidojiet pēdējo zāģējumu nepabeigtā zāģējuma virzienā.
- ▶ Veidojiet pēdējo zāģējumu drošības jostas virzienā.

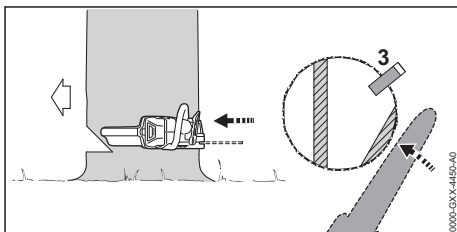

- ▶ Ievietojiet ķīli. Ķīlim jāatbilst stumbra diametra un pēdējā zāģējuma platumam.
- ▶ Uzsauciet "Uzmanību!".

- ▶ Ar izstieptām rokām no ārpuses horizontāli pēdējā zāģējuma līmenī pārzāģējiet drošības joslu.

Koks krīt.

12.4.8 Normāla koka ar lielu stumbra diametru gāšana

Normāls koks tiek gāzts ar pēdējo zāģējumu ar drošības joslu. Šo pēdējo zāģējumu veiciet, ja stumbra diametrs ir lielāks nekā faktiskais motorzāģa zāģējuma garums.

- ▶ Uzsauciet "Uzmanību!".

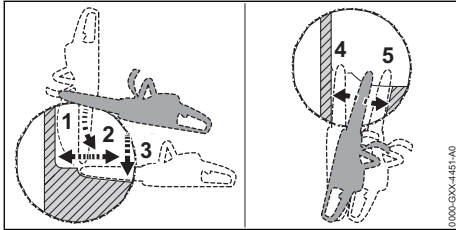

- ▶ Novietojiet robaino aizturi pēdējā zāģējuma augstumā un izmantojiet to kā rotācijas centru.
- ▶ Vadiet motorzāģi horizontāli pēdējā zāģējumā un pagrieziet to pēc iespējas tālāk.
- ▶ Veidojiet pēdējo zāģējumu nepabeigtā zāģējuma virzienā.
- ▶ Veidojiet pēdējo zāģējumu drošības jostas virzienā.
- ▶ Pārejiet stumbra pretējā pusē.
- ▶ Ievietojiet vadsliedi tajā pašā pēdējā griezumā līmenī.
- ▶ Veidojiet pēdējo zāģējumu nepabeigtā zāģējuma virzienā.
- ▶ Veidojiet pēdējo zāģējumu drošības jostas virzienā.

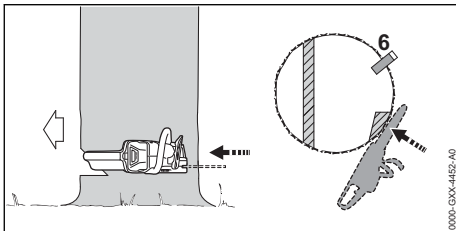

- ▶ Ievietojiet ķīli. Ķīlim jāatbilst stumbra diametra un pēdējā zāģējuma platumam.
 - ▶ Uzsauciet "Uzmanību!".
 - ▶ Ar izstieptām rokām no ārpuses horizontāli pēdējā zāģējuma līmenī pārzāģējiet drošības joslu.
- Koks krīt.

12.4.9 Koka ar novirzītu smaguma centru ar mazu stumbra diametru gāšana

Koka ar novirzītu smaguma centru tiek gāzts ar pēdējo zāģējumu ar atbalsta joslu. Šo pēdējo zāģējumu veiciet, ja stumbra diametrs ir mazāks nekā faktiskais motorzāģa zāģējuma garums.

- ▶ Uzsauciet "Uzmanību!".

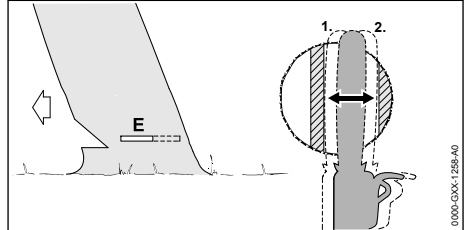

- ▶ Ievietojiet vadsliedi pēdējā zāģējumā, līdz tā ir redzama otrajā stumbra pusē, 12.4.5.
- ▶ Veidojiet pēdējo zāģējumu nepabeigtā zāģējuma virzienā.
- ▶ Veidojiet pēdējo zāģējumu atbalsta jostas virzienā.

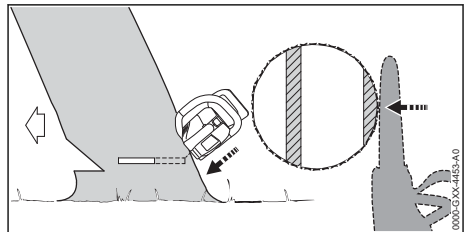

- ▶ Uzsauciet "Uzmanību!".
 - ▶ Ar izstieptām rokām no ārpuses slīpi augšpusē pārzāģējiet atbalsta joslu.
- Koks krīt.

12.4.10 Koka ar novirzītu smaguma centru ar lielu stumbra diametru gāšana

Koks ar novirzītu smaguma centru tiek gāzts ar pēdējo zāģējumu ar atbalsta joslu. Šo pēdējo zāģējumu veiciet, ja stumbra diametrs ir lielāks nekā faktiskais motorzāģa zāģējuma garums.

- ▶ Uzsauciet "Uzmanību!".

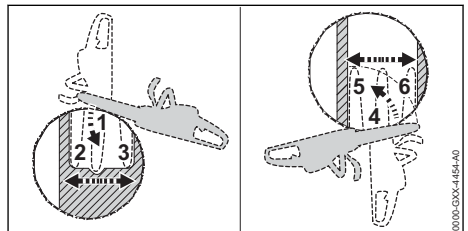

- ▶ Novietojiet robaino aizturi pēdējā zāgējuma augstumā aiz atbalsta joslas un izmantojiet to kā rotācijas centru.
- ▶ Vadiet motorzāģi horizontāli pēdējā zāgējumā un pagrieziet to pēc iespējas tālāk.
- ▶ Veidojiet pēdējo zāgējumu nepabeigtā zāgējuma virzienā.
- ▶ Veidojiet pēdējo zāgējumu atbalsta joslas virzienā.
- ▶ Pārejiet stumbra pretējā pusē.
- ▶ Novietojiet robaino aizturi pēdējā zāgējuma augstumā aiz nepabeigtā zāgējuma un izmantojiet to kā rotācijas centru.
- ▶ Vadiet motorzāģi horizontāli pēdējā zāgējumā un pagrieziet to pēc iespējas tālāk.
- ▶ Veidojiet pēdējo zāgējumu nepabeigtā zāgējuma virzienā.
- ▶ Veidojiet pēdējo zāgējumu atbalsta joslas virzienā.

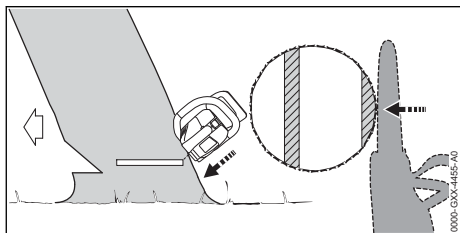

- ▶ Uzsauciet "Uzmanību!".
- ▶ Ar izstieptām rokām no ārpuses slīpi augšpusē pārzāgējiet atbalsta joslu. Koks krīt.

13 Pēc darba

13.1 Pēc darba

- ▶ Izslēdziet motorzāģi, ieslēdziet ķēdes bremzi un izņemiet akumulatoru.
- ▶ Ja motorzāģis ir mitrs: ļaujiet motorzāģim izžūt.
- ▶ Ja akumulators ir mitrs: ļaujiet akumulatoram izžūt,  20.8.
- ▶ Veiciet motorzāģa tīrīšanu.
- ▶ Veiciet vadslīdes un zāģa ķēdes tīrīšanu.
- ▶ Atskrūvējiet spārnuzgriezni.
- ▶ Pagrieziet spriegotājratu 2 apgriezienus pretēji pulksteņrādītāja kustības virzienam. Zāģa ķēde ir atbloķēta.
- ▶ Pievelciet spārnuzgriezni.
- ▶ Uzstādiet ķēdes aizsargu uz vadslīdes tā, lai tas pilnībā nosedz visu vadslīdi.
- ▶ Veiciet akumulatora tīrīšanu.

14 Transportēšana

14.1 Motorzāģa transportēšana

- ▶ Izslēdziet motorzāģi, ieslēdziet ķēdes bremzi un izņemiet akumulatoru.
- ▶ Uzstādiet ķēdes aizsargu uz vadslīdes tā, lai tas pilnībā nosedz visu vadslīdi.

Motorzāģa nešana

- ▶ Ar labo roku pārnēsājiet motorzāģi aiz roktura caurules tā, lai vadslīdes būtu novietota virzienā uz aizmuguri.

Motorzāģa transportēšana transportlīdzeklī

- ▶ Nostipriniet motorzāģi tā, lai tas neapgāztos un nekustētos.

14.2 Akumulatora transportēšana

- ▶ Izslēdziet motorzāģi, ieslēdziet ķēdes bremzi un izņemiet akumulatoru.
- ▶ Pārlicinieties, vai akumulators ir drošā stāvoklī.
- ▶ Ievietojiet akumulatoru iepakojumā tā, lai tas nekustētos.
- ▶ Nostipriniet iepakojumu tā, lai tas nekustētos.

Akumulators atbilst bīstamo preču pārvadāšanas noteikumiem. Akumulators ir klasificēts kā UN 3480 (litija-jonu akumulators) un tas ir pārbaudīts atbilstoši ANO "Pārbaudes un kritēriju rokasgrāmatas" III daļas, 38.3. apakšnodaļai.

Transportēšanas noteikumi ir doti vietnē www.stihl.com/safety-data-sheets.

14.3 Lādētāja transportēšana

- ▶ Atvienojiet tīkla kontaktdakšu no kontaktligzdas.
- ▶ Izņemiet akumulatoru.
- ▶ Uztiniet pieslēguma kabeli un piestipriniet to uz lādētāja.
- ▶ Ja lādētājs tiek transportēts transportlīdzeklī: nostipriniet lādētāju ar fiksācijas siksnām, siksnām vai tīklu tā, lai tas nevarētu apgāzties un kustēties.

15 Uzglabāšana

15.1 Motorzāģa glabāšana

- ▶ Izslēdziet motorzāģi, ieslēdziet ķēdes bremzi un izņemiet akumulatoru.
- ▶ Uzstādiet ķēdes aizsargu uz vadslīdes tā, lai tas pilnībā nosedz visu vadslīdi.
- ▶ Glabājiet motorzāģi tā, lai tiktu izpildīti šādi noteikumi:
 - Motorzāģis nav pieejams bērniem.
 - Motorzāģis ir tīrs un sauss.

- Glabājot motorzāģi ilgāk nekā 30 dienas: Veiciet vadslīdes un zāģa ķēdes demontāžu.

15.2 Akumulatora uzglabāšana

STIHL iesaka akumulatoru glabāt uzlādes līmenī no 40 % līdz 60 % (2 zaļā krāsā degošas gaismas diodes).

- Glabājiet akumulatoru tā, lai tiktu izpildīti šādi noteikumi:
 - Akumulators nav pieejams bērniem.
 - Akumulators ir tīrs un sauss.
 - Akumulators atrodas slēgtā telpā.
 - Neglabājiet akumulatoru kopā ar motorzāģi.
 - Ja akumulators tiek glabāts lādētājā: atvienojiet barošanas kontaktdakšu un glabājiet akumulatoru uzlādes līmenī no 40 % līdz 60 % (2 zaļā krāsā degošas gaismas diodes).
 - Akumulators netiek glabāts ārpus norādītajām temperatūras robežām,  20.7.

NORĀDĪJUMS

- Ja akumulators netiek glabāts tā, kā ir aprakstīts šajā lietošanas instrukcijā, akumulatoram var notikt dziļā izlāde un tas var tikt neatgriezeniski bojāts.
 - Izlādējušos akumulatoru uzlādējiet pirms glabāšanas. STIHL iesaka akumulatoru glabāt uzlādes līmenī no 40 % līdz 60 % (2 zaļā krāsā degošas gaismas diodes).
 - Neglabājiet akumulatoru kopā ar motorzāģi.

15.3 Lādētāja uzglabāšana

- Atvienojiet tīkla kontaktdakšu no kontaktligzdas.

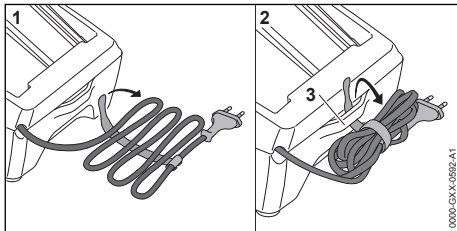

- Uztiniet pieslēguma kabeli un piestipriniet to uz lādētāja.
- Glabājiet lādētāju tā, lai tiktu izpildīti šādi noteikumi:
 - Lādētājs nav pieejams bērniem.
 - Lādētājs ir tīrs un sauss.
 - Lādētājs atrodas slēgtā telpā.
 - Lādētājs nav pakarināts aiz pieslēguma vada vai pieslēguma vada turētāja (3).

- Lādētājs netiek glabāts ārpus norādītajām temperatūras robežām,  20.7.

16 Tīrīšana

16.1 Motorzāģa tīrīšana

- Izslēdziet motorzāģi, ieslēdziet ķēdes bremsi un izņemiet akumulatoru.
- Tīriet motorzāģi ar samitrinātu drāniņu vai STIHL sveķu šķīdinātāju.
- Ar otu iztīriet ventilācijas atveres.
- Noņemiet ķēdes rata pārsegu.
- Tīriet zonu ap ķēdes ratu ar samitrinātu drāniņu vai STIHL sveķu šķīdinātāju.
- Izņemiet no akumulatora nodalījuma svešķermeņus un iztīriet to ar samitrinātu drāniņu.
- Akumulatora nodalījuma elektriskos kontaktus tīriet ar otu vai maigu suku.
- Piemontējiet ķēdes rata pārsegu.

16.2 Vadslīdes un zāģa ķēdes tīrīšana

- Izslēdziet motorzāģi, ieslēdziet ķēdes bremsi un izņemiet akumulatoru.
- Veiciet vadslīdes un zāģa ķēdes demontāžu.

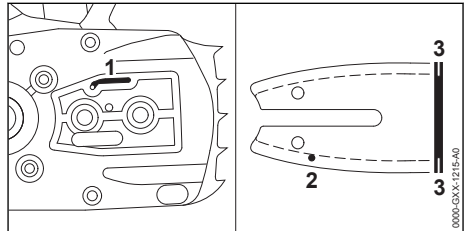

- Ar otu, maigu suku vai STIHL sveķu šķīdinātāju notīriet eļļas izplūdes kanālu (1), eļļas ieplūdes atveri (2) un rievu (3).
- Ar otu, maigu suku vai STIHL sveķu šķīdinātāju notīriet zāģa ķēdi.
- Veiciet slīdes un ķēdes montāžu.

16.3 Akumulatora tīrīšana

- Tīriet akumulatoru ar samitrinātu drāniņu.

16.4 Lādētāja tīrīšana

- Atvienojiet tīkla kontaktdakšu no kontaktligzdas.
- Tīriet lādētāju ar samitrinātu drāniņu.
- Ar otu iztīriet ventilācijas atveres.
- Lādētāja elektriskos kontaktus tīriet ar otu vai maigu suku.

17 Apkope

17.1 Vadslīdes atskarpju noņemšana

Vadslīdes ārējā malā var veidoties atskarpe.

- ▶ Ar plakano vīli vai STIHL vadslīdes regulatoru noņemiet atskarpī.
- ▶ Neskaitdribu gadījumā: vērsieties pie STIHL tirgotāja.

17.2 Zāga ķēdes asināšana

Lai veiktu pareizu zāga ķēdes asināšanu, nepieciešams daudz vingrināties.

STIHL vīles, STIHL vīlēšanas palīgierīces, STIHL asināšanas ierīces un brošūra „STIHL zāga ķēžu asināšana” palīdzēs veikt pareizu zāga ķēžu asināšanu. Brošūra ir pieejam šeit www.stihl.com/sharpening-brochure.

STIHL iesaka zāga ķēžu asināšanu uzticēt STIHL tirgotājam.



BRĪDINĀJUMS

- Zāga ķēdes griezējzobi ir asi. Lietotājs var sagriezties.
 - ▶ Valkājiet izturīga materiāla darba cimdus.

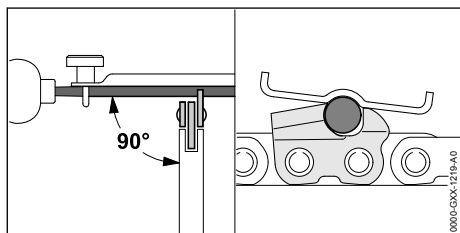

- ▶ Katru griezējzobu uzasiniet ar apaļo vīli tā, lai tiktu izpildīti šādi nosacījumi:
 - Apaļā vīle atbilst zāga ķēdes dalījumam.
 - Apaļā vīle tiek vadīta no iekšpuses uz āru.
 - Apaļā vīle tiek vadīta taisnā leņķī pret vadslīdi.

- Ir ievērots 30° asināšanas leņķis.

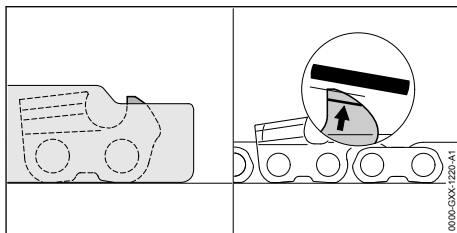

- ▶ Asiniet dziļuma ierobežotāju ar plakano vīli tā, lai tā piekļautos STIHL vīlēšanas šablonam un būtu novietota paralēli nodiluma atzīmei. STIHL vīlēšanas šablonam jāatbilst zāga ķēdes dalījumam.
- ▶ Neskaitdribu gadījumā: vērsieties pie STIHL tirgotāja.

17.3 Ķēdes bremzes apkope

Lietotājs pats nevar veikt ķēdes bremzes apkopi.

- ▶ Šādos intervālos lūdziet STIHL tirgotājam veikt ķēdes bremzes apkopi:
 - pilna laika ekspluatācija: ik pēc trīs mēnešiem;
 - nepilna laika ekspluatācija: reiz pusgadā;
 - neregulāra lietošana: reizi gadā.

18 Remonts

18.1 Motorzāga, akumulatora un lādētāja remonts

Lietotājs nevar veikt motorzāga, vadslīdes, zāga ķēdes, akumulatora un lādētāja remontu pats.

- ▶ Ja motorzāģis, vadslīde vai zāga ķēdes ir bojāti: neizmantojiet motorzāģi, vadslīdi vai zāga ķēdi un lūdziet STIHL tirgotāja palīdzību.
- ▶ Ja akumulators ir bojāts: Nomainiet akumulatoru.
- ▶ Ja lādētājs ir bojāts: nomainiet lādētāju.
- ▶ Ja barošanas kabelis ir bojāts: neizmantojiet lādētāju un lūdziet STIHL tirgotāju nomainīt barošanas kabeli.

19 Traucējumu novēršana

19.1 Motorzāga vai akumulatora traucējumu novēršana

Traucējums	Akumulatora gaismas diodes	Cēlonis	Risinājums
Motorzāģis pēc ieslēgšanas neizdarbojas.	1 gaismas diode mirgo zaļā krāsā.	Akumulatora uzlādes stāvoklis ir pārāk zems.	▶ Uzlādējiet akumulatoru.

Traucējums	Akumulatora gaismas diodes	Cēlonis	Risinājums
	1 gaismas diode deg sarkanā krāsā.	Akumulators ir pārāk karsts vai auksts.	<ul style="list-style-type: none"> ▶ Ieslēdziet ķēdes bremsi un izņemiet akumulatoru. ▶ Atdzesējiet vai uzsildiet akumulatoru.
	3 gaismas diodes mirgo sarkanā krāsā.	Radies motorzāga traucējums.	<ul style="list-style-type: none"> ▶ Ieslēdziet ķēdes bremsi un izņemiet akumulatoru. ▶ Veiciet akumulatora nodalījuma kontaktu tīrīšanu. ▶ Ievietojiet akumulatoru. ▶ Atlaidiet ķēdes bremsi. ▶ Ieslēdziet motorzāgi. ▶ Ja 3 gaismas diodes turpina mirgot sarkanā krāsā: Neizmantojiet motorzāgi un lūdziet STIHL tirgotāja palīdzību.
	3 gaismas diodes deg sarkanā krāsā.	Motorzāģis ir pārāk karsts.	<ul style="list-style-type: none"> ▶ Ieslēdziet ķēdes bremsi un izņemiet akumulatoru. ▶ Ļaujiet motorzāģim atdzist 20 minūtes.
	4 gaismas diodes mirgo sarkanā krāsā.	Ir radies akumulatora traucējums.	<ul style="list-style-type: none"> ▶ Ieslēdziet ķēdes bremsi, izņemiet akumulatoru un atkārtoti ievietojiet to. ▶ Atlaidiet ķēdes bremsi. ▶ Ieslēdziet motorzāgi. ▶ Ja 4 gaismas diodes turpina mirgot sarkanā krāsā: neizmantojiet akumulatoru un lūdziet STIHL tirgotāja palīdzību.
	-	Pārtraukts elektriskais savienojums starp motorzāģi un akumulatoru.	<ul style="list-style-type: none"> ▶ Ieslēdziet ķēdes bremsi un izņemiet akumulatoru. ▶ Veiciet akumulatora nodalījuma kontaktu tīrīšanu. ▶ Ievietojiet akumulatoru.
	-	Motorzāģis un akumulators ir mitri.	<ul style="list-style-type: none"> ▶ Notīriet un izžāvējiet motorzāģi vai akumulatoru,  20.8.
Motorzāģis darbības laikā izslēdzas.	3 gaismas diodes deg sarkanā krāsā.	Motorzāģis ir pārāk karsts.	<ul style="list-style-type: none"> ▶ Ieslēdziet ķēdes bremsi un izņemiet akumulatoru. ▶ Ļaujiet motorzāģim atdzist 20 minūtes.
	-	Ir radies elektrosistēmas traucējums.	<ul style="list-style-type: none"> ▶ Ieslēdziet ķēdes bremsi, izņemiet akumulatoru un atkārtoti ievietojiet to. ▶ Ieslēdziet motorzāgi.
Motorzāģa darbības laiks ir pārāk īss.	-	Akumulators nav pilnībā uzlādēts.	<ul style="list-style-type: none"> ▶ Pilnībā uzlādējiet akumulatoru.
	-	Ir pārsniegts akumulatora darbmūžs.	<ul style="list-style-type: none"> ▶ Nomainiet akumulatoru.
Pēc akumulatora ievietošanas lādētāja nesākas uzlādes process.	1 gaismas diode deg sarkanā krāsā.	Akumulators ir pārāk karsts vai auksts.	<ul style="list-style-type: none"> ▶ Ļaujiet akumulatoram sasilt. Uzlādes process tiks uzsākts automātiski pēc pieļaujamā temperatūras dizaina sasniegšanas.

19.2 Lādētāja traucējumu novēršana

Traucējums	Lādētāja gaismas diode	Cēlonis	Risinājums
Akumulators netiek lādēts.	Gaismas diode mirgo sarkanā krāsā.	Pārtraukts elektriskais savienojums starp lādētāju un akumulatoru.	<ul style="list-style-type: none"> ▶ Izņemiet akumulatoru. ▶ Notīriet lādētāja elektriskos kontaktus. ▶ Ievietojiet akumulatoru.
		Radies lādētāja traucējums.	<ul style="list-style-type: none"> ▶ Neizmantojiet lādētāju un lūdziet STIHL tirgotāja palīdzību.

20 Tehniskie dati

20.1 Motorzāģi STIHL MSA 60.0 C, MSA 70.0 C

MSA 60.0 C

- Atļautais akumulators: STIHL AK
- Svārs bez akumulatora, vadslīdes un zāģa ķēdes: 2,5 kg
- Maksimālais eļļas tvertnes tilpums: 110 cm³ (0,11 l)

MSA 70.0 C

- Atļautais akumulators: STIHL AK
- Svārs bez akumulatora, vadslīdes un zāģa ķēdes: 2,5 kg
- Maksimālais eļļas tvertnes tilpums: 110 cm³ (0,11 l)

Darbības ilgums ir sniegts vietnē www.stihl.com/battery-life.

20.2 Ķēdes rati un ķēžu ātrumi

MSA 60.0 C

Varat izmantot šādus ķēdes ratus:

- 6 zobu 1/4" P solim
 - Maksimālais ķēdes ātrums: 14,0 m/s

MSA 70.0 C

Varat izmantot šādus ķēdes ratus:

- 6 zobu 1/4" P solim
 - Maksimālais ķēdes ātrums: 14,0 m/s

20.3 Vadslīežu minimālais rievās dziļums

Minimālais rievās dziļums ir atkarīgs no vadslīdes daļījuma.

- 1/4" P: 4 mm

20.4 Akumulators STIHL AK

- Akumulatora tehnoloģija: litija jonu
- Spriegums: 36 V
- Kapacitāte (Ah): skatiet identifikācijas datu plāksnīti
- Energoietilpība (Wh): skatiet identifikācijas datu plāksnīti
- Svārs (kg): skatiet identifikācijas datu plāksnīti

20.5 Lādētājs STIHL AL 101

- Nominālais spriegums: skatiet identifikācijas datu plāksnīti
- Frekvence: skatiet identifikācijas datu plāksnīti
- Nominālā jauda: skatiet identifikācijas datu plāksnīti
- Uzlādes strāva: skatiet identifikācijas datu plāksnīti

Uzlādes laiki ir doti vietnē www.stihl.com/charging-times.

20.6 Pagarinātāji

Izmantojot pagarinātāju, tā vadiem - atkarībā no sprieguma un pagarinātāja garuma - jābūt vismaz šādiem šķērsgrizumiem:

Ja nominālais spriegums datu plāksnītē ir no 220 V līdz 240 V:

- Vada garums līdz 20 m: AWG 15 / 1,5 mm²
- Vada garums no 20 m līdz 50 m: AWG 13 / 2,5 mm²

Ja nominālais spriegums datu plāksnītē ir no 100 V līdz 127 V:

- Vada garums līdz 10 m: AWG 14 / 2,0 mm²
- Vada garums no 10 m līdz 30 m: AWG 12 / 3,5 mm²

20.7 Temperatūras robežas



BRĪDINĀJUMS

- Akumulators nav aizsargāts pret visu vides ietekmi. Ja akumulators ir pakļauts noteiktai vides ietekmei, tas var aizdegties vai uzsprāgt. Var rasties smagi savainojumi un materiālu bojājumi.
 - ▶ Nelādējiet akumulatoru temperatūrā, kas ir zemāka par - 20 °C vai augstāka par + 50 °C.
 - ▶ Nelietojiet motorzāģi, akumulatoru vai lādētāju zem - 20 °C vai virs + 50 °C.
 - ▶ Nedrīkst uzglabāt motorzāģi, akumulatoru vai lādētāju zem - 20 °C vai virs + 70 °C.

20.8 Ieteicamais temperatūras diapazons

Lai nodrošinātu optimālu motorzāģa, akumulatora un lādētāja darbību, ievērojiet šādus temperatūras diapazonus:

- Lādēšana: no + 5 °C līdz + 40 °C
- Lietošana: no - 10 °C līdz + 40 °C
- Uzglabāšana: no - 20 °C līdz + 50 °C

Lādējot, lietojot vai uzglabājiet akumulatoru ārpus ieteicamā temperatūras diapazona, var samazināties tā veiktspēja.

Ja akumulators ir slapjš vai mitrs, ļaujiet akumulatoram žūt vismaz 48 h temperatūrā virs + 15 °C un zem + 50 °C, kā arī ar mitrumu zem 70 %. Lielāks mitrums var pagarināt žāvēšanas laiku.

20.9 Trokšņa un vibrāciju vērtības

Skaņas spiediena līmeņa K vērtība ir 2 dB(A).
Skaņas jaudas līmeņa K vērtība ir 2 dB(A). Vibrācijas vērtību K vērtība ir 2 m/s².

MSA 60.0 C

STIHL iesaka lietot dzirdes aizsarglīdzekļus.

- Skaņas spiediena līmenis L_{pA} mērīts saskaņā ar EN 62841-4-1: 83 dB(A)
- Skaņas jaudas līmenis L_{WA} mērīts saskaņā ar EN 62841-4-1: 94 dB(A)
- Vibrācijas vērtība a_{hv} mērīta saskaņā ar EN 62841-4-1
 - Vadības rokturis: 3,4 m/s²
 - Roktura caurule: 3,2 m/s.

MSA 70.0 C

STIHL iesaka lietot dzirdes aizsarglīdzekļus.

- Skaņas spiediena līmenis L_{pA} mērīts saskaņā ar EN 62841-4-1: 83 dB(A)
- Skaņas jaudas līmenis L_{WA} mērīts saskaņā ar EN 62841-4-1: 94 dB(A)
- Vibrācijas vērtība a_{hv} mērīta saskaņā ar EN 62841-4-1

- Vadības rokturis: 3,4 m/s²
- Roktura caurule: 3,2 m/s.

Norādītās skaņas un vibrāciju vērtības tika izmērītas, izmantojot standarta testa procedūru, un tās var izmantot elektroierīču salīdzināšanai. Faktiskās skaņas un vibrāciju vērtības var atšķirties no norādītajām vērtībām atkarībā no lietojuma veida. Norādītās skaņas un vibrāciju vērtības var izmantot skaņas un vibrāciju radītās slodzes sākotnējai izvērtēšanai. Ir jānosaka faktiskā skaņas un vibrāciju slodze. Var ņemt vērā arī laiku, kad elektroierīce ir izslēgta, vai laiku, kad elektroierīce ir ieslēgta, taču netiek noslogota.

Informāciju par direktīvas par darba ņēmēju aizsardzību pret vibrācijām 2002/44/EK prasību izpildi www.stihl.com/vib.

20.10 REACH

Ar REACH apzīmē EK rīkojumu par ķīmikāliju reģistrāciju, novērtējumu un sertifikāciju.

Informāciju par REACH rīkojuma izpildi skatiet vietnē www.stihl.com/reach.

21 Vadsliežu un zāga ķēžu kombinācijas

21.1 Motorzāģi STIHL MSA 60.0 C, MSA 70.0 C

Solis	Dzenošā posma biezums / rievas platums	Garums	Vadsliede	Vadrata zobu skaits	Dzenošo posmu skaits	Zāga ķēde
1/4" P	1,1 mm	25 cm	Rollo-matic E Mini / Light 01	8	56	71 PM3 (tips 3670)
		30 cm			64	
		30 cm	Carving	-	64	

Vadsliedes griezuma garums ir atkarīgs no izmantotā motorzāģa un zāga ķēdes. Faktiskais vadsliedes zāģējuma garums var būt mazāks par norādīto garumu.

22 Rezerves daļas un piederumi

22.1 Rezerves daļas un piederumi

STIHL Šie simboli apzīmē oriģinālās STIHL rezerves daļas un oriģinālos STIHL piederumus.

STIHL iesaka izmantot oriģinālās STIHL rezerves daļas un oriģinālos STIHL piederumus.

Neskatoties uz nepārtrauktu sekošanu aktivitātēm tirgū, STIHL nespēj novērtēt citu ražotāju rezerves daļas un piederumus, vai tie ir uzticami, droši un piemēroti lietošanai, un STIHL nespēj galvot par to lietošanu.

Oriģinālās STIHL rezerves daļas un oriģinālie STIHL piederumi ir pieejamas pie STIHL tirgotāja.

23 Utilizēšana

23.1 Motorzāģa, akumulatora un lādētāja utilizēšana

Informāciju par utilizēšanu var sniegt vietējā pašvaldība vai STIHL specializētais izplatītājs.

Nepareiza utilizācija var radīt veselības traucējumu un kaitējumu apkārtējai videi.

- ▶ STIHL izstrādājumus, ieskaitot iepakojumu, nogādājiet piemērotā savākšanas punktā otrreizējai pārstrādei saskaņā ar vietējiem noteikumiem.
- ▶ Neizmest sadzīves atkritumos.

24 ES atbilstības deklarācija

24.1 Motorzāģi STIHL MSA 60.0 C, MSA 70.0 C

ANDREAS STIHL AG & Co. KG
Badstraße 115
D-71336 Waiblingen

Vācija

ar pilnu atbildību deklarē, ka

- Konstrukcija: Motorzāģis ar akumulatoru
- Ražotāja zīmols: STIHL
- Tips: MSA 60.0 C, sērijas identifikācija: MA04
- Tips: MSA 70.0 C, sērijas identifikācija: MA04

atbilst direktīvu 2011/65/ES, 2006/42/EK, 2014/30/ES un 2000/14/EK spēkā esošajiem noteikumiem un ir projektēts un konstruēts saskaņā ar šādiem standartiem ražošanas brīdī spēkā esošajā to versijā: EN 55014-1, EN 55014-2, EN 62841-1 un EN 62841-4-1.

EK konstrukcijas tipa pārbaudi saskaņā ar direktīvas 2006/42/EK 12.3. pantu (b) veica: VDE Prüf- u. Zertifizierungsinstitut (NB 0366), Merianstraße 28, 63069 Offenbach, Vācija
– Sertifikācijas numurs: 40055452

Lai noteiktu izmērīto un garantēto skaņas jaudas līmeni, tika lietota metodika saskaņā ar direktīvu 2000/14/EK, pielikums V.
MSA 60.0 C

- Izmērītais skaņas jaudas līmenis: 95 dB(A)
 - Garantētais trokšņu jaudas līmenis: 97 dB(A)
- MSA 70.0 C
- Izmērītais skaņas jaudas līmenis: 96 dB(A)
 - Garantētais trokšņu jaudas līmenis: 98 dB(A)

Tehniskie dokumenti tiek glabāti uzņēmuma ANDREAS STIHL AG & Co. KG nodaļā Produktzulassung.

Izgatavošanas gads, ražošanas valsts un ierīces numurs ir norādīts uz motorzāģa.

Waiblingenā, 30.09.2022

ANDREAS STIHL AG & Co. KG

ko pārstāv 

Robert Olma, Vice President, Regulatory Affairs & Global Governmental Relations

25 UKCA – Apvienotās Karalistes atbilstības deklarācija

25.1 Motorzāģi STIHL MSA 60.0 C, MSA 70.0 C

**UK
CA**

ANDREAS STIHL AG & Co. KG
Badstraße 115
D-71336 Waiblingen

Vācija

ar pilnu atbildību deklarē, ka

- Konstrukcija: Motorzāģis ar akumulatoru
- Ražotāja zīmols: STIHL
- Tips: MSA 60.0 C, sērijas identifikācija: MA04
- Tips: MSA 70.0 C, sērijas identifikācija: MA04

atbilst attiecīgajiem Apvienotās Karalistes The Restriction of the Use of Certain Hazardous Substances in Electrical and Electronic Equipment Regulations 2012, Supply of Machinery (Safety) Regulations 2008, Electromagnetic Compatibility Regulations 2016 un Noise Emission in the Environment by Equipment for use Outdoors Regulations 2001 noteikuma noteikumiem un ir projektēts un ražots saskaņā ar šādu ražošanas dienā spēkā esošo standartu versijām: EN 55014-1, EN 55014-2, EN 62841-1 un EN 62841-4-1.

Konstrukcijas tipa pārbaudi veica: VDE Prüf- u. Zertifizierungsinstitut (NB 0366), Merianstraße 28, 63069 Offenbach, Vācija
– Sertifikācijas numurs: 40055452

Lai noteiktu izmērīto un garantēto skaņas jaudas līmeni, lietotas metodes, kas paredzētas Apvienotās Karalistes regulējums "Noise Emission in the Environment by Equipment for use Outdoors Regulations 2001, Schedule 8".

MSA 60.0 C

- Izmērītais skaņas jaudas līmenis: 95 dB(A)
 - Garantētais trokšņu jaudas līmenis: 97 dB(A)
- MSA 70.0 C
- Izmērītais skaņas jaudas līmenis: 96 dB(A)
 - Garantētais trokšņu jaudas līmenis: 98 dB(A)

Tehniskā dokumentācija tiek glabāta uzņēmumā ANDREAS STIHL AG & Co. KG.

Izgatavošanas gads, ražošanas valsts un ierīces numurs ir norādīts uz motorzāģa.

Vaiblingenā, 30.09.2022

ANDREAS STIHL AG & Co. KG

ko pārstāv



Robert Olma, Vice President, Regulatory Affairs & Global Governmental Relations

26 Vispārējie drošības norādījumi darbam ar elektroinstrumentiem

26.1 Ievads

Šajā sadaļā ir atspoguļoti standartā EN/IEC 62841 noformulētie vispārīgie drošības norādījumi, kas attiecas uz darbu ar manuāli vadāmiem, motorizētiem elektroinstrumentiem.

STIHL šie teksti jāizdrukā.

Sadaļā "Elektriskā drošība" iekļautie norādījumi elektrotrauma un elektrošoka riska samazināšanai neattiecas uz STIHL akumulatora ierīcēm.

BRĪDINĀJUMS

- **Izlasiet visus drošības norādījumus, instrukcijas, attēlus un tehniskos datus, kas ir saistīti ar šo elektroinstrumentu.** Kļūdas vai nolaidība šo instrukciju ievērošanā var kļūt par elektriskās strāvas trieciena, ugunsgrēka un/vai smagu traumu cēloni. **Uzglabājiet visus drošības norādījumus un instrukcijas arī turpmākai izmantošanai.**

Drošības tehnikas norādījumos izmantotais termins "Elektroinstrumenti" attiecas uz elektroinstrumentiem, kurus darbina, pieslēdzot elektroapgādes tīklam (ar barošanas kabeli), kā arī uz elektroinstrumentiem, kurus darbina ar akumulatoru (bez barošanas kabeļa).

26.2 Drošība darba vietā

- a) **Uzturiet darba zonu tīru, kā arī labi apgaismotu.** Nekārtība darba vietā vai neapgaismotā darba zonas var novest pie nelaimes gadījumiem.
- b) **Nestrādājiet ar elektroinstrumentiem sprādzienbīstamā vidē, kurā nav degošu šķidrumu, gāzu vai putekļu.** Elektroinstrumenti rada dzirksteles, kas var aizdedzināt putekļus vai tvaikus.
- c) **Kad tiek lietoti elektroinstrumenti, bēniem un citām personām jāatrodas drošā attālumā.**

Novēršot uzmanību, varat zaudēt kontroli pār elektroinstrumentu.

26.3 Elektrodrošība

- a) **Elektroinstrumenta pieslēguma kontaktdakšai jāatbilst kontaktligzdai. Kontaktdakšai aizliegts veikt jebkādas pārveidojumus. Neizmantojiet kontaktdakšu adapterus kopā ar zemējumaizsargātiem elektroinstrumentiem.** Kontaktdakšas un kontaktlīgšanas, kam nav veikti pārveidojumi, samazina elektriskās strāvas trieciena risku.
- b) **Nepieļaujiet ķermeņa nonākšanu saskarē ar saņemtajām virsmām, piemēram, caurulēm, sildierīcēm, plītiem un ledusskapjiem.** Pastāv paaugstināts elektriskās strāvas trieciena risks, ja jūsu ķermenis ir saņemts.
- c) **Sargājiet elektroinstrumentus no lietus vai mitruma.** Elektroinstrumentos iekļūvis ūdens palielina elektriskās strāvas trieciena risku.
- d) **Nelietojiet pieslēguma vadu neparedzētajiem mērķiem. Nekādā gadījumā neizmantojiet pieslēguma vadu elektroinstrumenta nešanai, vilkšanai vai kontaktdakšas izņemšanai. Sargājiet barošanas kabeli no karstuma vai eļļu iedarbības, no asām malām, kā arī kustīgajām detaļām.** Bojāti vai sapinušies barošanas kabeli palielina elektriskās strāvas trieciena risku.
- e) **Ja ar elektroinstrumentu strādājat brīvā dabā, izmantojiet tikai tādus pagarinātājus, kas ir piemēroti arī darbam ārpus telpām.** Izmantojot pagarinātājus, kas ir piemēroti darbam ārpus telpām, samazinās elektriskās strāvas trieciena risks.
- f) **Ja nav iespējams izvairīties no elektroinstrumenta izmantošanas mitrā vidē, izmantojiet bojājumstrāvas aizsargslēdzi.** Izmantojot bojājumstrāvas aizsargslēdzi, samazinās elektriskās strāvas trieciena risks.

26.4 Personu drošība

- a) **Esiet uzmanīgi, sekojiet tam, ko darāt, un strādājiet ar elektroinstrumentiem apdomīgi. Neizmantojiet elektroinstrumentus, kad esat noguruši vai atrodaties narkotisko vielu, alkohola vai medikamentu iedarbībā.** Mirkļis neuzmanības darbā ar elektroinstrumentu var kļūt par smagu traumu cēloni.
- b) **Valkājiet individuālo aizsargaprīkojumu un vienmēr uzlieciet aizsargbrilles.** Valkājot individuālo aizsargaprīkojumu, piemēram, putekļu masku, aizsargapavus ar neslīdošu zoli,

- aizsargķiveri vai dzirdes aizsarglīdzekli, atkarībā no elektroinstrumenta pielietojuma veida, samazinās traumu risks.
- c) **Nepieļaujiet nejaušu ierīces iedarbināšanu. Pārliecinieties, ka elektroinstrumenti ir izslēgti, pirms to pieslēgt elektroapgādei un/vai akumulatoram, kā arī pirms tā pacelšanas vai pārnēsāšanas.** Ja, pārnēsājot elektroinstrumentu, pirksts atradīsies uz slēdža vai ierīce būs ieslēgta un jūs to pieslēgsiet elektroapgādei, var notikt nelaimes gadījums.
- d) **Pirms elektroinstrumenta ieslēgšanas noņemiet regulēšanas instrumentus vai uzgriežņu atslēgu.** Instruments vai atslēga, kas atrodas rotējošā elektroinstrumenta detaļā, var kļūt par traumu cēloni.
- e) **Nepieļaujiet atrašanos nepareizā ķermeņa pozā. Rūpējieties par stabilu stāvokli un nepārtraukti atrodieties līdzsvarā.** Negaidītās situācijās tas palīdzēs labāk kontrolēt elektroinstrumentu.
- f) **Valkājiet piemērotu apģērbu. Nevalkājiet platu apģērbu vai rotaslietas. Sekojiet, lai mati un apģērbs atrastos drošā attālumā no kustīgajām detaļām.** Bīvs apģērbs, rotaslietas vai gari mati var ieķerties ierīces kustīgajās detaļās.
- g) **Ja iespējams uzmontēt putekļu nosūkšanas un savākšanas iekārtas, pārliecinieties, ka tās ir pieslēgtas un pareizi pielietojamas.** Putekļu nosūcēja izmantošana var samazināt putekļu radīto veselības apdraudējumu.
- h) **Nepārkāpiet drošību un elektroinstrumentu lietošanas drošības noteikumus - arī tad, ja esat bieži lietojis elektroinstrumentus.** Neuzmanīga lietošana vienā mirklī var radīt smagas traumas.
- akumulatoru.** Šie drošības pasākumi nepieļaus neparedzētu elektroinstrumenta darbības uzsākšanu.
- d) **Elektroinstrumentus, ko neizmantojat, uzglabājiet bērniem nepieejamā vietā. Neļaujiet elektroinstrumentu izmantot personām, kas to nepārzina vai nav lasījušas šīs instrukcijas.** Elektroinstrumenti ir bīstami, ja tos izmanto nepieredzējušas personas.
- e) **Kopiet elektroinstrumentus un to darba instrumentu rūpīgi. Pārbaudiet, vai kustīgās detaļas darbojas bez traucējumiem un neiesprūst, vai detaļas nav salūzušas vai bojātas tādā mērā, ka tas var ietekmēt elektroinstrumenta darbību. Pirms elektroinstrumenta atkārtotas izmantošanas lūdziet nomainīt bojātās detaļas.** Daudzu nelaimes gadījumu cēlonis ir slikti veikta elektroinstrumentu apkope.
- f) **Uzturiet griezējīnstrumentus asus un tīrus.** Rūpīgi kopti griezējīnstrumenti ar asām griezējmalām mazāk iesprūst, un tie ir vieglāk vadāmi.
- g) **Izmantojiet elektroinstrumentus, darba instrumentu, darba instrumentus utt. saskaņā ar šīm instrukcijām. Ikreiz ņemiet vērā darba apstākļus un veicamā darba specifiku.** Elektroinstrumentu izmantošana citiem neparedzētiem mērķiem var novest pie bīstamām situācijām.
- h) **Raugieties, lai rokturi un saskares virsmas būtu sausas, tīras un uz tām nebūtu eļļa vai smērvielas.** Slidoši rokturi un saskares virsmas nenodrošina drošu elektroinstrumenta vadību un kontroli neparedzētās situācijās.

26.5 Elektroinstrumentu izmantošana un darbs ar tiem

- a) **Nepārslogojiet elektroinstrumentu. Ikreiz izmantojiet paredzētajam darbam piemērotu elektroinstrumentu.** Ar piemērotu elektroinstrumentu labāk un drošāk strādāsiet tā pielaujamās jaudas diapazonā.
- b) **Neizmantojiet elektroinstrumentu, kam bojāts slēdzis.** Elektroinstruments, ko vairs nevar ieslēgt vai izslēgt, ir bīstams un jāsamontē.
- c) **Pirms ierīces regulēšanas, darba instrumentu maiņas vai elektroinstrumenta novietošanas stāvēšanai, atvienojiet kontaktdakšu no kontaktlīdzdas un/vai izņemiet izņemamu**

26.6 Ar akumulatoru darbināmu instrumentu izmantošana un darbs ar tiem

- a) **Lietojiet akumulatoru uzlādēšanai tikai ražotāja ieteiktos lādētājus.** Noteikta veida akumulatoriem paredzēta lādētāja izmantošana cita veida akumulatoru uzlādēšanai rada ugunsbīstamību.
- b) **Lietojiet elektroinstrumentu darbināšanai tikai tiem paredzētos akumulatorus.** Citi akumulatori var izraisīt savaināšanos vai aizdegšanos.
- c) **Nenovietojiet nelietoto akumulatoru biroja saspaužu, monētu, atslēgu, naglu, skrūvju vai citu nelieļiem metāla priekšmetu tuvumā, kas varētu radīt kontaktu īsslēgumu.** Akumu-

lators kontaktu īssavienojums var izraisīt apdedzināšanos vai aizdegšanos.

- d) **Nepareiza lietošana var izraisīt šķidrums izplūdi no akumulatora. Izvairieties no saskares ar to. Ja tas nejauši nonācis saskarē ar ādu, nekavējoties noskalojiet ar ūdeni. Ja šķidrums iekļuvis acīs, papildus meklējiet arī medicīnisko palīdzību.** Izplūdis akumulatora šķidrums var radīt ādas kairinājumu vai ķīmiskos apdegumus.
- e) **Neizmantojiet bojātu vai izmainītu akumulatoru.** Bojāti vai izmainīti akumulatori var darboties neparedzami un radīt ugunsgrēkus, sprādzienus vai traumas.
- f) **Nepakļaujiet akumulatoru liesmu vai pārāk augstas temperatūras ietekmei.** Liesmas vai temperatūra virs 130 °C (265 °F) var radīt sprādzienu.
- g) **Ievērojiet lādēšanas norādes un nekādā gadījumā nelādējiet akumulatoru vai ar akumulatoru darbināmu instrumentu ārpus lietošanas instrukcijā dotā temperatūras diapazona.** Nepareiza lādēšana vai lādēšana ārpus temperatūras diapazona var iznīcināt akumulatoru un paaugstināt ugunsbīstamību.

26.7 Serviss

- a) **Savas elektroierīces remontu uzticiet kvalificētam, speciāli apmācītam personālam, kas izmanto tikai oriģinālās rezerves daļas.** Tādējādi varēsiet būt pārliecināti, ka tiek saglabāta elektroierīces drošība.
- b) **Nekādā gadījumā neveiciet bojātu akumulatoru apkopi.** Jebkuru akumulatora apkopi būtu jāveic tikai ražotājam vai pilnvarotās pārstāvniecībās.

26.8 Drošības norādījumi darbam ar ķēdes zāģi

Vispārīgi drošības norādījumi darbam ar ķēdes zāģi

- a) **Kad zāģis darbojas, visām ķermeņa daļām jāatrodas drošā attālumā no zāģa ķēdes. Pirms zāģa iedarbināšanas jāpārliecinās, vai zāģa ķēde ne ar ko nesaskaras.** Strādājot ar motorzāģi, pietiek ar īsu neuzmanības mirkli, un zāģa ķēde jau ir aizķērusi apģērbu vai kādu ķermeņa daļu.
- b) **Vienmēr turiet motorzāģi ar labo roku aiz mugurējā roktura un ar kreiso roku satveriet priekšējo rokturi.** Motorzāģa turēšana pretējā

darba pozīcijā palielina traumu gūšanas risku un to aizliegts izmantot.

- c) **Motorzāģi turiet tikai ar izolētajām satvēriena virsmām, jo zāģa ķēde var trāpīt pa slēptām elektroinlīnām.** Ja zāģa ķēde nonāk saskarē ar zem sprieguma esošu vadu, ierīces metāla detaļas var pārvadīt strāvu un radīt elektrošoku.
- d) **Lietojiet acu aizsargu. Ieteicams arī aizsarga-priekojums dzirdei, galvai, rokām, kājām un pēdām.** Piemērots aizsargtērps samazina iespēju, ka iekārtas lietotājs var savainoties ar lidojošām skaidām vai zāģa ķēdi, nejauši tai pieskaroties.
- e) **Nestrādājiet ar motorzāģi uz koka, kāpnēm, no jumta vai nestabilas virsmas.** Šāda strādāšana rada savainošanās risku.
- f) **Vienmēr ieņemiet stabilu pozu un darbiniet motorzāģi tikai tad, ja jums zem kājām ir stingrs, drošs un līdzens pamats.** Stāvēšana uz slidenām vai nestabilām virsmām, kā arī pakāpšanās uz kāpnēm var novest pie kontroles zaudēšanas pār motorzāģi.
- g) **Zāģējot mehāniskajam spriegumam pakļautu zaru, atcerieties, ka tas ir atspēris un var tikt atsists atpakaļ.** Atbrīvojoties koksnes šķiedrās esošajam spriegumam, nosprīgotais zars var trāpīt zāģa lietotājam un/vai izraisīt nekontrolētu motorzāģa kustību.
- h) **Īpaša piesardzība jāievēro, zāģējot pamežu un jaunus kokus.** Tievā koksne var iekerties zāģa ķēdē un trāpīt jums vai izsist jūs no līdzsvara.
- i) **Pārmēsājiet motorzāģi aiz priekšējā roktura, izslēgtā stāvoklī, turot to pavērstu prom no ķermeņa.** Transportējot vai uzglabājot ķēdes zāģi, vienmēr uzlieciet drošības pārsegu. Rūpība un piesardzība darbā ar motorzāģi samazina iespēju nejauši nonākt saskarē ar kustībā esošu zāģa ķēdi.
- j) **Ievērojiet norādījumus par eļļošanu, ķēdes sprīgošanu un vadsliedes un zāģa ķēdes nomaiņu.** Nepareizas vai nepietiekamas nosprīgošanas vai eļļošanas gadījumā ķēde var pārtrūkt vai palielināt atsietiena risku.
- k) **Zāģējiet tikai koksni. Ķēdes zāģi nedrīkst lietot darbiem, kam tas nav paredzēts. Piemērs: nelietojiet ķēdes zāģi metāla, plastmasas, mūra vai tādu būvmateriālu zāģēšanai, kas nav izgatavoti no koksnes.** Motorzāģa lietošana darbiem, kam tas nav paredzēts, var izraisīt bīstamas situācijas.

- l) **Nemõginiet gāzt koku pirms neesat izpratis riskus un novērsis tos.** Gāzot koku, lietotājs vai apkārt esošie cilvēki var gūt smagas traumas.
- m) **Atbrīvojot ķēdes zāģi no liekā materiāla, glabājot ķēdes zāģi vai arī veicot apkopes darbus, ievērojiet visas instrukcijas.** Pārļiecinieties, ka slēdzis ir izslēgts un akumulators ir izņemts. Neplānota ķēdes zāģa darbināšana materiālu uzkrājumu noņemšanas vai apkopes laikā var izraisīt nopietnas traumas.

26.9 Atsitienu cēloņi un novēršana

Atsitiens var rasties, ja vadsliedes smaile saskaras ar kādu priekšmetu vai koks izliecas un zāģa ķēde iestrēgst griezuma vietā.

Saskare ar sliedes smaili dažos gadījumos var izraisīt negaidītu reakcijas kustību uz aizmuguri, kā rezultātā vadsliede tiek pasista uz augšu un zāģa lietotāja virzienā.

Zāģa ķēdes iestrēgšana pie vadsliedes augšmalas var strauji atgrūst sliedi uz aizmuguri zāģa lietotāja virzienā.

Jebkura no šīm reakcijas kustībām var novest pie tā, ka tiek zaudēta kontrole pār zāģi un, iespējams, rodas nopietni savainojumi. Tādēļ nedrīkst palauties tikai un vienīgi uz drošības ierīcēm, ar ko ir aprīkots ķēdes zāģis. Kā ķēdes zāģa lietotājam Jums jāveic dažādi pasākumi, lai nodrošinātu, ka darba laikā nevar rasties nelaimes gadījumi un traumas.

Atsitiens ir elektroierīces nepareizas vai kļūdainas lietošanas sekas. To var novērst ar piemērotiem pasākumiem, kas aprakstīti zemāk.

- **Stingri turiet zāģi ar abām rokām, ar īkšķi un pārējiem pirkstiem aptverot ķēdes zāģa rokturus. Iņemiet tādu ķermeņa pozu un novietojiet rokas tā, lai varētu droši uztvert atsitienu spēku.** Ja tiek veikti piemēroti pasākumi, iekārtas lietotājs var pārvaldīt atsitienu spēkus. Nekādā gadījumā neatlaidiet ķēdes zāģi.
- **Izvaieties no neērtām ķermeņa pozām un nezāģējiet augstāk par plecu augstumu.** Tādējādi tiks novērsta nejauša saskare ar sliedes smaili un nodrošināta labāka kontrole pār ķēdes zāģi negaidītās situācijās.
- **Vienmēr lietojiet ražotāja paredzētās rezerves sliedes un zāģa ķēdes.** Nepareizu rezerves sliedžu un zāģa ķēžu lietošana var izraisīt ķēdes pārtrūkšanu un/vai atsitienu.
- **Ievērojiet ražotāja norādījumus par zāģa ķēdes apkopi un asināšanu.** Ja dziļuma iero-

bežotāji atrodas pārāk zemu, tas palielina atsitienu tendenci.

Sisukord

1	Eessõna.....	99
2	Informatsioon kasesoleva kasutusjuhendi kohta.....	100
3	Ülevaade.....	100
4	Ohutusjuhised.....	101
5	Mootorsae kasutusvalmis tegemine.....	111
6	Aku laadimine ja LEDid.....	111
7	Mootorsae kokkupanemine.....	112
8	Ketipiduri pealepanemine ja vabastamine.....	114
9	Aku sissepanemine ja väljavõtmine.....	114
10	Mootorsae sisselülitamine ja väljalülitamine.....	115
11	Mootorsae ja aku kontrollimine.....	115
12	Mootorsae töötamine.....	117
13	Pärast tööd.....	120
14	Transportimine.....	121
15	Säilitamine.....	121
16	Puhastamine.....	122
17	Hooldamine.....	122
18	Remontimine.....	123
19	Rikete kõrvaldamine.....	123
20	Tehnilised andmed.....	124
21	Juhtplaatide ja saekettide kombinatsioon.....	126
22	Varuosad ja tarvikud.....	126
23	Uutiliseerimine.....	126
24	EL vastavusdeklaratsioon.....	126
25	UKCA vastavusdeklaratsioon.....	127
26	Elektritööriistade üldised ohutusjuhised..	127

1 Eessõna

Austatud klient!

Meil on hea meel, et otsustasite STIHLi kasuks. Me töötame välja ja valmistamine oma tooteid tippkvaliteedis vastavalt klientide vajadustele. Nii tekivad kõrge töökindlusega tooted ka äärmuslikul koormamisel.

STIHL tähistab tippkvaliteeti ka teeninduses. Meie spetsialiseeritud poed tagavad kompetentse nõustamise ja juhendamise ning igakülgse tehnilise teeninduse.

STIHL on pühendunud jätkusuutlikule ja vastutustundlikule loodusega ümberkäämisele. Käesolev kasutusjuhend aitab Teil STIHLi toodet pika kasutusea jooksul ohutult ja keskkonnasõbralikult kasutada.

Me täname Teid usalduse eest ja soovime Teile oma STIHLi toote meeldivat kasutamist.

N. S. Stihl

Dr Nikolas Stihl

TÄHTIS! LUGEGE ENNE KASUTAMIST LÄBI JA HOIDKE ALLES.

2 Informatsioon käesoleva kasutusjuhendi kohta

2.1 Kehtivad dokumendid

Kehtivad kohalikud ohutuseeskirjad.

- ▶ Lugege, mõistke ja säilitage lisaks käesolevale kasutusjuhendile järgmisi dokumente:
 - Ohutusjuhised aku STIHL AK
 - Ohutusalaane informatsioon STIHLi akude ja paigaldatud akuga toodete kohta: www.stihl.com/safety-data-sheets

2.2 Hoiatusjuhiste tähistus tekstis



OHT!

- Juhis viitab ohtudele, mis põhjustavad raskeid vigastusi või surma.
 - ▶ Nimetatud meetmed suudavad raskeid vigastusi või surma vältida.



HOIATUS

- Juhis viitab ohtudele, mis võivad raskeid vigastusi või surma põhjustada.
 - ▶ Nimetatud meetmed suudavad raskeid vigastusi või surma vältida.

JUHIS

- Juhis viitab ohtudele, mis võivad materiaalselt kahju põhjustada.
 - ▶ Nimetatud meetmed suudavad materiaalselt kahju vältida.

2.3 Sümbolid tekstis



Antud sümbol viitab ühele peatükile käesolevas kasutusjuhendis.

3 Ülevaade

3.1 Mootorsaag, aku ja laadija

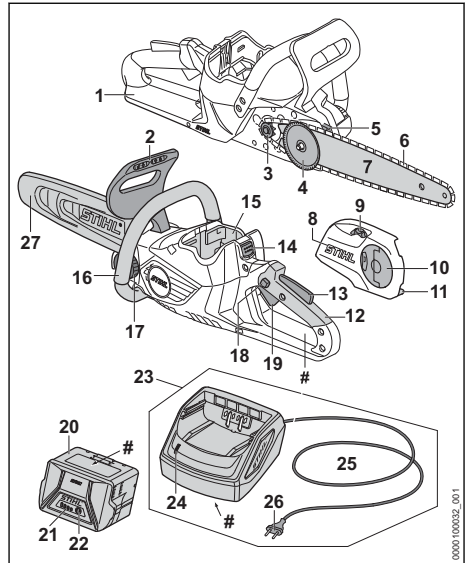

1 Tagumine käekaitse

Tagumine käekaitse kaitseb paremat kätt maha heidetud või katkenud saeketiga kokkupuutumise eest.

2 Eesmine käekaitse

Eesmine käekaitse kaitseb vasakut kätt saeketiga kokkupuutumise eest, on ette nähtud ketipiduri pealepanemiseks ja vallandab tagasilöögi korral automaatselt ketipiduri.

3 Ketiratas

Ketiratas ajab saeketti ringi.

4 Pingutusseib

Pingutusseib nihutab juhtplaati ja pingutab ning lõdvendab seeläbi saeketti.

5 Hammastugi

Küünistugi toetab töö ajal mootorsaagi puidul.

6 Saekett

Saekett lõikab puitu.

7 Juhtplaat

Juhtplaat juhib saeketti.

8 Ketiratta kaas

Ketiratta kaas katab ketiratta kinni ja kinnitab juhtplaadi mootorsae külge.

9 Pingutusratas

Pingutusratas võimaldab keti pinget seadistada.

10 Tiibmutter

Tiibmutter kinnitab ketiratta kaane mootorsae külge.

11 Ketipüüdja

Ketipüüdur püüab maha heidetud või katkenud saeketi kinni.

12 Juhtkäepide

Juhtkäepide on ette nähtud mootorsae käsitsemiseks, hoidmiseks ja juhtimiseks.

13 Ergo-hoob

Ergo-hoob hoiab tõkestusnuppu positsioonis, kui lülitushoob lastakse lahti.

14 Lukustushoob

Tõkestushoob hoiab akut akušahtis.

15 Akušaht

Akušaht võtab vastu aku.

16 Käepideme toru

Hoidetoru on ette nähtud mootorsae hoidmiseks, juhtimiseks ja kandmiseks.

17 Õlipaagi kork

Õlipaagi kork sulgeb õlipaagi.

18 Lukustusnupp

Riivistusnupp vabastab lülitushoova.

19 Lülitushoob

Lülitushoob lülitab mootorsaagi sisse ja välja.

20 Aku

Aku varustab mootorsaagi energiaga.

21 LEDid

LEDid näitavad aku laadimisseisundit ja rikkeid.

22 Suruklahv

Suruklahv aktiveerib akul asuvad LEDid.

23 Laadija

Laadija laeb akut.

24 LED

LED näitab laadija olekut.

25 Ühendusjuhe

Ühendusjuhe ühendab laadija võrgupistikuga.

26 Võrgupistik

Võrgupistik ühendab ühendusjuhtme pistikupesaga.

27 Ketikaitse

Ketikaitse kaitseb saeketiga kokkupuutumise eest.

Võimsussilt koos masina numbriga**3.2 Sümbolid**

Sümbolid võivad olla mootorsael, akul ja laadijal ning tähendavad järgmist:

 See sümbol tähistab saeketi liikumissuunda.

 Keerake saeketi pingutamiseks selles suunas.

 See sümbol tähistab õlipaaki saeketi nakeõli jaoks.

 Selles suunas pannakse ketipidur peale.

 Selles suunas vabastatakse ketipidur.

 1 LED põleb punaselt. Aku on liiga soe või liiga külm.



 4 LEDi vilguvad punaselt. Akul esineb rike.



 LED põleb roheliselt ja akul asuvad LEDid põlevad või vilguvad roheliselt. Akut laetakse.

 LED vilgub punaselt. Aku ja laadija vahel puudub elektrilise kontakt või akul või laadijal esineb rike.



 Juhtplaadi pikkus, mida kasutada tohib.



L_{WA} Direktiivi 2000/14/EÜ kohaselt ühikutes dB(A) garanteeritud helivõimsustase, et toodete heliemiisioone võrreldavaks teha.



Sümboli kõrval olevad andmed viitavad aku energiamahutavusele vastavalt elemendi tootja spetsifikatsioonile. Kasutamisel saadaolev energiasisaldus on väiksem.



Käitage elektriseadet suletud ja kuivas ruumis.



Ärge utiliseerige toodet koos olmejäätmetega.

4 Ohutusjuhised**4.1 Hoiatussümbolid**

Mootorsael, akul või laadijal asuvad hoiatussümbolid tähendavad järgmist:



Järgige ohutusjuhiseid ja ohutusmeetmeid.



Lugege, mõistke ja säilitage kasutusjuhendit.



Kandke kaitseprille ja kaitsekiivrit.



Hoidke mootorsaagi mõlema käega kinni.



Järgige tagasilöögi kohta ohutusjuhiseid ja nende meetmeid.



Võtke aku enne töökatkestusi, transportimist, hoiulepanekut, hooldust või remonti välja.



Kaitske mootorsaagi ja laadijat vihma ning niiskuse eest.



Kaitske akut kuumuse ja tule eest.



Kaitske akut vihma ja niiskuse eest ega kastke seda vedelikesse.

4.2 Sihtotstarbekohane kasutamine

Mootorsaag MSA 60.0 C või MSA 70.0 C on ette nähtud puidu saagimiseks ja laasimiseks, väikese tüveläbimõõduga puude langetamiseks ning majalähedases piirkonnas puude eest hoolitsemiseks.

Mootorsaagi ei tohi kasutada vihma korral.

Aku STIHL AK varustab mootorsaagi energiaga.

Laadija STIHL AL 101 laeb akut STIHL AK.

▲ HOIATUS

- Akud ja laadijad, mis pole STIHLi poolt mootorsae jaoks heaks kiidetud, võivad tulekahjusid ning plahvatusi põhjustada. Inimesed võivad raskesti vigastada või surma saada ja materiaalne kahju tekkida.
 - ▶ Kasutage mootorsaagi akuga STIHL AK.
 - ▶ Laadige akut STIHL AK laadijaga STIHL AL 101, AL 301 või AL 500.
- Kui mootorsaagi, akut või laadijat ei kasutata sihtotstarbekohaselt, siis võivad inimesed vigastada või surma saada ning materiaalne kahju tekkida.
 - ▶ Kasutage mootorsaagi, akut ja laadijat käesolevas kasutusjuhendis kirjeldatud viisil.

4.3 Nõuded kasutajale

▲ HOIATUS

- Instrueerimata kasutajad ei suuda mootorsaest, akust ja laadijast tulenevaid ohte tuvastada ega hinnata. Kasutaja või teised inimesed võivad raskesti vigastada või surma saada.



- ▶ Lugege, mõistke ja säilitage kasutusjuhendit.

- ▶ Kui mootorsaag, aku või laadija antakse teisele isikule edasi: andke kasutusjuhend kaasa.
- ▶ Tehke kindlaks, et kasutaja vastab järgmistele nõuetele:
 - Kasutaja on välja puhanud.

– Kasutaja on kehaliselt, sensoorselt ja vaimselt võimeline mootorsaagi, akut ning laadijat käsitsema ning nendega töötama. Kui kasutaja on selleks kehaliselt, sensoorselt ja vaimselt piiratult võimeline, siis tohib kasutaja töötada ainult vastutava isiku järelevalve all või instruktiooni järgi.

- Kasutaja ei suuda mootorsaest, akust ja laadijast tulenevaid ohte tuvastada ega hinnata.

– Kasutaja on täisealine või kasutajale õpetatakse järelevalve all eriala vastavalt siseriiklikele regulatsioonidele.

– Kasutaja on saanud STIHLi esinduses või asjatundliku isiku poolt instruktiooni enne, kui ta esimest korda mootorsaaga töötab ja laadijat kasutab.

- Kasutaja teovõime pole alkoholi, ravimite või uimastite tõttu piiratud.
- ▶ Kui kasutaja töötab esimest korda mootorsaaga: harjutage ümarpuidu saagimist saepukil või kandmikul.
- ▶ Kui esineb ebaselgusi: pöörduge STIHLi esindusse.

4.4 Riietus ja varustus

▲ HOIATUS

- Töö ajal võib mootorsaag pikad juuksed sisse tõmmata. Kasutaja võib tõsiselt vigastada saada.
 - ▶ Siduge ja kinnitage pikad juuksed nii, et need paikneksid õlgadest kõrgemal.
- Töö ajal võidakse esemeid suure kiirusega üles paisata. Kasutaja võib vigastada saada.



- ▶ Kandke liibuvaid kaitseprille. Sobivad kaitseprillid on normi EN 166 või siseriiklike eeskirjade kohaselt kontrollitud ja vastava tähistusega kaubanduses saadaval.

- ▶ STIHL soovib näokaitset kanda.
- ▶ Kandke pikkade varrukatega liibuvat särki.
- Allakukkuvad esemed võivad peale vigastusi põhjustada.



- ▶ Kui töö ajal võivad esemed alla kukkuda: kandke kaitsekiivrit.

- Töö ajal võidakse tolmu üles keerutada ja võib sudu tekkida. Sissehingatud tolm ja sudu võivad tervist kahjustada ning allergilisi reaktsioone esile kutsuda.
 - ▶ Kui keerutatakse tolmu üles või tekib sudu: kandke tolmukaitsemaski.
- Ebasobiv riietus võib puudesse, võsasse ja mootorsaagi kinni jääda. Sobiva riietusega kasutajad võivad raskesti vigastada saada.
 - ▶ Kandke liibuvat riietust.
 - ▶ Võtke sallid ja ehted ära.
- Kasutaja võib töö ajal ringleva saeketiga kokku puutuda. Kasutaja võib tõsiselt vigastada saada.
 - ▶ Kandke sisselõikekaitsega pikki pükse.
- Kasutaja võib töö ajal ennast puidul lõigata. Kasutaja võib puhastamise või hoolduse ajal saeketiga kokku puutuda. Kasutaja võib vigastada saada.
 - ▶ Kandke vastupidavast materjalist töökindaid.
- Kui kasutaja kannab ebasobivaid jalatseid, siis võib ta libastuda. Kui kasutaja puutub ringleva saeketiga kokku, siis võib ta ennast lõigata. Kasutaja võib vigastada saada.

- ▶ Kandke sisselõikekaitsega mootorsaesaagipaid.

4.5 Tööpiirkond ja ümbrus

4.5.1 Mootorsaag

▲ HOIATUS

- Kõrvalised isikud, lapsed ja loomad ei suuda mootorsaest ning ülespaisatud esemetest tulenevaid ohte tuvastada ega hinnata. Kõrvalised isikud, lapsed ja loomad võivad raskesti vigastada saada ning materiaalne kahju tekkida.
 - ▶ Hoidke kõrvalised isikud, lapsed ja loomad tööpiirkonnast eemal.
 - ▶ Ärge jätke mootorsaagi järelevalveta.
 - ▶ Tehke kindlaks, et lapsed ei saa mootorsaaga mängida.

- Mootorsaag pole vee eest kaitstud. Kui töötatakse vihmases või niiskes ümbruses, siis võib tekkida elektrilöök. Kasutaja võib vigastada saada ja mootorsaag võib kahjustada saada.



- ▶ Ärge töötage vihmases ega niiskes ümbruses.

- Mootorsaag elektrilised detailid võivad sädemid tekitada. Sädemed võivad kergesti süttivas või plahvatusvõimelises ümbruses tulekahjusid ning plahvatusi põhjustada. Inimesed võivad raskesti vigastada või surma saada ja materiaalne kahju tekkida.
 - ▶ Ärge töötaga kergesti süttivas ja plahvatusvõimelises ümbruses.

4.5.2 Aku

▲ HOIATUS

- Kõrvalised isikud, lapsed ja loomad ei suuda akut tulenevaid ohte tuvastada ega hinnata. Kõrvalised isikud, lapsed ja loomad võivad raskesti vigastada saada.
 - ▶ Hoidke kõrvalised isikud, lapsed ja loomad eemal.
 - ▶ Ärge jätke akut järelevalveta.
 - ▶ Tehke kindlaks, et lapsed ei saa akuga mängida.
- Aku pole kõigi ümbrusmõjude eest kaitstud. Kui aku on allutatud teatud kindlatele ümbrusmõjudele, siis võib aku põlema süttida, plahvata või pöördumatult kahjustada saada. Inimesed võivad raskesti vigastada saada ja materiaalne kahju tekkida.



- ▶ Kaitske akut kuumuse ja tule eest.
- ▶ Ärge visake akut tulle.

- ▶ Ärge laadige, kasutage ega hoidke akut väljaspool toodud temperatuurivahemikku,  20.7.



- ▶ Kaitske akut vihma ja niiskuse eest ega kastke seda vedelikesse.

- ▶ Hoidke aku väikestest detailidest eemal.
- ▶ Ärge allutage akut kõrgele rõhule.
- ▶ Ärge allutage akut mikrolainetele.
- ▶ Kaitske akut kemikaalide ja soolade eest.

4.5.3 Laadija

▲ HOIATUS

- Kõrvalised isikud, lapsed ei suuda laadijast ja elektrivoolust tulenevaid ohte tuvastada ega hinnata. Kõrvalised isikud, lapsed ja loomad võivad raskesti vigastada või surma saada.
 - ▶ Hoidke kõrvalised isikud, lapsed ja loomad eemal.
 - ▶ Tehke kindlaks, et lapsed ei saa laadijaga mängida.

- Laadija pole vee eest kaitstud. Kui töötatakse vihmast või niiskes ümbruses, siis võib tekkida elektrilöök. Kasutaja võib vigastada saada ja laadija võib kahjustada saada.



- ▶ Ärge käituge vihmast ega niiskes ümbruses.

- Laadija pole kõigi ümbrusmõjude eest kaitstud. Kui laadija on allutatud teatud kindlatele ümbrusmõjudele, siis võib laadija põlema süttida või plahvatada. Inimesed võivad raskesti vigastada saada ja materiaalne kahju tekkida.
 - ▶ Käituge laadijat suletud ja kuivas ruumis.
 - ▶ Ärge käituge laadijat kergesti süttivas ja plahvatusvõimelises ümbruses.
 - ▶ Ärge käituge laadijat kergesti süttival aluspinnal.
 - ▶ Ärge hoidke ega kasutage laadijat väljaspool toodud temperatuurivahemikku,  20.7.
- Inimesed võivad ühendusjuhtmele komistada. Inimesed võivad vigastada saada ja laadija võib kahjustada saada.
 - ▶ Vedage ühendusjuhe põrandale liibuvalt.

4.6 Ohutusnõuetele vastav seisund

4.6.1 Mootorsaag

Mootorsaag on ohutusnõuetele vastavas seisundis, kui on täidetud järgmised tingimused:

- Mootorsaag on kahjustamata.
- Mootorsaag on puhas ja kuiv.

- Ketipüüdur on kahjustamata.
- Ketipidur talitleb.
- Käsitsemiselemendid talitlevad ja on muutmata.
- Ketimäärimissüsteem talitleb.
- Sööbimisjälgjed pole ketirattal sügavamad kui 0,5 mm.
- On paigaldatud käesolevas kasutusjuhendis mainitud juhtplaadi ja saeketi kombinatsioon.
- Juhtplaat ja saekett on õigesti paigaldatud.
- Saekett on õigesti pingutatud.
- On paigaldatud antud mootorsae STIHLi originaaltarvikud.
- Tarvikud on õigesti paigaldatud.
- Õlipaagi sulgur on suletud.

▲ HOIATUS

- Ohutusnõuetele mittevastavas seisundis ei saa detailid enam õigesti talitleda ja ohutusseadiste toime võidakse tühistada. Inimesed võivad raskesti vigastada või surma saada.
 - ▶ Töötage kahjustamata mootorsaaga.
 - ▶ Kui mootorsaag on määrdunud või märg: puhastage mootorsaag ja laske sel kuivada.
 - ▶ Töötage kahjustamata ketipüüduriga.
 - ▶ Ärge muutke mootorsaagi. Erand: käesolevas kasutusjuhendis mainitud juhtplaadi ja saeketi kombinatsiooni paigaldamine.
 - ▶ Kui käsitsemiselemendid ei talitle: ärge töötage mootorsaaga.
 - ▶ Paigaldage antud mootorsae STIHLi originaaltarvikuid.
 - ▶ Paigaldage juhtplaat ja saekett käesolevas kasutusjuhendis kirjeldatud viisil.
 - ▶ Paigaldage tarvikud nii, nagu käesolevas kasutusjuhendis või tarviku kasutusjuhendis kirjeldatud.
 - ▶ Ärge pistke mootorsae avadesse esemeid.
 - ▶ Sulgege õlipaagi kork.
 - ▶ Vahetage kulunud või kahjustatud juhisesilidid välja.
 - ▶ Kui esineb ebaselgusi: pöörduge STIHLi esindusesse.

4.6.2 Juhtplaat

Juhtplaat on ohutusnõuetele vastavas seisundis, kui on täidetud järgmised tingimused:

- Juhtplaat on kahjustamata.
- Juhtplaat pole deformeerunud.
- Soon on nii sügav või sügavam kui minimaalne soonesügavus,  20.3.
- Soone seinad on kraatideta.
- Soon pole kitsenenud või laienenud.

▲ HOIATUS

- Ohutusnõuetele mittevastavas seisundis juhtplaat ei suuda saeketti enam õigesti juhtida. Ringlev saekett võib juhtplaadist välja hüpata. Inimesed võivad raskesti vigastada või surma saada.
 - ▶ Töötage kahjustamata juhtplaadiga.
 - ▶ Kui soone sügavus on väiksem kui minimaalne soonesügavus: asendage juhtplaat.
 - ▶ Eemaldage juhtplaadilt kord nädalas kraadid.
 - ▶ Kui esineb ebaselgusi: pöörduge STIHLi esindusse.

4.6.3 Saekett

Saekett on ohutusnõuetele vastavas seisundis, kui on täidetud järgmised tingimused:

- Saekett on kahjustamata.
- Saekett on õigesti teritatud.
- Kulumismärgistused on löikehammastel nähtavad.

▲ HOIATUS

- Ohutusnõuetele mittevastavas seisundis ei saa detailid enam õigesti talitleda ja ohutuseadiste toime võidakse tühistada. Inimesed võivad raskesti vigastada või surma saada.
 - ▶ Töötage kahjustamata saeketiga.
 - ▶ Teritage saeketti õigesti.
 - ▶ Kui esineb ebaselgusi: pöörduge STIHLi esindusse.

4.6.4 Aku

Aku on ohutusnõuetele vastavas seisundis, kui on täidetud järgmised tingimused:

- Aku on kahjustamata.
- Aku on puhas ja kuiv.
- Aku talitleb ja on muutmata.

▲ HOIATUS

- Ohutusnõuetele mittevastavas seisundis aku ei suuda enam ohutult talitleda. Inimesed võivad raskesti vigastada saada.
 - ▶ Töötage kahjustamata ja talitleva akuga.
 - ▶ Ärge laadige kahjustatud või defektseid akusid.
 - ▶ Kui aku on must: puhastage aku.
 - ▶ Kui aku on märg või niiske: laske akul kuivada, ☞ 20.8.
 - ▶ Ärge modifitseerige akut.
 - ▶ Ärge pistke aku avadesse esemeid.
 - ▶ Ärge ühendage ega lühistage aku elektrilisi kontakte metallist esemetega.
 - ▶ Ärge avage akut.
 - ▶ Vahetage kulunud või kahjustatud juhisesilidid välja.

- Kahjustatud akust võib vedelik välja tungida. Kui vedelik satub nahale või silma, siis võidakse nahka või silmi ärritada.
 - ▶ Vältige vedelikuga kokkupuutumist.
 - ▶ Kui on toimunud kokkupuude nahaga: peske vastavad nahapiirkonnad rohke vee ja seebiga puhtaks.
 - ▶ Kui on toimunud kokkupuude silmadega: loputage silmi vähemalt 15 minutit rohke veega ja pöörduge arsti poole.
- Kahjustatud või defektne aku võib ebatavaliselt lõhnata, suitseda või põleda. Inimesed võivad raskesti vigastada või surma saada ja materiaalne kahju tekkida.
 - ▶ Kui aku lõhnab ebatavaliselt või suitseb: ärge kasutage akut ja hoidke seda põlemisvõimelistest ainetest eemal.
 - ▶ Kui aku põleb: Üritage akut tulekustutiga või veega kustutada.

4.6.5 Laadija

Laadija on ohutusnõuetele vastavas seisundis, kui on täidetud järgmised tingimused:

- Laadija on kahjustamata.
- Laadija on puhas ja kuiv.

▲ HOIATUS

- Ohutusnõuetele mittevastavas seisundis ei saa detailid enam õigesti talitleda ja ohutuseadiste toime võidakse tühistada. Inimesed võivad raskesti vigastada või surma saada.
 - ▶ Kasutage kahjustamata laadijat.
 - ▶ Kui laadija on määrdunud või märg: puhastage laadija ja laske sel kuivada.
 - ▶ Ärge muutke laadijat.
 - ▶ Ärge pistke laadija avadesse esemeid.
 - ▶ Ärge ühendage ega lühistage laadija elektrilisi kontakte metallist esemetega.
 - ▶ Ärge avage laadijat.

4.7 Töötamine

4.7.1 Saagimine

▲ HOIATUS

- Kui inimesed pole väljaspool tööpiirkonda hoi-kekaugusel, siis ei saa hädajuhtumi korral abi osutada.
 - ▶ Tehke kindlaks, et inimesed on väljaspool tööpiirkonda hoi-kekaugusel.
- Kasutaja ei saa teatud kindlates olukordades enam kontsentreeritult töötada. Kasutaja võib mootorsae üle kontrolli kaotada, komistada, kukkuda ja raskesti vigastada saada.
 - ▶ Töötage rahulikult ja läbimõeldult.

- ▶ Kui valgustingimused ja nähtavustingimused on halvad: ärge töötage mootorsaaga.
- ▶ Käsitsege mootorsaagi üksi.
- ▶ Ärge töötage õlgadest kõrgemal.
- ▶ Pöörake tähelepanu takistustele.
- ▶ Töötage maapinnal seistes ja hoidke tasakaalu. Kui tuleb töötada kõrgustes: kasutage tõstelava või turvalisi tellinguid.
- ▶ Kui tekivad väsimusnähud: tehke tööpaus.
- Ringlev saekett võib kasutajat lõigata. Kasutaja võib raskesti vigastada saada.
 - ▶ Ärge puudutage ringlevat saeketti.
 - ▶ Kui saekett on mingi esemega blokeeritud: lülitage mootorsaag välja, pange ketipidur peale ja võtke aku välja. Kõrvaldage alles siis ese.
- Ringlev saekett soojeneb ja venib. Kui saeketti ei määrata ega pingutata piisavalt üle, siis võib saekett juhtplaadist välja hüpata või katkeda. Inimesed võivad raskesti vigastada saada ja materiaalne kahju tekkida.
 - ▶ Kasutage saeketi nakkeõli.
 - ▶ Kontrollige töö ajal regulaarselt õlipaagi täitetaset. Enne kui saeketi nakkeõli on otsa lõppenud: valage saeketi nakkeõli sisse.
 - ▶ Kontrollige töö ajal regulaarselt saeketi pinget. Kui saeketi pinge on liiga väike: pingutage saeketti.
- Kui mootorsaag muutub töö ajal või käitub ebatavaliselt, siis ei pruugi olla mootorsaag ohutusnõuetele vastavas seisundis. Inimesed võivad raskesti vigastada saada ja materiaalne kahju tekkida.
 - ▶ Lõpetage töö, võtke aku välja ja pöörduge STIHLi esindusse.
- Töö ajal võivad tekkida mootorsae tõttu vibratsioonid.
 - ▶ Kandke kindaid.
 - ▶ Tehke tööpause.
 - ▶ Kui tekivad verevarustushäire ilmingud: pöörduge arsti poole.
- Kui ringlev saekett puutub vastu kõva eset, siis võivad tekkida sädemed. Sädemed võivad kergesti süttivas ümbruses tulekahjusid põhjustada. Inimesed võivad raskesti vigastada või surma saada ja materiaalne kahju tekkida.
 - ▶ Ärge töötage kergesti süttimisvõimelises ümbruses.
- Kui lülitushoob lastakse lahti, siis liigub saekett veel lühikest aega edasi. Liikuv saekett võib inimesi lõigata. Inimesed võivad raskesti vigastada saada.
 - ▶ Oodake, kuni saekett enam ei liigu.

▲ HOIATUS

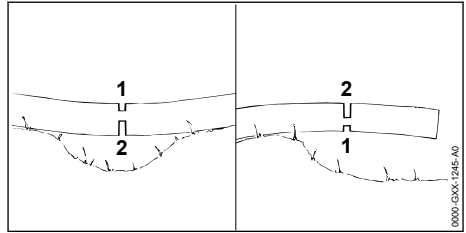

- Kui saetakse pinge all seisvat puitu, siis võidakse juhtplaat kinni kiiluda. Kasutaja võib mootorsae üle kontrolli kaotada ja raskesti vigastada saada.
 - ▶ Saagige esmalt surveküljele (1) koormusest vabastamise löige, siis saagige tõmbeküljele (2) eralduslöige.

▲ OHT!

- Kui töötatakse pinget juhtivate juhtmete ümbruses, siis võib saekett pinget juhtivate juhtmetega kokku puutuda ja neid kahjustada. Kasutaja võib raskesti vigastada või surma saada.
 - ▶ Ärge töötage pinget juhtivate juhtmete ümbruses.

4.7.2 Laasimine

▲ HOIATUS

- Kui langetatud puud laasitakse esmalt alaküljel, siis ei saa oksad enam puud maapinnal toetada. Puu võib töö ajal liikuda. Inimesed võivad raskesti vigastada või surma saada.
 - ▶ Saagige alakülje suuremad oksad läbi alles siis, kui puu on järgatud.
 - ▶ Ärge töötage tüvel seistes.
- Laasimise ajal või mahasaetud oks alla kukkuda. Kasutaja võib komistada, kukkuda ja raskesti vigastada saada.
 - ▶ Laasige puud tüvejala juurest puuvõra poole.

4.7.3 Langetamine

▲ HOIATUS

- Treenimata isikud ei suuda langetamisel tekkivaid ohte hinnata. Inimesed võivad raskesti vigastada või surma saada ja materiaalne kahju tekkida.
 - ▶ Kasutaja vajab asjakohaseid teadmisi raietehnoloogiast ja raietööde kogemust.
 - ▶ Kui tekib ebaselgus: Konsulteerige kogunud eksperdi abi ja sobiva raietehnika määramiseks.

- Langetamise ajal võivad puu ja oksad inimeste või esemete peale kukkuda. Mida suuremad on langevad osad, seda suurem on oht, et inimesed võivad saada raskeid vigastusi või surma. Võib tekkida materiaalne kahju.
 - ▶ Määrake langetussuund nii kindlaks, et piirkond, kuhu puu kukub, on vaba.
 - ▶ Hoidke kõrvalised isikud, lapsed ja loomad tööpiirkonnast 2,5 puupikkuse raadiuses eemal.
 - ▶ Eemaldage enne langetamist puuvõrast murdunud või kuivanud oksad.
 - ▶ Kui murdunud või kuivanud oksa ei saa puuvõrast eemaldada: Konsulteerige abi saamiseks ja sobiva raietehnika määramiseks kogunud eksperdidga.
 - ▶ Jälgige puu võra ja naabruses asuvate puude võrasid ning hoidke allakukkuvate okste eest kõrvale.
- Kui puu kukub, siis võib tüvi murduda või kasutaja suunas tagasi lüüa. Kasutaja võib raskesti vigastada või surma saada.
 - ▶ Planeerige põgenemistee puu taga külje suunas.
 - ▶ Kõndige põgenemisteel tagurpidi ja jälgige kukkuvat puud.
 - ▶ Ärge kõndige tagurpidi kallakust alla.
- Tööpiirkonnas ja põgenemisteel asuvad takistused võivad kasutajat takistada. Tööpiirkonnas ja põgenemisteel asuvad takistused võivad kasutajat takistada. Kasutaja võib komistada ja pikali kukkuda. Kasutaja võib raskesti vigastada või surma saada.
 - ▶ Eemaldage tööpiirkonnast ja põgenemisteelt takistused.
- Kui saetakse murderibasse, ohutusribasse või hoideribasse või saetakse need liiga vara läbi, siis ei saa langetussuunast enam kinni pidada või puu võib langeda liiga vara. Inimesed võivad raskesti vigastada või surma saada ja materiaalne kahju tekkida.
 - ▶ Ärge saagige murderibasse ega saagige seda läbi.
 - ▶ Saagige ohutusriba või hoideriba kõige viimasena läbi.
 - ▶ Kui puu hakkab liiga vara langema: katkestage langetuslõige ja taganege põgenemisteel.
- Kui ringlev saekett puutub juhtplaadi tipu ülemise veerandi piirkonnas vastu kõva langetuskiilu ja pidurdatakse kiiresti seisma, siis võib tekkida tagasilöökk. Inimesed võivad raskesti vigastada või surma saada.
 - ▶ Kasutage alumiiniumist või plastmassist langetuskiile.
- Kui puu ei kuku täielikult maapinnale või jääb teise puu külge rippuma, siis ei saa kasutaja langetamist enam kontrollitult lõpetada.
 - ▶ Katkestage langetamine ja tõmmake puu trossvintsi või sobiva sõidukiga maapinnale.

4.8 Reaktsioonijõud

4.8.1 Tagasilöökk

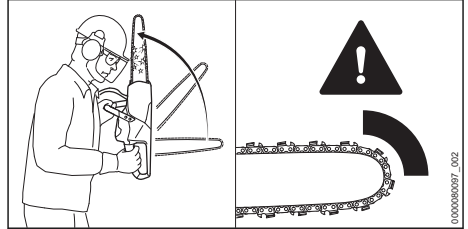

Tagasilöökk võib tekkida järgmisel põhjusel:

- Ringlev saekett puutub juhtplaadi tipu ülemise veerandi piirkonnas vastu kõva eset ja pidurdatakse kiiresti seisma.
- Ringlev saekett on juhtplaadi tipu juures kinni kiilunud.

Ketipidur ei suuda tagasilööki takistada.

▲ HOIATUS

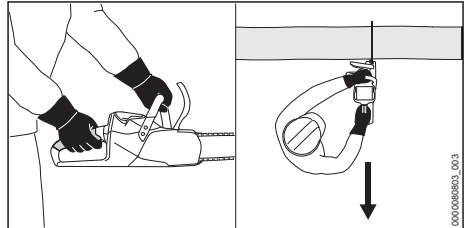

- Kui tekib tagasilöökk, siis võib mootorsaag kasutaja poole üles viskuda. Kasutaja võib mootorsae üle kontrolli kaotada ja raskesti vigastada või surma saada.
 - ▶ Hoidke mootorsaaagi mõlema käega kinni.
 - ▶ Hoidke oma keha mootorsae pikendatud keeramispiirkonnast eemal.
 - ▶ Töötage käesolevas kasutusjuhendis kirjeldatud viisil.
 - ▶ Ärge töötage juhtplaadi tipu ülemise veerandi piirkonnas.
 - ▶ Töötage õigesti teritatud ja õigesti pingutatud saeketiga.
 - ▶ Kasutage vähendatud tagasilöögiga saeketti.
 - ▶ Kasutage väikese plaadipeaga juhtplaati.
 - ▶ Saagige täisgaasiga.

4.8.2 Sissetõmbamine

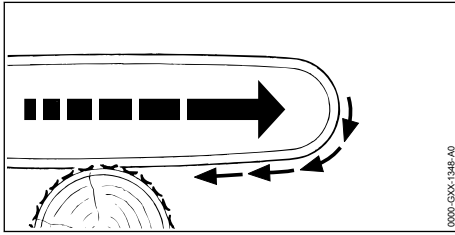

Kui töötakse juhtplaadi alaküljega, siis tõmmatakse mootorsaagi kasutajast eemale.

▲ HOIATUS

- Kui ringlev saekett puutub vastu kõva eset ja pidurdakse kiiresti seisma, siis võib mootorsaag äkki väga tugevasti kasutajast eemale tõmbuda. Kasutaja võib mootorsae üle kontrolli kaotada ja raskesti vigastada või surma saada.
 - ▶ Hoidke mootorsaagi mõlema käega kinni.
 - ▶ Töötage käesolevas kasutusjuhendis kirjeldatud viisil.
 - ▶ Juhtige juhtplaati lõikes sirgelt.
 - ▶ Pange küünistugi õigesti kohale.
 - ▶ Saagige täisgaasiga.

4.8.3 Tagasilöök

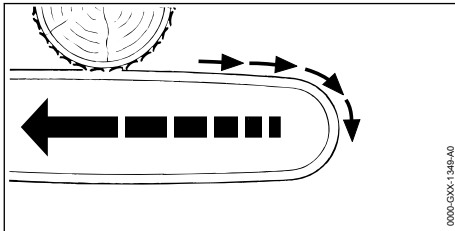

Kui töötakse juhtplaadi ülaküljega, siis võib mootorsaag kasutaja poole tõukuda.

▲ HOIATUS

- Kui ringlev saekett puutub vastu kõva eset ja pidurdakse kiiresti seisma, siis võib mootorsaag äkki väga tugevasti kasutaja poole tõukuda. Kasutaja võib mootorsae üle kontrolli kaotada ja raskesti vigastada või surma saada.
 - ▶ Hoidke mootorsaagi mõlema käega kinni.
 - ▶ Töötage käesolevas kasutusjuhendis kirjeldatud viisil.
 - ▶ Juhtige juhtplaati lõikes sirgelt.
 - ▶ Saagige täisgaasiga.

4.9 Laadimine

▲ HOIATUS

- Laadimise ajal võib kahjustatud või defektne laadija ebatavaliselt lõhnata või suitseda. Inimesed võivad vigastada saada ja materiaalne kahju tekkida.
 - ▶ Tõmmake võrgupistik pistikupesast välja.
- Laadija võib soojuse ebapiisava äravoolu tõttu üle kuumeneda ja tulekahju põhjustada. Inimesed võivad raskesti vigastada või surma saada ja materiaalne kahju tekkida.
 - ▶ Ärge katke laadijat kinni.

4.10 Elektriline ühendamine

Kokkupuude elektrit juhtivate detailidega võib tekkida järgmistel põhjustel:

- Ühendusjuhe või pikendusjuhe on kahjustatud.
- Ühendusjuhtme või pikendusjuhtme võrgupistik on kahjustatud.
- Pistikupesa pole õigesti installeeritud.

▲ OHT!

- Kokkupuude elektrit juhtivate detailidega võib põhjustada elektrilööki. Kasutaja võib raskesti vigastada või surma saada.
 - ▶ Tehke kindlaks, et ühendusjuhe, pikendusjuhe ja nende võrgupistikud on kahjustamata.



Kui ühendusjuhe või pikendusjuhe on kahjustatud:

- ▶ Ärge puudutage kahjustatud kohta.
- ▶ Tõmmake võrgupistik pistikupesast välja.
- ▶ Puudutage ühendusjuhet, pikendusjuhet ja nende võrgupistikuid kuivade kätega.
- ▶ Pistike ühendusjuhtme või pikendusjuhtme võrgupistikud õigesti installeeritud ning kaitsekontaktiga turvatud pistikupessa.
- ▶ Ühendage laadija külge rikkevoolu-kaitselüli (30 mA, 30 ms) kaudu.
- Kahjustatud või ebasobiv pikendusjuhe võib põhjustada elektrilööki. Inimesed võivad raskesti vigastada või surma saada.
 - ▶ Kasutage õige juhtmeristlõikega pikendusjuhet,  20.6.

▲ HOIATUS

- Laadimise ajal võib vale võrgupinge või vale võrgusagedus laadijas ülepinge põhjustada. Laadija võib kahjustada saada.
 - ▶ Tehke kindlaks, et elektrivõrgu võrgupinge ja võrgusagedus ühilduvad laadija võimsussildil esitatud andmetega.
- Kui laadija on ühendatud mitme pistikupesaga, võidakse laadimise ajal elektrilisi komponente

üle koormata. Elektrilised detailid võivad kuumeneda ja tulekahju põhjustada. Inimesed võivad tõsiselt vigastada või surma saada ja võib tekkida materiaalne kahju.

- ▶ Kontrollige, et mitme pistikupesa toitepiirangud ei ületaks kokku laadija andmeplaadil olevaid andmeid ja kõiki mitme pistikupesaga ühendatud elektriseadmeid.
- Valesti veetud ühendusjuhe ja pikendusjuhe võivad kahjustada saada ja inimesed võivad neil komistada. Inimesed võivad vigastada saada ja ühendusjuhe või pikendusjuhe võib kahjustada saada.
 - ▶ Vedage ja tähistage ühendusjuhe ning pikendusjuhe nii, et inimesed neil ei komista.
 - ▶ Vedage ühendusjuhe ja pikendusjuhe nii, et need pole pingul ega sõlmes.
 - ▶ Vedage ühendusjuhe ja pikendusjuhe nii, et neid ei murta, need ei saa kahjustada, muljuda ega hõõru.
 - ▶ Kaitske ühendusjuhet ja pikendusjuhet kuumuse, õli ning kemikaalide eest.
 - ▶ Vedage ühendusjuhe ja pikendusjuhe kuival aluspinnal.
- Töö ajal pikendusjuhe soojeneb. Kui soojus ei saa ära voolata, siis võib põhjustada soojus tulekahju.
 - ▶ Kui kasutatakse kaablitrummelit: kerige kaablitrummel täielikult maha.
- Kui elektrijuhtmed ja torud jooksevad seinas, siis võivad need kahjustada saada, kui laadija monteeritakse seina külge. Kokkupuude elektrijuhtmetega võib põhjustada elektrilööki. Inimesed võivad raskesti vigastada saada ja materiaalne kahju tekkida.
 - ▶ Tehke kindlaks, et ettenähtud kohas ei jookse elektrijuhtmeid ja torusid.
- Kui laadija pole käesolevas kasutusjuhendis kirjeldatud viisil seina külge monteeritud, siis võib laadija või aku alla kukkuda või laadija liiga kuumaks minna. Inimesed võivad vigastada saada ja materiaalne kahju tekkida.
 - ▶ Monteerige laadija seina külge käesolevas kasutusjuhendis kirjeldatud viisil.
- Kui laadija monteeritakse sissepandud akuga seina külge, siis võib aku laadijast välja kukkuda. Inimesed võivad vigastada saada ja materiaalne kahju tekkida.
 - ▶ Monteerige esmalt laadija seina külge ja pange siis aku sisse.

4.11 Transportimine

4.11.1 Mootorsaag

▲ HOIATUS

- Transportimise ajal võib mootorsaag ümber kukkuda või liikuda. Inimesed võivad vigastada saada ja materiaalne kahju tekkida.



- ▶ Võtke aku välja.

- ▶ Pange ketipidur peale.
- ▶ Lükake ketikaitse nii juhtplaadi peale, et see katab kogu juhtplaadi ära.
- ▶ Kindlustage mootorsaag pingutusrihmade, rihmade või võrguga nii, et see ei saa ümber kukkuda ega liikuda.

4.11.2 Aku

▲ HOIATUS

- Aku pole kõigi ümbrusmõjude eest kaitstud. Kui aku on allutatud teatud kindlatele ümbrusmõjudele, siis võib aku kahjustada saada ja tekkida võivad materiaalsed kahjud.
 - ▶ Ärge transportige kahjustatud akut.
- Transportimise ajal võib aku ümber kukkuda või liikuda. Inimesed võivad vigastada saada ja materiaalne kahju tekkida.
 - ▶ Pakkige aku selliselt, et see ei saaks pakendis liikuda.
 - ▶ Kindlustage pakend nii, et see ei saa liikuda.

4.11.3 Laadija

▲ HOIATUS

- Transportimise ajal võib laadija ümber kukkuda või liikuda. Inimesed võivad vigastada saada ja materiaalne kahju tekkida.
 - ▶ Tõmmake võrgupistik pistikupesast välja.
 - ▶ Võtke aku välja.
 - ▶ Kindlustage laadija pingutusrihmade, rihmade või võrguga nii, et see ei saa ümber kukkuda ega liikuda.
- Ühendusjuhe pole ette nähtud laadija kandmiseks. Ühendusjuhe ja laadija võivad kahjustada saada.
 - ▶ Kerige ühendusjuhe peale ja kinnitage laadija külge.

4.12 Säilitamine

4.12.1 Mootorsaag

▲ HOIATUS

- Lapsed ei suuda mootorsaest tulenevaid ohte tuvastada ega hinnata. Lapsed võivad raskesti vigastada saada.



- ▶ Võtke aku välja.

- ▶ Pange ketipidur peale.
- ▶ Lükake ketikaitse nii juhtplaadi peale, et see katab kogu juhtplaadi ära.
- ▶ Säilitage mootorsaagi väljaspool laste käeulatust.

- Mootorsae elektrilised kontaktid ja metallist detailid võivad niiskuse tõttu korrodeeruda. Mootorsaag võib kahjustada saada.



- ▶ Võtke aku välja.

- ▶ Säilitage mootorsaagi puhta ja kuivana.

4.12.2 Aku

▲ HOIATUS

- Lapsed ei suuda akust tulenevaid ohte tuvastada ega hinnata. Lapsed võivad raskesti vigastada saada.
 - ▶ Säilitage akut väljaspool laste käeulatust.
- Aku pole kõigi ümbrusmõjude eest kaitstud. Kui aku on allutatud teatud kindlatele ümbrusmõjudele, siis võib aku pöördumatult kahjustada saada.
 - ▶ Säilitage akut puhta ja kuivana.
 - ▶ Säilitage akut suletud ruumis.
 - ▶ Säilitage akut mootorsaest eraldi.
 - ▶ Kui akut säilitatakse laadijas: tõmmake võrgupistik välja ja hoidke akut laetustasemel 40 % kuni 60 % (2 rohelist põlevat LED-lampi).
 - ▶ Ärge hoidke akut nimetatud temperatuurivahemikust väljaspool, ☹ 20.7.

4.12.3 Laadija

▲ HOIATUS

- Lapsed ei suuda laadijast tulenevaid ohte tuvastada ega hinnata. Lapsed võivad raskesti vigastada või surma saada.
 - ▶ Tõmmake võrgupistik välja.
 - ▶ Säilitage laadijat väljaspool laste käeulatust.

- Laadija pole kõigi ümbrusmõjude eest kaitstud. Kui laadija on allutatud teatud kindlatele ümbrusmõjudele, siis võib laadija kahjustada saada.
 - ▶ Tõmmake võrgupistik välja.
 - ▶ Kui laadija on soe: laske laadijal maha jahtuda.
 - ▶ Säilitage laadijat puhta ja kuivana.
 - ▶ Säilitage laadijat suletud ruumis.
 - ▶ Ärge hoidke laadijat nimetatud temperatuurivahemikust väljaspool, ☹ 20.7.
- Ühendusjuhe pole ette nähtud laadija kandmiseks või ülesriputamiseks. Ühendusjuhe ja laadija võivad kahjustada saada.
 - ▶ Haarake ja hoidke kinni laadija korpusest. Laadijale on paigaldatud selle lihtsamaks ülestõstmiseks süviskäepide.
 - ▶ Riputage laadijat seinahoidikust üles.

4.13 Puhastamine, hooldamine ja remontimine

▲ HOIATUS

- Kui puhastuse, hoolduse või remondi ajal on aku sisse pandud, siis võidakse mootorsaag ettekatvamatult sisse lülitada. Inimesed võivad raskesti vigastada saada ja materiaalne kahju tekkida.



- ▶ Võtke aku välja.















- ▶ Pange ketipidur peale.
- Teravatoimelised puhastusvahendid, veejoaga või torkavate esemetega puhastamine võivad mootorsaagi, juhtplaati, saeketti, akut ja laadijat kahjustada. Kui mootorsaagi, juhtplaati, saeketti, akut või laadijat ei puhastata õigesti, siis ei pruugi detailid enam õigesti talitleda ja ohutusseadiste toime võidakse tühistada. Inimesed võivad raskesti vigastada saada.
 - ▶ Puhastage mootorsaagi, juhtplaati, saeketti, akut ja laadijat käesolevas kasutusjuhendis kirjeldatud viisil.
- Kui mootorsaagi, juhtplaati, saeketti, akut ja laadijat ei hooldata või remondita õigesti, siis ei pruugi detailid enam õigesti talitleda ja ohutusseadiste toime võidakse tühistada. Inimesed võivad raskesti vigastada või surma saada.
 - ▶ Ärge hooldage või remontige mootorsaagi, akut ja laadijat ise.
 - ▶ Kui mootorsaagi, akut või laadijat tuleb hooldada või remondida: pöörduge STIHLi esindusse.

- ▶ Hooldage või remontige juhtplaati ja saeketti käesolevas kasutusjuhendis kirjeldatud viisil.
- Kasutaja võib ennast saeketi puhastamise ajal teravatel löikehammastel lõigata. Kasutaja võib vigastada saada.
 - ▶ Kandke vastupidavast materjalist töökin-daid.

5 Mootorsae kasutusvalmis tegemine

5.1 Mootorsae kasutusvalmis tegemine

Iga kord enne töö algust peate viima läbi järgmised sammud:

- ▶ Tehke kindlaks, et järgmised detailid on ohutusuuetele vastavas seisundis:
 - mootorsaag,  4.6.1.
 - juhtplaat,  4.6.2.
 - saekett,  4.6.3.
 - aku,  4.6.4.
 - laadija,  4.6.5.
- ▶ Kontrollige akut,  11.7.
- ▶ Laadige aku täiesti täis,  6.2.
- ▶ Puhastage mootorsaag,  16.1.
- ▶ Paigaldage juhtplaat ja saekett,  7.1.1.
- ▶ Pingutage saekett,  7.2.
- ▶ Valage saeketi nakkeõli sisse,  7.3.
- ▶ Kontrollige ketipidurit,  11.4.
- ▶ Kontrollige käsitsemiselemente,  11.5.
- ▶ Kontrollige keti määrimissüsteemi,  11.6.
- ▶ Kui samme ei saa läbi viia: ärge kasutage mootorsaagi ja pöörduge STIHLi esindusse.

6 Aku laadimine ja LEDid

6.1 Laadija monteerimine seinale

Laadijat saab seinale külge monteerida.

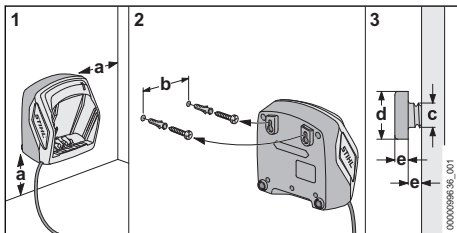

- ▶ Monteerige laadija nii seinale külge, et järgmised tingimused on täidetud:
 - Kasutatakse sobivat kinnitusmaterjali.

- Laadija on horisontaalselt. Järgmistest mõõtudest peeti kinni:
 - a = vähemalt 100 mm
 - b (AL 101) = 75 mm
 - b (AL 301) = 100 mm
 - b (AL 500) = 120 mm
 - c = 4,5 mm
 - d = 9 mm
 - e = 2,5 mm

6.2 Aku laadimine

Laadimisaeg sõltub erinevatest teguritest, nt aku temperatuurist või ümbrustemperatuurist. Optimaalse jõudluse tagamiseks jälgige soovitatud temperatuurivahemikku,  20.8. Tegelik laadimisaeg võib esitatud laadimisajast kõrvale kalduda. Laadimisaeg on esitatud www.stihl.com/charging-times all.

Kui võrgupistik on pistikupesasse pistetud ja aku sisestatakse laadijasse, siis käivitub laadimisprotseduur automaatselt. Kui aku on täielikult laetud, siis lülitub laadija automaatselt välja.

Laadimise ajal aku ja laadija soojenevad.

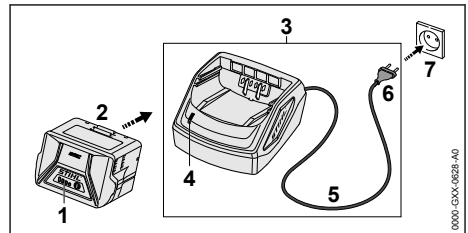

- ▶ Pistke võrgupistik (6) hästi ligipääsetavas pistikupesasse (7). Laadija (3) viib läbi enesetesti. LED (4) põleb u 1 sekundi roheliselt ja u 1 sekundi punaselt.
- ▶ Vedage ühendusjuhe (5).
- ▶ Pange aku (2) laadija (3) juhikettesse ja suruge lõpuni. LED (4) põleb roheliselt. LEDid (1) põlevad roheliselt ja laetakse akut (2).
- ▶ Kui LED (4) ja LEDid (1) ei põle: Aku (2) on täielikult laetud võib laadijast (3) välja võtta.
- ▶ Kui laadijat (3) enam ei kasutata: tõmmake võrgupistik (6) pistikupesast (7) välja.

6.3 Laadimisseisundi näitamine

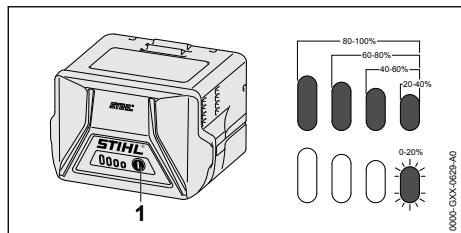

- ▶ Vajutage suruklahvi (1). LEDid põlevad u 5 sekundit roheliselt ja näitavad laadimisseisundit.
- ▶ Kui parem LED vilgub roheliselt: Laadige akut.

6.4 LEDid akul

LEDid võivad näidata aku laadimisseisundit või rikkeid. LEDid võivad roheliselt või punaselt põleda või vilkuda.

Kui LEDid põlevad või vilguvad roheliselt, siis näidatakse laadimisseisundit.

- ▶ Kui LEDid põlevad või vilguvad punaselt: kõrvaldage rikked, 19.
- Mootorsaes või akus esineb rike.

6.5 LED laadijal

LED näitab laadija olekut.

Kui LED põleb roheliselt, siis laetakse akut.

- ▶ Kui LED vilgub roheliselt: Kõrvaldage rikked. Laadijal esineb rike.

7 Mootorsae kokkupanemine

7.1 Juhtplaadi ja saeketi paigaldamine ning mahavõtmine

7.1.1 Juhtplaadi ja saeketi paigaldamine

Kombinatsioon juhtplaadist ja saeketist, mis ketirattale sobivad ning mida paigaldada tohib, on esitatud tehnilistes andmetes, 21.

- ▶ Lülitage mootorsaag välja, pange ketipidur peale ja võtke aku välja.

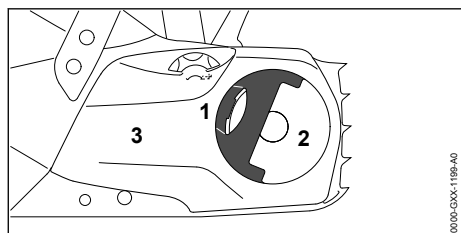

- ▶ Klappige tiibnutri (2) käepide (1) lahti.

- ▶ Keerake tiibnutrit (2) senikaua vastupäeva, kuni ketiratta kaane (3) saab maha võtta.
- ▶ Võtke ketiratta kaas (3) maha.

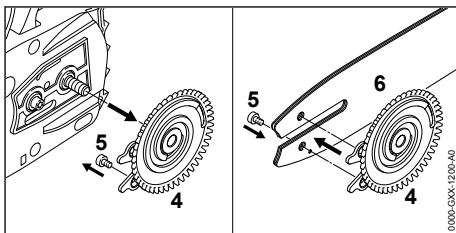

- ▶ Võtke pingutusseib (4) maha.
- ▶ Keerake kruvi (5) välja.
- ▶ Pange juhtplaat (6) nii pingutusseibi (4) peale, et pingutusseibi (4) mõlemad tapid istuvad juhtplaadi avades.

Juhtplaadi (6) orientatsioon ei mängi mingit rolli. Juhtplaadile prinditud kiri võib paikneda pea peal.

- ▶ Keerake kruvi (5) sisse ja pingutage tugevasti kinni.

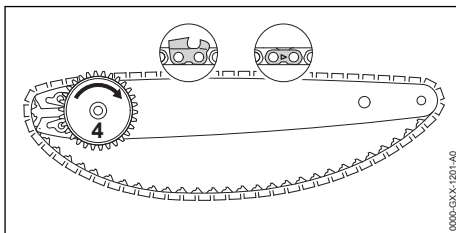

- ▶ Pange saekett nii juhtplaadi soonde, et nooled näitavad saeketi ühendusülidel ülaküljel liikumissuunda.
- ▶ Keerake pingutusseib (4) päripäeva kuni lõpuni.

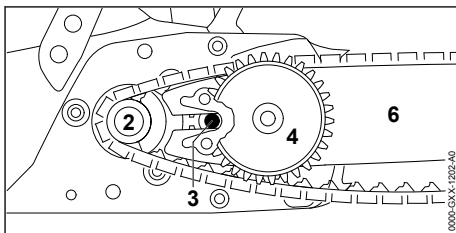

- ▶ Pange juhtplaat koos pingutusseibi ja saeketiga nii mootorsae peale, et on täidetud järgmised tingimused:
 - Pingutusseib (4) on kasutaja poole suunatud.
 - Saeketi veolülid istuvad ketiratta (2) hammastes.
 - Kruvi (3) pea istub juhtplaadi (6) pikiavas.

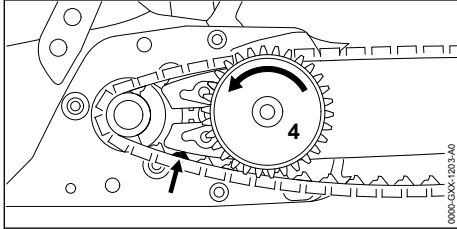

- ▶ Vabastage ketipidur.
- ▶ Keerake pingutusseibi (4) senikaua vastupäeva, kuni saekett toetub vastu juhtplaati. Seejuures juhtige saeketi veolülid juhtplaadi soonde. Juhtplaat ja saekett toetuvad vastu mootorsaagi.
- ▶ Pange ketiratta kaas nii mootorsae külge, et see on mootorsaega kohakuti.
- ▶ Kui ketiratta kaas pole mootorsaega kohakuti: keerake pingutusratas ja pange ketiratta kaas uuesti vastu. Pingutusratas hambad haakuvad pingutusseibi hammastesse.
- ▶ Keerake tiibmutrit senikaua päripäeva, kuni ketiratta kaas istub tugevasti mootorsae küljes.
- ▶ Klappige tiibmutri käepide kinni.

7.1.2 Juhtplaadi ja saeketi mahavõtmine

- ▶ Lülitage mootorsaag välja, pange ketipidur peale ja võtke aku välja.
- ▶ Klappige tiibmutri käepide lahti.
- ▶ Keerake tiibmutrit senikaua vastupäeva, kuni ketiratta kaane saab maha võtta.
- ▶ Võtke ketiratta kaas maha.
- ▶ Keerake pingutusseibi päripäeva kuni lõpuni. Saekett on lõdvendatud.
- ▶ Võtke juhtplaat ja saekett maha.
- ▶ Keerake pingutusseibi kruvi välja.
- ▶ Võtke pingutusseib maha.

7.2 Saeketi pingutamine

Töö ajal saekett venib või tõmbub kokku. Saeketi pinge muutub. Töö ajal tuleb saeketi pinget regulaarselt kontrollida ja üle pingutada.

- ▶ Lülitage mootorsaag välja, pange ketipidur peale ja võtke aku välja.

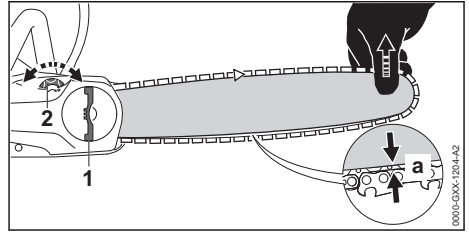

- ▶ Klappige tiibmutri (1) käepide lahti.
- ▶ Keerake tiibmutrit (1) 2 pööret vastupäeva. Tiibmutter (1) on vabastatud.
- ▶ Vabastage ketipidur.
- ▶ Tõstke juhtplaat tipust üles ja keerake pingutusratas (2) senikaua päripäeva või vastupäeva, kuni on täidetud järgmised tingimused:
 - Vahekaugus a on juhtplaadi keskel 1 mm kuni 2 mm.
 - Saeketti saab veel kahe sõrmega ja väikese jõutarbega mööda juhtplaati tõmmata.
- ▶ Kui kasutatakse Carving juhtplaati: keerake pingutusratas (2) senikaua päripäeva või vastupäeva, kuni saeketi veolülid on juhtplaadi alaküljel veel pooleldi nähtavad.
- ▶ Tõstke juhtplaati jätkuvalt tipust üles ja keerake tiibmutrit (1) senikaua päripäeva, kuni ketiratta kaas istub tugevasti mootorsae küljes.
- ▶ Kui vahekaugus a pole juhtplaadi keskel 1 mm kuni 2 mm: pingutage uuesti saeketti.
- ▶ Kui Carving juhtplaadi kasutamisel on saeketi veolülid juhtplaadi alaküljel vähem kui pooleldi nähtavad: pingutage uuesti saeketti.
- ▶ Klappige tiibmutri (1) käepide kinni.

7.3 Saeketi nakkeõli sissevalamine

Saeketi nakkeõli määrrib ja jahutab ringlevat saeketti.

STIHL soovib kasutada STIHLi saeketi-nakkeõli või muud mootorsaagidele lubatud saeketi-nakkeõli.

- ▶ Lülitage mootorsaag välja, pange ketipidur peale ja võtke aku välja.
- ▶ Asetage mootorsaag tasasele pinnale nii, et õlipaagi kork on ülespoole suunatud.
- ▶ Puhastage piirkond õlipaagi korgi ümber niiske lapiga.

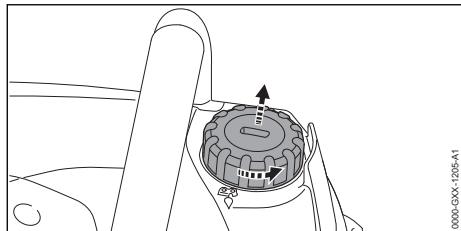

- ▶ Keerake õlipaagi korki sobiva tööriista abil senikaua vastupäeva, kuni õlipaagi korgi saab maha võtta.
- ▶ Võtke õlipaagi kork maha.
- ▶ Valage saeketi nakkeõli sisse nii, et saeketi nakkeõli ei loksutata üle ja õlipaaki ei täideta servani.

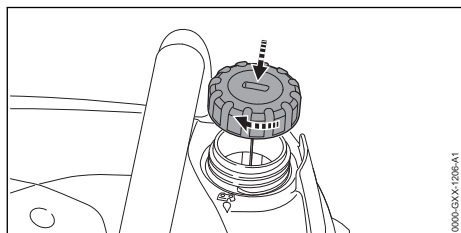

- ▶ Pange õlipaagi kork õlipaagi peale.
- ▶ Keerake õlipaagi korki sobiva tööriista abil päripäeva ja pingutage tugevasti kinni. Õlipaak on suletud.

8 Ketipiduri pealepanemine ja vabastamine

8.1 Ketipiduri pealepanemine

Mootorsaag on ketipiduriga varustatud.

Ketipidur pannakse piisavalt tugeva tagasilöögi korral käekaitse massinertsit tõttu automaatselt peale või kasutaja saab selle peale panna.

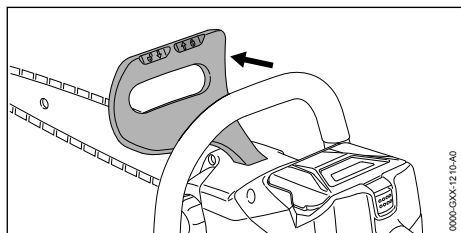

- ▶ Suruge käekaitset vasaku käega hoidetorust eemale. Käekaitse fikseerub kuuldavalt. Ketipidur on peale pandud.

8.2 Ketipiduri vabastamine

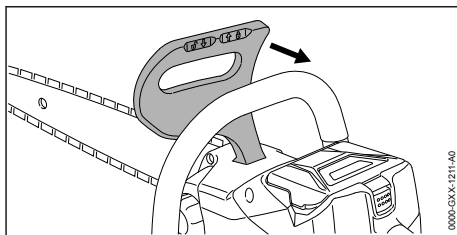

- ▶ Tõmmake käekaitset vasaku käega kasutaja poole. Käekaitse fikseerub kuuldavalt. Ketipidur on vabastatud.

9 Aku sissepanemine ja väljavõtmine

9.1 Aku sissepanemine

- ▶ Pange ketipidur peale.

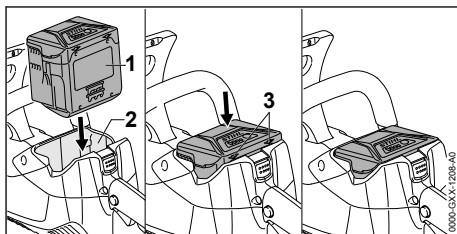

- ▶ Suruge akut (1) senikaua akušahti (2), kuni on kuulda klõpsu. Nooled (3) on akul (1) veel nähtavad ja aku (1) on akušahtis (2) kindlustatud. Mootorsae ja aku (1) vahel pole elektrilist kontakti.
- ▶ Vajutage aku (1) lõpuni akušahti (2). Aku (1) fikseerub teise klõpsuga ja paikneb mootorsae korpusega kohakuti.

9.2 Aku väljavõtmine

- ▶ Asetage mootorsaaq tasasele pinnale.

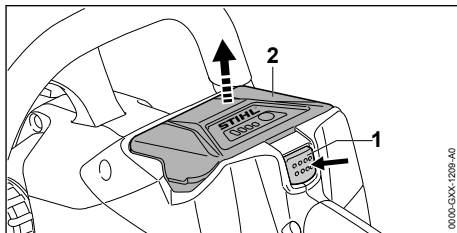

- ▶ Vajutage riivistushooba (1).
- Aku (2) on lahti lukustatud ja selle saab välja võtta.

10 Mootorsae sisselülitamine ja väljalülitamine

10.1 Mootorsae sisselülitamine

- ▶ Hoidke mootorsaagi parema käega juhtkäepidemest kinni nii, et põial hoiab juhtkäepideme ümbert kinni.
- ▶ Vabastage ketipidur.
- ▶ Hoidke mootorsaagi vasaku käega hoidetoru stabiilselt kinni nii, et põial hoiab hoidetoru ümbert kinni.

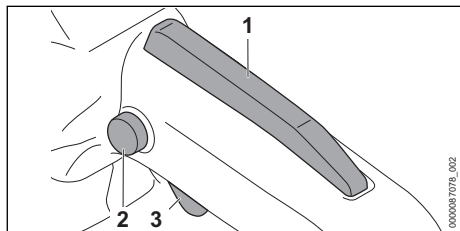

- ▶ Vajutage põidlagla tõkestusnuppu (2) ja hoidke vajutatult.
- ▶ Vajutage nimetissõrmega lülitushooba (3) ja hoidke vajutatult. Mootorsaaq kiirendab ja saekett liigub. Tõkestusnupu (2) võib lahti lasta.

Mida kaugemale on lülitushoob (3) vajutatud, seda kiiremini saekett liigub.

Kui Ergo-hoob (1) on alla vajutatud, jääb lülitushoob (3) vabastatuks. Nii saab lülitushoova lahti lasta ja taas alla vajutada, ilma lukustusnupu uuesti vajutamata.

Kui lülitushoob (3) ja Ergo-hoob (1) lahti lastakse, on lülitushoob (3) lukustatud. Käigukangi (3) vabastamiseks tuleb tõkestusnupu (2) uuesti vajutada ja hoida all.

10.2 Mootorsae väljalülitamine

- ▶ Laske lülitushoob lahti. Saekett enam ei liigu.
- ▶ Kui saekett liigub edasi: pange ketipidur peale, võtke aku välja ja pöörduge STIHLi esindusse. Mootorsaaq on defektne.

11 Mootorsae ja aku kontrollimine

11.1 Ketiratta kontrollimine

- ▶ Lülitage mootorsaaq välja, pange ketipidur peale ja võtke aku välja.
- ▶ Vabastage ketipidur.
- ▶ Võtke ketiratta kaas maha.
- ▶ Võtke juhtplaat ja saekett maha.

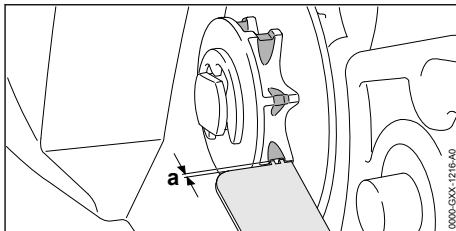

- ▶ Kontrollige STIHLi viilimiskaliibriga ketirattal sööbimisjärgi.
- ▶ Kui sööbimisjäljed on sügavamad kui $a = 0,5 \text{ mm}$: ärge kasutage mootorsaagi ja pöörduge STIHLi esindusse. Ketirattas tuleb asendada.

11.2 Juhtplaadi kontrollimine

- ▶ Lülitage mootorsaaq välja, pange ketipidur peale ja võtke aku välja.
- ▶ Võtke saekett ja juhtplaat maha.

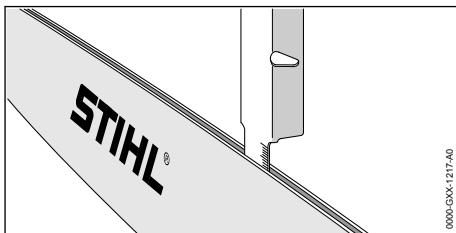

- ▶ Mõõtke STIHLi viilimiskaliibriga mõõtevardaga juhtplaadi soone sügavust.
- ▶ Asendage juhtplaat, kui on täidetud üks järgmistest tingimustest:
 - Juhtplaat on kahjustatud.
 - Mõõdetud soonesügavus on väiksem kui juhtplaadi minimaalne soonesügavus,  20.3.
 - Juhtplaadi soon on kitsenenud või laienenud.
- ▶ Kui esineb ebaselgusi: pöörduge STIHLi esindusse.

11.3 Saeketi kontrollimine

- ▶ Lülitage mootorsaaq välja, pange ketipidur peale ja võtke aku välja.

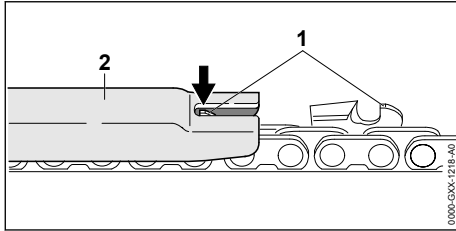

- ▶ Mõõtkte sügavuspiirajat (1) STIHLi viilimiskaliibriga (2). STIHLi viilimiskaliiber peab saeketi sammule sobima.
- ▶ Kui sügavuspiiraja (1) ulatub üle viilimiskaliibri (2) välja: viilige sügavuspiiraja (1) üle,  17.2.

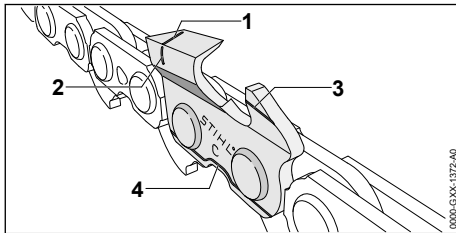

- ▶ Kontrollige, kas kulumismärgistused (1 kuni 4) on löikehammastel nähtavad.
- ▶ Kui üks kulumismärgistustest pole löikehambal nähtav: ärge kasutage saeketti ja pöörduge STIHLi esindusse.
- ▶ Kontrollige STIHLi viilimiskaliibriga, kas teravikhammade teritusnurgast 30° on kinni peetud. STIHLi viilimiskaliiber peab saeketi sammule sobima.
- ▶ Kui teritusnurgast 30° ei peetud kinni: teritage saekett.
- ▶ Kui esineb ebaselgusi: pöörduge STIHLi esindusse.

11.4 Ketipiduri kontrollimine

- ▶ Pange ketipidur peale ja võtke aku välja.



HOIATUS

- Saeketi löikehambad on teravad. Kasutaja võib ennast lõigata.
 - ▶ Kandke vastupidavast materjalist töökin-daid.
- ▶ Proovige saeketti käega mõõda juhtplaati tõmmata. Kui saeketti ei saa käega mõõda juhtplaati tõmmata, siis ketipidur talitleb.
- ▶ Kui saeketti saab käega mõõda juhtplaati tõmmata: ärge kasutage mootorsaagi ja pöörduge STIHLi esindusse.

Ketipidur on defektne.

11.5 Käsitsemiselementide kontrollimine

Tõkestusnupp, Ergo-hoob ja lülitushoob

- ▶ Pange ketipidur peale ja võtke aku välja.
- ▶ Proovige lülitushooba vajutada ilma riivistusnuppu vajutamata.
- ▶ Kui lülitushooba saab vajutada: ärge kasutage mootorsaagi ja pöörduge STIHLi esindusse. Riivistusnupp on defektne.
- ▶ Vajutage tõkestusnuppu ja hoidke vajutatult.
- ▶ Vajutage Ergo-hooba ja hoidke vajutatult.
- ▶ Vajutage lülitushooba. Tõkestusnupu võib lahti lasta.
- ▶ Laske lülitushoob ja Ergo-hoob lahti.
- ▶ Kui tõkestusnupp, Ergo-hoob või lülitushoob liigub raskelt või ei vetru lähteasendisse tagasi: Ärge kasutage mootorsaagi ja pöörduge STIHLi esindusse. Tõkestusnupp, Ergo-hoob või lülitushoob on defektne.

Mootorsae sisselülitamine

- ▶ Pange aku sisse.
- ▶ Vabastage ketipidur.
- ▶ Vajutage tõkestusnuppu ja hoidke vajutatult.
- ▶ Vajutage lülitushooba ja hoidke vajutatult. Saekett liigub.
- ▶ Kui 3 LEDi vilguvad punaselt: võtke aku välja ja pöörduge STIHLi esindusse. Mootorsael esineb rike.
- ▶ Laske lülitushoob lahti. Saekett enam ei liigu.
- ▶ Kui saekett liigub edasi: pange ketipidur peale, võtke aku välja ja pöörduge STIHLi esindusse. Mootorsaa on defektne.

11.6 Keti määrimissüsteemi kontrollimine

- ▶ Pange aku sisse.
- ▶ Vabastage ketipidur.
- ▶ Suunake juhtplaat heledale pealispinnale.
- ▶ Lülitage mootorsaa sisse. Saeketi nakkeõli paisatakse eemale ja see on tuvastatav heledal pealispinnal. Keti määrimissüsteem talitleb.
- ▶ Kui ei tuvastata eemalepaisatavat saeketi nakkeõli:
 - ▶ Valage saeketi nakkeõli sisse.
 - ▶ Kontrollige uuesti keti määrimissüsteemi.
 - ▶ Kui heledal pealispinnal ei tuvastata jätkuvalt saeketi nakkeõli: ärge kasutage mootorsaa ja pöörduge STIHLi esindusse. Keti määrimissüsteem on defektne.

11.7 Aku kontrollimine

- ▶ Vajutage akul suruklahvi. LEDid põlevad või vilguvad.
- ▶ Kui LEDid ei põle või ei vilgu: ärge kasutage akut ja pöörduge STIHLi esindusse. Akul esineb rike.

12 Mootorsaega töötamine

12.1 Mootorsae hoidmine ja juhtimine

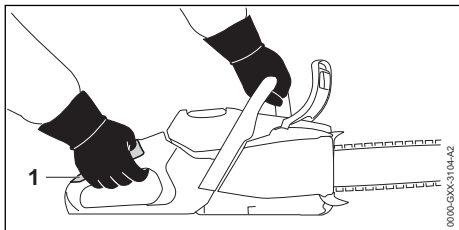

- ▶ Hoidke mootorsaaagi vasaku käega hoidetoru ja parema käega juhtkäepideme haardepiirkonnast (1) kinni ning juhtige nii, et vasaku käe põial hoiab hoidetoru ümbert kinni ja parem käsi hoiab juhtkäepideme ümbert kinni.

12.2 Saagimine

! HOIATUS

- Kui tekib tagasilöök, siis võib mootorsaaag kasutaja poole üles viskuda. Kasutaja võib raskesti vigastada või surma saada.
 - ▶ Saagige täisgaasiga.
 - ▶ Ärge saagige juhtplaadi tipu ülemise veerandi piirkonnas.
- ▶ Juhtige juhtplaad täisgaasiga löikesse nii, et juhtplaad ei lähe viiltu.

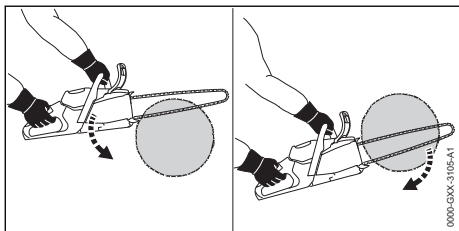

- ▶ Pange küünistugi kohale ja kasutage pöördepunktina.
- ▶ Juhtige juhtplaad täielikult läbi puidu nii, et küünistugi pannakse ikka ja jälle uuesti kohale.
- ▶ Võtke löike lõpus mootorsae raskus vastu.

Optimaalse jõudluse tagamiseks jälgige soovitatud temperatuurivahemikku, 20.8.

12.3 Laasimine

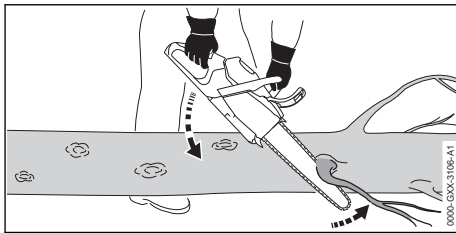

- ▶ Toetage mootorsaaag tüvele.
- ▶ Suruge juhtplaad täisgaasiga hoova liikumise põhimõttel vastu oksa.
- ▶ Saagige oks juhtplaadi ülaküljega läbi.

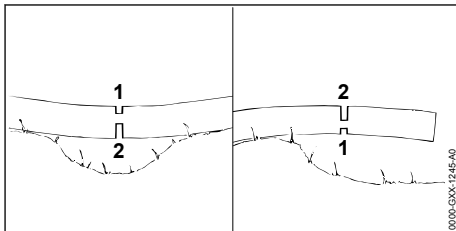

- ▶ Kui oks seisab pinge all: saagige surveküljel sisse koormusest vabastamise löige (1) ja saagige seejärel tõmbeküljelt eralduslöikega (2) läbi.

12.4 Langetamine

12.4.1 Langetussuuna ja taganemistee määramine

- ▶ Määrake langetussuund nii kindlaks, et piirkond, kuhu puu kukub, on vaba.

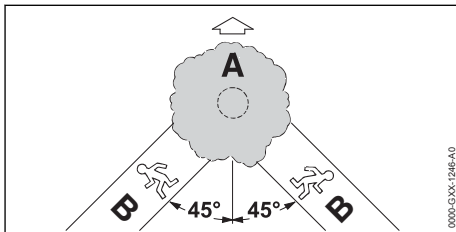

- ▶ Määrake taganemistee (B) nii, on täidetud järgmised tingimused:
 - Taganemistee (B) on langetussuuna (A) suhtes 45° nurga all.
 - Taganemisteel (B) pole takistusi.
 - Puuvõra saab jälgida.
 - Kui taganemistee (B) asub kallakul, siis peab olema taganemistee (B) kallakuga paralleelne.

12.4.2 Tööpiirkonna ettevalmistamine tüve juures

- ▶ Eemaldage takistused tööpiirkonnast tüve juures.
- ▶ Eemaldage taimekasv tüve juurest.

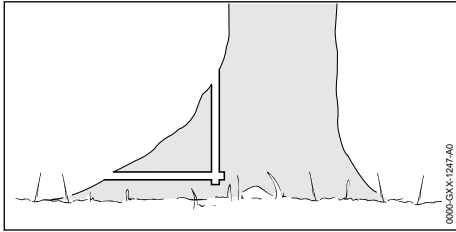

- ▶ Kui tüvel on suured terved juurealged: saagige juurealged esmalt vertikaalselt ja siis horisontaalselt sisse ning eemaldage seejärel.

12.4.3 Langetussälgu sissesaagimine

Langetussälk määrab suuna, kuhu puu kukub. Langetussälgu tegemise riigikohastest nõuetest tuleb kinni pidada.

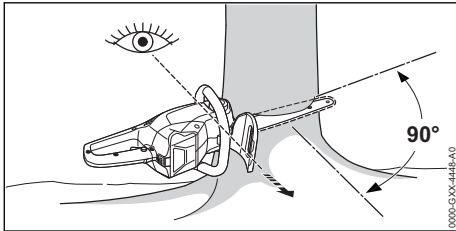

- ▶ Joondage mootorsaag nii välja, et langetussälk on langetussuuna suhtes täisnurga all ja mootorsaag asub maapinna lähedal.
- ▶ Saagige horisontaalne taldlõige sisse.
- ▶ Saagige horisontaalse taldlõike suhtes 45° all sisse katuslõige.

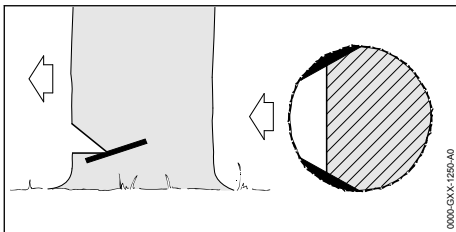

- ▶ Kui puit on terve ja pikakiuline: Saagige lõhislõiked sisse nii, on täidetud järgmised tingimused:
 - Lõhislõiked on mõlemal küljel võrdsed.
 - Lõhislõiked on langetussälgu talla kõrgusel.
 - Lõhislõiked on tüve läbimõõdust 1/10 laiused.

Tüvi ei rebene lõhki, kui puu kukub.

12.4.4 Langetuslõike põhialused

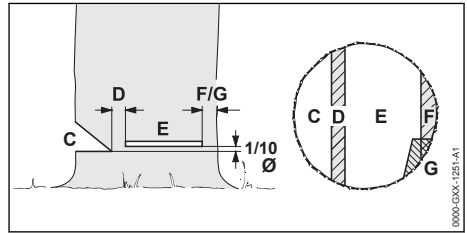

C Langetussälk

Langetussälk määrab langetussuuna.

D Murderiba

Murderiba juhhib puu maapinnale nagu šarniir. Murderiba on laiusega 1/10 tüve läbimõõdust.

E Langetuslõige

Langetuslõikega saetakse tüvi läbi. Langetuslõige paikneb 1/10 tüve läbimõõdust (vähemalt 3 cm) ülalpool langetussälgu talda.

F Ohutusriba

Ohutusriba toetab puud ja kindlustab seda enneaegse ümberkukkumise vastu. Ohutusriba on tüve läbimõõdust 1/10 kuni 1/5 laiune.

G Hoideriba

Hoideriba toetab puud ja kindlustab seda enneaegse ümberkukkumise vastu. Hoideriba on tüve läbimõõdust 1/10 kuni 1/5 laiune.

12.4.5 Sissetorkamine

Sissetorkamine on töötamistehnika, mis on vajalik langetamiseks.

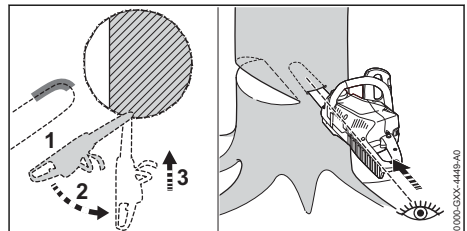

- ▶ Pange juhtplaat tipu alaküljega ja täisgaasil vastu.
- ▶ Saagige sisse, kuni juhtplaat on kahe laiuse võrra tüves.
- ▶ Pöörake sissetorkepositsiooni.
- ▶ Torgake juhtplaat sisse.

12.4.6 Sobiva langetuslõike valimine

Sobiva langetuslõike valimine sõltub järgmistest tingimustest:

- puu loomulik kalle

- puu okste kasv
- kahjustused puul
- puu tervislik seisund
- kui puul lebab lumi: lumekoormus
- kallaku suund
- tuule suund ja tuule kiirus
- olemasolevad naaberpuud

Nende tingimuste puhul eristatakse erinevaid avaldumisvorme. Käesolevas kasutusjuhendis kirjeldatakse ainult 2 avaldumisvormi.

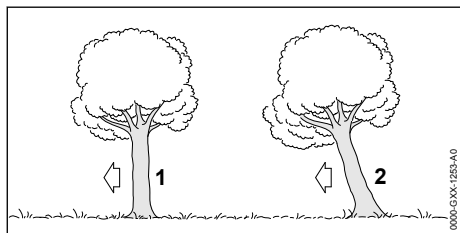

1 Normaalu puu

Normaalu puu seisab vertikaalselt ja on ühtlase puuvõraga.

2 Viitune puu

Viitune puu seisab kaldu ja on puuvõraga, mis on langetussuunda suunatud.

12.4.7 Väikese tüveläbimõõduga normaalu puu langetamine

Normaalu puu langetatakse ohutusribaga langetuslõikega. See langetuslõige tuleb teha, kui tüve läbimõõt on väiksem kui mootorsaega tegelik lõikepikkus.

- ▶ Andke hoiatushüüd.

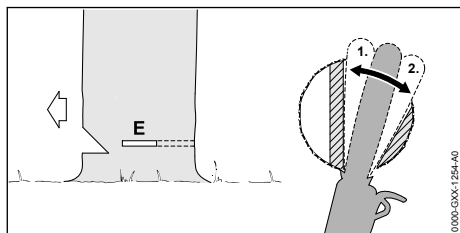

- ▶ Torgake juhtplaati langetuslõikesse, kuni see on tüve teisel küljel taas nähtav, 12.4.5.
- ▶ Pange küünistugi murderiba taga kohale ja kasutage pöördpunktina.
- ▶ Kujundage langetuslõiget murderiba suunas.
- ▶ Kujundage langetuslõiget ohutusriba suunas.

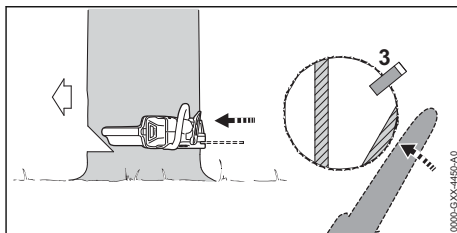

- ▶ Pange langetuskiil kohale. Langetuskiil peab tüve läbimõõdule ja langetuslõike laiusele sobima.
- ▶ Andke hoiatushüüd.
- ▶ Lõigake ohutusriba sirutatud käsivartega väljastpoolt ja horisontaalselt langetuslõike tasandil läbi. Puu langeb.

12.4.8 Suure tüveläbimõõduga normaalu puu langetamine

Normaalu puu langetatakse ohutusribaga langetuslõikega. See langetuslõige tuleb teha, kui tüve läbimõõt on suurem kui mootorsaega tegelik lõikepikkus.

- ▶ Andke hoiatushüüd.

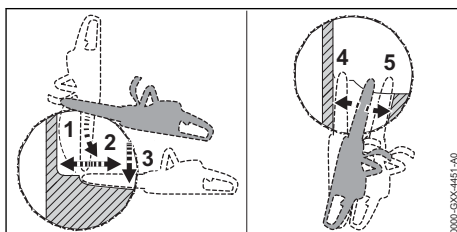

- ▶ Pange küünistugi langetuslõike kõrgusel kohale ja kasutage pöördpunktina.
- ▶ Juhtige mootorsaaga horisontaalselt langetuslõikesse ja pöörake nii kaugele kui võimalik.
- ▶ Kujundage langetuslõiget murderiba suunas.
- ▶ Kujundage langetuslõiget ohutusriba suunas.
- ▶ Liikuge tüve vastaspoolsele küljele.
- ▶ Torgake juhtplaat samal tasandil langetuslõikesse.
- ▶ Kujundage langetuslõiget murderiba suunas.
- ▶ Kujundage langetuslõiget ohutusriba suunas.

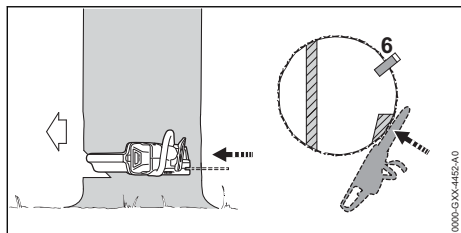

- ▶ Pange langetuskiil kohale. Langetuskiil peab tüve läbimõõdule ja langetuslöike laiusele sobima.
 - ▶ Andke hoiatushüüd.
 - ▶ Lõigake ohutusriba sirutatud käsivartega väljastpoolt ja horisontaalselt langetuslöike tasan diil läbi.
- Puu langeb.

12.4.9 Väikese tüveläbimõõduga viltuse puu langetamine

Viltune puu langetatakse hoideribaga langetuslöikega. See langetuslöige tuleb teha, kui tüve läbimõõt on väiksem kui mootorsae tegelik lõikepikkus.

- ▶ Andke hoiatushüüd.

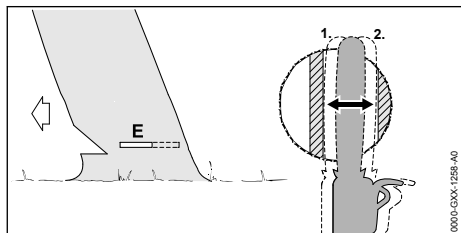

- ▶ Torgake juhtplaati langetuslöikesse, kuni see on tüve teisel küljel taas nähtav, 12.4.5.
- ▶ Kujundage langetuslöiget murderiba suunas.
- ▶ Kujundage langetuslöiget hoideriba suunas.

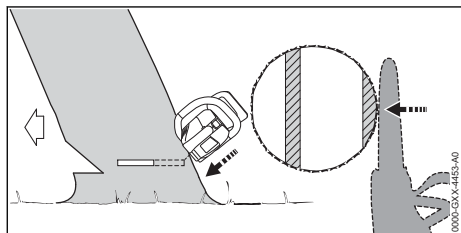

- ▶ Andke hoiatushüüd.
 - ▶ Lõigake hoideriba sirutatud käsivartega väljastpoolt ja ülal kaldu läbi.
- Puu langeb.

12.4.10 Suure tüveläbimõõduga viltuse puu langetamine

Viltune puu langetatakse hoideribaga langetuslöikega. See langetuslöige tuleb teha, kui tüve läbimõõt on suurem kui mootorsae tegelik lõikepikkus.

- ▶ Andke hoiatushüüd.

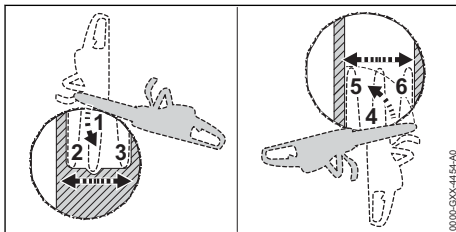

- ▶ Pange küünistugi langetuslöike kõrgusel hoideriba taga kohale ja kasutage pöördpunktina.
- ▶ Juhtige mootorsaag horisontaalselt langetuslöikesse ja pöörake nii kaugele kui võimalik.
- ▶ Kujundage langetuslöiget murderiba suunas.
- ▶ Kujundage langetuslöiget hoideriba suunas.
- ▶ Liikuge tüve vastaspoolsele küljele.
- ▶ Pange küünistugi langetuslöike kõrgusel murderiba taga kohale ja kasutage pöördpunktina.
- ▶ Juhtige mootorsaag horisontaalselt langetuslöikesse ja pöörake nii kaugele kui võimalik.
- ▶ Kujundage langetuslöiget murderiba suunas.
- ▶ Kujundage langetuslöiget hoideriba suunas.

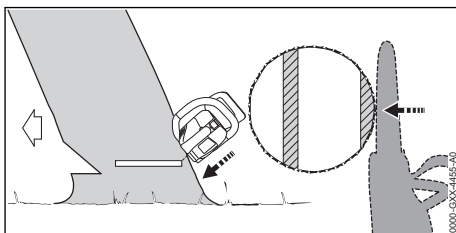

- ▶ Andke hoiatushüüd.
 - ▶ Lõigake hoideriba sirutatud käsivartega väljastpoolt ja ülal kaldu läbi.
- Puu langeb.

13 Pärast tööd

13.1 Pärast tööd

- ▶ Lülitage mootorsaag välja, pange ketipidur peale ja võtke aku välja.
- ▶ Kui mootorsaag on märg: laske mootorsael kuivada.
- ▶ Kui aku on märg või niiske: laske akul kuivada, 20.8.
- ▶ puhastage mootorsaag.
- ▶ Puhastage juhtplaat ja saekett.

- ▶ Vabastage tiibmutter.
- ▶ Keerake pingutusratas 2 pööret vastupäeva. Saekett on lõdvendatud.
- ▶ Pingutage tiibmutter kinni.
- ▶ Lükake ketikaitse nii juhtplaadi peale, et see katab kogu juhtplaadi ära.
- ▶ Puhastage aku.

14 Transportimine

14.1 Mootorsae transportimine

- ▶ Lülitage mootorsaag välja, pange ketipidur peale ja võtke aku välja.
- ▶ Lükake ketikaitse nii juhtplaadi peale, et see katab kogu juhtplaadi ära.

Mootorsae kandmine

- ▶ Kandke mootorsaagi ühe käega hoidetorust nii, et juhtplaat on tahapoole suunatud.

Mootorsae transportimine sõidukis

- ▶ Kindlustage mootorsaag nii, et mootorsaag ei saa ümber kukkuda ega liikuda.

14.2 Aku transportimine

- ▶ Lülitage mootorsaag välja, pange ketipidur peale ja võtke aku välja.
- ▶ Tehke kindlaks, et aku on ohutusnõuetele vastavas seisundis.
- ▶ Pakkige aku selliselt, et see ei saaks pakendis liikuda.
- ▶ Kindlustage pakend nii, et see ei saa liikuda.

Aku allub ohtlike kaupade transportimise nõuetele. Aku on UN 3480 (liitumioonakud) kohaselt liigitatud ja seda kontrolliti vastavalt ÜRO käsiraamatu „Kontrollimised ja kriteeriumid osa III alalõigule 38.3.

Transpordieeskirjad on esitatud www.stihl.com/safety-data-sheets.all.

14.3 Laadija transportimine

- ▶ Tõmmake võrgupistik pistikupesast välja.
- ▶ Võtke aku välja.
- ▶ Kerige ühendusjuhe peale ja kinnitage laadija külge.
- ▶ Kui laadijat transporditakse sõidukis: Kindlustage laadija pingutusrihmade, rihmade või võrguga nii, et laadija ei saa ümber kukkuda ega liikuda.

15 Säilitamine

15.1 Mootorsae hoiustamine

- ▶ Lülitage mootorsaag välja, pange ketipidur peale ja võtke aku välja.

- ▶ Lükake ketikaitse nii juhtplaadi peale, et see katab kogu juhtplaadi ära.
- ▶ Hoiustage mootorsaagi nii, oleks täidetud järgmised tingimused.
 - Mootorsaag on väljaspool laste käeulatust.
 - Mootorsaag on puhas ja kuiv.
- ▶ Kui mootorsaagi säilitatakse kauem kui 30 päeva: võtke juhtplaat ja saekett maha.

15.2 Aku säilitamine

STIHL soovib säilitada akut laadimisseisundis 40 % kuni 60 % (2 roheliselt põlevat LEDi) vahemikus.

- ▶ Säilitage akut nii, on täidetud järgmised tingimused:
 - Aku on väljaspool laste käeulatust.
 - Aku on puhas ja kuiv.
 - Aku on suletud ruumis.
 - Aku on mootorsaest eraldatud.
 - Kui akut säilitatakse laadijas: tõmmake võrgupistik välja ja hoidke akut laetustasemel 40 % kuni 60 % (2 rohelist põlevat LED-lampi).
 - Akut ei hoita toodud temperatuurivahemikust väljaspool,  20.7.

JUHIS

- Kui akut ei hoistata vastavalt käesolevas kasutusjuhendis kirjeldatud tingimustele, võib aku süvatühjeneda ja seetõttu pöördumatult kahjustuda.
 - ▶ Tühjenenud aku tuleb enne hoiule panemist laadida. STIHL soovib säilitada akut laadimisseisundis 40 % kuni 60 % (2 roheliselt põlevat LEDi) vahemikus.
 - ▶ Säilitage akut mootorsaest eraldi.

15.3 Laadija säilitamine

- ▶ Tõmmake võrgupistik pistikupesast välja.

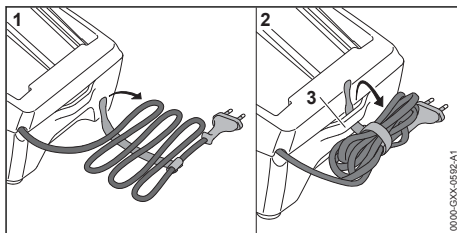

- ▶ Kerige ühendusjuhe peale ja kinnitage laadija külge.

- ▶ Säilitage laadijat nii, on täidetud järgmised tingimused:
 - Laadija on väljaspool laste käeulastust.
 - Laadija on puhas ja kuiv.
 - Laadija on suletud ruumis.
 - Laadija ei ole ühendusjuhtme ega ühendusjuhtme hoidiku (3) külge riputatud.
 - Laadijat ei hoita toodud temperatuurivahe-
mikust väljaspool,  20.7.

16 Puhastamine

16.1 Mootorsae puhastamine

- ▶ Lülitage mootorsaag välja, pange ketipidur peale ja võtke aku välja.
- ▶ Puhastage mootorsaagi niiske lapiga või STIHLi vaigulahustiga.
- ▶ Puhastage ventilatsioonipilud pintsliga.
- ▶ Võtke ketiratta kaas maha.
- ▶ Puhastage piirkonda ketiratta ümber niiske lapiga või STIHLi vaigulahustiga.
- ▶ Eemaldage akušahtist võõrkehad ja puhastage akušaht niiske lapiga.
- ▶ Puhastage elektrilisi kontakte akušahtis pintsliga või pehme harjaga.
- ▶ Paigaldage ketiratta kaas.

16.2 Juhtplaadi ja saeketi puhastamine

- ▶ Lülitage mootorsaag välja, pange ketipidur peale ja võtke aku välja.
- ▶ Võtke juhtplaat ja saekett maha.

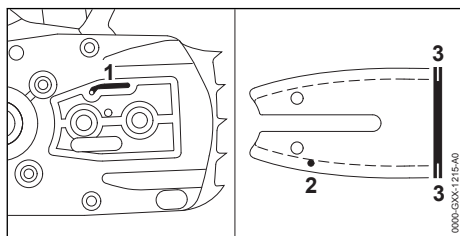

- ▶ Puhastage õli väljumiskanalit (1), õli sisenemisaava (2) ja soont (3) pintsliga, pehme harja või STIHLi vaigulahustiga.
- ▶ Puhastage saeketti pintsliga, pehme harja või STIHLi vaigulahustiga.
- ▶ Paigaldage juhtplaat ja saekett.

16.3 Aku puhastamine

- ▶ Puhastage aku niiske lapiga.

16.4 Laadija puhastamine

- ▶ Tõmmake võrgupistik pistikupesast välja.
- ▶ Puhastage laadija niiske lapiga.
- ▶ Puhastage ventilatsioonipilud pintsliga.

- ▶ Puhastage laadija elektrilisi kontakte pintsliga või pehme harjaga.

17 Hooldamine

17.1 Juhtplaadilt kraatide eemaldamine

Juhtplaadi välisservale võib moodustuda kraat.

- ▶ Eemaldage kraat lapikviiliga või STIHLi juhtplaadi sirgestajaga.
- ▶ Kui esineb ebaselgusi: pöörduge STIHLi esindusse.

17.2 Saeketi teritamine

Saeketi õige teritamine nõuab palju harjutamist.

STIHLi viilid, STIHLi viilimisabinõud, STIHLi teritusseadmed ja brošüür „STIHLi saekettide teritamine“ aitavad saeketti õigesti teritada. Brošüür on saadaval www.stihl.com/sharpening-brochure all.

STIHL soovib lasta saekette teritada STIHLi esinduses.

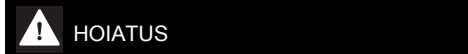

HOIATUS

- Saeketi lõikehambad on teravad. Kasutaja võib ennast lõigata.
 - ▶ Kandke vastupidavast materjalist töökindaid.

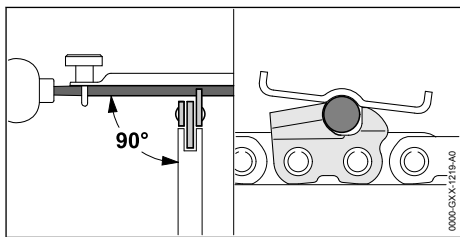

- ▶ Viilige iga lõikehammast ümarviiliga nii, et on täidetud järgmised tingimused:
 - Ümarviil sobib saeketi sammule.
 - Ümarviili juhatakse seestpoolt väljapoole.
 - Ümarviili juhatakse juhtplaadi suhtes täisnurga all.
 - Teritusnurgast 30° peetakse kinni.

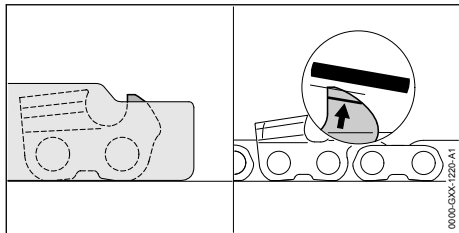

- ▶ Viilige sügavuspiirajaid lapikviiliga nii, et need on STIHL viilimiskaliibriga kohakuti ja kulumismärgistusega paralleelsed. STIHLi viilimiskaliber peab saeketi sammule sobima.
- ▶ Kui esineb ebaselgusi: pöörduge STIHLi esindusse.

17.3 Ketipiduri hooldamine

Kasutaja ei saa ketipidurit ise hooldada.

- ▶ Laske ketipidurit järgmiste ajavahemike tagant STIHLi esinduses hooldada:
 - Täistööajaga kasutus: kord kvartalis

19 Rikete kõrvaldamine

19.1 Mootorsae või aku rikete kõrvaldamine

Rike	LEDid akul	Põhjus	Abinõu
Sisselülitamisel mootorsae ei käivitu.	1 LED vilgub roheliselt.	Aku laetustase liiga madal.	▶ Laadige akut.
	1 LED põleb punaselt.	Aku on liiga soe või liiga külm.	▶ Pange ketipidur peale ja võtke aku välja. ▶ Laske akul maha jahtuda või soojeneda.
	3 LEDi vilguvad punaselt.	Mootorsael esineb rike.	▶ Pange ketipidur peale ja võtke aku välja. ▶ Puhastage elektrilised kontaktid akušah-tis. ▶ Pange aku sisse. ▶ Vabastage ketipidur. ▶ Lülitage mootorsae sisse. ▶ Kui 3 LEDi vilguvad jätkuvalt punaselt: Ärge kasutage mootorsae ja pöörduge STIHLi esindusse.
	3 LEDi põlevad punaselt.	Mootorsae on liiga soe.	▶ Pange ketipidur peale ja võtke aku välja. ▶ Laske mootorsael maha jahtuda 20 minutit.
	4 LEDi vilguvad punaselt.	Akul esineb rike.	▶ Pange ketipidur peale, võtke aku välja ja pange uuesti sisse. ▶ Vabastage ketipidur. ▶ Lülitage mootorsae sisse. ▶ Kui 4 LEDi vilguvad jätkuvalt punaselt: ärge kasutage akut ja pöörduge STIHLi esindusse.
	-	Elektriühendus on mootorsae ja aku vahel katkenud.	▶ Pange ketipidur peale ja võtke aku välja. ▶ Puhastage elektrilised kontaktid akušah-tis. ▶ Pange aku sisse.
-	Mootorsae või aku on niiske.	▶ Laske mootorsael või akul kuivada, ☹️ 20.8.	

- Osalise tööajaga kasutus: kord poolaastas
- Osalise tööajaga kasutus: kord poolaastas
- harv kasutus: kord aastas

18 Remontimine

18.1 Mootorsae, aku ja laadija remontimine

Kasutaja ei saa mootorsae, juhtplaati, saeketti, akut ja laadijat ise remontida.

- ▶ Kui mootorsae, juhtplaat või saekett on kahjustatud: ärge kasutage mootorsae, juhtplaati või saeketti ja pöörduge STIHLi esindusse.
- ▶ Kui aku on defektne või kahjustatud: Asendage aku.
- ▶ Kui laadija on defektne või kahjustatud: asendage laadija.
- ▶ Kui ühendusjuhe on defektne või kahjustatud: ärge kasutage laadijat ja laske ühendusjuhe STIHLi esinduses asendada.

Rike	LEDid akul	Põhjus	Abinõu
Mootorsaag lülitub käitamisel välja.	3 LEDi põlevad punaselt.	Mootorsaag on liiga soe.	<ul style="list-style-type: none"> ▶ Pange ketipidur peale ja võtke aku välja. ▶ Laske mootorsael maha jahtuda 20 minutit.
	-	Esineb elektriline rike.	<ul style="list-style-type: none"> ▶ Pange ketipidur peale, võtke aku välja ja pange uuesti sisse. ▶ Lülitage mootorsaag sisse.
Mootorsae käitusaeg on liiga lühike.	-	Aku pole täielikult laetud.	▶ Laadige aku täiesti täis.
	-	Aku eluiga on ületatud.	▶ Asendage aku.
Pärast aku sisetamist laadijasse laadimisprotseduur ei käivitu.	1 LED põleb punaselt.	Aku on liiga soe või liiga külm.	▶ Jätke aku laadijasse sisestatuks. Laadimisprotseduur käivitub automaatselt, kui on saavutatud lubatud temperatuurivahemik.

19.2 Laadija rikete kõrvaldamine

Rike	LED laadijal	Põhjus	Abinõu
Akut ei laeta.	LED vilgub punaselt.	Elektriühendus on laadija ja aku vahel katkenud.	<ul style="list-style-type: none"> ▶ Võtke aku välja. ▶ Puhastage laadijal elektrilised kontaktid. ▶ Pange aku sisse.
		Laadijal esineb rike.	▶ Ärge kasutage laadijat ja pöörduge STIHLi esindusse.

20 Tehnilised andmed

20.1 Mootorsaed STIHL MSA 60.0 C, MSA 70.0 C

MSA 60.0 C

- Lubatud aku: STIHL AK
- Kaal ilma akuta, juhtplaadita ja saeketita: 2,5 kg
- Ölipaagi maksimaalne maht: 110 cm³ (0,11 l)

MSA 70.0 C

- Lubatud aku: STIHL AK
- Kaal ilma akuta, juhtplaadita ja saeketita: 2,5 kg
- Ölipaagi maksimaalne maht: 110 cm³ (0,11 l)

Tööaeg on esitatud www.stihl.com/battery-life all.

20.2 Ketirattad ja ketikiirused

MSA 60.0 C

Kasutada saab järgmisi ketirattaid:

- 6-hambaline 1/4" □ P jaoks
- Maksimaalne ketikiirus: 14,0 m/s

MSA 70.0 C

Kasutada saab järgmisi ketirattaid:

- 6-hambaline 1/4" □ P jaoks
- Maksimaalne ketikiirus: 14,0 m/s

20.3 Juhtsiinide minimaalne soonesügavus

Minimaalne soonesügavus sõltub juhtplaadi jaotisest.

- 1/4" P: 4 mm

20.4 Aku STIHL AK

- Aku-tehnoloogia: liitium-ioon
- Pinge: 36 V
- Mahtuvus Ah: vt võimsussilti
- Energiasisaldus Wh: vt võimsussilti
- Kaal kg: vt võimsussilti

20.5 Laadija STIHL AL 101

- Nimipinge: vt võimsussilti
- Sagedus: vt võimsussilti
- Nimivõimsus: vt võimsussilti
- Laadimisvool: vt võimsussilti

Laadimisajad on esitatud www.stihl.com/charging-times all.

20.6 Pikendusjuhtmed

Kui kasutatakse pikendusjuhet, siis peavad olema selle juhtmesooned sõltuvalt pingest ja pikendusjuhtme pikkusest vähemalt järgmiste ristlõigetega:

Kui nimipinge on võimsussildil 220 V kuni 240 V:

- Juhtme pikkus kuni 20 m: AWG 15 / 1,5 mm²

- Juhtme pikkus 20 m kuni 50 m: AWG 13 / 2,5 mm²

Kui nimipinge on võimsussildil 100 V kuni 127 V:

- Juhtme pikkus kuni 10 m: AWG 14 / 2,0 mm²
- Juhtme pikkus 10 m kuni 30 m: AWG 12 / 3,5 mm²

20.7 Temperatuuri limiidid



- Aku pole kõigi ümbrusmõjude eest kaitstud. Kui aku on allutatud teatud kindlatele ümbrusmõjudele, siis võib aku põlema süttida või plahvatada. Inimesed võivad raskesti vigastada saada ja materiaalne kahju tekkida.
 - ▶ Ärge laadige akut temperatuuril alla - 20 °C või üle + 50 °C.
 - ▶ Mootorsaag, akut ega laadijat temperatuuril alla - 20 °C või üle + 50 °C.
 - ▶ Ärge mootorsaag, akut ega laadijat temperatuuril alla - 20 °C või üle + 70 °C.

20.8 Soovitatud temperatuurivahemikud

Mootorsae, aku ja laadija optimaalse töö tagamiseks järgige järgmisi temperatuurivahemikke:

- Laadimine: + 5 °C kuni + 40 °C
- Kasutamine: - 10 °C kuni + 40 °C
- Hoiustamine: - 20 °C kuni + 50 °C

Kui akut laetakse, kasutatakse või hoiustatakse soovitatud temperatuurivahemikest väljaspool, võib selle võimsus väheneda.

Kui aku on märg või niiske, laske akul kuivada vähemalt 48 tundi temperatuuril üle + 15 °C ja alla + 50 °C ning alla 70 % õhuniiskuse juures. Suurem niiskus võib pikendada kuivamisega.

20.9 Mürä- ja vibratsiooniväärtused

Helirõhutaseme K-väärtus on 2 dB(A). Helivõimsustaseme K-väärtus on 2 dB(A). Vibratsiooniväärtuste K-väärtus on 2 m/s².

MSA 60.0 C

STIHL soovitab kanda kuulmekaitset.

- Helirõhutase L_{pA} mõõdetud EN 62841-4-1 järgi: 83 dB(A)

- Helivõimsustase L_{WA} mõõdetud EN 62841-4-1 järgi: 94 dB(A)
- Vibratsiooniväärtus a_{hv} mõõdetud EN 62841-4-1 järgi:
 - Juhtkäepide: 3,4 m/s²
 - Hoidetoru: 3,2 m/s.

MSA 70.0 C

STIHL soovitab kanda kuulmekaitset.

- Helirõhutase L_{pA} mõõdetud EN 62841-4-1 järgi: 83 dB(A)
- Helivõimsustase L_{WA} mõõdetud EN 62841-4-1 järgi: 94 dB(A)
- Vibratsiooniväärtus a_{hv} mõõdetud EN 62841-4-1 järgi:
 - Juhtkäepide: 3,4 m/s²
 - Hoidetoru: 3,2 m/s.

Esitatud heli- ja vibratsiooniväärtused mõõdeti normitud kontrollmeetodi alusel ja neid saab kasutada elektriseadmete võrdlemiseks. Tegelikud heli- ja vibratsiooni väärtused võivad toodud väärtustest erineda, sõltuvalt kasutamise laadist. Toodud heli- ja vibratsiooniandmeid võib kasutada heli- ja vibratsioonikoormuse esmaseks hindamiseks. Tegelikku heli- ja vibratsioonikoormust tuleb mõõta. Seejuures võib arvesse võtta ka aegu, mil elektriline tööriist on välja lülitatud, ning neid aegu, mil see on küll sisse lülitatud, kuid töötab ilma koormuseta.

Informatsioon tööandjate direktiivi Vibratsioon 2002/44/EÜ täitmise kohta on esitatud www.stihl.com/vib all.

20.10 REACH

REACH tähistab EÜ määrust kemikaalide registreerimise, hindamise ja heakskiidu kohta.

Informatsioon REACH määruse täitmise kohta on esitatud www.stihl.com/reach all.

21 Juhtplaatide ja saekettide kombinatsioon

21.1 Mootorsaed STIHL MSA 60.0 C, MSA 70.0 C

Samm	Veolüli pak-sus/soone laius	Pikkus	Juhtplaat	Otsatähiku hammaste arv	Veolülide arv	Saekett
1/4" P	1,1 mm	25 cm	Rollo-matic E Mini / Light 01	8	56	71 PM3 (tüüp 3670)
		30 cm			64	
		30 cm	Carving		-	

Juhtplaadi lõikepikkus sõltub kasutatavast mootorsaest ja saeketist. Juhtplaadi tegelik lõikepikkus võib olla väiksem kui esitatud pikkus.

22 Varuosad ja tarvikud

22.1 Varuosad ja tarvikud

STIHL Need sümbolid tähistavad STIHLi originaalvaruosi ja STIHLi originaaltarvikuid.

STIHL soovib kasutada STIHLi originaalvaruosi ja STIHLi originaaltarvikuid.

Teiste tootjate varuosade ja lisatarvikute töökindlust, ohutust ja sobivust ei saa STIHL hinnata, hoolimata pidevast turu jälgimisest, ning nende kasutamise korral ei võta STIHL endale mingit vastutust.

STIHLi originaalvaruosad ja STIHLi originaaltarvikud on saadaval STIHLi esinduses.

23 Utiliseerimine

23.1 Mootorsae, aku ja laadija utiliseerimine

Infot utiliseerimise kohta saate kohalikust omavalitusest või STIHLi edasimüüjalt.

Mittenõuetekohane utiliseerimine võib kahjustada tervist ja keskkonda.

- ▶ Viige STIHLi tooted koos pakendiga ringlussevõtuks sobivasse kogumispunkti vastavalt kohalikele eeskirjadele.
- ▶ Ärge visake olmeprügi hulka.

24 EL vastavusdeklaratsioon

24.1 Mootorsaed STIHL MSA 60.0 C, MSA 70.0 C

ANDREAS STIHL AG & Co. KG
Badstraße 115
D-71336 Waiblingen

Saksamaa

deklareerib ainuisikuliselt vastutades, et

– Koosteväsi: Aku-mootorsaag

– Tehasemark: STIHL

– Tüüp: MSA 60.0 C, seeriatunnus: MA04

– Tüüp: MSA 70.0 C, seeriatunnus: MA04

vastavad direktiivide 2011/65/EL, 2006/42/EÜ, 2014/30/EL ja 2000/14/EÜ asjaomastele sätetele ja on välja töötatud ning valmistatud kooskõlas järgmiste normide vastaval tootmiskuupäeval kehtivate versioonidega: EN 55014-1, EN 55014-2, EN 62841-1 ja EN 62841-4-1.

EÜ konstruktsiooninäidise kontrollimise on vastavalt 2006/42/EÜ art 12.3(b) läbi viinud: VDE Prüf-u. Zertifizierungsinstitut (NB 0366), Merianstraße 28, 63069 Offenbach, Saksamaa

– Sertifitseerimisnumber: 40055452

Mõõdetud ja garanteeritud helivõimsustase on määratud kindlaks direktiivi 2000/14/EÜ lisa V kohaselt.

MSA 60.0 C

– Mõõdetud helivõimsustase: 95 dB(A)

– Garanteeritud helivõimsustase: 97 dB(A)

MSA 70.0 C

– Mõõdetud helivõimsustase: 96 dB(A)

– Garanteeritud helivõimsustase: 98 dB(A)

Tehnilisi dokumente säilitatakse AND-REAS STIHL AG & Co. KG Produktzulassung osakonnas.

Ehitusaasta, valmistamisriik ja masina number on mootorsaele märgitud.

Waiblingen, 30.09.2022

ANDREAS STIHL AG & Co. KG

p. p. 

Robert Olma, Vice President, Regulatory Affairs & Global Governmental Relations

25 UKCA vastavusdeklaratsioon

25.1 Mootorsaed STIHL MSA 60.0 C, MSA 70.0 C



ANDREAS STIHL AG & Co. KG
Badstraße 115
D-71336 Waiblingen
Saksamaa

deklareerib ainuiskuliselt vastutades, et

- Koosteviiis: Aku-mootorsaag
- Tehasemärk: STIHL
- Tüüp: MSA 60.0 C, seeriatunnus: MA04
- Tüüp: MSA 70.0 C, seeriatunnus: MA04

vastab UK-määruste The Restriction of the Use of Certain Hazardous Substances in Electrical and Electronic Equipment Regulations 2012, Supply of Machinery (Safety) Regulations 2008, Electromagnetic Compatibility Regulations 2016 ja Noise Emission in the Environment by Equipment for use Outdoors Regulations 2001 asjaomastele sätetele ning on välja töötatud ja valmistatud kooskõlas järgmiste normide vastaval tootmiskuupäeval kehtivate versioonidega: EN 55014-1, EN 55014-2, EN 62841-1 ja EN 62841-4-1.

Konstruksiooninäidise kontrollimise läbi viinud: VDE Prüf- u. Zertifizierungsinstitut (NB 0366), Merianstraße 28, 63069 Offenbach, Saksamaa
– Sertifitseerimisnumber: 40055452

Möödetud ja garanteeritud helivõimsustase on määratud kindlaks UK-reguleerimine Noise Emission in the Environment by Equipment for use Outdoors Regulations 2001, Schedule 8. MSA 60.0 C

- Möödetud helivõimsustase: 95 dB(A)
- Garanteeritud helivõimsustase: 97 dB(A)
- MSA 70.0 C
- Möödetud helivõimsustase: 96 dB(A)
- Garanteeritud helivõimsustase: 98 dB(A)

Tehnilisi dokumente säilitatakse ettevõttes ANDREAS STIHL AG & Co. KG.

Ehitusaasta, valmistamisriik ja masina number on mootorsaele märgitud.

Waiblingen, 30.09.2022

ANDREAS STIHL AG & Co. KG

p. p.

Robert Olma, Vice President, Regulatory Affairs & Global Governmental Relations

26 Elektriööriistade üldised ohutusjuhised

26.1 Sissejuhatus

Käesolevas peatükis taasesitatakse normis EN/IEC 62841 käsijuhtimisega mootorkäitusega elektritööriistade kohta eelformuleeritud üldised ohutusjuhised.

STIHL peab need tekstid ära trükkima.

"Elektrialane ohutus" all esitatud elektrilöögi vältimist puudutavad ohutusjuhised pole STIHLi akutoodetele kohaldatavad.



HOIATUS

- **Lugege kõiki ohutusjuhiseid, korraldusi, pilte ja tehnilisi andmeid, millega on kõnealune elektritööriist varustatud.** Hooletused alljärgnevatelt korraldustest kinnipidamisel võivad põhjustada elektrilööki, tulekahju ja/või raskeid vigastusi. **Hoidke kõiki ohutusjuhiseid ja korraldusi tulevikuks alal.**

Ohutusjuhistes kasutatav mõiste „elektritööriist“ kehtib võrgukäitusega elektritööriistade (võrgujuhtmega) ja akukäitusega elektritööriistade (võrgujuhtmeta) kohta.

26.2 Ohutus töökohal

- a) **Hoidke oma tööpiirkond puhas ja hästi valgustatud.** Korratud või valgustamata tööpiirkonnad võivad põhjustada õnnetusi.
- b) **Ärge töötage elektritööriistaga plahvatusohtlikus ümbruskonnas, milles leidub süttimisohulikke vedelikke, gaase või tolme.** Elektritööriistad tekitavad sädemeid, mis võivad tolmu või auru põlema süüdata.
- c) **Hoidke lapsed ja teised isikud elektritööriista kasutamise ajal eemal.** Tähelepanu hajumise korral võite kaotada kontrolli elektritööriista üle.

26.3 Elekrialane ohutus

- a) **Elektritööriista ühenduspistik peab pistikupessa sobima.** Pistikut ei tohi ühelgi viisil muuta. Ärge kasutage adapterpistikuid koos kaitseseadusega elektritööriistadega.

- Muutmata pistikud ja sobivad pistikupesad vähendavad elektrilöögi riski.
- b) **Vältige kehalist kontakti torude, küttesüsteemide, pliitide, külmkappide jms maandatud pindadega.** Kui Teie keha on maandatud, siis valitseb elektrilöögi risk.
 - c) **Kaitske elektritööriistu vihma ja niiskuse eest.** Vee tungimine elektritööriista suurendab elektrilöögi riski.
 - d) **Ärge väärkasutage ühendusjuhet. Ärge kasutage ühendusjuhet kunagi kandmiseks, tõmbamiseks ega elektritööriista pistiku väljatõmbamiseks.** Hoidke ühendusjuhe eemal kuumusest, õlist, teravatest servadest või liikuvatest osadest. Kahjustatud või säsitud ühendusjuhtmed suurendavad elektrilöögi riski.
 - e) **Kui töötate elektritööriistaga õues, siis kasutage üksnes välitingimustesse sobivaid pikendusjuhtmeid.** Välitingimustesse sobiva pikendusjuhtme kasutamine vähendab elektrilöögi riski.
 - f) **Kui elektritööriista käitamist pole võimalik niiskes ümbruskonnas vältida, siis kasutage rikkevoolu-kaitselüliti.** Rikkevoolu-kaitselüliti kasutamine vähendab elektrilöögi riski.

26.4 Inimeste ohutus

- a) **Olge tähelepanelik, pidage oma tegevust silmas ja käige töötamisel elektritööriistaga mõistlikult ümber. Ärge kasutage elektritööriista, kui olete väsinud või uimastite, alkoholi või ravimite mõju all.** Hetkeline tähelepanematus võib põhjustada elektritööriista kasutamisel tõsiseid vigastusi.
- b) **Kandke isiklikku kaitsevarustust ja alati kaitseprille.** Isikliku kaitsevarustuse nagu tolmu-maski, libisemiskindlate turvajalatsite, kaitsekiivri või kuulmekaitsme kandmine, vastavalt elektritööriista liigile ning kasutusele, vähendab vigastuste riski.
- c) **Vältige ettekatsetamatut käikuvõtmist. Veenduge, et elektritööriist on enne voolutoite ja/või aku külgeühendamist, ülesvõtmist või kandmist välja lülitatud.** Kui hoiate elektritööriista kandmisel sõrme lülil või ühendate sisselülitatud elektritööriista voolutoitega, siis võib see õnnetusi põhjustada.
- d) **Eemaldage enne elektritööriista sisselülitamist seadistustööriistad ning mutrivõtmed.** Elektritööriista pöörleva osa sees asuv tööriist või võti võib tekitada vigastusi.

- e) **Vältige ebaharilikku kehahoiakut. Hoolitsege stabiilse seisuasendi eest ja hoidke alati tasakaalu.** Seeläbi saate elektritööriista ootamatutes olukordades paremini kontrollida.
- f) **Kandke sobivat riietust. Ärge kandke avarat riietust ega ehteid. Hoidke juuksed ja riietus pöörlevatest detailidest eemale.** Avar riietus, ehted või pikad juuksed võidakse liikuvate detailide poolt kaasa haarata.
- g) **Kui saab monteerida tolmuimu- ja -püüde-seadiseid, siis tuleb need külge ühendada ning neid õigesti kasutada.** Tolmuimustus-teemi kasutamine võib vähendada tolmust tingitud ohte.
- h) **Ärge uskuge pimesi ohutusse ega eirake elektritööriista ohutusreegleid ka siis, kui olete paljukordse kasutuse tõttu elektritööriista tuttav.** Tähelepanematu tegutsimine võib põhjustada sekundi murdosa jooksul raskeid vigastusi.

26.5 Elektritööriista kasutamine ja käsitsemine

- a) **Ärge ülekoormake elektritööriista. Kasutage töötamisel antud töö jaoks ettenähtud elektritööriista.** Sobiva elektritööriistaga töötate paremini ja ohutumalt ettenähtud võimsusvahemiku piires.
- b) **Ärge kasutage defektse lülitiga elektritööriista.** Elektritööriist, mida ei saa enam sisse või välja lülitada, on ohtlik ning tuleb ära remontida.
- c) **Tõmmake pistik pistikupesast välja ja/või eemaldage äravõetav aku enne seadme seadistamist, rakendustööriistade vahetamist või elektritööriista ärapanemist.** See ettevaatusmeede vähendab elektritööriista ettekatsetamatu käivitumise ohtu.
- d) **Ladustage mittekasutatavaid elektritööriistu lastele kättesaamatult. Ärge laske elektritööriista kasutada inimestel, kes seda ei tunne või pole lugenud käesolevat kasutusjuhendit.** Elektritööriistad on ohtlikud, kui neid kasutavad kogenematus isikud.
- e) **Hoolitsege elektritööriistade ja rakendustööriistade eest hästi. Kontrollige, kas liikuvad detailid talitlevad laitmatult ega kiilu kinni, kas esineb murdunud või kahjustatud detaile nii, et elektritööriista talitus on piiratud. Laske kahjustatud detailid enne elektritööriista kasutamist remontida.** Paljude õnnetuste põhjus peitub halvasti hooldatud elektritööriistades.

- f) **Hoidke lõiketööriistad teravad ja puhtad.** Hästi hoolitsetud teravate lõikeservadega lõiketööriistad kiiluvad vähem kinni ja neid on lihtsam juhtida.
- g) **Kasutage elektritööriista, rakendustööriista jms vastavalt käesolevatele korraldustele. Arvestage seejuures töötajast teostatava tegevuse iseloomuga.** Elektritööriistade kasutamine muudeks kui ettenähtud rakendusteks võib põhjustada ohtlikke olukordi.
- h) **Hoidke käepidemed ja hoidepinnad kuivad, puhtad ja õli- ning määrdevabad.** Libedad käepidemed ja hoidepinnad ei võimalda elektritööriista ettenägematutes olukordades kindlat käitseda ning kontrollida.

26.6 Akutööriista kasutamine ja käsitsemine

- a) **Laadige akusid ainult tootja poolt soovitatud laadijatega.** Teatud kindlat liiki akude laadimiseks ettenähtud laadijate tõttu valitseb muude akudega kasutamisel tuleoht.
- b) **Kasutage elektritööriistades ainult nende jaoks ettenähtud akusid.** Muude akude kasutamine võib põhjustada vigastusi või tuleohtu.
- c) **Ärge laske bürooklambritel, müntidel, võtmel, naeltel, kruvidel ja muudel väikestel metallasemetel, mis võivad põhjustada kontaktide sildamist, akude lähedusse sattuda.** Aku kontaktide lühistumise tagajärjeks võivad olla põletused või tulekahju.
- d) **Vale kasutamise korral võib vedelik akut välja tungida. Vältige sellega kokku puutumist. Loputage juhusliku kokkupuute korral veega ära. Pöörduge silma sattunud vedeliku korral abi saamiseks täiendavalt arsti poole.** Väljatungiv akuvedelik võib põhjustada nahaärritusi või põletusi.
- e) **Ärge kasutage kahjustatud või muudetud akut.** Kahjustatud või muudetud akud võivad käituda ettenägematul viisil ja põhjustada tulekahju, plahvatust või vigastusohu.
- f) **Ärge allutage akut tulele ega kõrgete temperatuuridele.** Tuli või temperatuurid üle 130 °C (265 °F) võivad põhjustada plahvatuse.
- g) **Järgige kõiki korraldusi laadimise kohta ja ärge laadige akut või akutööriista kunagi väljaspool kasutusjuhendis esitatud temperatuurivahemikku.** Vale laadimine või laadimine väljaspool lubatud temperatuurivahemikku

võib aku hävitada või tulekahju ohtu suurendada.

26.7 Teenindus

- a) **Laske elektritööriista remontida ainult kvalifitseeritud erialapersonalil ja ainult originaalvaruosadega.** Sellega tagatakse elektritööriista ohutuse säilimine.
- b) **Ärge hooldage kunagi kahjustamata akusid.** Kogu akude hooldust peaks teostama tootja või volitatud klienditeenindus.

26.8 Ketsaagide ohutusjuhised

Üldised ketsaagide ohutusjuhised

- a) **Hoidke töötava sae korral kõik kehaosad saeketist eemal.** Veenduge enne sae käivitamist, et saekett ei puutu millegi vastu. Ketsaaga töötamisel võib hetkeline tähelepanematus põhjustada olukorra, kus saekett puudutab riietust või kehaosi.
- b) **Hoidke ketsaagi alati parema käega tagumisest käepidemest ja vasaku käega eesmisest käepidemest.** Ketsa kinnihoidmine vastupidises töötamisasendis suurendab vigastuste riski ja seda ei tohi kasutada.
- c) **Hoidke mootorsaagi ainult isoleeritud haardepindadest, kuna saekett võib tabada varjatud elektriliini.** Saeketi kokkupuutel pinge all oleva juhtmega võivad seadme metallosad pinge alla sattuda ja elektrilööki põhjustada.
- d) **Kandke silmakaitset. Kuulmise, pea, käte, jalgade ja labajalgade jaoks on soovitatav edasine kaitsevarustus.** Sobiv kaitseriietus vähendab eemalepaiskuvast laastumaterjalist ja saeketi juhuslikust puudutamisest tingitud vigastusohu.
- e) **Ärge töötage ketsaaga puu otsas, redellil, katusel või ebastabiilselt seisupinnal.** Sellisel viisil käitumisel valitseb vigastusohu.
- f) **Pöörake alati tähelepanu stabiilsele seisuasendile ja kasutage saeketti ainult siis, kui seisate kõval, kindlal ning tasasel pinnal.** Libe aluspind või ebastabiilsed seisuspinnad võivad põhjustada kontrolli kaotamist ketsa üle.
- g) **Arvestage pinge all seisva oksa lõikamisel, et see vetrub tagasi.** Puidukiududes valitseva pinge vabanemisel võib pingutatud oks operaatorit tabada ja/või ketsaag kontrolli alt väljuda.
- h) **Olge madala alusmetsa ja noorte puude lõikamisel eriti ettevaatlik.** Peen materjal võib

saeketti kinni jääda ja Teie pihta lüüa või Teid tasakaalust välja viia.

- i) **Kandke väljalülitatud seisundis kettsaagi eesmisest käepidemest, saekett kehast eemale pööratud. Tõmmake kettsae transportimisel või ladustamisel alati kaitsekate peale.** Hoolikas ümberkäimine kettsaaga vähendab saeketiga kogemata kokkupuutumise tõenäosust.
- j) **Järgige määrimise, keti pingutamise ning juhtsiini ja saeketi vahetamise juhiseid.** Asjatundmatult pingutatud või määritud kett võib katkeda või tagasilöögi riski suurendada.
- k) **Saagige ainult puitu. Ärge kasutage kettsaagi töödeks, milleks see pole ette nähtud. Näide: ärge kasutage kettsaagi metalli, plástiku, müüritise või ehitusmaterjalide saagimiseks, mis pole puidust.** Kettsae kasutamine mitte sihtotstarbekohasteks töödeks võib põhjustada ohtlikke olukordi.
- l) **Ärge püüdke langetada puud, enne kui olete hinnanud ohtusid ja nende vältimise meetmeid.** Puu langetamisel võivad tekkida tõsised vigastused seadme kasutajale või ümbritsevatele inimestele.
- m) **Kettsae vabastamisel kogunenud materjalist, hoiule panemisel või hooldustööde tegemisel järgige kõiki juhiseid. Veenduge, et lüliti on välja lülitatud ja aku eemaldatud.** Kettsae ootamatu kasutamine materjali kogunemiste eemaldamisel või hoolduse ajal võib põhjustada tõsiseid vigastusi.

26.9 Tagasilöögi põhjused ja vältimine

Tagasilöök võib tekkida, kui juhtplaadi tipp puudutab mingit eset või puit paindub ja saekett kiilub lõikes kinni.

Puudutus juhtplaadi tipuga võib mõnedel juhtudel ootamatuid tahapoole suunatud reaktsioone põhjustada, mille puhul lüüakse juhtplaati ülespoole ning operaatori suunas.

Saeketi kinnikiilumine juhtplaadi ülaserval võib plaati operaatori suunas kiiresti tagasi tõugata.

Kõik sellised reaktsioonid võivad põhjustada olukorra, kus kaotate sae üle kontrolli ja võite ennast raskesti vigastada. Ärge lootke eranditult kettsaagi sisse ehitatud ohutusseadistele. Kettsae kasutaja peaksite võtma tarvitusele erinevad meetmed, et oleks võimalik õnnetuse- ja vigastusevabalt töötada.

Tagasilöök on elektritööriista vale või vigase kasutamise tagajärg. Seda on võimalik alljärgnevalt kirjeldatud sobivate ettevaatusmeetmetega vältida:

- Hoidke saagi mõlema käega kinni, kusjuures pöial ja sõrmed paiknevad ümber kettsae käepidemete. Seadke oma keha ja käsivarred asendisse, kus suudate tagasilöögi jõududele vastu seista. Sobivate meetmete tarvitusele võtmisega on suuteline operaator tagasilöögi jõude vältimiseks. Ärge laske kettsaagi kunagi lahti.
- Vältige ebaharilikku kehahoiaid ja ärge saagige õlgadest kõrgemal. Seeläbi välditakse juhtplaadi tipuga esemete ettekavatsematut puudutamist ja võimaldatakse kettsaagi ootamatutes olukordades paremini kontrollida.
- Kasutage alati tootja poolt ettekirjutatud asendusjuhtplaate ja saekette. Valed asendusjuhtplaadid ja saeketid võivad keti katkemist ja/või tagasilööki põhjustada.
- Pidage saeketi teritamisel ja hooldamisel tootja korraldustest kinni. Liiga madalad sügavuspiirajad suurendavad tagasilöömise kalduvust.

Turinyis

1	Pratarmė.....	131
2	Apie šių naudojimo instrukciją.....	131
3	Apžvalga.....	131
4	Saugumo nurodymai.....	133
5	Motorinio pjūklo paruošimas darbui	142
6	Akumulatoriaus įkrovimas ir diodai.....	142
7	Motorinio pjūklo surinkimas.....	144
8	Pjovimo grandinės stabdžio įjungimas ir išjungimas	146
9	Akumulatoriaus įdėjimas ir išėmimas.....	146
10	Motorinio pjūklo įjungimas ir išjungimas..	146
11	Motorinį pjūklą ir akumuliatorių patikrinti.	147
12	Darbas su motoriniu pjūkle.....	149
13	Po darbo.....	153
14	Perėšimas.....	153
15	sandėliuojate.....	153
16	Valymas.....	154
17	Priežiūra.....	154
18	Remontas.....	155
19	Gedimų šalinimas.....	156
20	Techniniai daviniai	157
21	Pjovimo juostos ir pjovimo grandinės deriniai.....	159
22	Atsarginės dalys ir priedai.....	159
23	Utilizavimas.....	159
24	ES- atitikties sertifikatas.....	159

- 25 UKCA atitikties deklaracija..... 160
 26 Bendri saugumo nurodymai elektriniams įrenginiams..... 160

1 Pratarmė

Mielos pirkėjos, mieli pirkėjai,

džiaugiamės, kad pasirinkote STIHL. Mes kuriame ir gaminame aukščiausios kokybės gaminius, kurie atitinka mūsų klientų poreikius. Taip atsiranda net kraštutinėms sąlygoms labai patikimi gaminiai.

STIHL taip pat labai svarbi aukšta klientų aptarnavimo kokybė. Mūsų specializuotos prekybos vietos garantuoja kompetentingas konsultacijas ir mokymus bei visapusišką techninę pagalbą.

STIHL aiškiai pasisako už tvarų ir atsakingą požiūrį į gamtą. Ši naudojimo instrukcija padės Jums ilgą STIHL įrenginio tarnavimo laikotarpį naudoti jį saugiai ir saugant aplinką.

Dėkojame už Jūsų pasitikėjimą ir linkime, kad STIHL gaminys Jus džiugintų.



Dr. Nikolaus Stihl

SVARBU! PRIEŠ NAUDODAMI PERSKAITYKITE IR IŠSAUGOKITE.

2 Apie šią naudojimo instrukciją

2.1 Galiojantys dokumentai

Galioja vietiniai saugumo reikalavimai.

- ▶ Prie šios naudojimo instrukcijos esančius dokumentus perskaityti, įsidėmėti ir saugoti:
 - Saugaus darbo nurodymai akumuliatoriui STIHL AK
 - Saugos informacijai STIHL akumuliatoriams ir gaminiams su įmontuotu akumuliatoriumi: www.stihl.com/safety-data-sheets

2.2 Perspėjimų tekste žymėjimas

! PAVOJUS

- Nuoroda apie pavojus, kurie sukelia sunkius sužeidimus ar mirtį.
 - ▶ Išvardintos priemonės gali padėti išvengti sunkių sužeidimų ar mirties atvejų.

! ISPEJIMAS

- Nuoroda apie pavojus, kurie gali sukelti sunkius ar mirtinus sužeidimus.
 - ▶ Išvardintos priemonės gali padėti išvengti sunkių sužeidimų ar mirties atvejų.

PRANESIMAS

- Nuoroda apie galimus pavojus, kurie gali padaryti turtinę žalą.
 - ▶ Išvardintos priemonės gali padėti išvengti turtinės žalos.

2.3 Simboliai tekste



Šis simbolis nukreipia į skyrių šioje naudojimo instrukcijoje.

3 Apžvalga

3.1 Motorinis pjūklas, akumuliatorius ir įkroviklis

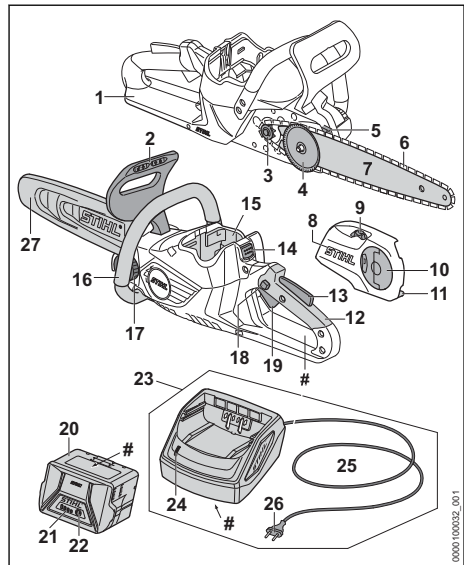

1 Galinis rankos apsaugas

Galinis rankos apsaugas neleidžia dešiniajai rankai prisiliesti prie numestos ar nutrūkusios pjovimo grandinės.

2 Priekinis rankos apsaugas

Priekinis rankos apsaugas neleidžia kairiajai rankai prisiliesti prie pjovimo grandinės, skirtas grandinės stabdžiui įjungti ir automatiškai įjungia grandinės stabdį įvykus atatrakai.

- 3 Varančioji žvaigždutė**
Varančioji žvaigždutė varo pjovimo grandinę.
- 4 Įtempimo diskas**
Įtempimo diskas pastumia pjovimo juostą ir taip atlaisvina arba įtempia pjovimo grandinę.
- 5 Atraminiai dantukai**
Atraminiais dantukais motorinis pjūklas remiasi į medį pjaunant.
- 6 Pjovimo grandinė**
Pjovimo grandinė pjauna medieną.
- 7 Pjovimo juosta**
Pjovimo juosta laiko pjovimo grandinę.
- 8 Varančiosios žvaigždutės dangtelis**
Varančiosios žvaigždutės dangtelis uždengia varančiąją žvaigždutę ir pritvirtina pjovimo juostą prie motorinio pjūklo.
- 9 Įtempimo ratukas**
Įtempimo ratukas leidžia reguliuoti pjovimo grandinės įtempimą.
- 10 Sparnuotoji veržlė**
Sparnuotąją veržlę pritvirtinamas varančiosios žvaigždutės dangtelis prie motorinio pjūklo.
- 11 Grandinės gaudytuvas**
Grandinės gaudytuvas sugauna numestą arba nutrūkusią pjovimo grandinę.
- 12 Valdymo rankena**
Valdymo rankena skirta motoriniam pjūklui valdyti, laikyti ir nukreipti.
- 13 Ergonomiškoji svirtelė**
Ergonomiška svirtelė laiko blokavimo mygtuką vietoje atleidus jungiklį.
- 14 Fiksavimo klavišas**
Fiksavimo klavišas laiko akumuliatorių akumulatoriaus dėkle.
- 15 Akumulatoriaus dėklas**
Į akumulatoriaus dėklą dedamas akumulatorius.
- 16 Vamzdinė rankena**
Vamzdinė rankena skirta motoriniam pjūklui laikyti, valdyti ir nešti.
- 17 Alyvos bakelio dangtelis**
Alyvos bakelio dangtelis uždaro alyvos bakelį.
- 18 Fiksatorius**
Fiksatorius užfiksuoja jungiklį.
- 19 Jungiklis**
Jungikliu įjungiamas ir išjungiamas motorinis pjūklas.

- 20 Akumulatorius**
Akumulatorius tiekia energiją motoriniam pjūklui.
- 21 Šviesos diodai**
Šviesos diodai rodo akumulatoriaus įkrovos lygį ir triktis.
- 22 Mygtukas**
Mygtuku įjungiami akumulatoriaus šviesos diodai.
- 23 Kroviklis**
Kroviklis įkrauna akumuliatorių.
- 24 Šviesos diodas**
Šviesos diodas parodo kroviklio būseną.
- 25 Jungiamasis laidas**
Jungiamasis laidas sujungia kroviklį su tinklo kištuku.
- 26 Tinklo kištukas**
Tinklo kištuku jungiamasis laidas įjungiamas į elektros lizdą.
- 27 Grandinė apsaugas**
Grandinės apsaugas neleidžia prisiliesti prie pjovimo grandinės.

Specifikacijų lentelė su įrenginio numeriu

3.2 Simboliai

Simboliai gali būti ant motorinio pjūklo, akumulatoriaus ir įkroviklio ir turėti šias reikšmes:



Šis simbolis parodo pjovimo grandinės judėjimo kryptį.



Pjovimo grandinė įtempama sukant šia kryptimi.



Šis simbolis žymi pjovimo grandinių tepimo alyvos baką.



Šia kryptimi grandinės stabdys įjungiamas.



Šia kryptimi grandinės stabdys išjungiamas.



1 šviesos diodas dega raudonai. Akumulatorius per šiltas arba per šaltas.



4 šviesos diodai mirksi raudonai. Akumulatoriaus gedimas.



Šviesos diodas dega žaliai ir akumulatoriaus diodai dega arba mirksi žaliai. Akumulatorius įkraunamas.



Diodas mirksi raudonai. Tarp akumulatoriaus ir įkroviklio nėra elektros kontakto arba akumuliatoriuje ar įkroviklyje yra gedimas.



Pjovimo juostos, kuri gali būti naudojama, ilgis.



Garantuotasis triukšmo galios lygis dB(A) pagal direktyvą 2000/14/EB, kad būtų galima palyginti gaminių emisijas.



Informacija šalia simbolio rodo akumuliatoriaus energijos talpą pagal elementų gamintojo specifikaciją. Naudojimui turima energijos talpa yra mažesnė.



Elektrinį įrenginį naudoti uždaroje ir sausoje patalpoje.



Gaminio nemesti į buitinių atliekų dėžę.

4 Saugumo nurodymai

4.1 Įspėjamieji simboliai

Įspėjamieji simboliai ant motorinio pjūklo korpuso, akumuliatoriaus ir įkroviklio reiškia:



Laikykitės saugos nurodymų ir imkitės priemonių jiems įgyvendinti.



Perskaityti, suprasti ir išsaugoti naudojimo instrukciją.



Dėvėti apsauginius akinius ir apsauginį šalną.



Motorinį pjūklą tvirtai laikyti abiem rankom.



Laikytis atitrūkimui taikomų saugos nurodymų ir imtis priemonių jiems įgyvendinti.



Nutraukus darbą, įrenginį transportuojant, padedant laikyti, remontuojant ar atliekant techninės priežiūros darbus, išimti akumuliatorių.



Motorinį pjūklą ir įkroviklį apsaugoti nuo lietaus ir drėgmės.



Akumuliatorių saugoti nuo karščio ir ugnies.



Akumuliatorių saugoti nuo lietaus ir drėgmės, nenardinti į skysčius.

4.2 Naudojimas pagal paskirtį

Motorinis pjūklas STIHL MSA 60.0 C arba MSA 70.0 C yra skirtas medienai pjauti ir mažo skersmens medžiams kirsti bei genėti, taip pat medžiams prie namų prižiūrėti.

Su motoriniu pjūklu nedirbti lyjant lietui.

Akumuliatorius STIHL AK tiekia energiją motoriniam pjūkliui.

Kroviklis STIHL AL 101 įkrauna STIHL AK akumuliatorių.

▲ ISPEJIMAS

- Akumuliatoriai ir įkrovikliai, kurie nėra STIHL rekomenduoti šiam motoriniam pjūkliui, gali sukelti gaisro ir sprogdimo pavojų. Žmonės gali būti sunkiai ar mirtinai sužaloti arba galima patirti materialinės žalos.
 - ▶ Motorinį pjūklą naudoti su akumuliatoriumi STIHL AK.
 - ▶ STIHL AK akumuliatorių įkrauti STIHL AL 101, AL 301 arba AL 500 krovikliu.
- Jeigu motorinis pjūklas, akumuliatorius arba įkroviklis naudojami ne pagal nurodymus, asmenys gali būti sunkiai sužeisti arba mirti, taip pat gali būti padaryta turtinė žala.
 - ▶ Motorinį pjūklą, akumuliatorių ir įkroviklį naudoti taip, kaip aprašyta naudojimo instrukcijoje.

4.3 Reikalavimai naudotojui

▲ ISPEJIMAS

- Naudotojas, nepaėjęs apmokymo, negali atpažinti ir įvertinti motorinio pjūklo, akumuliatoriaus ir įkroviklio keliamų pavojų. Naudotojas arba kiti asmenys gali būti sunkiai arba mirtinai sužeisti.
 - ▶ Šią naudojimo instrukciją perskaityti, įsidėmėti ir saugoti.
 - ▶ Jei motorinis pjūklas, akumuliatorius ar kroviklis perduodami kitam asmeniui: kartu perduoti ir naudojimo instrukciją.
 - ▶ Įsitikinti, kad naudotojas atitinka šiuos kriterijus:
 - Naudotojas yra pailsėjęs.
 - Naudotojas yra fiziškai, sensoriškai ir psichiškai

sveikas ir galės valdyti motorinį pjūklą, akumuliatorių ir įkroviklį ir su jais dirbti. Jeigu vartotojas yra fiziškai, sensoriškai arba protiniai ribotas, gali dirbti tik prižiūrint atsakingam asmeniui arba laikantis jo nurodymų.

- Naudotojas gali atpažinti ir įvertinti motorinio pjūklo, akumuliatoriaus ir kroviklio keliamus pavojus.
- Naudotojas yra pilnametis arba naudotojas, jį prižiūrint, yra rengiamas tam tikrai profesijai pagal šalies teisės aktus.
- Naudotoją, prieš pirmą kartą dirbant su motoriniu pjūklų, apmokė STIHL specializuotas pardavėjas arba atsakingas asmuo.
 - Naudotojas nėra paveiktas alkoholio, medikamentų ar narkotinių medžiagų.
 - ▶ Jei naudotojas pirmą kartą dirba su motoriniu pjūklų: išmokyti pajauti rąstus ant „ožio“ ar rėmo.
 - ▶ Iškilus neaiškumų: kreiptis į STIHL specializuotas prekybos atstovą.

4.4 Apranga ir įranga

▲ ISPEJIMAS

- Dirbant motorinis pjūklas gali įtraukti ilgus plaukus. Naudotojas gali būti sunkiai sužalotas.
 - ▶ Ilgus plaukus surišti ir uždengti taip, kad jie būtų virš pečių.
- Dirbant daiktai dideliu greičiu gali būti išsviesti į orą. Naudotojas gali būti sužalotas.
 - ▶ Nešioti gerai priglundančius akinius. Prekyboje galima įsigyti tinkamų apsauginių akinių, kurie yra išbandyti



pagal standartą EN 166 ar šalies reikalavimus bei atitinkamai paženklininti.

- ▶ STIHL rekomenduoja užsidėti veido apsaugą.
- ▶ Dėvėti gerai priglundusius viršutinės kūno dalies drabužius ilgomis rankovėmis.
- Nukrintantys daiktai gali sužaloti galvą.
 - ▶ Jei dirbant gali nukristi daiktų: dėvėti apsauginį šalmą.



- Dirbant į orą gali pakilti dulkių ir susidaryti garų. Įkvėptos dulkės ir garai gali pakenkti sveikatai bei sukelti alerginių reakcijų.
 - ▶ Jei į orą pakyla dulkių ar susidaro garų: dėvėti apsauginę kaukę nuo dulkių.
- Netinkami drabužiai gali užsikibinti už medžių, krūmų ar įsipainioti motoriniame pjūkle. Netinkamai apsirengę naudotojai gali būti sunkiai sužaloti.
 - ▶ Vilkėti gerai priglundusius drabužius.
 - ▶ Būti be šalikų ir papuošalų.
- Dirbdamas naudotojas gali priliesti prie besisukančios pjovimo grandinės. Naudotojas gali būti sunkiai sužalotas.
 - ▶ Mūvėti ilgas kelnes su apsaugu nuo įsipjovimų.
- Dirbdamas naudotojas gali įsipjauti prisilietęs prie medienos. Valydamas įrenginį ar atlikdamas jo techninės priežiūros darbus, naudotojas gali prisiliesti prie pjovimo grandinės. Naudotojas gali būti sužalotas.
 - ▶ Mūvėti darbo pirštines iš tvirtos medžiagos.
- Avėdamas netinkamą avalynę naudotojas gali paslysti. Jei naudotojas prisiliečia prie besisukančios pjovimo grandinės, jis gali įsipjauti. Naudotojas gali būti sužalotas.
 - ▶ Avėti darbui su motoriniu pjūklų skirtus aulinius batus su apsaugu nuo įsipjovimų.

4.5 Darbo vieta ir aplinka

4.5.1 Motorinis pjūklas

▲ ISPEJIMAS

- Pašaliniai asmenys, vaikai ir gyvūnai gali nesuprasti ir neįvertinti motorinio pjūklo ir jo nusiviestų daiktų sukeliamų pavojų svarbos. Pašaliniai asmenys, vaikai ir gyvūnai gali būti sunkiai sužeisti arba patirti turtingą žalą.
 - ▶ Pašalinius asmenis, vaikus ir gyvūnus laikyti atokiai nuo darbo vietos.
 - ▶ Motorinio pjūklo nepalikti be priežiūros.
 - ▶ Užtikrinti, kad motoriniu pjūklų negalėtų žaisti vaikai.
- Motorinis pjūklas nėra apsaugotas nuo drėgmės. Jeigu bus dirbama lyjant arba drėgnoje

aplinkoje, gali kilti elektros smūgio pavojus. Dirbantysis gali būti sužeistas, o motorinis pjūklas gali būti sugadintas.



- ▶ Nedirbti lyjant ar drėgnoje aplinkoje.

- Motorinio pjūklo elektros dalys gali kibirkščiuoti. Kibirkštys degioje arba sprogioje aplinkoje gali sukelti gaisrus ar sprogiumus. Asmenys gali būti sunkiai sužeisti arba mirti, gali būti padaryta turtinė žala.
 - ▶ Nedirbti lengvai užsidegančioje ar sprogioje aplinkoje.

4.5.2 Akumulatorius

▲ ISPEJIMAS

- Pašaliniai asmenys, vaikai ir gyvūnai gali nesuprasti ir neįvertinti akumulatoriaus keliamų pavojų. Pašaliniai asmenys, vaikai ir gyvūnai gali būti sunkiai sužaloti.
 - ▶ Pasirūpinti, kad pašaliniai asmenys, vaikai ir gyvūnai būtų atokiai.
 - ▶ Akumulatoriaus nepalikti be priežiūros.
 - ▶ Užtikrinti, kad su akumulatoriumi negalėtų žaisti vaikai.
- Akumulatorius nėra apsaugotas nuo visų aplinkos poveikių. Jei akumulatorius yra veikiamas atitinkamų aplinkos sąlygų, jis gali užsidegti, sprogti arba būti visiškai sugadintas. Žmonės gali būti sunkiai sužaloti arba galima patirti materialinės žalos.



- ▶ Akumulatorių saugoti nuo karščio ir ugnies.
- ▶ Akumulatoriaus nemesti į ugnį.

- ▶ Nekrauti, nenaudoti ir nelaikyti akumulatoriaus neleistiname temperatūrų diapazone, 20.7.



- ▶ Akumulatorių saugoti nuo lietaus ir drėgmės, nenardinti į skysčius.

- ▶ Akumulatorių laikykite atokiai nuo mažų metalinių daiktų.
- ▶ Akumulatoriaus neveikti aukštu slėgiu.
- ▶ Akumulatoriaus nedėti į mikrobangų krosnelę.
- ▶ Akumulatorių saugoti nuo chemikalų ir druskų.

4.5.3 Kroviklis

▲ ISPEJIMAS

- Pašaliniai asmenys, vaikai gali nežinoti ir neįvertinti įkroviklio ir elektros srovės keliamų

pavojų. Pašaliniai asmenys, vaikai ir gyvūnai gali būti sunkiai sužaloti arba žūti.

- ▶ Pasirūpinti, kad pašaliniai asmenys, vaikai ir gyvūnai būtų atokiai.

▶ Užtikrinti, kad vaikai negalėtų žaisti su krovikliu.

- Kroviklis neapsaugotas nuo vandens. Dirbant lietuje arba drėgnoje aplinkoje galima patirti elektros smūgi. Naudotojas gali būti sužalotas, o kroviklis – sugesti.



- ▶ Nenaudoti lyjant ar drėgnoje aplinkoje.

- Kroviklis nėra apsaugotas nuo visų aplinkos poveikių. Jei kroviklį veiks tam tikros aplinkos sąlygos, kroviklis gali užsidegti arba sprogti. Žmonės gali būti sunkiai sužaloti arba galima patirti materialinės žalos.
 - ▶ Kroviklį naudoti uždaroje ir sausoje patalpoje.
 - ▶ Kroviklio nenaudoti degioje ar sprogioje aplinkoje.
 - ▶ Kroviklio nenaudoti padėjus ant degaus pagrindo.
 - ▶ Nenaudoti ir nelaikyti kroviklio neleistiname temperatūrų diapazone, 20.7.
- Žmonės gali užkliūti už jungiamojo laido. Žmonės gali būti sužaloti, o kroviklis – sugesti.
 - ▶ Jungiamąjį laidą lygiai nutiesti ant žemės.

4.6 Saugi būklė

4.6.1 Motorinis pjūklas

Motorinis pjūklas yra saugios būklės, jei įvykdotos šios sąlygos:

- Motorinis pjūklas neapgadintas.
- Motorinis pjūklas yra švarus ir sausas.
- Grandinės gaudytuvas yra nepažeistas.
- Grandinės stabdys veikia.
- Valdymo elementai veikia ir nėra pakeisti.
- Grandinės tepimo sistema veikia.
- Varančiosios žvaigždutės nusidėvėjimo grioveliai ne gilesni nei 0,5 mm.
- Papildomai sumontuotas šioje naudojimo instrukcijoje nurodytas pjovimo juostos ir pjovimo grandinės derinys.
- Pjovimo juosta ir pjovimo grandinė tinkamai sumontuotos.
- Pjovimo grandinė tinkamai įtempta.
- Sumontuoti originalūs šio motorinio pjūklo STIHL priedai.
- Priedai tinkamai primontuoti.
- Alyvos bakelio dangtelis uždarytas.

▲ ISPEJIMAS

- Nesaugios būklės konstrukcinės dalys nebegali tinkamai veikti, o saugos įtaisai gali neveikti. Žmonės gali būti sunkiai sužaloti arba žūti.
 - ▶ Dirbti su neapgradintu motoriniu pjūkle.
 - ▶ Jei motorinis pjūklas nešvarus arba šlapias: jį išvalyti ir leisti išdžiūti.
 - ▶ Dirbti su nepažeistu grandinės gaudytuvu.
 - ▶ Nekeisti motorinio pjūklo. Išimtis: galima sumontuoti šioje naudojimo instrukcijoje nurodytos pjovimo juostos ir pjovimo grandinės derinį.
 - ▶ Jei valdymo elementai neveikia: nenaudoti motorinio pjūklo.
 - ▶ Sumontuoti originalius šio motorinio pjūklo STIHL priedus.
 - ▶ Pjovimo juostą ir pjovimo grandinę sumontuoti taip, kaip aprašyta šioje naudojimo instrukcijoje.
 - ▶ Priedus sumontuokite taip, kaip aprašyta šioje naudojimo instrukcijoje arba priedo naudojimo instrukcijoje.
 - ▶ Nekišti jokių daiktų į motorinio pjūklo angas.
 - ▶ Uždaryti alyvos bakelio dangtelį.
 - ▶ Pakeiskite nusidėvėjusius arba apgadintus informacinius ženklus.
 - ▶ Jei kyla neaiškumų: kreiptis į STIHL prekybos atstovą.

4.6.2 Pjovimo juosta

Pjovimo juosta yra saugios būklės, jeigu išpildytos sekančios sąlygos:

- Pjovimo juosta yra nepažeista.
- Pjovimo juostos forma nepakitusi.
- Griovelio gylis tokio gylio arba gilesnis nei minimalus griovelio gylis,  20.3.
- Griovelio kraštai be šerpetų.
- Pjovimo juostos griovelis nėra susiaurėjęs arba išsiplėtęs.

▲ ISPEJIMAS

- Pjovimo juosta esančia nesaugios būklės negali būti teisingai judėti pjovimo grandinė. Judanti pjovimo grandinė gali nukristi nuo pjovimo juostos. Asmenys gali būti sunkiai sužeisti ar mirti.
 - ▶ Dirbti tik su nepažeista pjovimo grandine.
 - ▶ Jeigu pjovimo juostos griovelis didesnis nei minimalus griovelio gylis: pjovimo juostą pakeisti.
 - ▶ Kas savaitę nuvalyti šerpetas nuo pjovimo juostos kraštų.
 - ▶ Jeigu kyla neaiškumų: kreiptis į STIHL specializuotą pardavėją.

4.6.3 Pjovimo grandinė

Pjovimo grandinė yra saugios būklės, jeigu išpildytos sekančios sąlygos:

- Pjovimo grandinė nėra pažeista.
- Pjovimo grandinė teisingai išaštrinta.
- Ant pjovimo dantukų matomi nusidėvėjimo žymenys.

▲ ISPEJIMAS

- Detalės, esančios nesaugios būklės, negali teisingai funkcionuoti ir saugos įranga gali neatlikti savo funkcijų. Asmenys gali būti sunkiai sužeisti ar mirti.
 - ▶ Dirbti tik su nepažeista pjovimo grandine.
 - ▶ Pjovimo grandinę aštrinti teisingai.
 - ▶ Iškilus neaiškumų: kreiptis į STIHL specializuotos prekybos atstovą.

4.6.4 Akumulatorius

Akumulatorius yra saugios būklės, jei įvykdytos šios sąlygos:

- Akumulatorius yra nepažeistas.
- Akumulatorius yra švarus ir sausas.
- Akumulatorius veikia ir nepakeista jo konstrukcija.

▲ ISPEJIMAS

- Nesaugios būklės akumulatorius nebegali saugiai veikti. Žmonės gali būti sunkiai sužaloti.
 - ▶ Dirbti su nepažeistu ir veikiančiu akumulatoriumi.
 - ▶ Neįkrauti sugedusio ar pažeisto akumulatoriaus.
 - ▶ Jei akumulatorius nešvarus: akumulatorių nuvalykite.
 - ▶ Jeigu akumulatorius šlapias arba drėgnas: akumulatorių išdžiovinti.
 - ▶ Nepakeista akumulatoriaus konstrukcija.
 - ▶ Nekiškite jokių daiktų į akumulatoriaus angas.
 - ▶ Nejunkite akumulatoriaus kontaktų su metaliniais daiktais ir trumpuoju jungimu.
 - ▶ Akumulatoriaus neatidarinėti.
 - ▶ Pakeiskite nusidėvėjusius arba apgadintus informacinius ženklus.
- Iš pažeisto akumulatoriaus gali ištėkėti skystis. Ant odos ar į akis patekęs skystis gali sudirginti odą ar akis.
 - ▶ Stenkitės neprisiliesti prie skysčio.
 - ▶ Jei šių medžiagų pateko ant odos: atitinkamas odos vietas nuplaukite dideliu kiekiu vandens ir muilu.
 - ▶ Jei šių medžiagų pateko į akis: akis mažiausiai 15 minučių skalauti dideliu kiekiu vandens ir kreiptis į gydytoją.

- Pažeistas arba sugedęs akumuliatorius gali skleisti nemalonų kvapą, rūkti arba degti. Žmonės gali būti sunkiai ar mirtinai sužaloti arba galima patirti materialinės žalos.
 - ▶ Jei iš akumuliatoriaus sklinda neįprastas kvapas arba dūmai: nenaudoti akumuliatoriaus ir laikyti atokiai nuo degių medžiagų.
 - ▶ Jei akumuliatorius užsidega: pabandyti akumuliatorių užgesinti gesintuvu arba vandeni.

4.6.5 Įkroviklis

Įkroviklis yra saugios būklės, jeigu išpildytos sekančios sąlygos:

- Įkroviklis nepažeistas.
- Įkroviklis yra švarus ir sausas.

▲ ISPEJIMAS

- Detalės, esančios nesaugios būklės, negali teisingai funkcionuoti ir saugos įranga gali neatlikti savo funkcijų. Asmenys gali būti sunkiai sužeisti ar mirti.
 - ▶ Naudoti tik nepažeistą įkroviklį.
 - ▶ Jei įkroviklis nešvarus arba šlapias: įkroviklį nuvalykite ir leiskite nudžiūti.
 - ▶ Nedaryti pakeitimų įkroviklyje.
 - ▶ Nekišti jokių daiktų į įkroviklio angas.
 - ▶ Nejungti įkroviklio kontaktų su metaliniais daiktais ir nepadaryti trumpo sujungimo.
 - ▶ Įkroviklio neatidarinėti.

4.7 Darbo metu

4.7.1 Pjovimas

▲ ISPEJIMAS

- Jei darbo zonoje netoliese nėra asmenų, avariiniu atveju negalės būti suteikta pagalba.
 - ▶ Įsitikinti, kad už darbo zonos ribų netoliese nėra asmenų.
- Kai kuriose situacijose naudotojas negali koncentruotai dirbti. Naudotojas gali nebekontroliuoti motorinio pjūklo, suklupti, nukristi ir būti sunkiai sužalotas.
 - ▶ Dirbti ramiai ir apgalvotai.
 - ▶ Kai šviesos ir matomumo sąlygos blogos: Nedirbti su motoriniu pjūklų.
 - ▶ Su motoriniu pjūklų dirbti vienam.
 - ▶ Nedirbti virš pečių lygio.
 - ▶ Atkreipti dėmesį į kliūtis.
 - ▶ Dirbti stovint ant žemės paviršiaus ir išlaikant pusiausvyrą. Jei reikia dirbti aukštai: naudoti darbinę kėlimo platformą arba saugų karkasą.
 - ▶ Jei pasirodo nuovargio požymių: padaryti darbo pertrauką.

- Judanti pjovimo grandinė gali sužeisti dirbantįjį. Naudotojas gali būti sunkiai sužeistas.
 - ▶ Neliesti judančios pjovimo grandinės.
 - ▶ Jei pjovimo grandinė užblokuota daiktu: Motorinį pjūklą išjungti, įjungti grandinės stabdį ir išimti akumuliatorių. Tik tada pašalinti daiktą.
- Ratu judanti pjovimo grandinė įkaita ir pailgėja. Jeigu pjovimo grandinė nepakankamai tepama ir nepatempinama, ji gali nukristi nuo pjovimo juostos arba nutrūkti. Asmenys gali būti sunkiai sužeisti ir gali būti padaryta turtinė žala.
 - ▶ Naudoti grandinių tepimo alyvą.
 - ▶ Dirbdami reguliariai tikrinkite alyvos bakelio pripildymo lygį. Prieš pasibaigiant pjovimo grandinių alyvai: įpilti pjovimo grandinių tepimo alyvos
 - ▶ Darbo metu reguliariai tikrinti pjovimo grandinės įtempimą. Jeigu pjovimo grandinė per mažai įtempta: įtempti pjovimo grandinę.
- Jei dirbant motorinis pjūklas elgiasi kitaip arba neįprastai, jis gali būti saugos neatitinkančios būklės. Asmenys gali būti sunkiai sužeisti ir gali būti padaryta turtinė žala.
 - ▶ Baigti darbą, akumuliatorių išimti ir kreiptis į STIHL specializuotą pardavėją.
- Darbu metu motorinis pjūklas gali sukelti vibracijas.
 - ▶ Mūvēti pirštines.
 - ▶ Daryti darbo pertraukas.
 - ▶ Jei atsiranda kraujotakos sutrikimų: kreiptis į gydytoją.
- Jeigu judanti pjovimo atsitrenkia į kietą daiktą, gali atsirasti kibirkštys. Lengvai užsidegančioje aplinkoje kibirkštys gali sukelti gaisrą. Asmenys gali būti sunkiai sužeisti arba mirti, gali būti padaryta turtinė žala.
 - ▶ Nedirbti lengvai užsidegančioje aplinkoje.
- Kai paleidžiamas jungiklis, pjovimo grandinė dar kurį laiką juda. Judanti pjovimo grandinė gali įpjauti asmenis. Asmenys gali būti sunkiai sužeisti.
 - ▶ Palaukti, kol pjovimo grandinė nebejudės.

▲ ISPEJIMAS

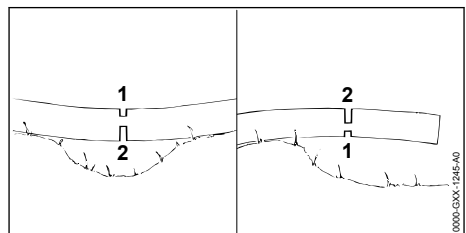

- Jeigu pjaunamas užstrigęs medis, pjovimo juosta gali būti prispausta. Dirbantysis gali nebekontroliuoti motorinio pjūklo ir sunkiai susižeisti ar žūti.
 - ▶ Pirmiausiai atlikti kamieno įpjovą saugančią nuo plyšimo (1), po to pjauti įtempimo vietoje (2).

▲ PAVOJUS

- Jeigu dirbama aplinkoje, kur yra įtampą tiekiančių linijų, pjovimo grandinė gali kontaktuoti su įtampą tiekiančiomis linijomis ir jas apgadinti. Naudotojas gali būti sunkiai sužeistas ar mirti.
 - ▶ Nedirbti aplinkoje, kur yra elektros linijų laidai.

4.7.2 Šakų genėjimas

▲ ISPEJIMAS

- Jeigu nukirsto medžio šakos genimos iš apačios, nupjovus jas medis nebesiremia šakomis į žemę. Darbo metu medis gali sujudėti. Asmenys gali būti sunkiai sužeisti ar mirti.
 - ▶ Didesnės šakos apačioje, nupjauti tik tada, kai medžio kamienas suskersuotas.
 - ▶ Negenėti šakų, stovint ant kamieno.
- genint šakas, nupjauta šaka gali kristi žemyn. Naudotojas gali užkliūti, suklupti ir sunkiai susižeisti.
 - ▶ Medį genėti nuo kelmo link viršūnės.

4.7.3 Miško kirtimas

▲ ISPEJIMAS

- Nepatyrę asmenys gali neįvertinti kertant medžius atsiradusių pavojų. Žmonės gali būti sunkiai ar mirtinai sužaloti arba galima patirti materialinės žalos.
 - ▶ Naudotojas turi turėti atitinkamų žinių apie kirtimo technologiją ir patirties atliekant kirtimo darbus.
 - ▶ Jei yra kokių nors neaiškumų: Pasikonsultuokite su patyrusiu specialistu, kad jis padėtų ir nustatytų tinkamą kirtimo būdą.
- Pjovimo metu medis ar šakos gali nukristi ant žmonių arba daiktų. Kuo didesnės krintančios dalys, tuo didesnė rizika, kad žmonės gali sunkiai susižeisti arba žūti. Gal būti padaryta turtinė žala.
 - ▶ Medžio virtimo kryptį nustatyti taip, kad sritis, kur kris medis būtų laisva.
 - ▶ Pašaliniai asmenys, vaikai ir gyvūnai turi laikytis saugaus 2,5 medžių ilgių atstumo iki dirbančiojo.
- Prieš kirtimą iš medžio vainiko pašalinti sulenktas arba negyvas šakas.
- ▶ Jeigu iš medžio vainiko neįmanoma pašalinti sulenktų arba negyvų šakų: Pasikonsultuokite su patyrusiu specialistu, kad šis padėtų ir nustatytų tinkamą kirtimo būdą.
- ▶ Stebėti medžio viršūnę arba šalimai augančių medžių viršūnes ir krentančias šakas.
- Kai medis pjaunamas, kamienas gali lūžti arba smogti atgal link dirbančiojo. Naudotojas gali būti sunkiai sužalotas arba žūti.
 - ▶ Už medžio suplanuoti atsitraukimo taką.
 - ▶ Eiti atgal atsitraukimo taku ir stebėti krentantį medį.
 - ▶ Neiti atgal šlaitu žemyn.
- Kliūtys esančios darbo vietoje ar atsitraukimo take gali sukliudyti dirbančiajam. Dirbantysis gali užkliūti ir nukristi. Naudotojas gali būti sunkiai sužalotas arba žūti.
 - ▶ Pašalinti kliūtis darbo vietoje ir atsitraukimo take.
- Jeigu įpjaunama arba per anksti nupjaunama nenupjauta medžio dalis, saugos juosta arba laikanti juosta, gali būti neišlaikyta medžio virtimo kryptis arba medis gali per anksti nukristi. Žmonės gali būti sunkiai ar mirtinai sužaloti arba galima patirti materialinės žalos.
 - ▶ Neįpjauti ar nenupjauti paliktos medžio dalies.
 - ▶ Saugos juostą ar prilaikančią juostą nupjauti paskiausiai.
 - ▶ Jeigu medis pradeda kristi per anksti: nutraukti pjovimą ir pasitraukti atsitraukimo taku.
- Jeigu judanti pjovimo grandinė atsitrenkia pjovimo juostos galo viršutine dalimi į kietą daiktą ir greitai sustabdoma, gali įvykti atatranka. Žmonės gali būti sunkiai sužaloti arba žūti.
 - ▶ Naudoti pleištus iš aliuminio ar plastiko.
- Jeigu medis nepilnai nukrenta ant žemės arba užstringa tarp kitų medžių, dirbantysis nebegali kontroliuoti jo virtimo krypties.
 - ▶ Pjovimą nutraukti ir medį nuverstį su lynu arba pritaikyta transporto priemone.

4.8 Inercinės jėgos

4.8.1 Atmetimas atgal

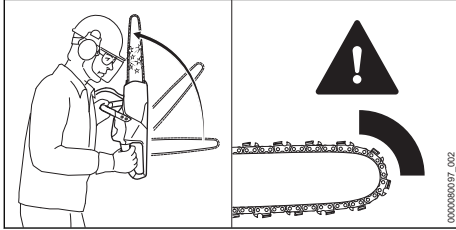

Atmetimą atgal gali sąlygoti sekancios priežastys:

- Judanti pjovimo grandinė atsitrenkia pjovimo juostos galo viršutine dalimi į kietą daiktą ir greitai sustabdoma.
- Judanti pjovimo grandinė užstrigo pjovimo juostos smaigalyje.

Grandinės stabdys negali sukliudyti atmetimo atgal.

▲ ISPEJIMAS

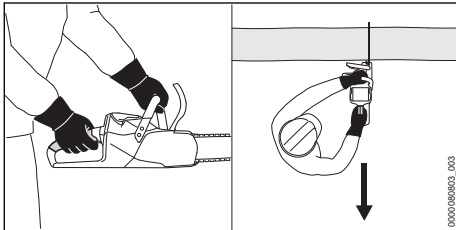

- Jeigu įvyksta atatranka, motorinis pjūklas gali būti atmetas link dirbančiojo. Dirbantysis gali nebe kontroliuoti motorinio pjūklo ir sunkiai susižeisti ar žūti.
 - ▶ Motorinį pjūklą tvirtai laikyti abiem rankom.
 - ▶ Kūną darbo metu laikyti atokiau nuo motorinio pjūklo juostos.
 - ▶ Dirbti taip, kaip aprašyta šioje naudojimo instrukcijoje.
 - ▶ Nedirbti su pjovimo juostos smaigalio viršutiniu ketvirtadaliu.
 - ▶ Dirbti tik su teisingai išaštrinta ir įtempta pjovimo grandine.
 - ▶ Dirbti su mažą atmetimą turinčia pjovimo grandine.
 - ▶ Naudoti pjovimo juostą su "maža pjovimo juostos galva".
 - ▶ Pjauti maksimalių sūkių režimu.

4.8.2 Judėjimas pirmyn

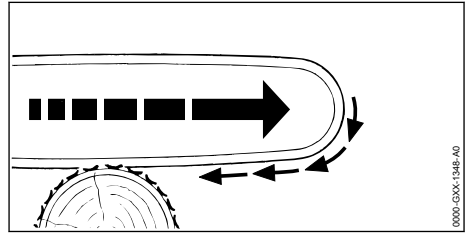

Jeigu pjaunama su pjovimo juostos apatine dalimi, motorinis pjūklas gali būti traukiamas link kamieno.

▲ ISPEJIMAS

- Jeigu judanti pjovimo grandinė atsimuša į kietą daiktą ir greitai sustabdoma, motorinis pjūklas gali būti staigiai ir labai stipriai patrauktas link kamieno. Dirbantysis gali nebe kontroliuoti motorinio pjūklo ir sunkiai susižeisti ar žūti.
 - ▶ Motorinį pjūklą tvirtai laikyti abiem rankom.
 - ▶ Dirbti taip, kaip aprašyta šioje naudojimo instrukcijoje.
 - ▶ Pjovimo juostą nepersukti pjūvyje.
 - ▶ Teisingai naudoti atraminius dantukus.
 - ▶ Dirbti maksimalių sūkių režimu.

4.8.3 Postūmis atgal

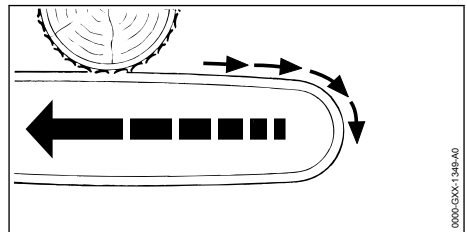

Jeigu pjaunama pjovimo juostos viršutine dalimi, motorinis pjūklas gali judėti atgal dirbančiojo link.

▲ ISPEJIMAS

- Jeigu judanti pjovimo grandinė atsimuša į kietą daiktą ir greitai sustabdoma, motorinis pjūklas gali būti staigiai ir labai stipriai judėti atgal link dirbančiojo. Dirbantysis gali nebe kontroliuoti motorinio pjūklo ir sunkiai susižeisti ar žūti.
 - ▶ Motorinį pjūklą tvirtai laikyti abiem rankom.
 - ▶ Dirbti taip, kaip aprašyta šioje naudojimo instrukcijoje.
 - ▶ Pjovimo juostą nepersukti pjūvyje.
 - ▶ Dirbti maksimalių sūkių režimu.

4.9 Įkrovimas

▲ ISPEJIMAS

- Įkrovimo metu pažeistas ar sugedęs įkroviklis gali skleisti keistą kvapą arba rūkti. Asmenys gali būti sunkiai sužeisti ir gali būti padaryta turtinė žala.
 - ▶ Šakutę ištraukti iš elektros tinklo.
- Įkroviklis, esant nepakankamam vėdinimui gali perkaisti ir užsidegti. Asmenys gali būti sunkiai sužeisti arba mirti, gali būti padaryta turtinė žala.
 - ▶ Įkroviklio neuždengti.

4.10 Įjungimas į elektros tinklą

Kontaktas su elektra tiekiančiomis konstrukcinėmis dalimis gali atsirasti dėl šių priežasčių:

- pažeistas jungiamasis arba ilginamasis laidas;
- pažeistas jungiamojo arba ilginamojo laido tinklo kištukas;
- netinkamai įrengtas kištukinis lizdas.

▲ PAVOJUS

- Kontaktas su elektra tiekiančiomis konstrukcinėmis dalimis gali sukelti elektros smūgį. Naudotojas gali būti sunkiai sužalotas arba žūti.
 - ▶ Įsitikinti, kad jungiamasis laidas, ilginamasis laidas ir tinklo kištukas nepažeisti.



Jei jungiamasis arba ilginamasis laidas pažeistas:

- ▶ Nelieskite pažeistos vietos.
- ▶ Ištraukite tinklo kištuką iš elektros lizdo.
- ▶ Jungiamąjį laidą, ilginamąjį laidą ir jų tinklo kištuką liesti sausomis rankomis.
- ▶ Jungiamojo laido arba ilginamojo laido tinklo kištuką įkišti į tinkamai įrengtą ir įžeminimo kontaktu apsaugotą elektros lizdą.
- ▶ Kroviklį prijungti naudojant pažaidos srove valdomą jungtuvą (30 mA, 30 ms).
- Pažeistas arba netinkamas ilginamasis laidas gali sukelti elektros smūgį. Žmonės gali būti sunkiai sužaloti arba žūti.
 - ▶ Naudokite tinkamo skerspjuvio ilginamąjį laidą, 20.6.

▲ ISPEJIMAS

- Įkraunant akumuliatorius, dėl netinkamos tinklo įtampos arba netinkamo tinklo dažnio kroviklyje gali atsirasti viršįtampis. Kroviklis gali sugesti.
 - ▶ Įsitikinti, kad elektros tinklo įtampa ir tinklo dažnis sutampa su kroviklio duomenų lentelėje nurodytais duomenimis.
- Jei įkroviklis prijungtas prie kelių kištukinių lizdų, įkraunant gali būti perkrauti elektros

komponentai. Elektrinės konstrukcinės dalys gali įkaisti ir užsidegti. Žmonės gali sunkiai ar mirtinai susižaloti arba galima patirti materialinės žalos.

- ▶ Įsitikinkite, kad įkroviklio vardinėje plokštelėje ir visų prie daugiafunkcio lizdo prijungtų elektros prietaisų bendra galia neviršija ant daugiafunkcio lizdo nurodytų specifikacijų.
- Netinkamai nutiestas jungiamasis arba ilginamasis laidas gali būti apgadintas, o žmonės gali už jų užkliūti. Žmonės gali susižaloti, o jungiamasis arba ilginamasis laidas gali būti apgadintas.
 - ▶ Jungiamąjį ir ilginamąjį laidus nutiesti ir paženklinti taip, kad žmonės negalėtų už jų užkliūti.
 - ▶ Jungiamąjį ir ilginamąjį laidus nutiesti taip, kad jie nebūtų įtempti ar susisukę.
 - ▶ Jungiamąjį ir ilginamąjį laidus nutiesti taip, kad jie nebūtų pažeisti, sulenkti, suspausti ir nesitrintų.
 - ▶ Jungiamąjį ir ilginamąjį laidus apsaugoti nuo karščio, alyvos ir chemikalų.
 - ▶ Jungiamąjį ir ilginamąjį laidus nutiesti ant sauso pagrindo.
- Dirbant ilginamasis laidas įkaista. Jei šiluma negali nutekėti, ji gali sukelti gaisrą.
 - ▶ Jei naudojama laido ritė: visiškai nuvyniokite laido ritę.
- Jei sienoje yra elektros laidų ar vamzdžių, kroviklį tvirtinant ant sienos jie gali būti pažeisti. Prisilietus prie elektros laidų galima patirti elektros smūgį. Žmonės gali būti sunkiai sužaloti arba galima patirti materialinės žalos.
 - ▶ Įsitikinti, kad numatytoje sienos vietoje nėra elektros laidų ar vamzdžių.
- Jeigu įkroviklis prie sienos montuojamas ne taip, kaip aprašyta šioje naudojimo instrukcijoje, įkroviklis arba akumuliatorius gali nukristi, o įkroviklis gali įkaisti. Žmonės gali būti sužaloti arba galima patirti materialinės žalos.
 - ▶ Įkroviklį prie sienos montuoti taip, kaip aprašyta šioje naudojimo instrukcijoje.
- Jeigu įkroviklis su įdėtu akumuliatoriumi yra montuojamas prie sienos, akumuliatorius gali iškristi iš įkroviklio. Žmonės gali būti sužaloti arba galima patirti materialinės žalos.
 - ▶ Pirmą kartą prie sienos sumontuoti įkroviklį, o tik po to įdėti akumuliatorių.

4.11 Pernešimas

4.11.1 Motorinis pjūklas

▲ ISPEJIMAS

- Pervežimo metu motorinis pjūklas gali apvirsti arba judėti. Asmenys gali būti sunkiai sužeisti ir gali būti padaryta turтинė žala.



- ▶ Akumuliatorių išimti.

- ▶ Įdėti grandinės stabdį.
- ▶ Grandinės apsaugą taip užmauti ant pjovimo juostos, kad būtų uždengta visa pjovimo juosta.
- ▶ Motorinį pjūklą su tvirtinimo diržais, diržais ar tinklu pritvirtinti taip, kad jis negalėtų apvirsti ir judėti.

4.11.2 Akumulatorius

▲ ISPEJIMAS

- Akumulatorius nėra apsaugotas nuo visų aplinkos poveikių. Jei akumulatorius bus veikiamas tam tikrų aplinkos sąlygų, akumulatorius gali būti apgadintas, taip patiriant materialinės žalos.
 - ▶ Pažeisto akumulatoriaus negalima gabenti.
- Gabenant akumulatorius gali apvirsti arba judėti. Žmonės gali būti sužaloti arba galima patirti materialinės žalos.
 - ▶ Supakuokite akumuliatorių taip, kad jis negalėtų judėti pakuotėje arba transportavimo dėkle.
 - ▶ Pakuotę pritvirtinti taip, kad ji negalėtų judėti.

4.11.3 Kroviklis

▲ ISPEJIMAS

- Transportuojant kroviklis gali apvirsti arba judėti. Gali būti sužaloti žmonės ir padaryta materialinės žalos.
 - ▶ Ištraukti tinklo kištuką iš elektros lizdo.
 - ▶ Išimti akumuliatorių.
 - ▶ Kroviklį įtempiamais diržais, diržais ar tinklu pritvirtinti taip, kad jis negalėtų apvirsti ar judėti.
- Jungiamasis laidas nėra skirtas krovikliui nešti suėmus už laido. Galima apgadinti jungiamąjį laidą ir kroviklį.
 - ▶ Suvynioti jungiamąjį laidą ir pritvirtinti prie kroviklio.

4.12 sandėliuojate

4.12.1 Motorinis pjūklas

▲ ISPEJIMAS

- Vaikai gali nežinoti ir neįvertinti motorinio pjūklo keliamų pavojų. Vaikai gali sunkiai susižeisti.



- ▶ Akumuliatorių išimti.

- ▶ Įjungti grandinės stabdį.
- ▶ Grandinės apsaugą taip užmauti ant pjovimo juostos, kad būtų uždengta visa pjovimo juosta.
- ▶ Motorinį pjūklą laikyti taip, kad nepasiektų vaikai.
- Motorinio pjūklo elektros kontaktai ir metalinės dalys nuo drėgmės gali surūdėti. Motorinis pjūklas gali būti pažeistas.



- ▶ Akumuliatorių išimti.

- ▶ Motorinį pjūklą laikyti švarioje ir sausoje vietoje.

4.12.2 Akumulatorius

▲ ISPEJIMAS

- Vaikai negali atpažinti ir įvertinti akumulatoriaus keliamų pavojų. Vaikai gali būti sunkiai sužaloti.
 - ▶ Akumuliatorių laikyti vaikams nepasiekiamoje vietoje.
- Akumulatorius nėra apsaugotas nuo visų aplinkos poveikių. Jei akumuliatorių veiks tam tikros aplinkos sąlygos, akumulatorius gali visiškai sugesti.
 - ▶ Akumuliatorių laikyti švarioje ir sausoje vietoje.
 - ▶ Akumuliatorių laikyti uždaroje patalpoje.
 - ▶ Akumuliatorių laikyti atskirai nuo motorinio pjūklo.
 - ▶ Jei akumulatorius laikomas kroviklyje: ištraukite tinklo kištuką ir laikykite akumuliatorių įkrovę 40–60 % (šviečia 2 žali šviesos diodai).
 - ▶ Nelaikyti akumulatoriaus neleistiname temperatūrų diapazone, 20.7.

4.12.3 Kroviklis

▲ ISPEJIMAS

- Vaikai negali atpažinti ir įvertinti kroviklio keliamų pavojų. Vaikai gali būti sunkiai sužaloti arba žūti.
 - ▶ Ištraukti jungtį.
 - ▶ Kroviklį laikyti vaikams nepasiekiamoje vietoje.
- Kroviklis nėra apsaugotas nuo visų aplinkos poveikių. Jei kroviklį veiks tam tikros aplinkos sąlygos, kroviklis gali sugesti.
 - ▶ Ištraukti jungtį.
 - ▶ Jei kroviklis įkaičio: leisti krovikliui atvėsti.
 - ▶ Kroviklį laikyti švarioje ir sausoje vietoje.
 - ▶ Kroviklį laikyti uždaroje patalpoje.
 - ▶ Nelaikyti kroviklio neleistiname temperatūrų diapazone,  20.7.
- Jungiamasis laidas nėra skirtas krovikliui nešti ar pakabinti. Galima apgadinti jungiamąjį laidą ir kroviklį.
 - ▶ Kroviklį suimti ir laikyti už korpuso. Kad kroviklį būtų galima lengvai pakelti, jame yra įduba rankai.
 - ▶ Įkroviklį pakabinti ant laikiklio sienoje.

4.13 Valymas, techninė priežiūra ir remontas

▲ ISPEJIMAS

- Jeigu valymo, techninės priežiūros ar remonto metu akumulatorius bus įdėtas, motorinis pjūklas gali netikėtai įsijungti. Žmonės gali būti sunkiai sužaloti arba galima patirti materialinės žalos.



- ▶ Išimti akumulatorių.

- ▶ Įjungti grandinės stabdį.
- Aštrios valymo priemonės, valymas vandens srove ar smailiais daiktais gali sugadinti grandininį pjūklą, kreipiamąją juosta, pjūklo grandinę, akumulatorių ir įkroviklį. Jeigu motorinis pjūklas, pjovimo juosta, pjovimo grandinė, akumulatorius arba įkroviklis nebus teisingai išvalyti, jų detalės gali neteisingai funkcionuoti ir saugos įrenginiai gali nebeveikti. Žmonės gali būti sunkiai sužaloti.
 - ▶ Motorinį pjūklą, pjovimo juosta, pjovimo grandinę, akumulatorių ir įkroviklį valyti taip, kaip aprašyta naudojimo instrukcijoje.
- Jeigu motorinis pjūklas, pjovimo juosta, pjovimo grandinė, akumulatorius arba įkroviklis nebus teisingai prižiūrėti ar remontuoti, jų detalės gali neteisingai funkcionuoti ir saugos















įrenginiai gali nebeveikti. Žmonės gali būti sunkiai sužaloti arba žūti.

- ▶ Motorinio pjūklo, akumulatoriaus ir įkroviklio techninės apžiūros ir remonto patiems nedaryti.
- ▶ Jeigu motoriniam pjūklui, akumulatoriui ar įkrovikliui reikalinga techninė apžiūra ar remontas: kreiptis į STIHL specializuotą pardavėją.
- ▶ Pjovimo juosta ir pjovimo grandinę prižiūrėti ar taisyti taip, kaip aprašyta šioje naudojimo instrukcijoje.
- Valant pjovimo grandinę ar atliekant jos techninės priežiūros darbus, naudotojas gali įsipjauti aštriais pjaunamaisiais dantukais. Naudotojas gali būti sužalotas.
 - ▶ Mūvėti darbo pirštines iš tvirtos medžiagos.

5 Motorinio pjūklo paruošimas darbui

5.1 Motorinio pjūklo paruošimas darbui

Kiekvieną kartą prieš pradėdamas darbą, reikia atlikti šiuos veiksmus:

- ▶ Įsitikinti, kad sekančios detalės yra neprikaištingos būklės:
 - Motorinis pjūklas,  4.6.1.
 - Pjovimo juosta,  4.6.2.
 - Pjovimo grandinė,  4.6.3.
 - Akumulatorius,  4.6.4.
 - Įkroviklis,  4.6.5.
- ▶ Akumulatorių patikrinti,  11.7.
- ▶ Akumulatorių pilnai įkrauti,  6.2.
- ▶ Motorinį pjūklą nuvalyti,  16.1.
- ▶ Sumontuoti pjovimo juosta ir pjovimo grandinę,  7.1.1.
- ▶  7.2 Pjovimo grandinę įtempti.
- ▶ Įpilti grandinių tepimo alyvos,  7.3.
- ▶ Patikrinti pjovimo grandinės stabdį,  11.4.
- ▶ patikrinti valdymo elementus,  11.5.
- ▶ Patikrinti grandinės tepimą,  11.6.
- ▶ Jeigu negalima atlikti kažkurio veiksmo: motorinio pjūklo nenaudoti ir kreiptis į STIHL specializuotą pardavėją.

6 Akumulatoriaus įkrovimas ir diodai

6.1 Kroviklio montavimas ant sienos

Įkroviklis gali būti primontuotas prie sienos.

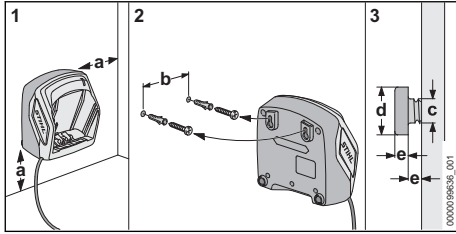

► Įkroviklį prie sienos montuoti taip, kad būtų išpildytos sekančios sąlygos:

- Naudojamos tinkamos tvirtinimo medžiagos.
- Kroviklis yra horizontalus.
- Laikomasi šių matmenų:
 - a = mažiausiai 100 mm
 - b (AL 101) = 75 mm
 - b (AL 301) = 100 mm
 - b (AL 500) = 120 mm
 - c = 4,5 mm
 - d = 9 mm
 - e = 2,5 mm

6.2 Akumuliatoriaus įkrovimas

Įkrovimo trukmė priklauso nuo įvairių veiksnių, pvz., akumuliatoriaus ar aplinkos temperatūros. Kad akumuliatorius veiktų visu pajėgumu, būtina atkreipti dėmesį į rekomenduojamus temperatūros diapazonus, 20.8. Faktinė įkrovimo trukmė gali skirtis nuo nurodytos įkrovimo trukmės. Įkrovimo trukmė nurodyta www.stihl.com/charging-times.

Jei tinklo kištukas įkištas į elektros lizdą, įdėjus akumuliatorių į kroviklį, įkrovimas prasideda automatiškai. Kai akumuliatorius visiškai įkrautas, kroviklis automatiškai išsijungia.

Vykstant įkrovimui, akumuliatorius ir kroviklis įkaista.

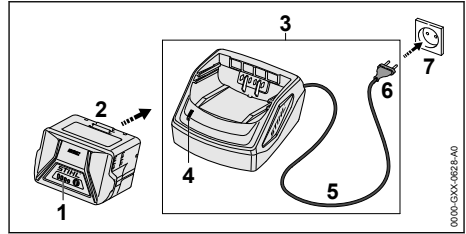

- Tinklo kištuką (6) įkišti į lengvai pasiekiamą elektros lizdą (7).
- Įkroviklis (3) testuojasi. Šviesos diodas (4) apie 1 sekundę šviečia žaliai ir apie 1 sekundę raudonai.
- Nutiesti jungiamąjį laidą (5).
- Akumuliatorių (2) įdėti į vietą įkroviklyje (3) ir paspausti iki atramos.
- Diodas (4) dega žaliai. Diodai (1) dega žaliai ir akumuliatorius (2) įkraunamas.
- Jei šviesos diodas (4) ir diodai (1) nešviečia: akumuliatorius (2) yra visiškai įkrautas ir galima išimti iš kroviklio (3).
- Jei kroviklis (3) nebenaudojamas: ištraukti tinklo kištuką (6) iš elektros lizdo (7).

6.3 Patikrinti įkrovimo būseną

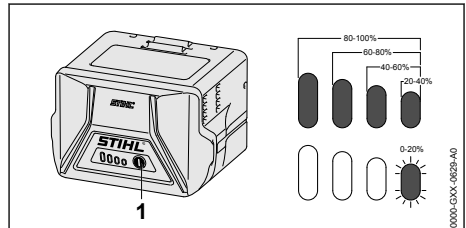

- Klavišą (1) paspausti.
- Diodai apie 5 sekundes dega žaliai ir parodo įkrovimo būseną.
- Jeigu dešinysis diodas mirksi žaliai: akumuliatorių įkrauti.

6.4 Diodai prie akumuliatoriaus

Diodai gali parodyti akumuliatoriaus įkrovimo būklę arba gedimą. Diodai gali degti arba mirksėti žalia arba raudona šviesa.

Jeigu dega arba mirksi žali diodai, įkrovimo būklė gera.

- Jeigu dega arba mirksi raudoni diodai: pašalinti gedimus, 19.
- Motorinio pjūklo arba akumuliatoriaus gedimas.

6.5 Įkroviklio diodas

Diodas parodo įkroviklio būseną.

Jeigu dega žali diodai, akumulatorius įkraunamas.

▶ jeigu mirksi raudonas diodas: žašalinti gedimus.

Įkroviklio gedimas.

7 Motorinio pjūklo surinkimas

7.1 Pjovimo juostos ir pjovimo grandinės uždėjimas ir nuėmimas

7.1.1 Sumontuoti pjovimo juostą ir pjovimo grandinę

Pjovimo juostų ir grandinių deriniai kurie tinka prie sankabos būgnelio ir gali būti montuojami, yra pateikti techninių duomenų lentelėje, 21.

▶ Motorinį pjūklą išjungti, įjungti grandinės stabdį ir išimti akumulatorių.

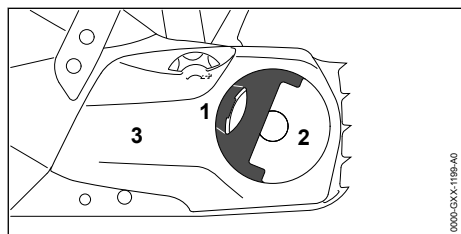

- ▶ Veržlės (2) rankenėlę (1) atlenkti.
- ▶ Veržlę (2) sukti prieš laikrodžio rodyklę tol, sankabos gaubtą (3) bus galima nuimti.
- ▶ Sankabos gaubtą (3) nuimti.

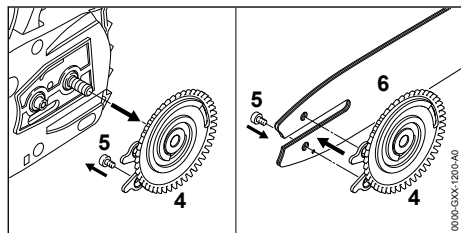

- ▶ Įtempimo veržlę (4) nuimti.
- ▶ Varžtą (5) išsukti.
- ▶ Pjovimo juostą (6) uždėti ant įtempimo veržlės (4) taip, kad abu įtempimo veržlės dantukai (4) patektų į angas pjovimo juostoje.

Pjovimo juostos orientavimas (6) nesvarbus. Pjovimo juostos ženklavimas gali būti ir jos gale.

▶ Varžtą (5) įsukti ir tvirtai priveržti.

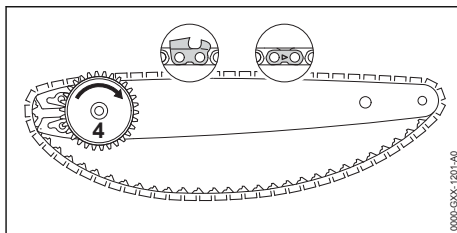

- ▶ Pjovimo grandinę įdėti į pjovimo juostos griovelį taip, kad rodyklės ant pjovimo grandinės jungiamųjų narelių viršaus būtų nukreipti judėjimo kryptimi.
- ▶ Įtempimo veržlę (4) sukti laikrodžio rodyklės kryptimi iki atramos.

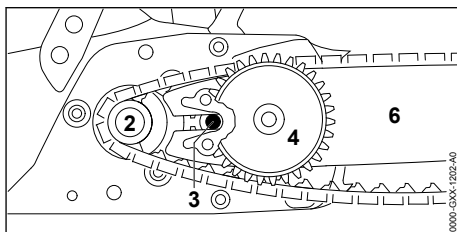

- ▶ Pjovimo juostą su įtempimo veržle ir pjovimo grandinę taip uždėti ant motorinio pjūklo, kad būtų išpildytos šios sąlygos:
 - Įtempimo veržlę (4) būtų nukreipta link dirbančiojo.
 - Pjovimo grandinės nareliai būtų priglustę prie sankabos būgnelio dantų (2).
 - Varžto (3) galva būtų pjovimo juostos išpjovoje (6).

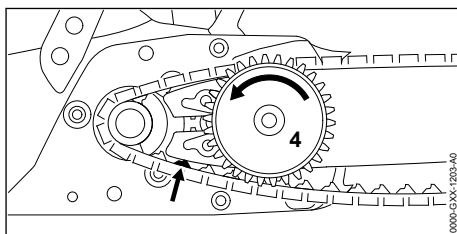

- ▶ Išjungti pjov.grand.stabdį.
- ▶ Įtempimo veržlę (4) tol sukti prieš laikrodžio rodyklę, kol pjovimo grandinė priglus prie pjovimo juostos. Tuo metu pjovimo grandinės nareliai slenka pjovimo juostos grioveliu. Pjovimo juosta ir pjovimo grandinė taikomos prie motorinio pjūklo.
- ▶ Sankabos gaubtą uždėti ant motorinio pjūklo taip, kad jis gerai priglustų prie motorinio pjūklo.

- ▶ Jeigu sankabos gaubtas blogai prigludęs prie motorinio pjūklo: įtempimo veržlę atsukti ir sankabos gaubtą vėl uždėti. Įtempimo ratuko dantukai sugriebia įtempimo veržlės dantukus.
- ▶ Veržlę sukti laikrodžio rodyklės kryptimi tol, kol sankabos gaubtas tvirtai priglus prie motorinio pjūklo.
- ▶ Veržlės rankenėlę gražinti atgal.

7.1.2 Pjovimo juostos ir pjovimo grandinės nuėmimas

- ▶ Motorinį pjūklą išjungti, įjungti grandinės stabdį ir išimti akumuliatorių.
- ▶ Veržlės rankenėlę pakelti.
- ▶ Veržlę sukti prieš laikrodžio rodyklę tol, kol sankabos gaubtą bus galima nuimti.
- ▶ Sankabos gaubtą nuimti.
- ▶ Įtempimo veržlę įsukti laikrodžio rodyklės kryptimi iki galo.
Pjovimo grandinė atlaisvinta.
- ▶ Pjovimo juostą ir grandinę nuimti.
- ▶ Įtempimo veržlės varžtą išsukti.
- ▶ Įtempimo veržlę nuimti.

7.2 Pjovimo grandinės įtempimas

Darbo metu pjovimo grandinė ištįsta arba susitraukia. Pjovimo grandinės įtempimas kinta. Darbo metu reikia reguliariai tikrinti pjovimo grandinės įtempimą ir ją atitinkamai įtempti.

- ▶ Motorinį pjūklą išjungti, įjungti grandinės stabdį ir išimti akumuliatorių.

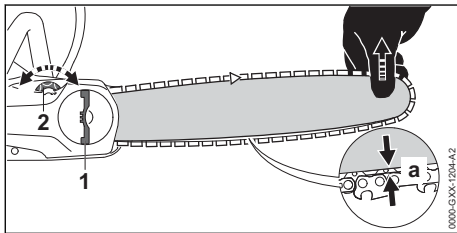

- ▶ Veržlės rankenėlę (1) pakelti.
- ▶ Veržlę (1) pasukti 2 ratus prieš laikrodžio rodyklę.
Veržlė (1) atsilaisvina.
- ▶ Išjungti pjov.grand.stabdį.
- ▶ Pjovimo juostą kilstelėkite už galo ir įtempimo ratuką (2) tol sukite pagal arba prieš laikrodžio rodyklę, kol bus įvykdytos šios sąlygos:
 - Atstumas a pjovimo juostos viduryje yra nuo 1 mm iki 2 mm.
 - Pjovimo grandinę dviem pirštais galima nesunkiai patraukti aplink pjovimo juostą.
- ▶ Jei naudojama „Carving“ pjovimo juosta: Įtempimo ratuką (2) tol sukite pagal arba prieš laik-

rodžio rodyklę, kol pjovimo grandinės varomieji nareliai dar pusiau bus matomi pjovimo juostos apačioje.

- ▶ Pjovimo juostą už galo kelkite toliau, ir sparnuotą veržlę (1) tol sukite pagal laikrodžio rodyklę, kol žvaigždutės gaubtas tvirtai priglus prie motorinio pjūklo.
- ▶ Jei atstumas a pjovimo juostos viduryje nėra nuo 1 mm iki 2 mm: pjovimo grandinę iš naujo įtempti.
- ▶ Jei naudojant „Carving“ pjovimo juostą pjovimo grandinės varomieji nareliai matomi mažiau nei iki pusės: pjovimo grandinę iš naujo įtempti.
- ▶ Veržlės rankenėlę (1) gražinti atgal.

7.3 Pjovimo grandinių tepimo alyvos įpylimas

Pjovimo grandinių tepimo alyva tepa ir aušina judančią pjovimo grandinę.

STIHL rekomenduoja naudoti STIHL pjovimo grandinių tepimo alyvą arba kitokią motoriniams pjūklams leidžiamą naudoti pjovimo grandinių tepimo alyvą.

- ▶ Motorinį pjūklą išjungti, įjungti grandinės stabdį ir išimti akumuliatorių.
- ▶ Motorinį pjūklą pastatyti ant lygaus paviršiaus taip, kad alyvos bako kamštis būtų viršuje.
- ▶ Sritį aplink alyvos bakelio dangtelį nuvalyti drėgna šluoste.

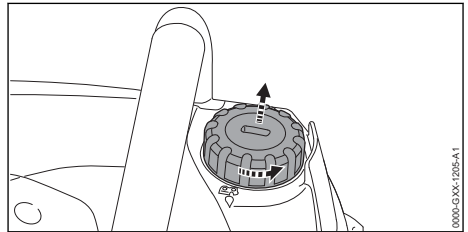

- ▶ Tinkamu įrankiu alyvos bako kamštį sukti prieš laikrodžio rodyklę tol, kol alyvos bako kamštį bus galima nuimti.
- ▶ Nuimti alyvos bakelio dangtelį.
- ▶ Pjovimo grandinių tepimo alyvos įpilti taip, kad pjovimo grandinių tepimo alyva nebūtų išlieta pro šalį ir alyvos bakelis nebūtų pripildytas iki viršaus.

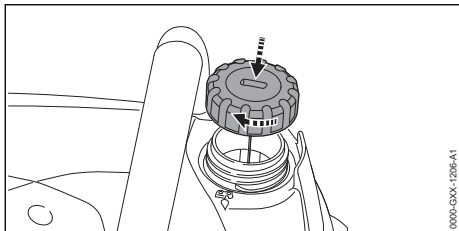

- ▶ Alyvos bako kamštį uždėti ant alyvos bako angos.
- ▶ Tinkamu įrankiu alyvos bako kamštį sukite pagal laikrodžio rodyklę ir ranka tvirtai priveržkite. Alyvos bakelis uždarytas.

8 Pjovimo grandinės stabdžio įjungimas ir išjungimas

8.1 Įjungti grandinės stabdį

Motorinis pjūklas turi pjovimo grandinės stabdį.

Pjovimo grandinės stabdys gali įsijungti automatiškai dėl staigaus pjūklo atmetimo dėl apsauginės rankenos inertinės jėgos atgal arba jį gali įjungti dirbantysis.

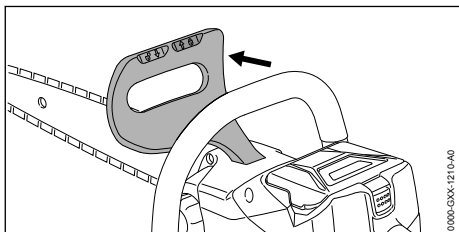

- ▶ Apsauginę rankeną kaire ranka paspausti šalin nuo vamzdinės rankenos. Apsauginė rankena girdimai užsifiksuoja. Pjovimo grandinės stabdys įjungtas.

8.2 Išjungti pjovimo grandinės stabdį

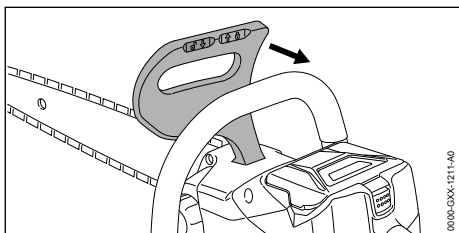

- ▶ Apsauginę rankeną kaire ranka patraukti link dirbančiojo.

Apsauginė rankena girdimai užsifiksuoja. Pjovimo grandinės stabdys išjungtas.

9 Akumulatoriaus įdėjimas ir išėmimas

9.1 Akumuliatorių įdėti

- ▶ Įjungti grandinės stabdį.

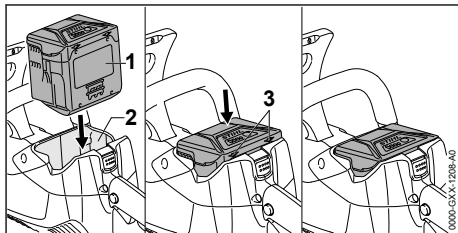

- ▶ Akumuliatorių (1) spausti į akumulatoriaus dėklą (2) tol, kol išgirsite spragtelėjimą. Rodyklės (3) ant akumulatoriaus (1) dar matosi ir akumulatorius (1) yra saugiai akumulatoriaus dėkle (2). Tarp motorinio pjūklo ir akumulatoriaus (1) nėra elektros kontakto.
- ▶ Akumuliatorių (1) iki atramos įspausti į akumulatoriaus dėklą (2). Akumulatorius (1) antru spragtelėjimu užsifiksuoja ir priglunda prie motorinio pjūklo korpuso.

9.2 Akumuliatorių išimti

- ▶ Motorinį pjūklą pastatyti ant lygaus paviršiaus.

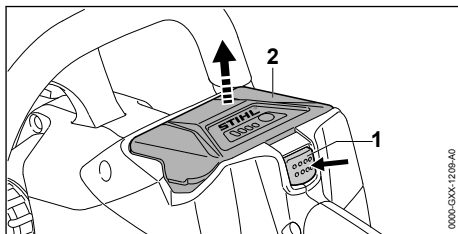

- ▶ Fiksatorių (1) paspausti. Akumulatorius (2) yra atlaisvintas ir gali būti išimtas.

10 Motorinio pjūklo įjungimas ir išjungimas

10.1 Motorinį pjūklą įjungti

- ▶ Motorinį pjūklą stipriai laikyti viena ranka ant valdymo rankenos taip, kad nykštys būtų prigludęs prie valdymo rankenos.
- ▶ Išjunkite grandinės stabdį.

- ▶ Motorinį pjūklą stipriai laikyti kaire ranka ant valdymo rankenos taip, kad nykštys būtų pridėjęs prie valdymo rankenos.

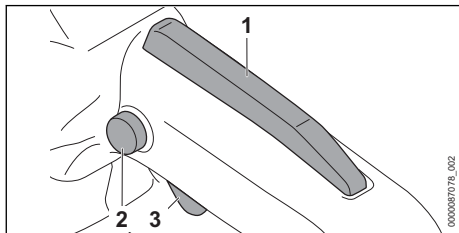

- ▶ Fiksatorių (2) paspausti nykščiu ir laikyti įspausta.
- ▶ Jungiklį (3) paspausti smiliumi ir laikyti nuspausta.
Motorinio pjūklo variklio sūkiai didėja ir pjovimo grandinė juda. Blokavimo mygtuką (2) galima atleisti.

Kuo daugiau spaudžiamas jungiklis (3), tuo greičiau sukasi pjovimo grandinė.

Kai spaudžiama ergonomiška svirtelė (1), jungiklis (3) lieka atblokuotas. Todėl jungiklį galima atleisti ir vėl paspausti, slankiojo fiksatoriaus iš naujo nestumiant pjovimo grandinės kryptimi, nereikia dar kartą paspausti užrakto mygtuko.

Atleidus jungiklį (3) ir ergonomišką svirtelę (1), jungiklis (3) yra užblokuotas. Norint atrakinti pavarą atleidus jungiklį (3), reikia dar kartą paspausti ir palaikyti užrakto mygtuką (2).

10.2 Motorinio pjūklo išjungimas

- ▶ Jungiklį paleisti.
Pjovimo grandinė nejuda.
- ▶ Jei pjovimo grandinė juda toliau: [dėti grandinės stabdį, išimti akumuliatorių ir kreiptis į specializuotą STIHL prekybos atstovą.
Motorinis pjūklas sugedęs.

11 Motorinį pjūklą ir akumuliatorių patikrinti

11.1 Sankabos būgnelio tikrinimas

- ▶ Motorinį pjūklą išjungti, įjungti grandinės stabdį ir išimti akumuliatorių.
- ▶ Išjungti pjov.grand.stabdį.
- ▶ Varančiosios žvaigždutės dangtelį nuimti
- ▶ Pjovimo juosta ir grandinę nuimti.

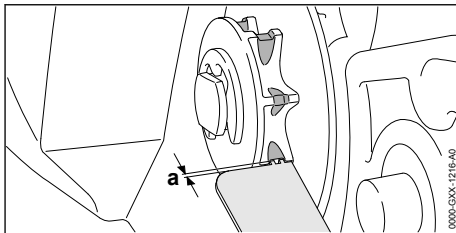

- ▶ Patikrinti sudilimo žymes su STIHL matuoklės pagalba.
- ▶ Jeigu sudilimo žymės viršija $a = 0,5$ mm: su motoriniu pjūklu nedirbti ir kreiptis į STIHL specializuotos prekybos atstovą.
Varančioji žvaigždutė turi būti pakeista nauja.

11.2 Pjovimo juostos tikrinimas

- ▶ Motorinį pjūklą išjungti, įjungti grandinės stabdį ir išimti akumuliatorių.
- ▶ Pjovimo grandinę ir pjovimo juostą nuimti.

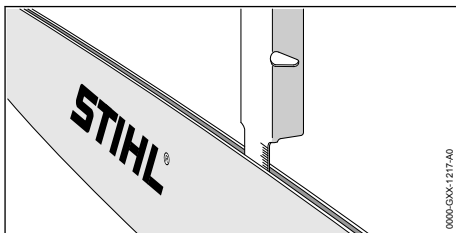

- ▶ Pjovimo juostos griovelio gylį pamatuoti su specialia plokštele STIHL gylio ribotuvu.
- ▶ Pjovimo juostą pakeisti nauja, jeigu išpildyta viena iš šių sąlygų:
 - Pjovimo juosta yra pažeista.
 - Išmatuotas griovelio gylis yra mažesnis nei mažiausias pjovimo juostos griovelio gylis,  20.3.
 - Pjovimo juostos griovelis yra susiaurėjęs arba išsiplėtęs.
- ▶ Jeigu kyla neaiškumų: kreiptis į STIHL specializuotą pardavėją.

11.3 Patikrinti pjovimo grandinę

- ▶ Motorinį pjūklą išjungti, įjungti grandinės stabdį ir išimti akumuliatorių.

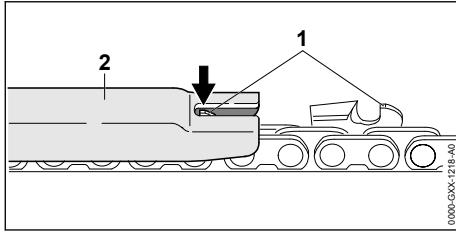

- ▶ Gylio ribotuvo aukštis (1) matuojamas su STIHL kalibruota plokštele (2). STIHL kalibruota plokštelė turi atitikti pjovimo grandinės žingsnį.
- ▶ Jeigu gylio ribotuvas (1) išlenda virš kalibruotos plokštelės (2): gylio ribotuvą (1) pažeminti,  17.2.

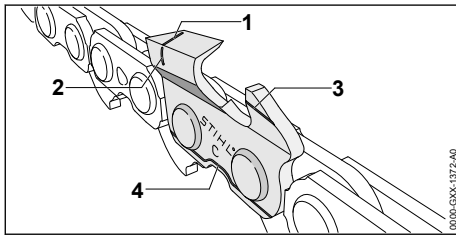

- ▶ Patikrinti, ar matomos nusidėvėjimo atžymos (nuo 1 iki 4) ant pjovimo dantukų.
- ▶ Jeigu vienos iš nusidėvėjimo atžymų nesimatoma ant vieno pjovimo dantuko: kreiptis į STIHL specializuotos prekybos atstovą.
- ▶ Su STIHL kalibruota plokštele patikrinti, ar pjovimo dantukų galandinimo kampas 30° išlaikytas. STIHL kalibruota plokštelė turi atitikti pjovimo grandinės žingsnį.
- ▶ Jeigu galandinimo kampas 30° neišlaikytas: pjovimo grandinę paaštrinti.
- ▶ Jeigu kyla neaiškumų: kreiptis į STIHL specializuotą parduotuvę.

11.4 Pjovimo grandinės stabdžio tikrinimas

- ▶ Įjungti pjovimo grandinės stabdį ir išimti akumuliatorių.

ISPEJIMAS

- Pjovimo grandinės pjaunamieji dantukai aštrūs. Naudotojas gali įsipjauti.
 - ▶ Mūvėti darbinės pirštines iš atsparios medžiagos.
- ▶ Pabandyti ranka patraukti grandinę aplink pjovimo juostą.

Jeigu negalima ranka patraukti pjovimo grandinės aplink pjovimo juostą, pjovimo grandinės stabdys funkcionuoja.

- ▶ Jeigu pavyksta pjovimo grandinę ranka patraukti aplink pjovimo juostą: motorinio pjūklo nenaudoti ir kreiptis į STIHL specializuotos prekybos atstovą. Grandinės stabdys sugedęs.

11.5 Valdymo elementų patikra

Blokavimo mygtukas, ergonomiška svirtelė ir jungiklis

- ▶ Įjungti pjovimo grandinės stabdį ir išimti akumuliatorių. Įjungti pjovimo grandinės stabdį ir išimti akumuliatorių.
- ▶ Pabandyti paspausti jungiklį, nepaspaudus fiksavimo mygtuko.
- ▶ Jeigu jungiklį galima įspausti: motorinio pjūklo nenaudoti ir kreiptis į specializuotos STIHL prekybos atstovą. Fiksatorius yra sugedęs.
- ▶ Fiksavimo mygtuką paspausti ir laikyti.
- ▶ Paspausti ergonomiškąją svirtelę ir laikyti nuspausta.
- ▶ Paspausti jungiklį. Blokavimo mygtuką galima atleisti.
- ▶ Atleisti jungiklį ir ergonomiškąją svirtelę.
- ▶ Jei blokavimo mygtukas, ergonomiška svirtelė arba jungiklis sunkiai juda ar negrįžta į pradinę padėtį: motorinio pjūklo nenaudoti ir kreiptis į specializuotos STIHL prekybos atstovą. Blokavimo mygtukas, ergonomiška svirtelė arba jungiklis sugedo.

Motorinį pjūklą įjungti

- ▶ Įdėti akumuliatorių.
- ▶ Išjunkite grandinės stabdį.
- ▶ Fiksavimo mygtuką paspausti ir laikyti.
- ▶ Paspausti jungiklį ir laikyti nuspausta. Pjovimo grandinė juda.
- ▶ Jei 3 šviesos diodai mirksi raudonai: išimti akumuliatorių ir kreiptis į STIHL prekybos atstovą. Motorinis pjūklas sugedęs.
- ▶ Atleisti jungiklį. Pjovimo grandinė nejuda.
- ▶ Jeigu pjovimo grandinė dar juda: grandinės stabdį įjungti, akumuliatorių išimti ir kreiptis į STIHL specializuotos prekybos atstovą. Motorinis pjūklas sugedęs.

11.6 Grandinės tepimo patikrinimas

- ▶ Akumuliatorių įdėti.
- ▶ Įjungti pjov. grand. stabdį.
- ▶ Pjovimo juostą nukreipti į šviesų pagrindą.

- ▶ Motorinį pjūklą įjungti.
Grandinių tepimo alyva taškoma ir ant šviesaus paviršiaus lieka žymės. Grandinės tepimas vyksta.
- ▶ Jeigu nesimato ištaškytos alyvos žymių:
 - ▶ Įpilti grandinių tepimo alyvos
 - ▶ Vėl patikrinti pjovimo grandinės tepimą.
 - ▶ Jeigu ant šviesaus paviršiaus nesimato ištaškytos alyvos žymių: su motoriniu pjūkle nedirbti ir kreiptis į STIHL specializuotos prekybos atstovą. Grandinės tepimas sugedęs.

11.7 Akumuliatorių patikrinti

- ▶ Paspausti akumuliatoriaus klavišą.
Diodai dega arba mirksi.
- ▶ Jeigu diodai nedega ar nemirksi: akumuliatoriaus nenaudoti ir kreiptis į STIHL specializuotą parduotuvę.
Akumuliatoriaus gedimas.

12 Darbas su motoriniu pjūkle

12.1 Motorinio pjūkle laikymas ir valdymas

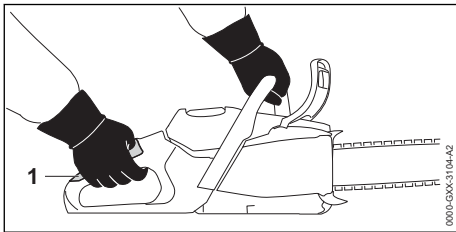

- ▶ Grandininį pjūklą laikykite ir kreipkite kaire ranka į rankenos vamzdį, o dešine - į valdymo rankenos suėmimo sritį (1) taip, kad kairės rankos nykštys apimtų rankenos vamzdį, o dešinės rankos nykštys - valdymo rankeną.

12.2 Pjovimas

⚠ ISPEJIMAS

- ▶ Jeigu įvyksta atatranka, motorinis pjūklas gali būti atmetas link dirbančiojo. Naudotojas gali būti sunkiai sužalotas arba žūti.
 - ▶ Pjauti maksimalių sukčių režimu.
 - ▶ Nedirbti su pjovimo juostos smaigaliu viršutiniu ketvirtadaliu.
- ▶ Dirbant visu greičiu, pjovimo juostą įstatyti į pjūvį taip, kad ji nepersikreiptų.

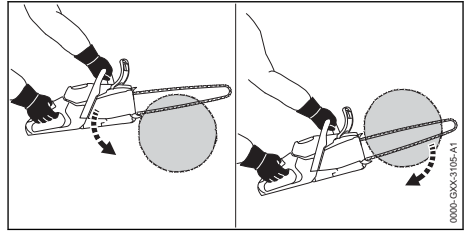

- ▶ Atraminius dantukus prispausti ir naudoti kaip sukimo tašką.
- ▶ Pjovimo juostą iki galo įsmeigti į medieną taip, kad atraminiai dantukai būtų galima vėl ir vėl perstatyti.
- ▶ Baigiant pjauti, sulaukyti motorinio pjūkle svorį.

Kad akumuliatorius veiktų visu pajėgumu, būtina atkreipti dėmesį į rekomenduojamus temperatūros diapazonus, [20.8.

12.3 Šakų genėjimas

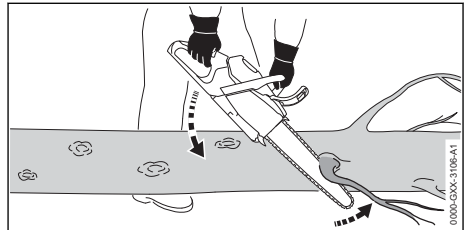

- ▶ Motorinį pjūklą atremti į kamieną.
- ▶ Visu greičiu veikiančią pjovimo juostą svirtiniu judesiu spausiti prie šakos.
- ▶ Šaką pjauti viršutine pjovimo juostos dalimi.

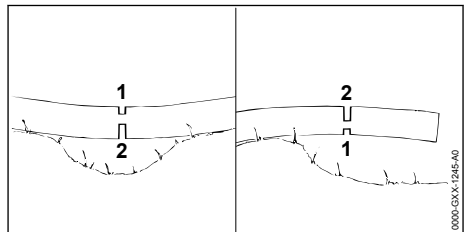

- ▶ Jei šaką veikia įtempiai: apatinėje pusėje padaryti įtempius mažinantį pjūvį (1), o paskui iš viršutinės pusės perpjauti atskiriamuoju pjūviu (2).

12.4 Miško kirtimas

12.4.1 Nustatyti medžio virtimo kryptį ir atsitraukimo takus

- ▶ Medžio virtimo kryptį nustatyti taip, kad sritis, kur kris medis būtų laisva.

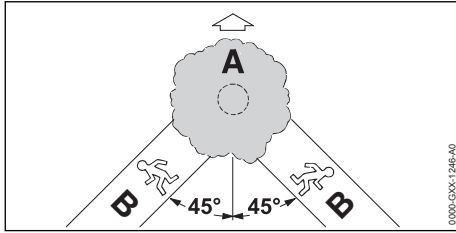

- ▶ Atsitraukimo kryptį (B) nustatyti taip, kad būtų išpildytos sekančios sąlygos:
 - Atsitraukimo kryptis (B) turi būti 45° kampu vartimo kryptčiai (A).
 - Atsitraukimo take (B) neturi būti kliūčių.
 - Gali būti stebimas medžio vainikas.
 - Jeigu atsitraukimo takas (B) yra šlaite, atsitraukimo takas (B) turi būti lygiagrečiai šlaito nuolydžiai

12.4.2 Paruošti darbo vietą prie kamieno

- ▶ Pašalinti kliūtis darbo vietoje aplink medį.
- ▶ Pašalinti šakas ir krūmus prie medžio.

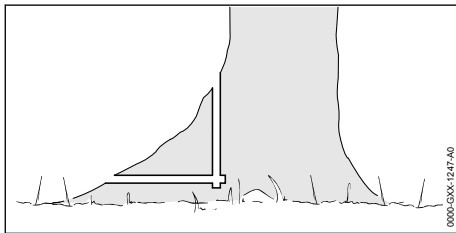

- ▶ Jeigu medis turi stambias, sveikas priešakines ataugas: jas visų pirma įpjauti vertikaliai ir po to horizontaliai ir tuomet visai pašalinti.

12.4.3 Įpjova kamienne

Įpjova kamienne nustato medžio vartimo kryptį. Turi būti laikomasi konkrečių šalių reikalavimų įpjovos atlikimui.

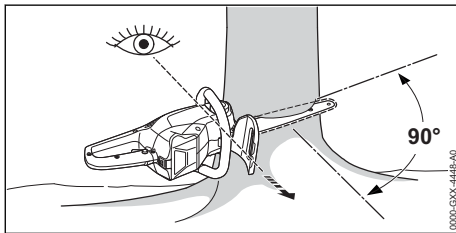

- ▶ Motorinį pjūklą nukreipti taip, kad įpjova būtų dešiniu kampu vartimo kryptties link, kiek galima arčiau žemės paviršiaus.
- ▶ Įpjovos iš šonų.
- ▶ Padaryti įstrižą pjūvį 45° kampu įpjovoms iš šonų.

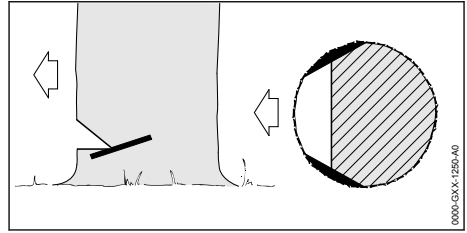

- ▶ Jei mediena sveika ir ilgo pluošto: įpjovos įpjauti taip, kad būtų išpildytos sekančios sąlygos:
 - Įpjovos iš abiejų šonų turi būti vienodos.
 - Įpjovos turi būti padarytos kiek galima žemiau.
 - Įpjovos turi būti 1/10 kamieno skersmens į gylį.
 Šis pjūvis apsaugo kamieno šonus nuo plyšimo.

12.4.4 Medžių kirtimo pagrindai

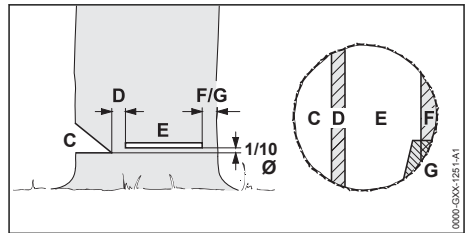

- C Įpjova kamienne**
Įpjova nustato medžio vartimo kryptį.
- D Nenupjauta medienos dalis**
Nenupjauta medienos dalis veikia kaip šarnyras. Nenupjauta medienos dalies plotis turi būti 1/10 kamieno skersmens.
- E Pagrindinis pjūvis**
Pagrindinio pjūvio metu medis nupjaunamas. Pagrindinis pjūvis turi būti 1/10 kamieno skersmens atstumu (mažiausiai 3 cm) virš įpjovos apačios.
- F Saugos juosta**
Saugos juosta prilaiko medį ir apsaugo jį nuo priešlaikinio kritimo. Nenupjauta medienos dalis turi būti 1/10 iki 1/5 kamieno skersmens.
- G Prilaukanti juosta**
Prilaukanti juosta prilaiko medį ir apsaugo jį nuo priešlaikinio kritimo. Prilaukanti juosta turi būti 1/10 iki 1/5 kamieno skersmens.

12.4.5 Duriamasis pjūvis

Duriamasis pjūvis yra darbo technika, kuri naudojama pjaunant medžius.

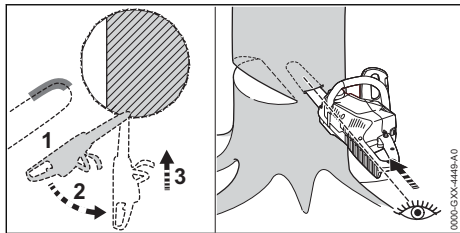

- ▶ Pilnai gazuojant pjovimo juostos apatinę smailgalio dalį smeigti į medį.
- ▶ Pjauti, kol pjūvis bus dvigubai platesnis nei pjovimo juostos plotis.
- ▶ Lėtai pastumti į dūrimo padėtį.
- ▶ Pjovimo juosta durti.

12.4.6 Pasirinkti tinkamą kirtimo būdą.

Tinkamo medžių kirtimo būdo pasirinkimas priklauso nuo sekančių sąlygų:

- natūralaus medžio pasvirimo
- medžio šakotumo
- pažeidimų kamieni
- medžio gyvybingumo būklės
- jeigu medis padengtas sniegu: sniego dangos storio
- šlaito krypties
- vėjo krypties ir greičio
- šalia augančių medžių

Gali būti išskirti keli skirtingos šių sąlygų atvejai. Šioje naudojimo instrukcijoje yra aprašyti tik 2 atvejai.

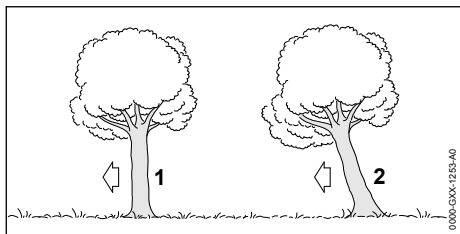

1 Normalus medis

Normalus medis auga tiesiai ir turi vienodą medžio viršūnę.

2 Kreivi medžiai

Kreivas medis auga pasvirai ir jo viršūnė nukreipta virtimo kryptimi.

12.4.7 Normalaus mažo skersmens medžio kirtimas

Normalus medis yra pjaunamas paprastu pjūviu su saugos juosta. Šis pjūvis turi būti atliekamas, jeigu kamieno skersmuo mažesnis negu esamos motorinio pjūkle pjovimo juostos ilgis.

- ▶ Perspėti aplinkinius.

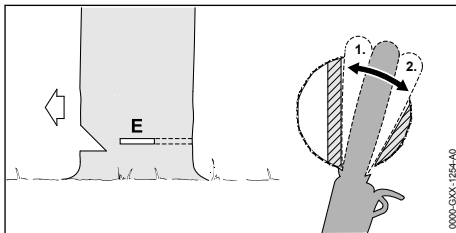

- ▶ Pjovimo juosta smeigti į įpjovą tol, kol ji išlįs kitoje kamieno pusėje, 12.4.5.
- ▶ Atraminiai dantukai atremiami į medienos dalį ir naudojami kaip sukimo taškas.
- ▶ Įpjovą kamieni suformuoti nenupjautos medienos dalies kryptimi.
- ▶ Įpjovą kamieni suformuoti saugos juostos kryptimi.

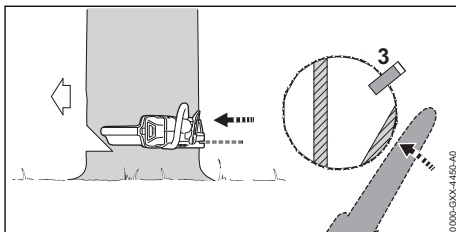

- ▶ Naudoti pleišta. Pleištas turi tikti prie medžio skersmens ir įpjovos pločio.
- ▶ Perspėti aplinkinius.
- ▶ Saugos juosta nupjauti ištiestomis rankomis iš išorės horizontaliai įpjovos lygyje. Medis krenta.

12.4.8 Normalaus didelio skersmens medžio kirtimas

Normalus medis yra pjaunamas paprastu pjūviu su saugos juosta. Ši pjovimo technika naudojama, jei medžio skersmuo didesnis negu esamos motorinio pjūkle pjovimo juostos ilgis.

- ▶ Perspėti aplinkinius.

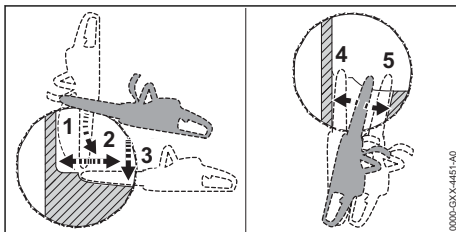

- ▶ Atraminius dantukus atremiami į medį įpjovos aukštyje ir naudojami kaip sukimo taškas.

- ▶ Motorinis pjūklas turi judėti tik horizontaliai ir kiek įmanoma plačiau.
- ▶ Įpjovą kamine suformuoti nenupjautos medienos dalies kryptimi.
- ▶ Įpjovą kamine suformuoti saugos juostos kryptimi.
- ▶ Pereiti į priešingą kamieno pusę.
- ▶ Pjovimo juostą išmeigti tame pačiame lygyje kaip įpjovą.
- ▶ Įpjovą kamine suformuoti nenupjautos medienos dalies kryptimi.
- ▶ Įpjovą kamine suformuoti saugos juostos kryptimi.

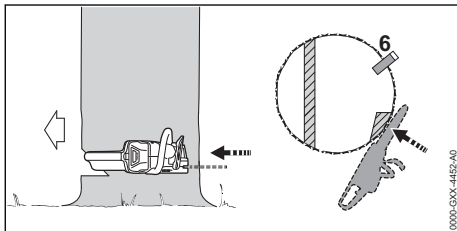

- ▶ Naudoti pleištą. Pleištą turi tikti prie medžio skersmens ir įpjovos pločio.
- ▶ Perspėti aplinkinius.
- ▶ Saugos juostą nupjauti ištiestomis rankomis iš išorės horizontaliai įpjovos lygyje. Medis krenta.

12.4.9 Pasvirusio mažo skersmens medžio kirtimas

- Pasviręs medis pjaunamas naudojant pjūvį su saugos juosta. Ši pjovimo technika turi būti naudojama, kai medžio skersmuo mažesnis nei esamos motorinio pjūklo pjovimo juostos ilgis.
- ▶ Perspėti aplinkinius.

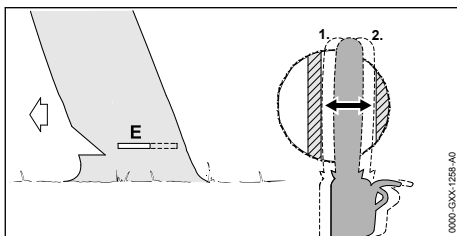

- ▶ Pjovimo juostą smeigti į įpjovą tol, kol ji išlįs kitoje kamieno pusėje, 12.4.5.
- ▶ Įpjovą kamine suformuoti nenupjautos medienos dalies kryptimi.
- ▶ Įpjovą kamine suformuoti prilaikančiosios juostos kryptimi.

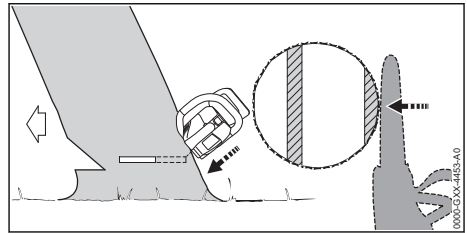

- ▶ Perspėti aplinkinius.
- ▶ Prilaikančiąją juostą nupjauti ištiestomis rankomis iš išorės ir įstrižai. Medis krenta.

12.4.10 Pasvirusio didelio skersmens medžio kirtimas

- Pasviręs medis yra pjaunamas paprastu pjūviu su saugos juosta. Ši pjovimo technika naudojama, jei medžio skersmuo didesnis negu esamos motorinio pjūklo pjovimo juostos ilgis.

- ▶ Perspėti aplinkinius.

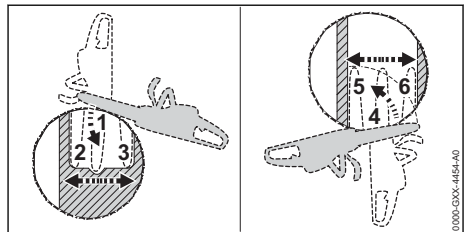

- ▶ Atraminiai dantukai atremiami į medį po prilaikančiąją juostą ir naudojami kaip sukimo taškas.
- ▶ Motorinis pjūklas turi judėti tik horizontaliai ir kiek įmanoma plačiau.
- ▶ Įpjovą kamine suformuoti nenupjautos medienos dalies kryptimi.
- ▶ Įpjovą kamine suformuoti prilaikančiosios juostos kryptimi.
- ▶ Pereiti į priešingą kamieno pusę.
- ▶ Atraminiai dantukai atremiami į medį po įpjovą ir naudojami kaip sukimo taškas.
- ▶ Motorinis pjūklas turi judėti tik horizontaliai ir kiek įmanoma plačiau.
- ▶ Įpjovą kamine suformuoti nenupjautos medienos dalies kryptimi.
- ▶ Įpjovą kamine suformuoti prilaikančiosios juostos kryptimi.

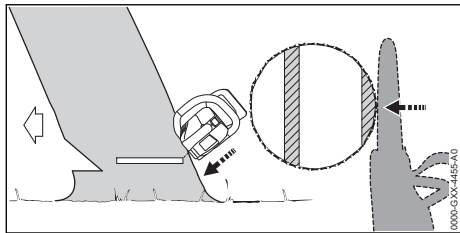

- ▶ Perspėti aplinkinius.
- ▶ Prilaikančiąją juostą nupjauti ištiesiomis rankomis iš išorės ir įstrižai. Medis krenta.

13 Po darbo

13.1 Baigus dirbti

- ▶ Motorinį pjūklą išjungti, įjungti grandinės stabdį ir išimti akumuliatorių.
- ▶ Jei motorinis pjūklas šlapias: leisti motoriniam pjūklui išdžiūti.
- ▶ Jeigu akumuliatorius šlapias arba drėgnas: akumuliatorių išdžiovinti,  20.8.
- ▶ Išvalyti motorinį pjūklą.
- ▶ Nuvalyti pjovimo juostą ir pjovimo grandinę.
- ▶ Veržlę atlaisvinti.
- ▶ Įtempimo ratuką pasukti 2 ratus prieš laikrodžio rodyklę. Pjovimo grandinė atlaisvinta.
- ▶ Veržlę priveržti.
- ▶ Grandinės apsaugą ant pjovimo juostos užmauti taip, kad jis uždengtų visą pjovimo juostą.
- ▶ Nuvalyti akumuliatorių.

14 Penešimas

14.1 Motorinio pjūklo transportavimas

- ▶ Motorinį pjūklą išjungti, įjungti grandinės stabdį ir išimti akumuliatorių.
- ▶ Grandinės apsaugą ant pjovimo juostos užmauti taip, kad jis uždengtų visą pjovimo juostą.

Motorinio pjūklo nešimas

- ▶ Motorinį pjūklą dešiniąja ranka už vamzdinės rankenos nešti taip, kad pjovimo juosta būtų nukreipta atgal.

Motorinio pjūklo vežimas transporto priemonėje

- ▶ Motorinį pjūklą pritvirtinti taip, kad jis neapvirstų ir negalėtų judėti.

14.2 Akumulatoriaus pervežimas

- ▶ Motorinį pjūklą išjungti, įjungti grandinės stabdį ir išimti akumuliatorių.
- ▶ Įsitikinti, kad akumulatoriaus būklė saugi.
- ▶ Supakuokite akumuliatorių taip, kad jis negalėtų judėti pakuotėje.
- ▶ Pakuotę pritvirtinti taip, kad ji negalėtų judėti.

Akumuliatorius priskiriamas prie pavojingų transportavimui krovinių. Akumuliatorius priskiriamas UN 3480 (ličio jonų akumuliatoriai) ir buvo išbandytas metodais, aprašytais JT Bandymų ir kriterijų vadovo III dalies 38.3 poskyryje.

Transportavimo taisyklės nurodytos www.stihl.com/safety-data-sheets.

14.3 Kroviklio gabenimas

- ▶ Ištraukti tinklo kištuką iš elektros lizdo.
- ▶ Išimti akumuliatorių.
- ▶ Suvynioti jungiamąjį laidą ir pritvirtinti prie kroviklio.
- ▶ Jei kroviklis vežamas transporto priemonėje: kroviklį įtemptiamais diržais, diržais ar tinklu pritvirtinti taip, kad kroviklis negalėtų apvirsti ar judėti.

15 sandėliuojate

15.1 Motorinio pjūklo saugojimas

- ▶ Motorinį pjūklą išjungti, įjungti grandinės stabdį ir išimti akumuliatorių.
- ▶ Grandinės apsaugą ant pjovimo juostos užmauti taip, kad jis uždengtų visą pjovimo juostą.
- ▶ Motorinį pjūklą laikyti taip, kad būtų išpildytos sekančios sąlygos:
 - Motorinis pjūklas turi būti laikoma vaikams nepasiekiamoje vietoje.
 - Motorinis pjūklas yra švarus ir sausas.
- ▶ Jei motorinis pjūklas laikomas ilgiau nei 30 dienų: Pjovimo juostą ir grandinę nuimti.

15.2 Akumulatoriaus laikymas

STIHL rekomenduoja akumuliatorių laikyti įkrovus 40–60 % (2 žali šviečiantys šviesos diodai).

- ▶ Akumuliatorių laikyti taip, kad būtų įvykdytos šios sąlygos:
 - Akumulatorius yra vaikams nepasiekiamoje vietoje.
 - Akumulatorius yra švarus ir sausas.
 - Akumulatorius yra uždaroje patalpoje.
 - Akumuliatorių laikyti atskirai nuo motorinio pjūklo.
 - Jei akumulatorius laikomas kroviklyje: ištraukite tinklo kištuką ir laikykite akumuliatorių įkrovę 40–60 % (šviečia 2 žali šviesos diodai).
 - Nelaikyti akumulatoriaus neleistiname temperatūrų diapazone,  20.7.

PRANESIMAS

- Jei akumulatorius laikomas ne taip, kaip aprašyta šioje naudojimo instrukcijoje, jis gali visiškai išsikaupti ir sugesti.
 - ▶ Išsikrovusių akumuliatorių įkrauti prieš padedant laikyti. STIHL rekomenduoja akumuliatorių laikyti įkrovus 40–60 % (2 žali šviečiantys šviesos diodai).
 - ▶ Akumuliatorių laikyti atskirai nuo motorinio pjūklo.

15.3 Kroviklio laikymas

- ▶ Ištraukite tinklo kištuką iš elektros lizdo.

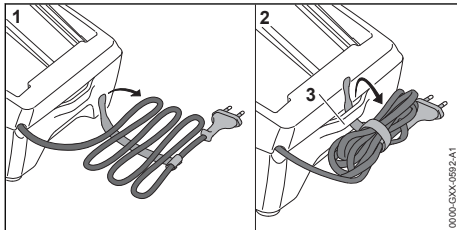

- ▶ Jungiamąjį laidą užvynioti ir pritvirtinti prie kroviklio.
- ▶ Kroviklį laikyti taip, kad būtų įvykdytos šios sąlygos:
 - Kroviklis yra vaikams nepasiekiamoje vietoje.
 - Kroviklis yra švarus ir sausas.
 - Kroviklis laikomas uždaroje patalpoje.
 - Kroviklis nekabo ant jungiamojo laido arba ant jungiamojo laido laikiklio (3).
 - Negalima laikyti kroviklio neleistiname temperatūrų diapazone,  20.7.

16 Valymas

16.1 Motorinio pjūklo valymas

- ▶ Motorinį pjūklą išjungti, įjungti grandinės stabdį ir išimti akumuliatorių.

- ▶ Motorinį pjūklą nuvalyti drėgna šluoste arba STIHL derų tirpikliu.
- ▶ Teptuku išvalyti vėdinimo angas.
- ▶ Nuimti varančiosios žvaigždutės dangtelį.
- ▶ Sritį aplink varančiąją žvaigždutę nuvalyti drėgna šluoste arba STIHL derų tirpikliu.
- ▶ Iš akumulatoriaus dėklo pašalinti pašalines medžiagas ir akumulatoriaus dėklą išvalyti drėgna šluoste.
- ▶ Elektros kontaktus akumulatoriaus dėkle nuvalyti teptuku ar minkštu šepetėliu.
- ▶ Uždėti varančiosios žvaigždutės dangtelį.

16.2 Pjovimo juosta ir pjovimo grandinę nuvalyti

- ▶ Motorinį pjūklą išjungti, įjungti grandinės stabdį ir išimti akumuliatorių.
- ▶ Pjovimo juosta ir grandinę nuimti.

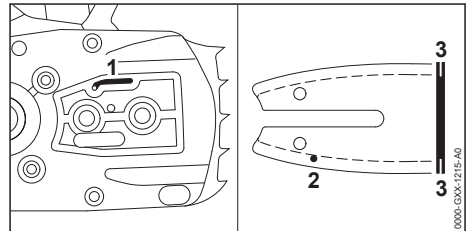

- ▶ Tepimo alyvos kanalą (1), alyvos padavimo angelę (2) ir griovelį (3) išvalyti su teptuku, minkštu šepetėliu arba STIHL derų tirpikliu.
- ▶ Pjovimo grandinę nuvalyti su teptuku, minkštu šepetėliu arba STIHL derų tirpikliu.
- ▶ Sumontuoti pjovimo juosta ir pjovimo grandinę.

16.3 Akumulatoriaus valymas

- ▶ Akumuliatorių nuvalyti su drėgna šluoste.

16.4 Kroviklio valymas

- ▶ Ištraukti tinklo kištuką iš elektros lizdo.
- ▶ Kroviklį nuvalyti drėgna šluoste.
- ▶ Teptuku išvalyti vėdinimo angas.
- ▶ Kroviklio elektrinius kontaktus nuvalyti teptuku ar minkštu šepetėliu.

17 Priežiūra

17.1 Pjovimo juostos šerpetų pašalinimas

Ant pjovimo juostos kraštų gali susidaryti šerpetos.

- ▶ Šerpetas pašalinti su plokščia dilde arba STIHL pjovimo juostos valytuvu.
- ▶ Jeigu kyla neaiškumų: kreiptis į STIHL specializuotą parduotuvę.

17.2 Pjovimo grandinės galandinimas

Reikia turėti įgūdžių, kad teisingai paaštrinti pjovimo grandinę.

STIHL dildės, STIHL galandinimo šablonai, STIHL galandinimo įrankiai ir brošiūra "STIHL pjovimo grandinių aštrinimas", padės teisingai paaštrinti pjovimo grandinę. Brošiūrą rasite www.stihl.com/sharpening-brochure.

STIHL rekomenduoja dėl pjovimo grandinės aštrinimo kreiptis į STIHL specializuotos prekybos atstovą.



ISPEJIMAS

- Pjovimo grandinės pjaunamieji dantukai aštrūs. Naudotojas gali įsipjauti.
 - ▶ Mūvēti darbinės pirštines iš atsparios medžiagos.

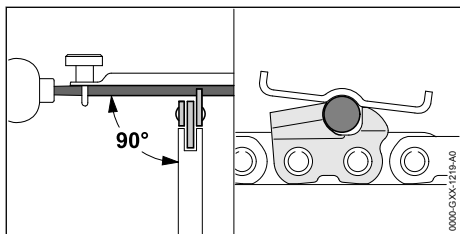

- ▶ Kiekvieną pjovimo dantuką aštrinti apvalia dilde taip, kad būtų išpildytos sekancios sąlygos:
 - Apvali dildė turi tikti prie pjovimo grandinės žingsnio.
 - Apvali dildė turi būti braukiama iš vidaus į išorę.
 - Apvali dildė turi būti braukiama stačiu kampu į pjovimo juostos šoninį paviršių.
 - Laikomasi 30° galandimo kampo.

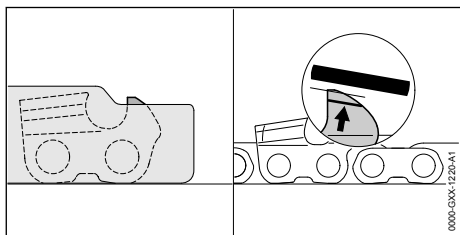

- ▶ Gylis ribotuvą su plokščia dilde taip žeminti, kad ji su STIHL kalibruota plokšte būtų paraleliai nudilimo atžymai. STIHL kalibruota plokštelė turi atitikti pjovimo grandinės žingsnį.
- ▶ Iškilus neaiškumų: kreiptis į STIHL specializuotos prekybos atstovą.

17.3 Pjovimo grandinės stabdžio techninė priežiūra

Naudotojas neturi teisės pats remontuoti grandinės stabdį.

- ▶ Dėl pjovimo grandinės stabdžio priežiūros ir remonto kreipti į STIHL specializuotos prekybos atstovą sekanciais intervalais:
 - Naudojant visą dieną: kas ketvirtį
 - Naudojant dalį dienos: kas pusę metų
 - Naudojant retkarčiais: kas metus

18 Remontas

18.1 Motorinio pjūklo, akumuliatoriaus ir įkroviklio remontas

Naudotojui negalima pačiam remontuoti pjovimo juostos, grandinės, akumuliatoriaus ir įkroviklio.

- ▶ Jeigu pažeisti motorinis pjūklas, pjovimo juosta ar grandinė: motorinio pjūklo, pjovimo juostos ar grandinės nenaudoti, kreiptis į STIHL specializuotos prekybos atstovą.
- ▶ Jeigu akumuliatorius sugedęs ar pažeistas: akumuliatorių pakeisti nauju.
- ▶ Jeigu įkroviklis sugedęs ar pažeistas: įkroviklį pakeisti nauju.
- ▶ Jeigu jungimo laidas yra defektuotas ar pažeistas: įkroviklio nenaudoti ir jungimo laidą paversti pakeisti STIHL specializuotos prekybos atstovui.

19 Gedimų šalinimas

19.1 Motorinio pjūklo arba akumulatoriaus gedimų šalinimas

Triktis	Akumulatoriaus šviesos diodai	Priežastis	Problemos sprendimas
Motorinis pjūklas neįsijungia.	1 šviesos diodas mirksi žalia spalva.	Akumulatorius per mažai įkrautas.	► Įkraukite akumuliatorių.
	1 šviesos diodas šviečia raudonai.	Akumulatorius per šiltas arba per šaltas.	► Įjungti pjovimo grandinės stabdį ir išimti akumuliatorių. Įjungti pjovimo grandinės stabdį ir išimti akumuliatorių. ► Palaukti, kol akumuliatorius atvės arba sušils.
	3 šviesos diodai mirksi raudonai.	Motorinis pjūklas sugedęs.	► Įjungti pjovimo grandinės stabdį ir išimti akumuliatorių. Įjungti pjovimo grandinės stabdį ir išimti akumuliatorių. ► Nuvalyti elektros kontaktus akumulatoriaus dėkle. ► Įdėti akumuliatorių. ► Išjunkite grandinės stabdį. ► Motorinį pjūklą įjungti. ► Jeigu toliau mirksi 3 raudoni diodai: motorinio pjūklo nenaudotii ir kreiptis į specializuotos STIHL prekybos atstovą.
	3 šviesos diodai šviečia raudonai.	Motorinis pjūklas per šiltas.	► Įjungti pjovimo grandinės stabdį ir išimti akumuliatorių. Įjungti pjovimo grandinės stabdį ir išimti akumuliatorių. ► Leisti motoriniam pjūklui atvėsti 20 minučių.
	4 šviesos diodai mirksi raudonai.	Akumulatoriaus triktis.	► Įjungti pjovimo grandinės stabdį ir išimti ir vėl įdėti akumuliatorių. ► Išjunkite grandinės stabdį. ► Motorinį pjūklą įjungti. ► Jei 4 šviesos diodai ir toliau mirksi raudonai: nenaudoti akumulatoriaus ir kreiptis į STIHL prekybos atstovą.
	-	Nutrūkęs elektros ryšys tarp motorinio pjūklo ir akumulatoriaus.	► Įjungti pjovimo grandinės stabdį ir išimti akumuliatorių. Įjungti pjovimo grandinės stabdį ir išimti akumuliatorių. ► Nuvalyti elektros kontaktus akumulatoriaus dėkle. ► Įdėti akumuliatorių.
	-	Motorinis pjūklas arba akumuliatorius sudrėkęs.	► Motorinį pjūklą ar akumuliatorių išdžiovinti,  20.8.
Motorinis pjūklas išsijungia darbo metu.	3 šviesos diodai šviečia raudonai.	Motorinis pjūklas per šiltas.	► Įjungti pjovimo grandinės stabdį ir išimti akumuliatorių. Įjungti pjovimo grandinės stabdį ir išimti akumuliatorių. ► Leisti motoriniam pjūklui atvėsti 20 minučių.
	-	Elektros įrangos triktis.	► Įjungti pjovimo grandinės stabdį ir išimti ir vėl įdėti akumuliatorių. ► Motorinį pjūklą įjungti.
Motorinio pjūklo darbo laikas per trumpas.	-	Akumuliatorius nevisiškai įkrautas.	► Visiškai įkrauti akumuliatorių.
	-	Viršyta akumulatoriaus eksploatavimo trukmė.	► Pakeisti akumuliatorių.

Triktis	Akumuliatoriaus šviesos diodai	Priežastis	Problemos sprendimas
Įdėjus akumuliatorių į kroviklį, įkrovimas nevyksta.	1 šviesos diodas šviečia raudonai.	Akumuliatorius per šiltas arba per šaltas.	▶ Akumuliatorių palikti kroviklyje. Įkrovimo procesas prasidės automatiškai, kai tik bus pasiektos leidžiamosios temperatūros ribos.

19.2 Kroviklio trikčių šalinimas

Triktis	Įkroviklio šviesos diodai	Priežastis	Problemos sprendimas
Akumuliatorius neįkraunamas.	Šviesos diodas mirksi raudonai.	Nutrūko kroviklio ir akumuliatoriaus elektrinė jungtis.	▶ Išimti akumuliatorių. ▶ Nuvalyti įkroviklio elektros kontaktus. ▶ Įdėti akumuliatorių.
		Kroviklio triktis.	▶ Nenaudoti kroviklio ir kreiptis į STIHL prekybos atstovą.

20 Techniniai daviniai

20.1 Motoriniai pjūklai STIHL MSA 60.0 C, MSA 70.0 C

MSA 60.0 C

- Leidžiamas naudoti akumuliatorius: STIHL AK
- Svoris be akumuliatoriaus, pjovimo juostos ir pjovimo grandinės: 2,5 kg
- Didžiausioji alyvos bakelio talpa: 110 cm³ (0,11 l)

MSA 70.0 C

- Leidžiamas naudoti akumuliatorius: STIHL AK
- Svoris be akumuliatoriaus, pjovimo juostos ir pjovimo grandinės: 2,5 kg
- Didžiausioji alyvos bakelio talpa: 110 cm³ (0,11 l)

Veikimo trukmė nurodyta www.stihl.com/battery-life.

20.2 Varančiosios žvaigždutės ir grandinės greičiai

MSA 60.0 C

Galima naudoti toliau nurodytas varančiąsias žvaigždutes:

- 6-dantų, 1/4" P
- Didžiausiasis grandinės: 14,0 m/s

MSA 70.0 C

Galima naudoti toliau nurodytas varančiąsias žvaigždutes:

- 6-dantų, 1/4" P
- Didžiausiasis grandinės: 14,0 m/s

20.3 Minimalus pjovimo juostų griovelio gylis

Minimalus griovelio gylis priklauso nuo pjovimo juostos žingsnio.

- 1/4" P: 4 mm

20.4 Akumuliatorius STIHL AK

- Akumuliatorius: ličio jonų
- Įtampa: 36 V
- Talpa Ah: žiūrėti ant skydelio
- Energijos kiekis Wh: žiūrėti ant skydelio
- Svoris, kg: žr. lentelę su duomenimis

20.5 Kroviklis STIHL AL 101

- Vardinė įtampa: žr. duomenų lentelę
- Dažnis: žr. duomenų lentelę
- Vardinė galia: žr. duomenų lentelę
- Įkrovimo srovė: žr. duomenų lentelę

Įkrovimo trukmės nurodytos www.stihl.com/charging-times.

20.6 Ilginamieji laidai

Jei naudojamas ilginamasis laidas, jo gyslos, priklausomai nuo įtampos ir ilginamojo laido ilgio, turi būti bent tokio skerspjūvio:

Jei vardinė įtampa duomenų lentelėje yra 220–240 V:

- Laido ilgis iki 20 m: AWG 15 / 1,5 mm²
- Laido ilgis iki 20–50 m: AWG 13 / 2,5 mm²

Jei vardinė įtampa duomenų lentelėje yra 100–127 V:

- Laido ilgis iki 10 m: AWG 14 / 2,0 mm²
- Laido ilgis iki 10–30 m: AWG 12 / 3,5 mm²

20.7 Temperatūrų diapazonai



ISPEJIMAS

- Akumulatorius nėra apsaugotas nuo visų aplinkos poveikių. Jei akumulatorius yra veikiamas atitinkamų aplinkos sąlygų, jis gali užsidegti arba sprogti. Žmonės gali būti sunkiai sužaloti arba galima patirti materialinės žalos.
 - ▶ Nekraukite akumulatoriaus žemesnėje nei $-20\text{ }^{\circ}\text{C}$ arba aukštesnėje nei $50\text{ }^{\circ}\text{C}$ temperatūroje.
 - ▶ Nenaudokite motorinis pjūklo, akumulatoriaus ar įkroviklio žemesnėje nei $-20\text{ }^{\circ}\text{C}$ arba aukštesnėje nei $+50\text{ }^{\circ}\text{C}$ temperatūroje.
 - ▶ Nelaikykite motorinis pjūklo, akumulatoriaus ar įkroviklio žemesnėje nei $-20\text{ }^{\circ}\text{C}$ arba aukštesnėje nei $+70\text{ }^{\circ}\text{C}$ temperatūroje.

20.8 Rekomenduojami temperatūrų diapazonai

Kad motorinis pjūklas, akumulatorius ir įkroviklis veiktų optimaliai, laikykitės šių temperatūros intervalų

- Įkrovimas: nuo $5\text{ }^{\circ}\text{C}$ iki $40\text{ }^{\circ}\text{C}$
- Naudojimas: nuo $-10\text{ }^{\circ}\text{C}$ iki $40\text{ }^{\circ}\text{C}$
- Laikymas: nuo $-20\text{ }^{\circ}\text{C}$ iki $50\text{ }^{\circ}\text{C}$

Jei akumulatorius įkraunamas, naudojamas ar laikomas ne rekomenduojamame temperatūrų diapazone, gali sumažėti jo našumas.

Jei akumulatorius šlapias arba drėgnas, leiskite akumulatoriui išdžiūti bent 48 val. aukštesnėje nei $+15\text{ }^{\circ}\text{C}$ ir žemesnėje nei $+50\text{ }^{\circ}\text{C}$ temperatūroje bei esant mažesniai nei 70 % drėgnumui. Didelis drėgnumas gali pailginti džiovinimo laiką.

20.9 Garso ir vibracijos vertės

Garso slėgio lygio K vertė yra 2 dB(A) . Garso galios lygio K vertė yra 2 dB(A) . Vibracijos verčių K vertė yra 2 m/s^2 .

MSA 60.0 C

STIHL rekomenduoja dėvėti klausos apsaugos priemonę.

- Garso slėgio lygis L_{pA} , išmatuotas pagal EN 62841-4-1 standartą: 83 dB(A)

- Garso galios lygis L_{WA} , išmatuotas pagal EN 62841-4-1 standartą: 94 dB(A)
- Vibracijos vertė a_{HV} , išmatuota pagal EN 62841-4-1 standartą:
 - Valdymo rankena: $3,4\text{ m/s}^2$
 - Vamzdinė rankena: $3,2\text{ m/s}$

MSA 70.0 C

STIHL rekomenduoja dėvėti klausos apsaugos priemonę.

- Garso slėgio lygis L_{pA} , išmatuotas pagal EN 62841-4-1 standartą: 83 dB(A)
- Garso galios lygis L_{WA} , išmatuotas pagal EN 62841-4-1 standartą: 94 dB(A)
- Vibracijos vertė a_{HV} , išmatuota pagal EN 62841-4-1 standartą:
 - Valdymo rankena: $3,4\text{ m/s}^2$
 - Vamzdinė rankena: $3,2\text{ m/s}$

Nurodytos garso ir vibracijų vertės išmatuotos standartiniu matavimo metodu ir gali būti naudojamos vienam elektriniam įrankiui palyginti su kitu. Faktinės garso ir vibracijų vertės gali skirtis nuo nurodytųjų verčių – tai priklauso nuo įrankio naudojimo būdo. Nurodytomis garso ir vibracijų vertėmis taip pat galima vadovautis preliminariai vertinant garso ir vibracinį poveikį. Reikia įvertinti faktinį garso ir vibracinį poveikį. Taip pat galima atsižvelgti ir į laikotarpius, kai elektrinis įrankis yra išjungtas, ir laikotarpius, kai įrankis įjungtas, tačiau veikia nenaudojamas.

Informacijos, kaip vykdomi direktyvos 2002/44/EB reikalavimai darbuotojams nuo vibracijų apsaugoti, galima rasti www.stihl.com/vib.

20.10 REACH

REACH pažymi ES potvarkį dėl registravimo, vertinimo ir chemikalų leistinas normas.

Informacijas apie atitikimą REACH potvarkiui (ES) Nr. rasite www.stihl.com/reach.

21 Pjovimo juostos ir pjovimo grandinės deriniai

21.1 Motoriniai pjūklai STIHL MSA 60.0 C, MSA 70.0 C

Žingsnis	Varančiojo narelio storis / griovėlio plotis	Ilgis	Pjovimo juosta	Kreipiamosios žvaigždutės dantų skaičius	Varančiųjų narelių skaičius	Pjovimo grandinė
1/4" P	1,1 mm	25 cm	Rollo-matic E Mini / Light 01	8	56	71 PM3 (tipas 3670)
		30 cm			64	
		30 cm	Carving	-	64	

Pjovimo juostos pjovimo ilgis priklauso nuo naudojamo motorinio pjūklo ir naudojamos pjovimo grandinės. Faktinis pjovimo juostos pjovimo ilgis gali būti mažesnis nei nurodytas ilgis.

22 Atsarginės dalys ir priedai

22.1 Atsarginės dalys ir priedai

STIHL Šie simboliai žymi originalias
 STIHL atsargines dalis ir originalius
 STIHL priedus.

STIHL rekomenduoja naudoti originalias STIHL atsargines dalis ir originalius STIHL priedus.

Nors nuolat stebi rinką, STIHL negali įvertinti kitų gamintojų atsarginių dalių ir priedų patikimumo, saugos bei tinkamumo, todėl tokius naudojant, STIHL negali už juos garantuoti.

STIHL originalių atsarginių dalių ir STIHL originalių priedų galima įsigyti iš STIHL specializuoto prekybos atstovo.

23 Utilizavimas

23.1 Motorinio pjūklo, akumuliatoriaus ir įkroviklio utilizavimas

Informacijos apie šalinimą gali suteikti vietos savivaldybė arba STIHL prekybos atstovas.

Netinkamai šalinant gali būti pakenkta sveikatai ir aplinkai.

► STIHL gaminius, įskaitant pakuotę, nuneškite į tinkamą surinkimo punktą perdirbti pagal vietinės taisykles.

► Neišmesti kartu su buitinėmis atliekomis.

24 ES- atitikties sertifikatas

24.1 Motoriniai pjūklai STIHL MSA 60.0 C, MSA 70.0 C

ANDREAS STIHL AG & Co. KG
 Badstraße 115
 D-71336 Waiblingen

Vokietija

priimdama visą atsakomybę deklaruoja, kad

- Rūšis: Akumuliatorinis pjūklas
- Gamintojo prekių ženklas: STIHL
- Tipas: MSA 60.0 C, serijos identifikacinis numeris: MA04
- Tipas: MSA 70.0 C, serijos identifikacinis numeris: MA04

atitinka visus atitinkamų direktyvų 2011/65/ES, 2006/42/EB, 2014/30/ES ir 2000/14/EB reikalavimus ir yra sukonstruotas ir pagamintas vadovaujantis toliau išvardytų standartų versijomis, galiojusiomis pagaminimo metu: EN 55014-1, EN 55014-2, EN 62841-1 ir EN 62841-4-1.

ES tipo tyrimą pagal Direktyvos 2006/42/EB 12.3(b) str. atliko: VDE Prüf- u. Zertifizierungsinstitut (Bandymų ir sertifikavimo institutas) (NB 0366), Merianstraße 28, 63069 Offenbach, Vokietija

– Sertifikato numeris: 40055452

Išmatuotasis ir garantuotasis garso galios lygis buvo nustatyti vadovaujantis Direktyvos 2000/14/EB V priedu.

MSA 60.0 C

– Išmatuotasis garso galios lygis: 95 dB(A)
 – Garantuotasis garso galios lygis: 97 dB(A)

MSA 70.0 C

– Išmatuotasis garso galios lygis: 96 dB(A)
 – Garantuotasis garso galios lygis: 98 dB(A)

Techniniai dokumentai saugomi ANDREAS STIHL AG & Co. KG Gaminių patvirtinimo skyriuje.

Pagaminimo metai ir gamyklinis numeris yra nurodyti ant motorinio pjūklo.

Waiblingen, 2022.09.30

ANDREAS STIHL AG & Co. KG

Įmonės vardas 
 Robert Olma, Vice President, Regulatory Affairs
 & Global Governmental Relations

25 UKCA atitikties deklaracija

25.1 Motoriniai pjūklai STIHL MSA 60.0 C, MSA 70.0 C

**UK
CA**

ANDREAS STIHL AG & Co. KG
 Badstraße 115
 D-71336 Waiblingen

Vokietija

prisiimdama visą atsakomybę deklaruoja, kad
 – Rūšis: Akumulatorinis pjūklas
 – Gamintojo prekių ženklas: STIHL
 – Tipas: MSA 60.0 C, serijos identifikacinis numeris: MA04
 – Tipas: MSA 70.0 C, serijos identifikacinis numeris: MA04

atitinka atitinkamas Jungtinės Karalystės The Restriction of the Use of Certain Hazardous Substances in Electrical and Electronic Equipment Regulations 2012, Supply of Machinery (Safety) Regulations 2008, Electromagnetic Compatibility Regulations 2016 ir Noise Emission in the Environment by Equipment for use Outdoors Regulations 2001 taisyklių nuostatas ir yra suprojektuotas bei pagamintas pagal gamybos dieną galiojančias šių standartų versijas: EN 55014-1, EN 55014-2, EN 62841-1 und EN 62841-4-1.

Tipo tyrimą atliko: VDE Prüf- u. Zertifizierungsinstitut (NB 0366), Merianstraße 28, 63069 Offenbach, Vokietija
 – Sertifikato numeris: 40055452

Norint nustatyti išmatuotą ir garantuotą garso galios lygį, buvo laikomasi JK reguliavimas Noise Emission in the Environment by Equipment for use Outdoors Regulations 2001, Schedule 8.
 MSA 60.0 C
 – Išmatuotasis garso galios lygis: 95 dB(A)
 – Garantuosasis garso galios lygis: 97 dB(A)
 MSA 70.0 C
 – Išmatuotasis garso galios lygis: 96 dB(A)
 – Garantuosasis garso galios lygis: 98 dB(A)

Techniniai dokumentai saugomi įmonėje ANDREAS STIHL AG & Co. KG.

Pagaminimo metai ir gamyklinis numeris yra nurodyti ant motorinio pjūklo.

Waiblingen, 2022.09.30

ANDREAS STIHL AG & Co. KG

Įmonės vardas 

Robert Olma, Vice President, Regulatory Affairs
 & Global Governmental Relations

26 Bendri saugumo nurodymai elektriniams įrenginiams

26.1 Įvadas

Šiame skyriuje perteikiami normoje EN/EC 62841 suformuluoti nurodymai saugumui, dirbant su rankose nešamais elektriniais įrenginiais.

STIHL privalo atkurti šiuos tekstus.

"Saugos, eksploatuojant elektros įrankius taisyklėse" esantys saugos nurodymai dėl elektros smūgio išvengimo STIHL akumuliatorių energiją naudojančiams įrenginiams nėra taikomi.



ISPEJIMAS

- **Perskaitykite visas saugumo nurodymus, instrukcijas, paveikslėlius ir techninius duomenis, galiojančius šiam elektriniam įrankiui.** Nesilaikant toliau pateiktų instrukcijų, galima patirti elektros smūgį, gali kilti gaisras ir (arba) galima sunkiai susižaloti. **Išsaugokite visas saugumo instrukcijas ir nurodymus.**

Saugaus darbo instrukcijoje naudojamas terminas "elektrinis įrenginys" liečia tiek elektrinius įrenginius (su elektros pajungimo laidu), tiek akumuliatorinius įrenginius (be elektros pajungimo laido).

26.2 Darbo vietos sauga

- a) **Darbo zona turi būti švari ir gerai apšviesta.** Jei darbo zona netvarkinga ar neapšviesta, gali įvykti nelaimingas atsitikimas.
- b) **Nenaudokite elektrinio įrankio sprogoje aplinkoje, kurioje yra degių skysčių, dujų ar dulkių.** Elektriniai įrankiai įskelia kibirkščių, ir jos gali uždegti dulkes ar garus.
- c) **Dirbdami su elektriniu įrankiu neleiskite artintis vaikams ar kitiems asmenims.** Atitraukus

dėmesį, elektrinis įrankis gali tapti nevaldomas.

26.3 Elektros sauga

- Elektrinio įrankio jungiamasis kištukas turi tiktai elektros lizdai.** Jokiu būdu nekeiskite kištuko. Jei elektrinis įrankis įžemintas, **nenau-dokite adapterių.** Naudojant originalius kištukus ir tinkamus elektros lizdus sumažėja elektros smūgio pavojus.
- Stenkities nesiliesti prie įžemintų paviršių, pavyzdžiui, vamzdžių, šildymo įrenginių, viryklių ir šaldytuvų.** Kai kūnas įžemintas, padidėja elektros smūgio pavojus.
- Saugokite elektrinius įrankius nuo lietaus ar drėgmės.** Į elektrinio įrankio vidų patekus vandens, padidėja elektros smūgio pavojus.
- Nenaudokite jungiamojo laido ne pagal paskirtį.** Jungiamasis laidas neskirtas elektriniam įrankiui nešti, tempti arba traukti norint iš elektros lizdo ištraukti kištuką. Saugokite jungiamąjį laidą nuo karščio, aštrių briaunų ir slankių dalių, neištepkite jo alyva. Apgadinus arba suraizgius jungiamuosius laidus, padidėja elektros smūgio pavojus.
- Dirbdami su elektriniu įrankiu lauke, naudokite tik darbui lauke tinkamus ilginamuosius laidus.** Naudojant darbui lauke tinkamą ilgina-mąjį laidą, sumažėja elektros smūgio pavojus.
- Jei elektrinis įrankis neišvengiamai turi būti naudojamas drėgnoje aplinkoje, naudokite pažaidos srove valdomą jungtuvą.** Naudojant pažaidos srove valdomą jungtuvą sumažėja elektros smūgio pavojus.

26.4 Žmonių sauga

- Būkite atidūs, sutelkę dėmesį į tai, ką darote, ir laikykitės įprastų darbo su elektriniu įrankiu taisyklių.** Nenaudokite elektrinių įrankių, jei pajutote nuovargį, vartojote narkotinių medžiagų, alkoholio ar vaistų. Menkiausias neapdairumas dirbant su elektriniu įrankiu gali būti sunkių sužalojimų priežastis.
- Dėvėkite asmenines apsaugos priemones ir būtinai užsidėkite apsauginius akinius.** Elek-trinio įrankio tipui ir jo naudojimo būdai tinka-mos asmeninės apsaugos priemonės, pavyzdžiui, kaukė nuo dulkių, neslystanti saugi avalynė, apsauginis šalmas ar klausos apsaugos priemonė, sumažina pavojų susi-žaloti.

- Saugokitės, kad netyčia neįjungtumėte įran-kio.** Prieš prijungdami elektrinį įrankį prie elektros tinklo ir (arba) akumulatoriaus, prieš jį pakeldami ar nešdami įsitikinkite, kad elek-trinis įrankis yra išjungtas. Jei nešdami elek-trinį įrankį pirštą laikysite ant jungiklio arba į elektros tinklą įjungsitė jau įjungtą elektrinį įrankį, gali įvykti nelaimingas atsitikimas.
- Prieš įjungdami elektrinį įrankį, pašalinkite reguliavimo įrankius arba veržliarakčius.** Besisukančioje elektrinio įrankio dalyje esan-tis įrankis ar raktas gali sužaloti.
- Venkite nenatūralios kūno padėties. Stovė-kite stabiliai, visada išlaikykite pusiausvyrą.** Taip geriau galėsite kontroliuoti elektrinį įrankį nenumatytomis aplinkybėmis.
- Vilkėkite tinkamus drabužius. Nevilkėkite pla-čių drabužių, būkite be papuošalų.** Plaukus ir drabužius saugokite nuo slankių dalių. Slankiosios dalys gali įtraukti laisvus drabu-žius, papuošalus ar ilgus plaukus.
- Jei prie įrankio galima prijungti dulkių siur-bimo ar dulkių surinkimo įrenginių, juos reikia prijungti ir tinkamai naudoti.** Susiurbus dul-kes, sumažėja dulkių keliamas pavojus.
- Nesijauskite nepagrįstai saugūs ir būtinai lai-kykitės elektrinių įrankių naudojimo saugos taisyklių, net jei elektrinį įrankį naudojote daug kartų ir gerai mokate su juo dirbti.** Nerūpestingai elgdamiesi greitai galite sunkiai susižaloti.

26.5 Elektrinio įrankio naudojimas ir elgesys su juo

- Venkite elektrinio įrankio perkrovų.** Naudo-kite darbui tinkamą elektrinį įrankį. Tinkamu elektriniu įrankiu darbą nurodytoje įrankio naudojimo srityje atliksite geriau ir saugiau.
- Nenaudokite elektrinio įrankio, jei sugedo jo jungiklis.** Neįsijungiantis arba neišsijungiantis elektrinis įrankis kelia pavojų, ir jį reikia patai-syti.
- Prieš reguliuodami, padėdami elektrinį įrankį ar keisdami papildomus įrankius, ištraukite iš elektros lizdo kištuką ir (arba) išimkite išima-mąjį akumuliatorių.** Ši atsargumo priemonė neleis elektriniam įrankiui netyčia įsijungti.
- Nenaudojamus elektrinius įrankius laikykite vaikams nepasiekiamoje vietoje. Neleiskite elektrinio įrankio naudoti su juo nesusipaži-nusiems ar šių nurodymų neperskaičiusiems žmonėms.** Elektriniai įrankiai kelia pavojų, jei juos naudoja patirties neturintys žmonės.

- e) **Rūpestingai prižiūrėkite elektrinius ir papildomus darbo įrankius. Patikrinkite, ar tinkamai veikia ir ar neužsikirtusios slankiosios dalys, ar nėra elektrinio įrankio veikimą bloginančių sulūžusių arba apgadintų dalių. Prieš naudodami elektrinį įrankį pasirūpinkite, kad sugadintos dalys būtų pataisytos. Daug nelaimingų atsitikimų įvyksta dėl netinkamai prižiūrimų elektrinių įrankių.**
- f) **Pjovimo įrankiai turi būti aštrūs ir švarūs.** Rūpestingai prižiūrimi pjovimo įrankiai su aštriais ašmenimis rečiau įstringa, juos lengviau valdyti.
- g) **Elektrinį įrankį, papildomą įrangą, priedus ir kt. naudokite vadovaudamiesi šiais nurodymais. Taip pat įvertinkite darbo sąlygas ir atliktiną darbą.** Elektrinius įrankius naudojant nenumatytais tikslais gali susiklostyti pavojingų situacijų.
- h) **Rankenos ir suimamieji paviršiai turi būti sausi, švarūs ir neištepti alyva ar tepalu.** Jei rankenos ar suimamieji paviršiai slidūs, elektrinio įrankio negalėsite saugiai naudoti ir valdyti nenumatytomis situacijomis.

26.6 Akumulatorinio įrenginio naudojimas ir priežiūra

- a) **Įkraukite akumulatorius tik su įkrovikliais, kuriuos rekomenduoja gamintojas.** Įkroviklis, kuris skirtas tam tikros rūšies akumuliatorių įkrovimui, gali užsidegti, jei jis naudojamas su kitokiu akumuliatoriumi.
- b) **Elektros įrankiuose naudokite tik tam skirtus akumulatorius.** Kitokių akumuliatorių naudojimas gali sukelti sužeidimus ar gaisro pavojų.
- c) **Nelaikykite naudojamo akumulatoriaus šalia sąvaržėlių, monetų, raktų, vinių, varžtų ar kitų smulkių metalinių daiktų, kurie gali sąlygoti kontaktų atotrūkį.** Trumpas sujungimas tarp akumulatoriaus kontaktų gali sukelti nudegimus arba gaisrą.
- d) **Neteisingai naudojant, iš akumulatoriaus gali ištekėti skystis. Venkite kontakto su juo. Esant atsitiktiniam kontaktui, nuplauti vandeniu. Jei skystis patenka į akis, papildomai kreipkitės pas gydytoją.** Ištekantis akumulatoriaus skystis gali suerzinti ar nudeginti odą.
- e) **Nenaudokite pažeisto ar pakeisto akumulatoriaus.** Pažeisti ar pakeisti akumulatoriai gali sukelti gaisro, sprogo ar sužeidimo pavojų.

- f) **Saugokite akumuliatorių nuo ugnies ir per aukštos temperatūros poveikio** ugnis arba virš 130 °C (265 °F) temperatūra gali sukelti sprogoimą.
- g) **Laikykites nurodymų įkrovimui ir niekada neįkraudinėkite akumulatoriaus ar akumulatorinio įrankio aukštesnėje nei nurodyta naudojimo instrukcijoje temperatūroje.** Neteisingas įkrovimas ar įkrovimas aukštesnėje nei leistinoje temperatūroje gali sunaikinti akumuliatorių ir padidinti gaisro pavojų.

26.7 Servisas

- a) **Elektrinį įrenginį taisyti paveskite tik kvalifikuotam personalui ir taisant naudoti tik originalias atsargines dalis.** Tuo bus užtikrinta, kad bus išsaugotas elektrinio įrenginio saugumas.
- b) **Niekada neatlikinėkite techninės priežiūros pažeistam akumuliatoriui.** Visą akumuliatorių techninę priežiūrą turėtų atlikti tik gamintojas ar įgalios aptarnavimo vietos.

26.8 Grandinių pjūklų naudojimo saugos nurodymai

Bendrieji grandinių pjūklų naudojimo saugos nurodymai

- a) **Pjūklui veikiant, visos kūno dalys turi būti atokiai nuo pjovimo grandinės. Prieš užvedami pjūklą įsitinkinkite, kad pjovimo grandinė niekur nesiliečia.** Dėl menkausio neatidumo dirbant su grandininis pjūklų pjovimo grandinė gali sugriebti drabužius arba kūno dalis.
- b) **Grandininį pjūklą visada laikykite dešiniąja ranka suėmę už galinės rankenos, o kairiąją – už priekinės rankenos.** Grandininį pjūklą laikant priešingai, padidėja pavojus susižaloti, todėl taip dirbti draudžiama.
- c) **Grandininį pjūklą laikykite tik už izoliuotų rankenos paviršių, nes pjūklo grandinė gali atsitrenkti į paslėptus elektros laidus.** Pjovimo grandinei prisilietus prie laido, kuriame yra įtampa, ši gali persiduoti metalinėms įrankio dalims ir sukelti elektros smūgį.
- d) **Užsidėkite akių apsaugos priemonę. Rekomenduojame naudoti ir kitas klausos, galvos, rankų, kojų ir pėdų apsaugos priemones.** Dėvint tinkamus apsauginius drabužius, pavojus būti sužalotiems skraidančių skiedrų ar pavojus netyčia prisiliesti prie pjovimo grandinės yra mažesni.

- e) **Nenaudokite grandinino pjūklo stovédami ant medžio, kopéčių, nuo stogo ar búdami ant netvirto pagrindo.** Taip naudojant kyla pavojus susižaloti.
- f) **Visada pasirúpinkite, kad tvirtai stovétuméte ir grandininį pjúklá naudokite tik stovédami ant tvirto, saugaus ir lygaus pagrindo.** Stovédami ant slidaus pagrindo arba netvirto paviršiaus, galite nesuvaldyti grandinino pjúklo.
- g) **Pjaudami ítempíu veikiamá šaká tikékítés, kad jí gali atšokti.** Kai medienos plaušuose nebelieka ítampos, ítempíu veikiamá šaká gali kirsti dirbančiam ir (arba) grandininis pjúklas gali tapti nevaldomas.
- h) **Búkite ypač atsargús pjaudami pomiškí ir jaunus medelius.** Plonos medžiagos gali íspainioti í pjovimo grandiné ir kirsti jums arba íšmušti jus í pusiausvyros.
- i) **Grandininį pjúklá neškíte íšjungtá ir suémé už priekínés rankenos, nuo júsú kúno nukr-eipta pjovimo grandine.** Gabendami grandininį pjúklá ar padédami jí laikyti, visada užmaukite apsauginé ímautę. Rúpestingai elgiantis su grandininio pjúklu sumažés tiki-mybė netyčia prisiliesti prie judančios pjovimo grandinés.
- j) **Vadovaukítés tepimo, grandinés ítempimo ir pjovimo juostos bei pjovimo grandinés kei-timo nurodymais.** Netinkamai ítempta arba sutepta grandiné gali nutrúkti arba dël to gali padidėti atatrancos pavojus.
- k) **Pjaukite tik mediená. Nenaudokite grandini-no pjúklo darbams, kuriems jis nėra skirtas.** Pavyzdys: nepjaukite grandininio pjúklu metalo, plastiko, múro ar nemediniú statybi-niú medžiagu. Naudojant grandininį pjúklá nenumatytiems darbams, gali susiklostyti pavojingú situacijú.
- l) **Nebandykite kirsti medžio prieš tai neįvertiné pavojú ir nenumatę, kaip jí íšvengti.** Kirsda-mas medį írankio naudotojas ar aplinkui sto-vintys žmonés gali sunkiai susižaloti.
- m) **Vadovaukítés visais nurodymais íšvalydami íš grandinino pjúklo jame susikaupusias medžiagas, padédami jí laikyti ar atlikdami techninés priežiúros darbus.** Ísitikinkite, kad jungiklis íšjungtas ir akumulatorius íšimtas. Netikétas grandinino pjúklo íjungimas šali-nant susikaupusias medžiagas arba atliekant techninę priežiúrą gali sukelti sunkius sužalo-jimus.

26.9 Atmetimo priežastys ir jo išven-gimas

Atmetimas gali atsirasti, kai pjovimo juostos galu paliečiamas daiktas ir kai mediena susilenkia ir pjovimo grandinė užstringa pjúvyje.

Palietimas juostos galu daugumoje atvejú gali iššaukti nelauktá atmetimá atgal, kai pjovimo juosta pašoka aukštyn ir dirbančiojo kryptimi.

Užstrigusi pjovimo grandiné ant viršutinio pjovimo juostos krašto gali atmesti pjovimo juostá dirbančiojo link.

Bet kuri íš šiú situacijú gali privesti prie to, kad Jús prarasite kontrolę pjúklu ir rimtai susižeisite. Nepasikliaukite vien tik saugos įranga sumon-tuota grandininiam pjúklu. Kaip naudotojas jús privalote imtis įvairiú priemoniú, kad galétuméte dirbti be nelaimingú atsitikimú ir sužeidimú.

Atmetimas atgal yra neteisingo ar klaidingo nau-dojomosi elektriniu įrenginiu pasekmė. Jos galima išvengti laikantis pateiktú norodýmú:

- **Pjúklá laikykite tvirtai abiejomis rankomis, nykščiai ir pirštai apgaubia grandinino pjúklo rankenas. Stovékite ir rankas laikykite tokioje padétyje, kad galétuméti atlaikyti atmetimo atgal jégas.** Kai imamas reikalingu priemoniu, naudotojas gali nugalesti atmetimo jégas. Nie-kada nepaleisti grandinino pjúklo.
- **Venkite nenormalios kúno laikysenos ir nie-kada nepjaukite virš pečių lygio.** Taip išveng-site nelaukto prietimo pjovimo juostos galu ir galésite geriau kontroliuoti pjúklá nenumaty-toje situacijoje.
- **Visada naudokite tik gamintojo rekomenduojamas pakaitines pjovimo juostas ir grandines.** Neteisingu pakaitiniú juostú ir grandiniú nau-dojimas gali privesti prie grandinés trúkimo ir/ar atmetimo atgal.
- **Visada laikykítés gamintojo nurodýmú pjovimo grandinés galandinimui ir priežiúrai.** Per žemi gylio ribotuvai padidina atmetimo galimybę.

Vsebina

1	Uvod.....	164
2	Informacije o teh navodilih za uporabo...	164
3	Pregled.....	165
4	Varnostni napotki.....	166
5	Prilavljanje motorne žage za uporabo...	175
6	Polnjenje akumulatorske baterije in LED-lučka.....	176
7	Sestavljanje motorne žage.....	177

8	Aktiviranje in sproščanje zavore verige...	179
9	Vstavljanje in odstranjevanje akumulatorske baterije.....	179
10	Vklop in izklop motorne žage.....	180
11	Preverjanje motorne žage in akumulatorske baterije.....	180
12	Delo z motorno žago.....	182
13	Po delu.....	186
14	Transport.....	186
15	Shranjevanje.....	186
16	Čiščenje.....	187
17	Vzdrževanje.....	188
18	Popravila.....	188
19	Odpravljanje motenj.....	189
20	Tehnični podatki.....	190
21	Kombinacije mečev in verig.....	192
22	Nadomestni deli in dodatni pribor.....	192
23	Odstranjevanje.....	192
24	Izjava EU o skladnosti.....	192
25	Izjava UKCA o skladnosti.....	193
26	Splošni varnostni napotki za električno orodje.....	193

1 Uvod

Spoštovani kupec,

veseli nas, da ste se odločili za STIHL. Naše izdelke vrhunske kakovosti razvijamo in izdelujemo v skladu s potrebami naših strank. Tako so naši izdelki tudi pri izjemnih obremenitvah zelo zanesljivi.

STIHL je hkrati sinonim za vrhunski servis. Naši pooblaščen prodajalci nudijo strokovno svetovanje in uvajanje ter obsežno tehnično podporo.

STIHL izrecno priznava trajnostno in odgovorno ravnanje z naravo. Ta navodila za uporabo naj vas podpirajo pri varni in okolju prijazni uporabi vašega izdelka STIHL z dolgo življenjsko dobo.

Zahvaljujemo se vam za zaupanje in vam želimo veliko veselja z vašim izdelkom STIHL.



Dr. Nikolas Stihl

POMEMBNO! PREBERITE PRED UPORABO IN SHRANITE.

2 Informacije o teh navodilih za uporabo

2.1 Veljavni dokumenti

Veljajo lokalni varnostni predpisi.

- Poleg teh navodil za uporabo je treba prebrati, razumeti in shraniti naslednje dokumente:
 - Varnostni napotki za akumulatorsko baterijo STIHL AK
 - varnostna informacija za akumulatorske baterije STIHL in izdelke z vgrajenimi akumulatorskimi baterijami: www.stihl.com/safety-data-sheets

2.2 Označevanje opozoril v besedilu



NEVARNOST

- Opozorilo opozarja na nevarnosti, ki povzročijo hude telesne poškodbe ali smrt.
 - Z navedenimi ukrepi je mogoče preprečiti hude telesne poškodbe ali smrt.



OPOZORILO

- Opozorilo opozarja na nevarnosti, ki **lahko** povzročijo hude telesne poškodbe ali smrt.
 - Z navedenimi ukrepi je mogoče preprečiti hude telesne poškodbe ali smrt.

OBVESTILO

- Opozorilo opozarja na nevarnosti, ki **lahko** povzročijo materialno škodo.
 - Z navedenimi ukrepi je mogoče preprečiti materialno škodo.

2.3 Simboli v besedilu



Ta simbol opozarja na poglavje v teh navodilih za uporabo.

3 Pregled

3.1 Motorna žaga, akumulatorska baterija in polnilnik

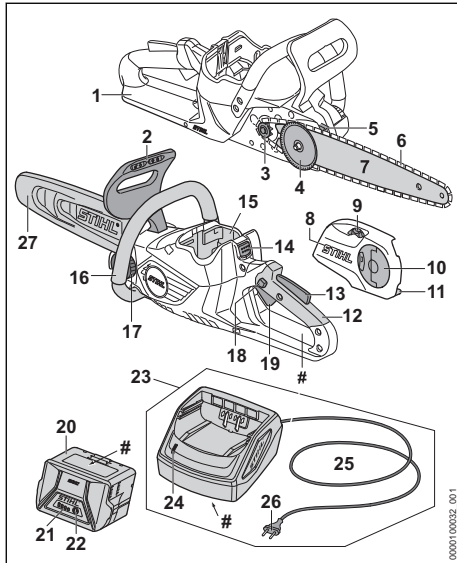

1 Zadnji ščitnik za roke

Zadnji ščitnik za roke ščiti desno roko pred stikom z odvrženo ali pretrgano verigo.

2 Sprednji ščitnik za roke

Sprednji ščitnik za roke ščiti levo roko pred stikom z verigo, uporablja se za aktiviranje zavore verige in se pri povratnem udarcu verige samodejno sproži.

3 Verižnik

Verižnik poganja verigo.

4 Napenjalni kolut

Napenjalni kolut premakne meč ter tako napne in sprosti verigo.

5 Kreppljasti naslon

S kreppljastim naslonom se motorna žaga med delom opira na les.

6 Veriga

Veriga reže les.

7 Meč

Meč vodi verigo.

8 Pokrov verižnika

Pokrov verižnika pokriva verižnik in pritrjuje meč na motorno žago.

9 Napenjalno kolo

Napenjalno kolo omogoča nastavljanje napetosti verige.

10 Krilna matica

Krilna matica pritrjuje pokrov verižnika na motorno žago.

11 Lovilec verige

Lovilec verige ulovi odvrženo ali pretrgano verigo.

12 Upravljalni ročaj

Upravljalni ročaj se uporablja za upravljanje, držanje in vodenje motorne žage.

13 Ročica ergo

Ročica ergo ohranja položaj zapornega gumba, ko izpustite prestavno ročico.

14 Zaporna ročica

Zaporna ročica zadržuje akumulatorsko baterijo v predalu za akumulatorsko baterijo.

15 Predal za akumulatorsko baterijo

V predal za akumulatorsko baterijo je treba vstaviti akumulatorsko baterijo.

16 Ročajna cev

Ročajna cev se uporablja za držanje, vodenje in nošenje motorne žage.

17 Pokrovček rezervoarja za olje

Pokrovček rezervoarja za olje zapira rezervoar za olje.

18 Zaporni gumb

Zaporni gumb sprosti prestavno ročico.

19 Prestavna ročica

S prestavno ročico je mogoče motorno žago vklopiti in izklopiti.

20 Akumulatorska baterija

Akumulatorska baterija oskrbuje motorno žago z energijo.

21 LED-lučke

LED-lučke prikazujejo stanje napoljenosti akumulatorske baterije in motnje.

22 Gumb

Gumb vklopi LED-lučke na akumulatorski bateriji.

23 Polnilnik

Polnilnik napolni akumulatorsko baterijo.

24 LED-lučka

LED-lučka prikazuje stanje polnilnika.

25 Priključni kabel

Priključni kabel povezuje polnilnik z omrežnim vtičem.

26 Omrežni vtič

Omrežni vtič povezuje priključni kabel z vtičnico.

27 Zaščita verige

Ščitnik verige ščiti pred stikom z verigo.

Napisna ploščica s serijsko številko

3.2 Simboli

Simboli so lahko na motorni žagi, akumulatorski bateriji ter polnilniku in pomenijo naslednje:



Ta simbol prikazuje smer vrtenja verige.



Zavrtite v to smer, da napnete verigo.



Ta simbol označuje rezervoar za olje za verigo.



V to smer je mogoče aktivirati zavoro verige.



V to smer je mogoče sprostiti zavoro verige.



1 LED-lučka sveti rdeče. Akumulatorska baterija je pretopla ali premrzla.



4 LED-lučke utripajo rdeče. Obstaja motnja akumulatorske baterije.



LED-lučka sveti zeleno in LED-lučke na akumulatorski bateriji svetijo ali utripajo zeleno. Akumulatorska baterija se polni.



LED-lučka utripa rdeče. Med akumulatorsko baterijo in polnilnikom ni električnega kontakta ali obstaja motnja akumulatorske baterije ali polnilnika.



Dolžina meča, ki jo je dovoljeno uporabiti.



Zajamčena raven zvočne moči v skladu s smernico 2000/14/ES v dB(A) za primerjanje emisij hrupa izdelkov.



Podatek ob simbolu opozarja na energijsko vsebnost akumulatorske baterije v skladu s specifikacijo proizvajalca celic. Energijska vsebnost, ki je na voljo ob uporabi, je manjša.



Električno napravo uporabljate v zaprtem in suhem prostoru.



Izdelka ne odvrzite med gospodinjske odpadke.

4 Varnostni napotki

4.1 Opozorilni simboli

Opozorilni simboli na motorni žagi, akumulatorski bateriji ali polnilniku pomenijo naslednje:



Upošteвайте varnostne napotke in tam navedene ukrepe.



Ta navodila za uporabo je treba prebrati, razumeti in shraniti.



Nosite zaščitna očala in zaščitno čelado.



Motorno žago trdno držite z obema rokama.



Upošteвайте varnostne napotke glede povratnega udarca in ustrezne ukrepe.



Akumulatorsko baterijo odstranite med prekinitevjo dela, transportom, shranjevanjem, vzdrževanjem ali popravili.



Motorno žago in polnilnik zaščitite pred dežjem in vlago.



Akumulatorsko baterijo zaščitite pred vročino in ognjem.



Akumulatorsko baterijo zaščitite pred dežjem in vlago ter je ne potaplajte v tekočine.

4.2 Pravilna uporaba

Ta motorna žaga STIHL MSA 60.0 C ali MSA 70.0 C se uporablja za žaganje lesa, za obvejevanje, podiranje dreves z malim premerom debla in za nego dreves okoli hiše.

Motorne žage ni dovoljeno uporabljati v dežju.

Akumulatorska baterija STIHL AK oskrbuje motorno žago z energijo.

Polnilnik STIHL AL 101 polni akumulatorsko baterijo STIHL AK.

▲ OPOZORILO

- Akumulatorske baterije in polnilniki, ki jih podjetje STIHL ni odobrilo za motorno žago, lahko povzročijo požare in eksplozije. Osebe se lahko hudo poškodujejo ali umrejo in nastane lahko materialna škoda.
 - ▶ Motorno žago uporabljajte z akumulatorsko baterijo STIHL AK.
 - ▶ Za polnjenje akumulatorske baterije STIHL AK uporabite

polnilnik STIHL AL 101, AL 301 ali AL 500.

- Če motorna žaga, akumulatorska baterija ali polnilnik niso pravilno uporabljeni, se lahko osebe hudo poškodujejo ali umrejo in nastane lahko materialna škoda.
 - ▶ Motorno žago, akumulatorsko baterijo in polnilnik uporabljajte, kot je opisano v teh navodilih za uporabo.

4.3 Zahteve glede uporabnika

▲ OPOZORILO

- Uporabniki, ki niso bili poučeni, ne morejo prepoznati ali oceniti nevarnosti motorne žage, akumulatorske baterije in polnilnika. Uporabnik ali druge osebe se lahko hudo poškodujejo ali umrejo.



- ▶ Ta navodila za uporabo je treba prebrati, razumeti in shraniti.

- ▶ Če boste motorno žago, akumulatorsko baterijo ali polnilnik izročili novim lastnikom: priložite navodila za uporabo.
- ▶ Zagotoviti je treba, da uporabnik izpolnjuje naslednje zahteve:
 - Uporabnik je spočit.

– Uporabnik je telesno, zaznavno in duševno sposoben upravljati in delati z motorno žago, akumulatorsko baterijo in polnilnikom. Če je uporabnik telesno, zaznavno in duševno omejeno primeren za ta dela, sme uporabnik z napravo delati samo pod nadzorom ali po navodilih odgovorne osebe.

- Uporabnik lahko prepozna in oceni nevarnosti motorne žage, akumulatorske baterije in polnilnika.
- Uporabnik je polnoleten ali uporabnik se skladno z

nacionalnimi določili pod nadzorom usposablja za poklic.

– Uporabnika je pred prvo uporabo motorne žage in polnilnika poučil pooblaščen prodajalec STIHL ali strokovna oseba.

- Uporabnik ni pod vplivom alkohola, zdravil ali drog.
- ▶ Če uporabnik prvič dela z motorno žago: žaganje hlodovine je treba vaditi na kozi za žaganje ali na ogrodju.
- ▶ V primeru nejasnosti: obrnite se na pooblaščenega prodajalca STIHL.

4.4 Oblačila in oprema

▲ OPOZORILO

- Med delom lahko motorna žaga zagrabi dolge lase. Uporabnik se lahko hudo poškoduje.
 - ▶ Dolge lase spnite in zavarujte tako, da bodo nad rameni.
- Med delom se lahko predmeti z veliko hitrostjo dvignejo od tal. Uporabnik se lahko poškoduje.
 - ▶ Nosite tesno prilegajoča se zaščitna očala. Primerna zaščitna očala so preizkušena v skladu s standardom EN 166 ali nacionalnimi predpisi in so na prodaj s primerno oznako.
 - ▶ STIHL priporoča uporabo zaščite obraza.
 - ▶ Nosite tesno prilegajoči se zgornji del z dolgimi rokavi.
- Padajoči predmeti lahko povzročijo poškodbe glave.



- ▶ Če lahko med delom pride do padanja predmetov: nosite zaščitno čelado.
- Med delom se lahko dvigne prah in nastane para. Vdihavanje prahu in pare lahko škoduje zdravju in povzroči alergične reakcije.
 - ▶ Če se dvigne prah ali nastane para: nosite masko za zaščito pred prahom.
- Neprimerna oblačila se lahko zataknejo v lesu, grmičevju in v motorni žagi. Uporabniki brez primernih oblačil se lahko hudo poškodujejo.
 - ▶ Nosite tesno prilegajoča se oblačila.
 - ▶ Odložite šale in nakit.
- Med delom lahko pride uporabnik v stik z vrtečo se verigo. Uporabnik se lahko hudo poškoduje.

- ▶ Nosite dolge hlače z zaščito pred vrezinami.
- Med delom se lahko uporabnik ureže na lesu. Med čiščenjem ali vzdrževanjem lahko uporabnik pride v stik z verigo. Uporabnik se lahko poškoduje.
 - ▶ Nosite delovne rokavice iz odpornega materiala.
- Če uporabnik nosi neprimerno obutev, lahko zdrsne. Če uporabnik pride v stik z vrtečo se verigo, se lahko ureže. Uporabnik se lahko poškoduje.
 - ▶ Nosite zaščitne škornje za delo z motorno žago z zaščito pred vrezinami.

4.5 Delovno območje in okolica

4.5.1 Motorna žaga

▲ OPOZORILO

- Nesodelujoče osebe, otroci in živali ne morejo prepoznati in oceniti nevarnosti motorne žage in dvignjenih predmetov. Nesodelujoče osebe, otroci in živali se lahko hudo poškodujejo in nastane lahko materialna škoda.
 - ▶ Nesodelujoče osebe, otroci in živali se ne smejo zadrževati v delovnem območju.
 - ▶ Motorne žage ne puščajte brez nadzora.
 - ▶ Pazite, da se otroci ne bodo igrali z motorno žago.
- Motorna žaga ni zaščitena pred vodo. Pri delu v dežju ali vlažnem okolju obstaja nevarnost električnega udara. Uporabnik in motorna žaga se lahko poškodujeta.



- ▶ Ne delajte v dežju ali v vlažnem okolju.

- Električni sestavni deli motorne žage lahko ustvarjajo iskre. Iskre lahko v lahko vnetljivi ali eksplozivni atmosferi povzročijo požare in eksplozije. Osebe se lahko hudo poškodujejo ali umrejo in nastane lahko materialna škoda.
 - ▶ Ne delajte v lahko vnetljivi in eksplozivni atmosferi.

4.5.2 Akumulatorska baterija

▲ OPOZORILO

- Nesodelujoče osebe, otroci in živali ne morejo prepoznati in oceniti nevarnosti akumulatorske baterije. Nesodelujoče osebe, otroci in živali se lahko hudo poškodujejo.
 - ▶ Nesodelujoče osebe, otroci in živali se ne smejo zadrževati v bližini.
 - ▶ Akumulatorske baterije ne puščajte brez nadzora.

- ▶ Pazite, da se otroci ne bodo igrali z akumulatorsko baterijo.
- Akumulatorska baterija ni zaščitena pred vplivi iz okolja. Če je akumulatorska baterija izpostavljena določenim vplivom iz okolja, se lahko akumulatorska baterija vname, eksplodira ali nepopravljivo poškoduje. Osebe se lahko hudo poškodujejo in nastane lahko materialna škoda.



- ▶ Akumulatorsko baterijo zaščitite pred vročino in ognjem.
- ▶ Akumulatorske baterije ne mečite v ogenj.

- ▶ Akumulatorske baterije ne polnite, uporabljajte in hranite izven navedenega temperaturnega območja, 20.7.



- ▶ Akumulatorsko baterijo zaščitite pred dežjem in vlago ter je ne potaplajte v tekočine.

- ▶ Akumulatorske baterije ne približujte kovinskim majhnim delom.
- ▶ Akumulatorske baterije ne izpostavljajte visokemu tlaku.
- ▶ Akumulatorske baterije ne izpostavljajte mikrovalovom.
- ▶ Akumulatorsko baterijo zaščitite pred kemikalijami in solmi.

4.5.3 Polnilnik

▲ OPOZORILO

- Nesodelujoče osebe, otroci ne morejo prepoznati in oceniti nevarnosti polnilnika in električnega toka. Nesodelujoče osebe, otroci in živali se lahko hudo poškodujejo ali umrejo.
 - ▶ Nesodelujoče osebe, otroci in živali se ne smejo zadrževati v bližini.

▶ Pazite, da se otroci ne bodo igrali s polnilnikom.

- Polnilnik ni zaščitena pred vodo. Pri delu v dežju ali vlažnem okolju obstaja nevarnost električnega udara. Uporabnik in polnilnik se lahko poškodujeta.



- ▶ Ne uporabljati v dežju ali v vlažnem okolju.

- Polnilnik ni zaščitena pred vsemi vplivi iz okolja. Če je polnilnik izpostavljen določenim vplivom iz okolja, se lahko polnilnik vname ali eksplodira. Osebe se lahko hudo poškodujejo in nastane lahko materialna škoda.
 - ▶ Polnilnik uporabljajte v zaprtem in suhem prostoru.

- ▶ Polnilnika ne uporabljajte v lahko vnetljivi in eksplozivni atmosferi.
- ▶ Polnilnika ne uporabljajte na lahko vnetljivi podlagi.
- ▶ Polnilnika ne uporabljajte in hranite izven navedenega temperaturnega območja,  20.7.
- Osebe se lahko spotaknejo ob priključni kabel. Osebe se lahko poškodujejo in poškoduje se lahko polnilnik.
 - ▶ Priključni kabel položite plosko na tla.

4.6 Varno stanje

4.6.1 Motorna žaga

Motorna žaga je v varnem stanju, če so izpolnjeni naslednji pogoji:

- Motorna žaga ni poškodovana.
- Motorna žaga je čista in suha.
- Lovilec verige ni poškodovan.
- Zavora verige deluje.
- Upravljalni elementi delujejo in niso spremenjeni.
- Mazanje verige deluje.
- Sledi obrabe na verižniku niso globlje od 0,5 mm.
- Montirana je kombinacija meča in verige, ki je navedena v teh navodilih za uporabo.
- Meč in veriga sta pravilno montirana.
- Veriga je pravilno napeta.
- Montiran je originalni dodatni pribor STIHL za to motorno žago.
- Dodatni pribor je pravilno montiran.
- Pokrovček rezervoarja za olje je zaprt.

OPOZORILO

- V stanju, ki ni varno za uporabo, sestavni deli morda ne bodo pravilno delovali in varnostne naprave bodo morda izklopljene. Obstaja nevarnost hudih poškodb oseb ali smrti.
 - ▶ Delajte z nepoškodovano motorno žago.
 - ▶ Če je motorna žaga umazana ali mokra: motorno žago očistite in posušite.
 - ▶ Delajte z nepoškodovanim lovilec verige.
 - ▶ Motorne žage ne spreminjajte. Izjema: montiranje kombinacije meča in verige, ki je navedena v teh navodilih za uporabo.
 - ▶ Če upravljalni elementi ne delujejo: ne delajte z motorno žago.
 - ▶ Montirajte originalni dodatni pribor STIHL za to motorno žago.
 - ▶ Meč in verigo je treba montirati, kot je opisano v teh navodilih za uporabo.
 - ▶ Dodatni pribor je treba montirati, kot je opisano v teh navodilih za uporabo ali v navodilih za uporabo dodatnega pribora.

- ▶ V odprtine motorne žage ne potiskajte predmetov.
- ▶ Zaprite pokrovček rezervoarja za olje.
- ▶ Zamenjajte obrabljene ali poškodovane opozorilne table.
- ▶ V primeru nejasnosti: obrnite se na pooblaščenega prodajalca STIHL.

4.6.2 Meč

Meč je v varnem stanju, če so izpolnjeni naslednji pogoji:

- Meč ni poškodovan.
- Meč ni preoblikovan.
- Utor je globok ali globlji od minimalne globine utora,  20.3.
- Na robovih utora ni srhov.
- Utor ni zožen ali razširjen.

OPOZORILO

- Če meč ni v varnem stanju, ne more več pravilno delovati. Vrteča se veriga lahko skoči z meča. Obstaja nevarnost hudih poškodb oseb ali smrti.
 - ▶ Delajte z nepoškodovanim mečem.
 - ▶ Če je globina utora manjša od minimalne globine utora: zamenjajte meč.
 - ▶ Meč tedensko ostrgajte.
 - ▶ V primeru nejasnosti: obrnite se na pooblaščenega prodajalca STIHL.

4.6.3 Veriga

Veriga je v varnem stanju, če so izpolnjeni naslednji pogoji:

- Veriga ni poškodovana.
- Veriga je pravilno nabrušena.
- Oznake za obrabljeno na rezalnih zobeh so vidne.

OPOZORILO

- V stanju, ki ni varno za uporabo, sestavni deli morda ne bodo pravilno delovali in varnostne naprave bodo morda izklopljene. Obstaja nevarnost hudih poškodb oseb ali smrti.
 - ▶ Delajte z nepoškodovano verigo.
 - ▶ Verigo pravilno naostrite.
 - ▶ V primeru nejasnosti: obrnite se na pooblaščenega prodajalca STIHL.

4.6.4 Akumulatorska baterija

Akumulatorska baterija je v varnem stanju, če so izpolnjeni naslednji pogoji:

- Akumulatorska baterija ni poškodovana.
- Akumulatorska baterija je čista in suha.
- Akumulatorska baterija deluje in ni spremenjena.

▲ OPOZORILO

- Če akumulatorska baterija ni v varnem stanju, ne more varno delovati. Obstaja nevarnost hudih poškodb oseb.
 - ▶ Delajte z nepoškodovano in delujočo akumulatorsko baterijo.
 - ▶ Ne polnite poškodovane ali pokvarjene akumulatorske baterije.
 - ▶ Če je akumulatorska baterija umazana: akumulatorsko baterijo je treba očistiti.
 - ▶ Če je akumulatorska baterija vlažna: počakajte, da se akumulatorska baterija posuši,  20.8.
 - ▶ Akumulatorske baterije ne spreminjajte.
 - ▶ V odprtine akumulatorske baterije ne potiskajte predmetov.
 - ▶ Električnih kontaktov akumulatorske baterije ne vežite na kovinske predmete in ne ustvarjajte kratkega stika.
 - ▶ Akumulatorske baterije ne odpirajte.
 - ▶ Zamenjajte obrabljene ali poškodovane opozorilne table.
- Iz poškodovane akumulatorske baterije lahko izteče tekočina. Če tekočina pride v stik s kožo ali očmi, lahko pride do draženja kože ali oči.
 - ▶ Preprečite stik s tekočino.
 - ▶ Če je prišlo do stika s kožo: prizadeta mesta sperite z veliko vode in mila.
 - ▶ Če je prišlo do stika z očmi: oči je treba vsaj 15 minut spirati z veliko vode in obiskati je treba zdravnika.
- Poškodovana ali pokvarjena akumulatorska baterija lahko ima nenavaden vonj, iz nje se lahko kadi ali pa lahko gori. Osebe se lahko hudo poškodujejo ali umrejo in nastane lahko materialna škoda.
 - ▶ Če ima akumulatorska baterija nenavaden vonj ali se iz nje kadi: akumulatorske baterije ne uporabljajte in je ne približujte gorljivim snovem.
 - ▶ Če akumulatorska baterija gori: akumulatorsko baterijo poskušajte pogasiti z gasilnim aparatom ali vodo.

4.6.5 Polnilnik

Polnilnik je v varnem stanju, če so izpolnjeni naslednji pogoji:

- Polnilnik ni poškodovan.
- Polnilnik je čist in suh.

▲ OPOZORILO

- V stanju, ki ni varno za uporabo, sestavni deli morda ne bodo pravilno delovali in varnostne naprave bodo morda izklopljene. Obstaja nevarnost hudih poškodb oseb ali smrti.

- ▶ Uporabljajte nepoškodovan polnilnik.
- ▶ Če je polnilnik umazan ali moker: polnilnik očistite in posušite.
- ▶ Polnilnika ne spreminjajte.
- ▶ V odprtine polnilnika ne potiskajte predmetov.
- ▶ Električnih kontaktov polnilnika ne vežite na kovinske predmete in ne ustvarjajte kratkega stika.
- ▶ Polnilnika ne odpirajte.

4.7 Uporaba

4.7.1 Žaganje

▲ OPOZORILO

- Če izven delovnega območja v klicni razdalji ni drugih oseb, vam v sili nihče ne more pomagati.
 - ▶ Prepričajte se, da so izven delovnega območja v klicni razdalji ljudje.
- Uporabnik v določenih situacijah več ne more zbrano delati. Uporabnik lahko izgubi nadzor nad motorno žago, se spotakne, pade in se hudo poškoduje.
 - ▶ Delajte mirno in premišljeno.
 - ▶ Če so svetlobne razmere in vidljivost slabi: ne delajte z motorno žago.
 - ▶ Sami upravljajte motorno žago.
 - ▶ Ne delajte nad višino ramen.
 - ▶ Pazite na ovire.
 - ▶ Med delom stojte na tleh in pazite na ravnost. Če je treba delati na višini: uporabite delovni oder ali varno ogrodje.
 - ▶ Če nastopijo znaki utrujenosti: privoščite si odmor.
- Uporabnik se lahko ureže na vrteči se verigi. Uporabnik se lahko hudo poškoduje.
 - ▶ Ne dotikajte se vrteče se verige.
 - ▶ Če verigo blokira kakšen predmet: izklopite motorno žago, aktivirajte zavoro verige in odstranite akumulatorsko baterijo. Šele nato odstranite predmet.
- Vrteča se veriga se segreje in se razteza. Če ni zadostnega mazanja verige in če verige dodatno ne napnete, lahko veriga pade z meča ali se pretrga. Osebe se lahko hudo poškodujejo in nastane lahko materialna škoda.
 - ▶ Uporabite olje za verige.
 - ▶ Med delom redno preverjajte nivo napoljenosti rezervoarja olja. Preden se porabi olje za verige: dolijte olje za verige.
 - ▶ Med delom redno preverjajte napetost verige. Če je veriga premalo napeta: napnite verigo.

- Če se motorna žaga med delom spremeni ali se začne obnašati nenavadno, motorna žaga morda ni v varnem stanju za uporabo. Osebe se lahko hudo poškodujejo in nastane lahko materialna škoda.
 - ▶ Končajte delo, odstranite akumulatorsko baterijo in se obrnite na pooblaščenega prodajalca STIHL.
- Med delom lahko zaradi motorne žage nastanejo vibracije.
 - ▶ Nosite rokavice.
 - ▶ Med delom imejte premore.
 - ▶ Če se pojavijo znaki motene prekrvitve: obiščite zdravnika.
- Če vrteča se veriga zadane ob trd predmet, lahko nastanejo iskre. Iskre lahko v lahko vnetljivi okolici povzročijo požare. Osebe se lahko hudo poškodujejo ali umrejo in nastane lahko materialna škoda.
 - ▶ Ne delajte v lahko vnetljivi okolici.
- Ko spustite prestavno ročico, se veriga še kratak čas vrti. Osebe se lahko urežejo na premikajoči se verigi. Obstaja nevarnost hudih poškodb oseb.
 - ▶ Počakajte, da se veriga zaustavi.

▲ OPOZORILO

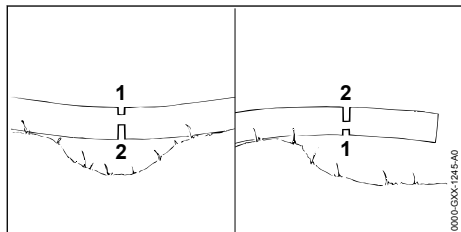

- Če žagate napet les, se lahko meč zagozdi. Uporabnik lahko izgubi nadzor nad motorno žago in se hudo poškoduje.
 - ▶ Na napeti strani najprej zarezite razbremenilni rez (1), nato pa na vlečni strani (2) ločilni rez.

▲ NEVARNOST

- Pri delu v bližini vodov pod napetostjo lahko pride veriga v stik z vodi pod napetostjo in jih poškoduje. Uporabnik se lahko hudo poškoduje ali umre.
 - ▶ Ne delajte v bližini vodov pod napetostjo.

4.7.2 Obvejevanje

▲ OPOZORILO

- Če najprej odžagate veje na spodnji strani požaganega drevesa, se drevo na tleh več ne more opreti na veje. Med delom se lahko

drevo premika. Obstaja nevarnost hudih poškodb oseb ali smrti.

- ▶ Velike veje na spodnji strani odžagajte, ko je drevo razžagano.
- ▶ Med delom ne stojte na deblu.
- Med obvejevanjem lahko odžagana veja pade. Uporabnik se lahko spotakne, pade in se hudo poškoduje.
 - ▶ Drevo obvejujte od podnožja debla proti drevesni krošnji.

4.7.3 Podiranje dreves

▲ OPOZORILO

- Neizkušene osebe ne morejo oceniti nevarnosti pri podiranju dreves. Osebe se lahko hudo poškodujejo ali umrejo in nastane lahko materialna škoda.
 - ▶ Uporabnik potrebuje ustrezno znanje o tehnologiji sečnje in izkušnje s sečnjo.
 - ▶ V primeru nejasnosti: Posvetujte se z izkušenim strokovnjakom za pomoč in določitev ustrezne tehnike sečnje.
- Med podiranjem lahko na osebe ali predmete pade drevo in veje. Večji kot so padajoči deli, večja je nevarnost, da se ljudje resno poškodujejo ali umrejo. Nastane lahko materialna škoda.
 - ▶ Smer podiranja določite tako, da bo območje, v katerega bo drevo padlo, prosto.
 - ▶ Nesodelujoče osebe, otroci in živali morajo biti od delovnega območja oddaljeni 2,5 dolžini drevesa.
 - ▶ Upognjene ali posušene veje pred podiranjem odstranite iz drevesne krošnje.
 - ▶ Če upognjenih ali posušenih vej ni mogoče odstraniti iz drevesne krošnje: Za pomoč in določitev ustrezne tehnike sečnje se posvetujte z izkušenim strokovnjakom.
 - ▶ Opazujte drevesno krošnjo in drevesne krošnje sosednjih dreves. Izognite se padajočim vejam.
- Ko drevo pada, se lahko deblo pretrga ali udari nazaj proti uporabniku. Uporabnik se lahko hudo poškoduje ali umre.
 - ▶ Predvidite pot umika za drevesom.
 - ▶ Vzvrtno se pomikajte po poti umika in opazujte padajoče drevo.
 - ▶ Po klancu navzdol ne hodite vzvrtno.
- Ovire v delovnem območju in na poti umika lahko ovirajo uporabnika. Uporabnik se lahko spotakne in pade. Uporabnik se lahko hudo poškoduje ali umre.
 - ▶ Odstranite ovire iz delovnega območja in poti umika.

- Če ščetino, varnostni pas ali zadrževalni pas prežagate ali prežagate prehitro, smeri podiranja drevesa več ni mogoče nadzorovati ali pa lahko drevo pade prehitro. Osebe se lahko hudo poškodujejo ali umrejo in nastane lahko materialna škoda.
 - ▶ Ščetine ne nažagajte ali prežagajte.
 - ▶ Nazadnje prežagajte varnostni pas ali zadrževalni pas.
 - ▶ Če začne drevo prehitro padati: Podiralni rez prekinite in se umaknite na pot umika.
- Če vrteča se veriga v območju zgornje četrtine konice meča zadane na trdi klin in se hitro zaustavi, lahko pride do povratnega udarca. Obstaja nevarnost hudih poškodb oseb ali smrti.
 - ▶ Uporabite kline iz aluminija ali umetne mase.
- Če drevo ne pade do konca na tla ali obvisi na drugem drevesu, uporabnik podiranja več ne more nadzorovano dokončati.
 - ▶ Prekinite podiranje in drevo z vitlom ali primernim vozilom povlecite na tla.

4.8 Reakcijske sile

4.8.1 Povratni udarec

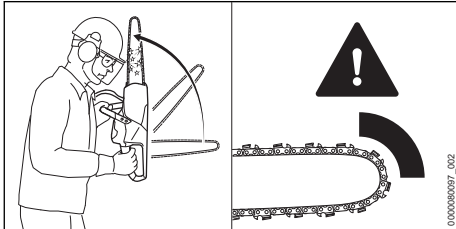

Povratni udarec lahko nastane v naslednjih primerih:

- Vrteča se veriga v območju zgornje četrtine konice meča zadane ob trdi predmet in se hitro zaustavi.
- Vrteča se veriga se je zagozdila na vrhu meča.

Zavora verige ne more preprečiti povratnega udarca.

⚠ OPOZORILO

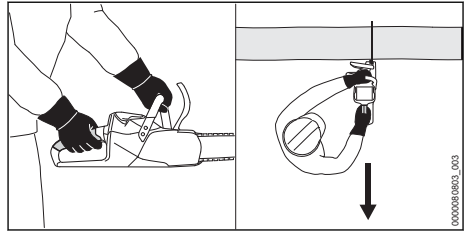

- Če pride do povratnega udarca, lahko motorno žago zažene proti uporabniku. Uporabnik lahko izgubi nadzor nad motorno žago in se hudo poškoduje ali umre.
 - ▶ Motorno žago trdno držite z obema rokama.
 - ▶ Telesa ne približujte območju podaljšane gibanja motorne žage.
 - ▶ Delajte, kot je opisano v teh navodilih za uporabo.
 - ▶ Ne delajte z zgornjo četrtino konice meča.
 - ▶ Delajte s pravilno nabrušeno in napeto verigo.
 - ▶ Uporabljajte verigo, ki zmanjšuje nevarnost povratnih udarcev.
 - ▶ Uporabite meč z malo glavo.
 - ▶ Žagajte s polnim plinom.

4.8.2 Uvlečenje

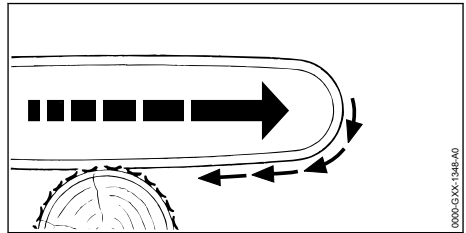

Ko delate s spodnjo stranjo meča, motorno žago vleče v stran od uporabnika.

⚠ OPOZORILO

- Če vrteča se veriga zadane ob trdi predmet in se hitro zaustavi, lahko motorno žago nenedoma zelo močno povleče v stran od uporabnika. Uporabnik lahko izgubi nadzor nad motorno žago in se hudo poškoduje ali umre.
 - ▶ Motorno žago trdno držite z obema rokama.
 - ▶ Delajte, kot je opisano v teh navodilih za uporabo.
 - ▶ Meč v rezu vodite ravno.
 - ▶ Pravilno pristavite krempljasti naslon.
 - ▶ Žagajte s polnim plinom.

4.8.3 Povratni udarec

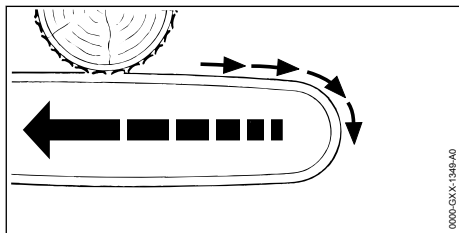

Ko delate z zgornjo stranjo meča, motorno žago potiska proti uporabniku.

⚠ OPOZORILO

- Če vrteča se veriga zadane ob trdi predmet in se hitro zaustavi, lahko motorno žago nenadoma zelo močno potisne proti uporabniku. Uporabnik lahko izgubi nadzor nad motorno žago in se hudo poškoduje ali umre.
 - ▶ Motorno žago trdno držite z obema rokama.
 - ▶ Delajte, kot je opisano v teh navodilih za uporabo.
 - ▶ Meč v rezu vodite ravno.
 - ▶ Žagajte s polnim plinom.

4.9 Polnjenje

⚠ OPOZORILO

- Med polnjenjem lahko ima poškodovan ali pokvarjen polnilnik nenavaden vonj in iz njega se lahko začne kaditi. Osebe se lahko poškodujejo in nastane lahko materialna škoda.
 - ▶ Izvlecite omrežni vtič iz vtičnice.
- V primeru nezadostnega odvajanja toplote se lahko začne polnilnik pregrevati in povzroči požar. Osebe se lahko hudo poškodujejo ali umrejo in nastane lahko materialna škoda.
 - ▶ Polnilnika ne pokrivajte.

4.10 Priključitev na elektriko

Stik s sestavnimi deli, ki so pod napetostjo, lahko nastane v naslednjih primerih:

- Priključni kabel ali kabelski podaljšek je poškodovan.
- Omrežni vtič priključnega kabla ali kabelskega podaljška je poškodovan.
- Vtičnica ni pravilno nameščena.

⚠ NEVARNOST

- Stik s sestavnimi deli, ki so pod napetostjo, lahko povzroči električni udar. Uporabnik se lahko hudo poškoduje ali umre.
 - ▶ Prepričajte se, da priključni kabel, kabelski podaljšek in njuna omrežna vtiča niso poškodovani.



Če je priključni kabel ali kabelski podaljšek poškodovan:

- ▶ Ne dotikajte se poškodovanega mesta.
- ▶ Izvlecite omrežni vtič iz vtičnice.
- ▶ Priključni kabel, kabelski podaljšek in njuna omrežna vtiča primite s suhimi rokami.
- ▶ Omrežni vtič priključnega kabla ali kabelskega podaljška vtaknite v pravilno nameščeno in zavarovano vtičnico z zaščitnim kontaktom.
- ▶ Polnilnik priključite preko zaščitnega FID-stikala (30 mA, 30 ms).
- Poškodovan ali neustrezen kabelski podaljšek lahko povzroči električni udar. Obstaja nevarnost hudih poškodb oseb ali smrti.
 - ▶ Kabelski podaljšek uporabljajte s kabli ustreznega premera, 20.6.

⚠ OPOZORILO

- Med polnjenjem lahko zaradi nepravilne omrežne napetosti ali frekvence pride do prenapetosti v polnilniku. Polnilnik se lahko poškoduje.
 - ▶ Prepričajte se, da sta omrežna napetost in omrežna frekvenca električnega omrežja v skladu z navedbami na napisni ploščici polnilnika.
- Če je polnilec priključen na vtičnico z več vtičnicami, lahko med polnjenjem pride do preobremenitve električnih sestavnih delov. Električni sestavni deli se lahko segrejejo in povzročijo požar. Osebe se lahko hudo poškodujejo ali umrejo in nastane lahko materialna škoda.
 - ▶ Prepričajte se, da specifikacije moči na večkratni vtičnici skupaj ne presegajo specifikacij na tipski ploščici polnilnika in vseh električnih naprav, priključenih na večkratno vtičnico.
- Nepravilno položen priključni kabel in kabelski podaljšek se lahko poškodujeta in osebe se lahko spotaknejo ob njiju. Osebe se lahko poškodujejo in poškodujeta se lahko priključni kabel ali kabelski podaljšek.
 - ▶ Priključni kabel in kabelski podaljšek položite in označite tako, da se osebe ne bodo mogle spotakniti.
 - ▶ Priključni kabel in kabelski podaljšek položite tako, da ne bosta napeta ali se ne bosta zapletala.
 - ▶ Priključni kabel in kabelski podaljšek položite tako, da se ne bosta poškodovala, prepognila ali stisnila ali se ne bosta drgnila.
 - ▶ Priključni kabel in kabelski podaljšek zaščitite pred vročino, oljem in kemikalijami.

- ▶ Priključni kabel in kabelski podaljšek položite na suho podlago.
- Med delom se kabelski podaljšek segreje. Če toplota ne more odtekati, lahko povzroči požar.
 - ▶ Če uporabljate kabelski boben: kabelski boben do konca odvijte.
- Če so v steni položeni električni vodi in cevi, se lahko ti poškodujejo, ko montirate polnilnik na steno. Stik z vodi pod napetostjo lahko povzroči električni udar. Osebe se lahko hudo poškodujejo in nastane lahko materialna škoda.
 - ▶ Zagotovite, da na predvidenem mestu v steni ni električnih vodov ali cevi.
- Če polnilnik ni montiran na steno, kot je opisano v teh navodilih za uporabo, lahko polnilnik ali akumulatorska baterija pade na tla ali polnilnik se lahko začne pregrevati. Osebe se lahko poškodujejo in nastane lahko materialna škoda.
 - ▶ Polnilnik je treba montirati na steno, kot je opisano v navodilih za uporabo.
- Če polnilnik z vstavljenjo akumulatorsko baterijo montirate na steno, lahko akumulatorska baterija pade iz polnilnika. Osebe se lahko poškodujejo in nastane lahko materialna škoda.
 - ▶ Polnilnik najprej montirajte na steno in nato vstavite akumulatorsko baterijo.

4.11 Transport

4.11.1 Motorna žaga

⚠ OPOZORILO

- Med transportom se lahko motorna žaga prevrne ali se premika. Osebe se lahko poškodujejo in nastane lahko materialna škoda.



- ▶ Odstranite akumulatorsko baterijo.

- ▶ Aktivirajte zavoro verige.
- ▶ Ščitnik verige potisnite čez meč, da bo pokrit celotni meč.
- ▶ Motorno žago zavarujte z napenjalnimi pasovi, jermeni ali mrežo tako, da se ne bo mogla prevrniti in premikati.

4.11.2 Akumulatorska baterija

⚠ OPOZORILO

- Akumulatorska baterija ni zaščitena pred vplivi iz okolja. Če je akumulatorska baterija izpostavljena določenim vplivom iz okolja, se lahko

akumulatorska baterija poškoduje in nastane lahko materialna škoda.

- ▶ Ne transportirajte poškodovane akumulatorske baterije.
- Med transportom se lahko akumulatorska baterija prevrne ali se premika. Osebe se lahko poškodujejo in nastane lahko materialna škoda.
 - ▶ Akumulatorsko baterijo v embalaži zapakirajte tako, da se ne bo mogla premikati.
 - ▶ Embalažo zavarujte tako, da se ne bo mogla premikati.

4.11.3 Polnilnik

⚠ OPOZORILO

- Med transportom se lahko polnilnik prevrne ali se premika. Osebe se lahko poškodujejo in nastane lahko materialna škoda.
 - ▶ Izvlecite omrežni vtič iz vtičnice.
 - ▶ Odstranite akumulatorsko baterijo.
 - ▶ Polnilnik zavarujte z napenjalnimi pasovi, jermeni ali mrežo tako, da se ne bo mogel prevrniti in premikati.
- Priključni kabel ni predviden za nošenje polnilnika. Priključni kabel in polnilnik se lahko poškodujeta.
 - ▶ Priključni kabel navijte in ga pritrdite na polnilnik.

4.12 Shranjevanje

4.12.1 Motorna žaga

⚠ OPOZORILO

- Otroci ne morejo prepoznati in oceniti nevarnosti motorne žage. Otroci se lahko hudo poškodujejo.



- ▶ Odstranite akumulatorsko baterijo.

- ▶ aktivirajte zavoro verige.
- ▶ Ščitnik verige potisnite čez meč, da bo pokrit celotni meč.
- ▶ Motorno žago hranite izven dosega otrok.
- Električni kontakti motorne žage in kovinski sestavni deli lahko zaradi vlage korodirajo. Motorna žaga se lahko poškoduje.



- ▶ Odstranite akumulatorsko baterijo.

- ▶ Motorno žago očistite in shranite na suhem mestu.

4.12.2 Akumulatorska baterija

▲ OPOZORILO

- Otroci ne morejo prepoznati in oceniti nevarnosti akumulatorske baterije. Otroci se lahko hudo poškodujejo.
 - ▶ Akumulatorsko baterijo hranite izven dosega otrok.
- Akumulatorska baterija ni zaščitena pred vplivi iz okolja. Če je akumulatorska baterija izpostavljena določenim vplivom iz okolja, se lahko akumulatorska baterija nepopravljivo poškoduje.
 - ▶ Akumulatorsko baterijo hranite na čistem in suhem mestu.
 - ▶ Akumulatorsko baterijo hranite v zaprtem prostoru.
 - ▶ Akumulatorske baterije ne shranjujte v motorni žagi.
 - ▶ Če akumulatorsko baterijo hranite v polnilniku: izvlecite omrežni vtič in akumulatorsko baterijo hranite napolnjeno med 40 % in 60 % (2 LED-lučki svetita zeleno).
 - ▶ Akumulatorske baterije ne hranite izven navedenega temperaturnega območja,  20.7.

4.12.3 Polnilnik

▲ OPOZORILO

- Otroci ne morejo prepoznati in oceniti nevarnosti polnilnika. Otroci se lahko hudo poškodujejo ali umrejo.
 - ▶ izvlecite omrežni vtič.
 - ▶ Polnilnik hranite izven dosega otrok.
- Polnilnik ni zaščiteno pred vsemi vplivi iz okolja. Če je polnilnik izpostavljen določenim vplivom iz okolja, se lahko polnilnik poškoduje.
 - ▶ izvlecite omrežni vtič.
 - ▶ Če je polnilnik topel: počakajte, da se polnilnik ohladi.
 - ▶ Polnilnik očistite in shranite na suhem mestu.
 - ▶ Polnilnik shranite v zaprtem prostoru.
 - ▶ Polnilnika ne hranite izven navedenega temperaturnega območja,  20.7.
- Priključni kabel ni predviden za nošenje ali obešanje polnilnika. Priključni kabel in polnilnik se lahko poškodujeta.
 - ▶ Polnilnik primite za ohišje. Na polnilniku je ugreznjen ročaj za preprosto dviganje polnilnika.
 - ▶ Polnilnik obesite na stensko držalo.

4.13 Čiščenje, vzdrževanje in popraviljanje

▲ OPOZORILO

- Če je med čiščenjem, vzdrževanjem ali popravilom akumulatorska baterija vstavljena, se lahko motorna žaga nenamerno vklopi. Osebe se lahko hudo poškodujejo in nastane lahko materialna škoda.
 - ▶ Odstranite akumulatorsko baterijo.

















- ▶ Aktivirajte zavoro verige.
- Ostra čistilna sredstva, čiščenje z vodnim curkom ali koničastimi predmeti lahko poškodujejo motorno žago, vodilo, verigo žage, baterijo in polnilnik. Če motorna žaga, meč, veriga, akumulatorska baterija ali polnilnik niso pravilno očiščeni, sestavni deli morda ne bodo več pravilno delovali in varnostne naprave bodo morda izklopljene. Obstaja nevarnost hudih poškodb oseb.
 - ▶ Motorno žago, meč, verigo, akumulatorsko baterijo in polnilnik je treba čistiti, kot je opisano v teh navodilih za uporabo.
- Če motorna žaga, meč, veriga, akumulatorska baterija ali polnilnik niso pravilno vzdrževani ali popravljeni, sestavni deli morda ne bodo več pravilno delovali in varnostne naprave bodo morda izklopljene. Obstaja nevarnost hudih poškodb oseb ali smrti.
 - ▶ Motorne žage, akumulatorske baterije in polnilnika ne vzdržujte ali popravljajte sami.
 - ▶ Če je treba vzdrževati ali popraviti motorno žago, akumulatorsko baterijo ali polnilnik: obrnite se na pooblaščenega prodajalca STIHL.
 - ▶ Meč in verigo je treba vzdrževati tako, kot je opisano v teh navodilih za uporabo.
- Med čiščenjem ali vzdrževanjem verige se lahko uporabnik ureže na ostrih rezalnih zobeh. Uporabnik se lahko poškoduje.
 - ▶ Nosite delovne rokavice iz odporne materiala.

5 Pripravljanje motorne žage za uporabo

5.1 Pripravljanje motorne žage za uporabo

Pred vsakim začetkom dela je treba izvesti naslednje korake:

- ▶ Prepričajte se, da so naslednji sestavni deli v varnem stanju za uporabo:
 - Motorna žaga,  4.6.1.
 - Meč,  4.6.2.
 - Veriga,  4.6.3.
 - Akumulatorska baterija,  4.6.4.
 - Polnilnik,  4.6.5.
- ▶ Preverite akumulatorsko baterijo,  11.7.
- ▶ Do konca napolnite akumulatorsko baterijo,  6.2.
- ▶ Očistite motorno žago,  16.1.
- ▶ Montirajte meč in verigo,  7.1.1.
- ▶ Napnite verigo,  7.2.
- ▶ Dolijte olje za verige,  7.3.
- ▶ Preverite zavoro verige,  11.4.
- ▶ Preverite upravljalne elemente,  11.5.
- ▶ Preverite mazanje verige,  11.6.
- ▶ Če korakov ni mogoče izvesti: motorne žage ne uporabljajte in se obrnite na pooblaščenega prodajalca STIHL.

6 Polnjenje akumulatorske baterije in LED-lučke

6.1 Montiranje polnilnika na steno

Polnilnik lahko montirate na steno.

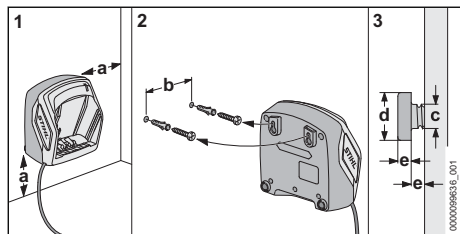

- ▶ Polnilnik na steno montirajte tako, da bodo izpolnjeni naslednji pogoji:
 - Uporabljen je primeren material za pritrjevanje.
 - Polnilnik je v vodoravnem položaju. Upoštewane so naslednje mere:
 - a = najmanj 100 mm
 - b (za AL 101) = 75 mm
 - b (za AL 301) = 100 mm
 - b (za AL 500) = 120 mm
 - c = 4,5 mm
 - d = 9 mm
 - e = 2,5 mm

6.2 Napolnite akumulatorsko baterijo

Čas polnjenja je odvisen od različnih dejavnikov, npr. od temperature okolice. Za optimalno učinkovitost upoštevajte priporočljivo temperaturno območje,  20.8. Dejanski čas polnjenja lahko odstopa od navedenega časa polnjenja. Čas polnjenja je naveden na spletnem naslovu www.stihl.com/charging-times.

Ko je omrežni vtič vstavljen v vtičnico in akumulatorska baterija vstavljena v polnilnik, se polnjenje samodejno začne. Ko je akumulatorska baterija do konca napolnjena, se polnilnik samodejno izklopi.

Med polnjenjem se akumulatorska baterija in polnilnik ogrejeta.

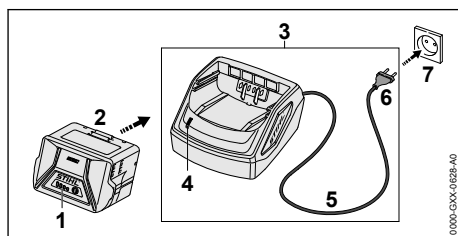

- ▶ Vstavite omrežni vtič (6) v dobro dostopno vtičnico (7).
- ▶ Polnilnik (3) izvede samopreizkus. LED-lučka (4) sveti pribl. 1 sekundo zeleno in pribl. 1 sekundo rdeče.
- ▶ Položite priključni kabel (5).
- ▶ Akumulatorsko baterijo (2) vstavite v vodila polnilnika (3) in jo potisnite to naslona.
- ▶ LED-lučka (4) sveti zeleno. LED-lučke (1) svetijo zeleno in akumulatorska baterija (2) se polni.
- ▶ Če LED-lučka (4) in LED-lučke (1) več ne svetijo: akumulatorska baterija (2) je popolnoma napolnjena in jo lahko odstranite iz polnilnika (3).
- ▶ Če polnilnika (3) več ne boste uporabljali: izvlecite omrežni vtič (6) iz vtičnice (7).

6.3 Prikaz stanja napoljenosti

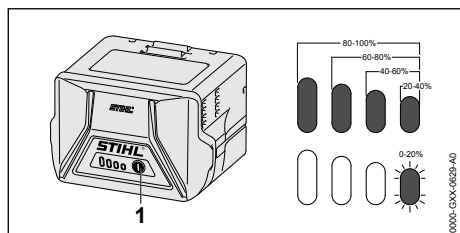

- ▶ Pritisnite tipko (1). LED-lučke svetijo pribl. 5 sekund zeleno in prikazujejo stanje napoljenosti.
- ▶ Če desna LED-lučka utripa zeleno: Napolnite akumulatorsko baterijo.

6.4 LED-lučke na akumulatorski bateriji

LED-lučke lahko prikazujejo stanje napoljenosti akumulatorske baterije in motnje. LED-lučke lahko svetijo ali utripajo zeleno ali rdeče.

Če LED-lučke svetijo ali utripajo zeleno, je prikazano stanje napoljenosti.

- ▶ LED-lučke lahko svetijo ali utripajo rdeče: odpravite motnje, 19. Obstaja motnja motorne žage ali akumulatorske baterije.

6.5 LED-lučka na polnilniku

LED-lučka prikazuje stanje polnilnika.

Če LED-lučka sveti zeleno, se akumulatorska baterija polni.

- ▶ Če LED-lučka utripa rdeče: odpravite motnje. Obstaja motnja polnilnika.

7 Sestavljanje motorne žage

7.1 Montiranje in demontiranje meča in verige

7.1.1 Montiranje meča in verige

Kombinacije mečev in verig, ki so primerne za verižnik in jih je dovoljeno montirati, so navedene v tehničnih podatkih, 21.

- ▶ Izklopite motorno žago, aktivirajte zavoro verige in odstranite akumulatorsko baterijo.

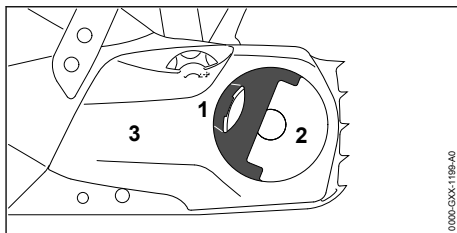

- ▶ Odprite ročaj (1) krilne matice (2).
- ▶ Krilno matico (2) tako dolgo vrtite v nasprotni smeri urinega kazalca, da boste lahko sneli pokrov verižnika (3).
- ▶ Snemite pokrov verižnika (3).

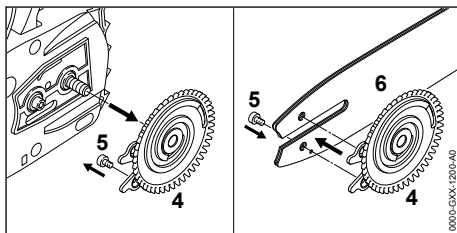

- ▶ Snemite napenjalni kolut (4).
- ▶ Odvijte vijak (5).
- ▶ Meč (6) tako položite na napenjalni kolut (4), da bosta oba zatiča napenjalnega koluta (4) sedela v izvrtinah meča.

Usmeritev meča (6) ni pomembna. Napis na meču je lahko tudi obrnjen na glavo.

- ▶ Privijte in pritegnite vijak (5).

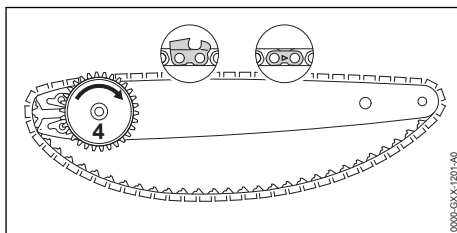

- ▶ Verigo položite v utor meča tako, da bodo puščice na veznih členih verige na zgornji strani gledale v smer vrtenja.
- ▶ Zavrtite napenjalni kolut (4) v smeri urinega kazalca do naslona.

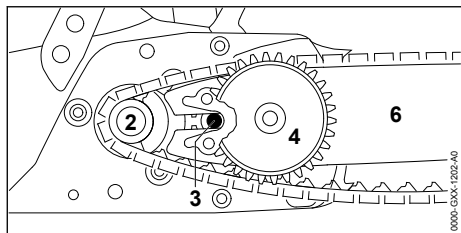

- ▶ Meč z napenjalnim kolutom in verigo položite na motorno žago tako, da bodo izpolnjeni naslednji pogoji:
 - Napenjalni kolut (4) gleda proti uporabniku.
 - Pogonski členi verige sedijo v zobeh verižnika (2).
 - Glava vijaka (3) sedi v dolgem utoru meča (6).

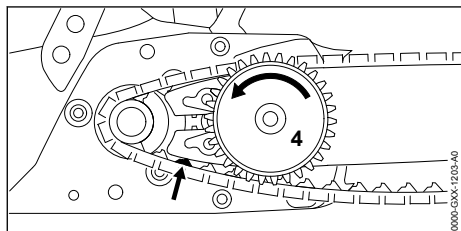

- ▶ Sprostite zavoro verige.
- ▶ Napenjalni kolut (4) vrtite v nasprotni smeri urinega kazalca, dokler veriga ne prilega ob meč. Pri tem speljite pogonske člene verige v utor meča.
- ▶ Meč in veriga prilegata na motorno žago.
- ▶ Pokrov verižnika položite na motorno žago tako, da bo poravnan z motorno žago.
- ▶ Če pokrov verižnika ni poravnan z motorno žago: zavrtite napenjalno kolo in znova namestite pokrov verižnika. Zobje napenjalnega kolesa segajo v zobe napenjalnega koluta.
- ▶ Krilno matico tako dolgo vrtite v smeri urinega kazalca, da bo pokrov verižnika trdno prilegal na motorno žago.
- ▶ Zaprite ročaj krilne matice.

7.1.2 Demontiranje meča in verige

- ▶ Izklopite motorno žago, aktivirajte zavoro verige in odstranite akumulatorsko baterijo.
- ▶ Odprite ročaj krilne matice.
- ▶ Krilno matico tako dolgo vrtite v nasprotni smeri urinega kazalca, da boste lahko sneli pokrov verižnika.
- ▶ Snemite pokrov verižnika.
- ▶ Zavrtite napenjalni kolut v smeri urinega kazalca do naslona.

Veriga je sproščena.

- ▶ Snemite meč in verigo.
- ▶ Odvijte vijak napenjalnega koluta.
- ▶ Snemite napenjalni kolut.

7.2 Napenjanje verige

Med delom se veriga razteza ali krči. Napetost verige se spreminja. Med delom je treba redno preverjati napetost verige in jo po potrebi dodatno napeti.

- ▶ Izklopite motorno žago, aktivirajte zavoro verige in odstranite akumulatorsko baterijo.

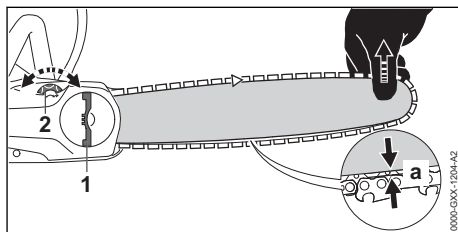

- ▶ Odprite ročaj krilne matice (1).
- ▶ Krilno matico (1) zavrtite za 2 obrata v nasprotni smeri urinega kazalca. Krilna matica (1) je sproščena.
- ▶ Sprostite zavoro verige.
- ▶ Meč privzdignite na vrhu in vrtite napenjalno kolo (2) v smeri urinega kazalca ali v nasprotni smeri urinega kazalca, dokler niso izpolnjeni naslednji pogoji:
 - Razmik a na sredini meča znaša 1 mm do 2 mm.
 - Z dvema prstoma in malo sile je verigo še mogoče potegniti po meču.
- ▶ Če je uporabljen meč Carving: napenjalno kolo (2) vrtite v smeri urinega kazalca ali v nasprotni smeri urinega kazalca, dokler niso pogonski členi verige na spodnji strani meča vidni do polovice.
- ▶ Meč še nekoliko privzdignite na vrhu in krilno matico (1) tako dolgo vrtite v smeri urinega kazalca, da se bo pokrov verižnika trdno prilegal na motorno žago.
- ▶ Če razmik a na sredini meča ne znaša 1 mm do 2 mm: verigo znova napnite.
- ▶ Če so ob uporabi meča Carving pogonski členi verige na spodnji strani meča vidni za manj kot polovico: verigo znova napnite.
- ▶ Zaprite ročaj krilne matice (1).

7.3 Dolivanje olja za verige

Olje za verige maže in hladi vrtečo se verigo.

STIHL priporoča uporabo olja za verige STIHL ali katerega drugega olja za verige, dovoljenega za motorne žage.

- ▶ Izklopite motorno žago, aktivirajte zavoro verige in odstranite akumulatorsko baterijo.
- ▶ Motorno žago položite na ravno površino tako, da bo pokrovček rezervoarja za olje gledal navzgor.
- ▶ Območje okrog pokrovčka rezervoarja za olje očistite z vlažno krpo.

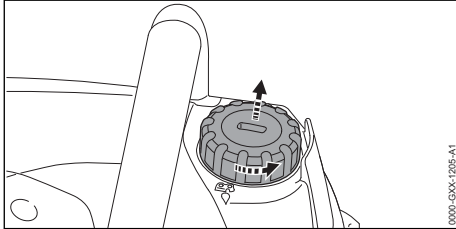

- ▶ Z ustreznim orodjem pokrovček rezervoarja za olje tako dolgo vrtite v nasprotni smeri urinega kazalca, da boste lahko sneli pokrovček rezervoarja za olje.
- ▶ Snemite pokrovček rezervoarja za olje.
- ▶ Olje za verige nalijte tako, da ga ne boste polili in da rezervoar za olje ne bo napolnjen do roba.

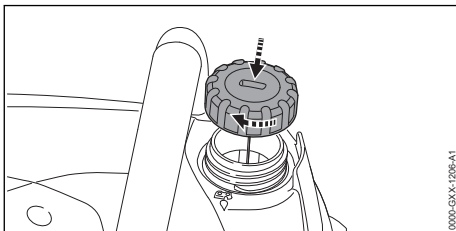

- ▶ Pokrovček rezervoarja za olje namestite na rezervoar za olje.
- ▶ Z ustreznim orodjem pokrovček rezervoarja za olje vrtite v smeri urinega kazalca in ga z roko močno pritegnite. Rezervoar za olje je zaprt.

8 Aktiviranje in sproščanje zavore verige

8.1 Aktiviranje zavore verige

Motorna žaga ima zavoro verige.

Zavoro verige pri dovolj močnem protitudarcu samodejno aktivira vztrajnostna masa ščitnika za roke, lahko pa jo aktivira tudi uporabnik.

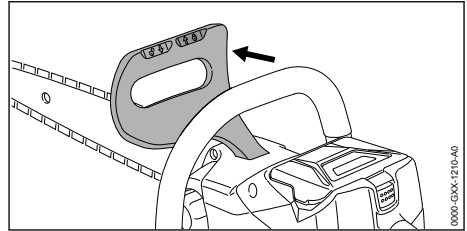

- ▶ Ščitnik za roke z levo roko potisnite v stran od cevnega ročaja. Ščitnik za roke slišno zaskoči. Zavora verige je aktivirana.

8.2 Sproščanje zavore verige

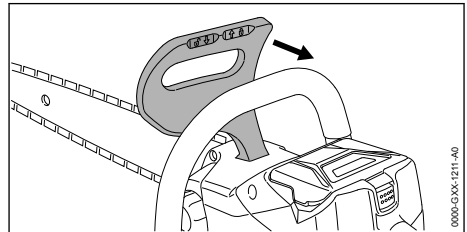

- ▶ Ščitnik za roke z levo roko povlecite proti uporabniku. Ščitnik za roke slišno zaskoči. Zavora verige je sproščena.

9 Vstavljanje in odstranjevanje akumulatorske baterije

9.1 Vstavljanje akumulatorske baterije

- ▶ Aktivirajte zavoro verige.

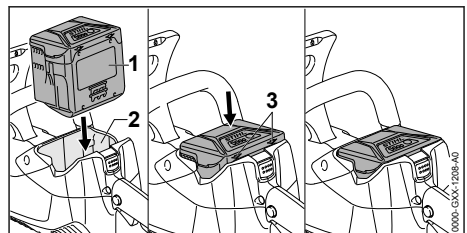

- ▶ Akumulatorsko baterijo (1) potiskajte v predal za akumulatorsko baterijo (2), dokler ne zaslišite klika.

Puščici (3) na akumulatorski bateriji (1) sta še vidni in akumulatorska baterija (1) je zavaranovana v predalu za akumulatorsko baterijo (2). Med motorno žago in akumulatorsko baterijo (1) ni električnega kontakta.

- ▶ Akumulatorsko baterijo (1) potisnite do naslona v predal za akumulatorsko baterijo (2). Akumulatorska baterija (1) z drugim klikom zaskoči in je poravnana z ohišjem motorne žage.

9.2 Odstranjevanje akumulatorske baterije

- ▶ Motorno žago položite na ravno površino.

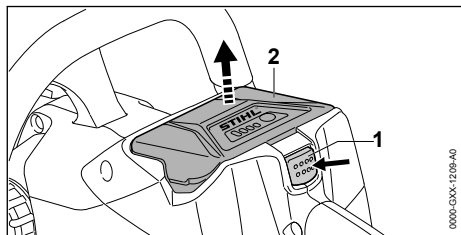

- ▶ Pritisnite zaporno ročico (1). Akumulatorska baterija (2) je sproščena in jo lahko odstranite.

10 Vklon in izklon motorne žage

10.1 Vklon motorne žage

- ▶ Motorno žago z desno roko primite za upravljalni ročaj, tako da s palcem trdno objamete upravljalni ročaj.
- ▶ Sprostite zavoro verige.
- ▶ Motorno žago z levo roko primite za cevni ročaj tako, da s palcem trdno objamete cevni ročaj.

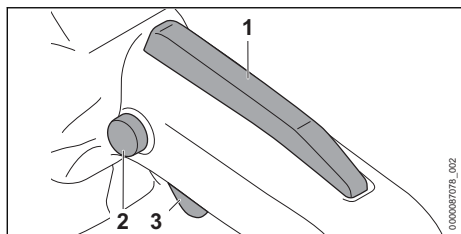

- ▶ S palcem pritisnite zaporni gumb (2) in ga držite pritisnjenega.
- ▶ S kazalcem pritisnite prestavno ročico (3) in jo držite pritisnjeno. Motorna žaga pospešuje in veriga se premika. Zaporni gumb (2) lahko izpustite.

Bolj kot pritisnete prestavno ročico (3), hitreje se premika veriga.

Ko je ergo ročica (1) pritisnjena, ostane prestavna ročica (3) sproščena. Zaradi tega lahko prestavno ročico pritisnete in znova izpustite, ne da bi ponovno pritisnili gumb za zaklepanje.

Ko izpustite prestavno ročico (3) in ergo ročico (1), je prestavna ročica (3) blokirana. Za odklepanje prestavne ročice (3) je treba gumb za zaklepanje (2) ponovno pritisniti in držati.

10.2 Izklon motorne žage

- ▶ Izpustite prestavno ročico. Veriga se več ne vrti.
- ▶ Če se veriga še naprej vrti: aktivirajte zavoro verige; odstranite akumulatorsko baterijo in se obrnite na pooblaščenega prodajalca STIHL. Motorna žaga je pokvarjena.

11 Preverjanje motorne žage in akumulatorske baterije

11.1 Preverjanje verižnika

- ▶ Izklonite motorno žago, aktivirajte zavoro verige in odstranite akumulatorsko baterijo.
- ▶ Sprostite zavoro verige.
- ▶ Demontirajte pokrov verižnika.
- ▶ Demontirajte meč in verigo.

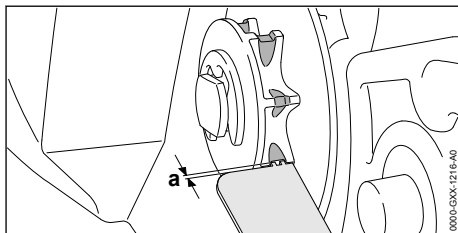

- ▶ S kontrolnim merilom STIHL preverite sledi obrabe na verižniku.
- ▶ Če so sledi obrabe globlje od $a = 0,5$ mm: Motorne žage ne uporabljajte in se obrnite na pooblaščenega prodajalca STIHL. Verižnik je treba zamenjati.

11.2 Preverjanje meča

- ▶ Izklonite motorno žago, aktivirajte zavoro verige in odstranite akumulatorsko baterijo.
- ▶ Demontirajte verigo in meč.

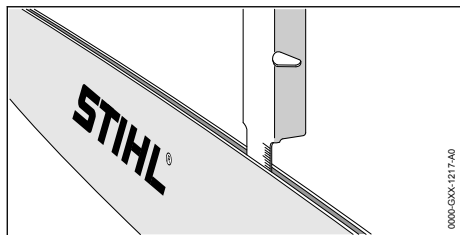

- ▶ Z merilno lestvico na šabloni za ostrenje STIHL izmerite globino utora meča.
- ▶ Meč zamenjajte, če je izpolnjen en izmed naslednjih pogojev:
 - Meč je poškodovan.
 - Izmerjena globina utora je manjša od minimalne globine utora meča,  20.3.
 - Utor meča je zožen ali razširjen.
- ▶ V primeru nejasnosti: obrnite se na pooblaščenega prodajalca STIHL.

11.3 Preverjanje verige

- ▶ Izklopite motorno žago, aktivirajte zavoro verige in odstranite akumulatorsko baterijo.

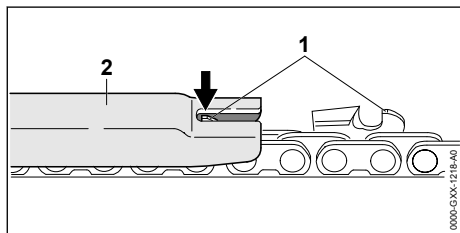

- ▶ S šablono za ostrenje STIHL (2) izmerite višino omejevalnikov globine (1). Šablona za ostrenje STIHL mora biti primerna za korak verige.
- ▶ Če omejevalnik globine (1) gleda čez šablono za ostrenje (2): dodatno pobrusite omejevalnik globine (1),  17.2.

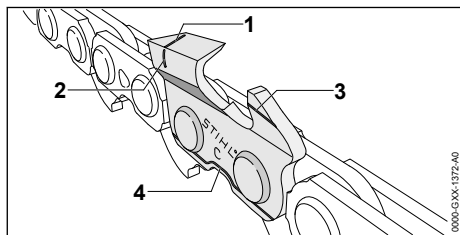

- ▶ Preverite, ali so na rezalnih zobeh vidne oznake za obrabljenost (1 do 4).
- ▶ Če oznaka za obrabljenost na rezalnem zobu ni vidna: Verige ne uporabljajte in se obrnite na pooblaščenega prodajalca STIHL.

- ▶ S šablono za ostrenje STIHL preverite, če je upoštevan ostrilni kot rezalnih zob 30°. Šablona za ostrenje STIHL mora biti primerna za korak verige.
- ▶ Če ostrilni kot ni 30°: naostrite verigo.
- ▶ V primeru nejasnosti: obrnite se na pooblaščenega prodajalca STIHL.

11.4 Preverjanje zavore verige

- ▶ Aktivirajte zavoro verige in odstranite akumulatorsko baterijo.

OPOZORILO

- Rezalni zobje verige so ostri. Uporabnik se lahko ureže.
 - ▶ Nosite delovne rokavice iz odpornega materiala.
- ▶ Poskusite verigo z roko povleci po meču. Če verige ročno ni mogoče povleci po meču, zavora verige deluje.
- ▶ Če je verigo mogoče z roko povleci po meču: motorne žage ne uporabljajte in se obrnite na pooblaščenega prodajalca STIHL. Zavora verige je poškodovana.

11.5 Preverjanje upravljalnih elementov

Zaporni gumb, ročica ergo in prestavna ročica

- ▶ Aktivirajte zavoro verige in odstranite akumulatorsko baterijo.
- ▶ Poskusite potisniti prestavno ročico, ne da bi pritisnili zaporni gumb.
- ▶ Če prestavno ročico lahko potisnete: motorne žage ne uporabljajte in se obrnite na pooblaščenega prodajalca STIHL. Zaporni gumb je pokvarjen.
- ▶ Pritisnite zaporni gumb in ga držite pritisnjeno.
- ▶ Ergo ročico pritisnite in jo držite pritisnjeno.
- ▶ Pritisnite prestavno ročico. Zaporni gumb lahko izpustite.
- ▶ Izpustite prestavno ročico in ergo ročico.
- ▶ Če se zaporni gumb, ročica ergo ali prestavna ročica težko premikajo ali ne skočijo nazaj v začetni položaj: motorne žage ne uporabljajte in se obrnite na pooblaščenega prodajalca STIHL. Zaporni gumb, ročica ergo ali prestavna ročica so pokvarjeni.

Vklp motorne žage

- ▶ Vstavite akumulatorsko baterijo.
- ▶ Sprostite zavoro verige.

- ▶ Pritisnite zaporni gumb in ga držite pritisnjeno.
- ▶ Prestavno ročico pritisnite in jo držite pritisnjeno.
Veriga se vrti.
- ▶ Če 3 LED-lučke utripajo rdeče: odstranite akumulatorsko baterijo in se obrnite na pooblaščenega prodajalca STIHL.
Obstaja motnja motorne žage.
- ▶ Izpustite prestavno ročico.
Veriga se več ne vrti.
- ▶ Če se veriga še naprej vrti: aktivirajte zavoro verige, odstranite akumulatorsko baterijo in se obrnite na pooblaščenega prodajalca STIHL.
Motorna žaga je pokvarjena.

11.6 Preverjanje mazanja verige

- ▶ Vstavite akumulatorsko baterijo.
- ▶ Sprostite zavoro verige.
- ▶ Meč usmerite na svetlo površino.
- ▶ Vklonite motorno žago.
Olje za verige brizga z motorne žage in je vidno na svetli površini. Mazanje verige deluje.
- ▶ Če brizgi olja za verige niso vidni:
 - ▶ Dolijte olje za verige.
 - ▶ Znova preizkusite mazanje verige.
 - ▶ Če brizgi olja za verige še vedno niso vidni na svetli površini: Motorne žage ne uporabljajte in se obrnite na pooblaščenega prodajalca STIHL. Mazanje verige je pokvarjeno.

11.7 Preizkus akumulatorske baterije

- ▶ Pritisnite tipko na akumulatorski bateriji.
LED-lučke svetijo ali utripajo.
- ▶ Če LED-lučke ne svetijo ali utripajo: akumulatorske baterije ne uporabljajte in se obrnite na pooblaščenega prodajalca STIHL.
Obstaja motnja akumulatorske baterije.

12 Delo z motorno žago

12.1 Drža in vodenje motorne žage

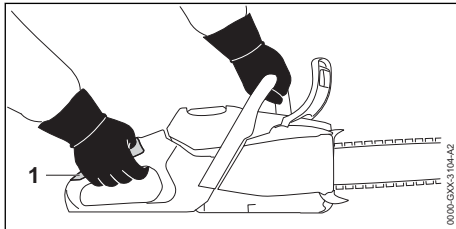

- ▶ Motorno žago primite in vodite z levo roko za cevni ročaj in z desno roko v predelu (1) upravljalnega ročaja, tako da s palcem leve

roke objamete cevni ročaj in s palcem desne roke upravljalni ročaj.

12.2 Žaganje

! OPOZORILO

- ▶ Če pride do povratnega udarca, lahko motorno žago zažene proti uporabniku. Uporabnik se lahko hudo poškoduje ali umre.
 - ▶ Žagajte s polnim plinom.
 - ▶ Ne žagajte z zgornjo četrtino konice meča.
- ▶ S polnim plinom vodite meč v rez, da se meč ne bo zagozdil.

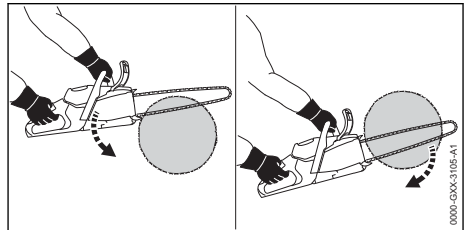

- ▶ Prislonite krempljasti naslon in ga uporabljajte kot vrtišče.
- ▶ Meč vodite skozi les tako, da vedno znova pristanite krempljasti naslon.
- ▶ Na koncu reza prevzemite težo motorne žage.

Za optimalno učinkovitost upoštevajte priporočljivo temperaturno območje, 20.8.

12.3 Obvejevanje

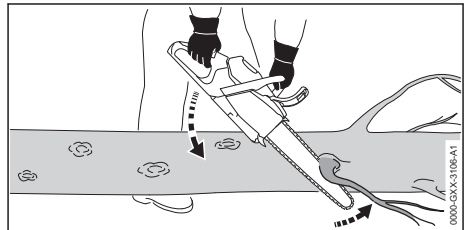

- ▶ Motorno žago oprite na deblo.
- ▶ Meč s polnim plinom potisnite navzgor proti veji.
- ▶ Vejo prežagajte z zgornjo stranjo meča.

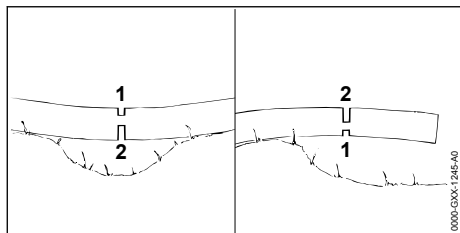

- ▶ Če je veja napeta: na napeti strani zažagajte razbremenilni rez (1) in nato vejo prežagajte z ločilnim rezom (2) na natezni strani.

12.4 Podiranje dreves

12.4.1 Določanje smeri podiranja drevesa in smeri umika

- ▶ Smer podiranja določite tako, da bo območje, v katerega bo drevo padlo, prosto.

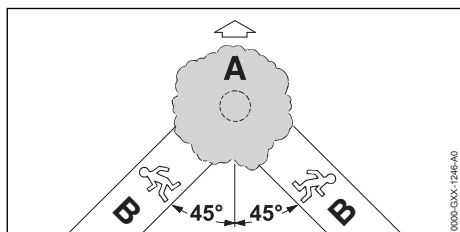

- ▶ Smer umika (B) določite tako, da bodo izpolnjeni naslednji pogoji:
 - Smer umika (B) je pod kotom 45° na smer podiranja drevesa (A).
 - V smeri umika (B) ni ovir.
 - Drevesno krošnjo je mogoče opazovati.
 - Če je smer umika (B) na pobočju, mora biti smer umika (B) vzporedno na pobočje.

12.4.2 Pripravljanje delovnega območja okoli debla

- ▶ Iz delovnega območja okoli debla odstranite ovire.
- ▶ Odstranite rastje ob deblu.

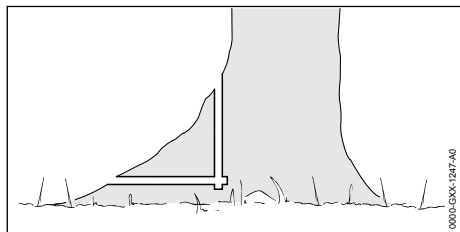

- ▶ Če ima debl velike, zdrave koreninske nastavke: koreninske nastavke najprej zaža-

gajte navpično in nato vodoravno ter jih nato odstranite.

12.4.3 Žaganje zaseka

Zasek določa smer padanja drevesa. Upoštevati je treba nacionalne predpise glede izdelave zaseka.

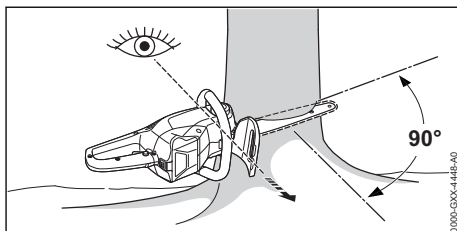

- ▶ Motorno žago usmerite tako, da bo zasek pravokoten na smer podiranja drevesa in bo motorna žaga v bližini tal.
- ▶ Zažagajte dno zaseka.
- ▶ V kotu 45° na vodoravno dno zaseka zažagajte streho zaseka.

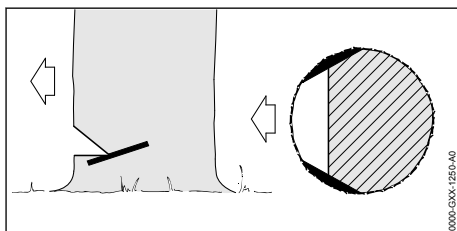

- ▶ Če je les zdrav in dolgovlaknat: beljavo zarezite tako, da bodo izpolnjeni naslednji pogoji:
 - Beljavo zarezite na obeh straneh enako.
 - Beljavo zarezite na višini dna zaseka.
 - Zareze v beljavo so široke 1/10 premera debla.

Deblo se ne raztrga, ko drevo pare.

12.4.4 Osnovno o podiralnem rezu

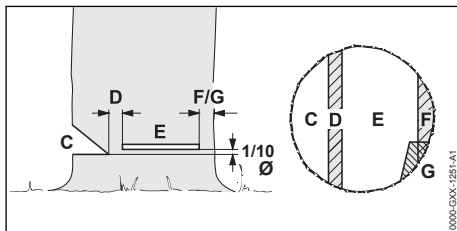

C Zasek

Zasek določa smer padanja drevesa.

D Ščetina

Ščetina vodi drevo kot tečaj do tal. Ščetina je široka 1/10 premera debla.

E Podiralni rez

S podiralnim rezom se deblo prežaga. Podiralni rez je 1/10 premera debla (najmanj 3 cm) nad spodnjim robom zaseka.

F Varnostni pas

Varnostni pas podpira drevo in ga zavaruje pred predčasnim padanjem. Varnostni pas je širok 1/10 do 1/5 premera debla.

G Zadrževalni pas

Zadrževalni pas podpira drevo in ga zavaruje pred predčasnim padanjem. Zadrževalni pas je širok 1/10 do 1/5 premera debla.

12.4.5 Vrezovanje

Vrezovanje je delovna tehnika, ki je potrebna za podiranje.

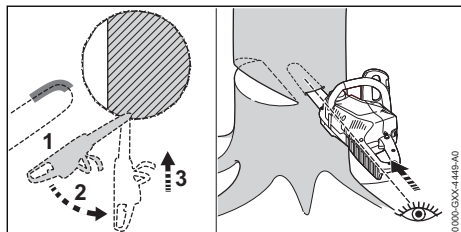

- ▶ Zažagajte s spodnjim delom konice meča in s polnim plinom.
- ▶ Zažagajte le toliko, da je meč v deblu za svojo dvojno širino.
- ▶ Počasi obrnite v vbodni položaj.
- ▶ Zarežite z mečem.

12.4.6 Izbiranje primernega podiralnega reza

Primeren podiralni rez je odvisen od naslednjih pogojev:

- naravni nagib drevesa
- vej drevesa
- poškodb drevesa
- zdravja drevesa
- če je sneg na drevesu: od teže snega
- smeri pobočja
- smeri in hitrosti vetra
- sosednjih dreves

Razlikovati je mogoče med različnimi oblikami teh pogojev. V teh navodilih za uporabo sta opisana samo 2 najpogostejši obliki.

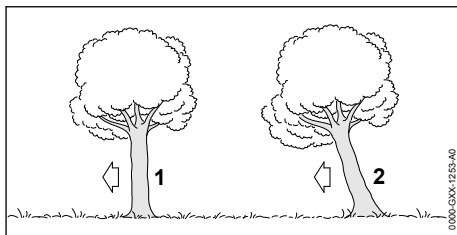
**1 Normalno drevo**

Normalno drevo stoji navpično in ima enakomerno drevesno krošnjo.

2 Drevo visi naprej

Drevo stoji poševno, drevesna krošnja gleda v smer podiranja drevesa.

12.4.7 Podiranje normalnega drevesa z majhnim premerom debla

Normalno drevo se podira s podiralnim rezom z varnostnim pasom. Ta podiralni rez izvedite, ko je premer debla manjši od dejanske dolžine rezanja motorne žage.

- ▶ Opozorite okolico z glasnim vzklikom.

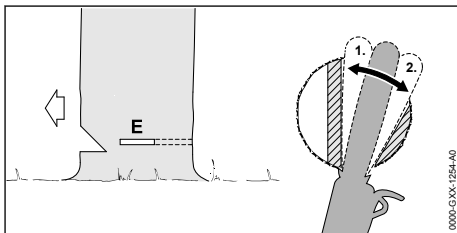

- ▶ Z mečem zažagajte v podiralni rez, da meč izstopi na drugi strani debla, 12.4.5.
- ▶ Krempljasti naslon nastavite za ščetino in ga uporabite kot vrtišče.
- ▶ Podiralni rez žagajte v smeri proti ščetini.
- ▶ Podiralni rez žagajte v smeri proti varnostnemu pasu.

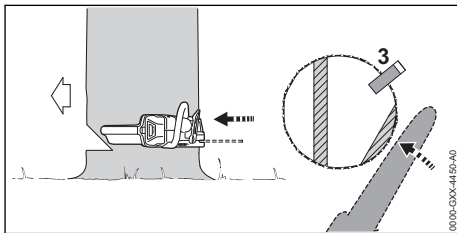

- ▶ Namestite klin. Klin mora biti primeren za premer drevesa in za širino podiralnega reza.
- ▶ Opozorite okolico z glasnim vzklikom.

- ▶ Z iztegnjenimi rokami prežagajte varnostni pas od zunaj in horizontalno v ravnini podiralnega reza.
- Drvo pade.

12.4.8 Podiranje normalnega drevesa z velikim premerom debla

Normalno drevo se podira s podiralnim rezom z varnostnim pasom. Ta podiralni rez izvedite, ko je premer debla večji od dejanske dolžine rezanja motorne žage.

- ▶ Opozorite okolico z glasnim vzklikom.

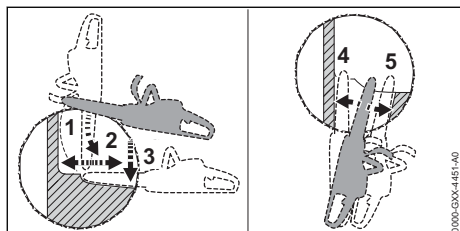

- ▶ Krempeljasti naslon nastavite na višini podiralnega reza in ga uporabite kot vrtišče.
- ▶ Z motorno žago zažagajte vodoravno v podiralni rez in jo čim bolj obrnite.
- ▶ Podiralni rez žagajte v smeri proti ščetini.
- ▶ Podiralni rez žagajte v smeri proti varnostnemu pasu.
- ▶ Prestavite se na nasprotno stran debla.
- ▶ Z mečem zažagajte na isti ravni v podiralni rez.
- ▶ Podiralni rez žagajte v smeri proti ščetini.
- ▶ Podiralni rez žagajte v smeri proti varnostnemu pasu.

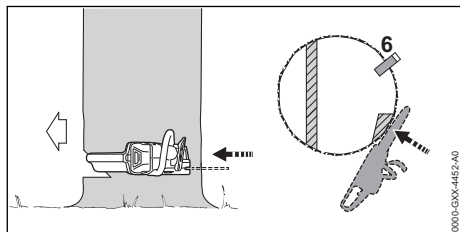

- ▶ Namestite klin. Klin mora biti primeren za premer drevesa in za širino podiralnega reza.
 - ▶ Opozorite okolico z glasnim vzklikom.
 - ▶ Z iztegnjenimi rokami prežagajte varnostni pas od zunaj in horizontalno v ravnini podiralnega reza.
- Drvo pade.

12.4.9 Podiranje drevesa z majhnim premerom debla, ki visi naprej

Drvo, ki visi naprej, je treba podreti s podiralnim rezom z zadrževalnim pasom. Ta podiralni rez izvedite, ko je premer debla manjši od dejanske dolžine rezanja motorne žage.

- ▶ Opozorite okolico z glasnim vzklikom.

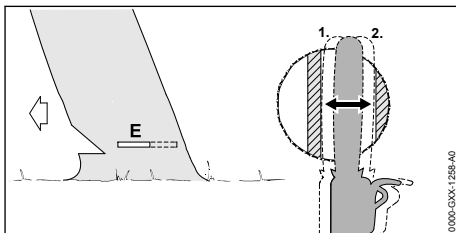

- ▶ Z mečem zažagajte v podiralni rez, da meč izstopi na drugi strani debla, 12.4.5.
- ▶ Podiralni rez žagajte v smeri proti ščetini.
- ▶ Podiralni rez žagajte v smeri proti zadrževalnemu pasu.

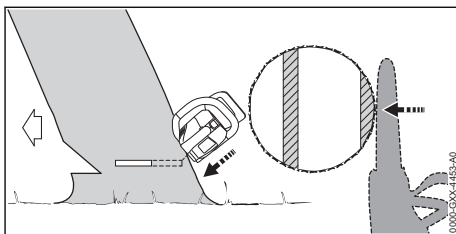

- ▶ Opozorite okolico z glasnim vzklikom.
 - ▶ Zadrževalni pas prežagajte od zunaj in poševno od zgoraj z iztegnjenimi rokami.
- Drvo pade.

12.4.10 Podiranje drevesa z velikim premerom debla, ki visi naprej

Drvo, ki visi naprej, je treba podreti s podiralnim rezom z zadrževalnim pasom. Ta podiralni rez izvedite, ko je premer debla večji od dejanske dolžine rezanja motorne žage.

- ▶ Opozorite okolico z glasnim vzklikom.

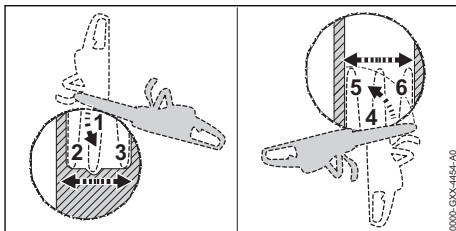

- ▶ Krempljasti naslon nastavite na višini podiralnega reza za zadrževalnim pasom in ga uporabite kot vrtilišče.
- ▶ Z motorno žago zažagajte vodoravno v podiralni rez in jo čim bolj obrnite.
- ▶ Podiralni rez žagajte v smeri proti ščetini.
- ▶ Podiralni rez žagajte v smeri proti zadrževalnemu pasu.
- ▶ Prestavite se na nasprotno stran debla.
- ▶ Krempljasti naslon nastavite na višini podiralnega reza za ščetino in ga uporabite kot vrtilišče.
- ▶ Z motorno žago zažagajte vodoravno v podiralni rez in jo čim bolj obrnite.
- ▶ Podiralni rez žagajte v smeri proti ščetini.
- ▶ Podiralni rez žagajte v smeri proti zadrževalnemu pasu.

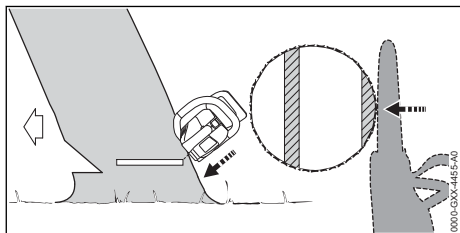

- ▶ Opozorite okolico z glasnim vzklikom.
- ▶ Zadrževalni pas prežagajte od zunaj in poševno od zgoraj z iztegnjenimi rokami. Drevo pade.

13 Po delu

13.1 Po delu

- ▶ Izklopite motorno žago, aktivirajte zavoro verige in odstranite akumulatorsko baterijo.
- ▶ Če je motorna žaga mokra: počakajte, da se motorna žaga posuši.
- ▶ Če je akumulatorska baterija vlažna: počakajte, da se akumulatorska baterija posuši, ☹ 20.8.
- ▶ Očistite motorno žago.
- ▶ Očistite meč in verigo.
- ▶ Odvijte krilno matico.
- ▶ Napenjalno kolo zavrtite za 2 vrtljaja v nasprotni smeri urinega kazalca. Veriga je sproščena.
- ▶ Pritegnite krilno matico.
- ▶ Ščitnik verige potisnite čez meč, da bo pokrit celotni meč.
- ▶ Očistite akumulatorsko baterijo.

14 Transport

14.1 Transport motorne žage

- ▶ Izklopite motorno žago, aktivirajte zavoro verige in odstranite akumulatorsko baterijo.
- ▶ Ščitnik verige potisnite čez meč, da bo pokrit celotni meč.

Nošenje motome žage

- ▶ Motorno žago z desno roko primite za cevni ročaj, da bo meč gledal nazaj.

Transport motorne žage v vozilu

- ▶ Motorno žago zavarujte tako, da se ne bo mogla prevrniti in premikati.

14.2 Transport akumulatorske baterije

- ▶ Izklopite motorno žago, aktivirajte zavoro verige in odstranite akumulatorsko baterijo.
- ▶ Prepričajte se, ali je akumulatorska baterija v varnem stanju za uporabo.
- ▶ Akumulatorsko baterijo zapakirajte tako, da se v embalaži ne bo mogla premikati.
- ▶ Embalažo zavarujte tako, da se ne bo mogla premikati.

Za akumulatorsko baterijo veljajo zahteve glede transporta nevarnega blaga. Akumulatorska baterija je klasificirana kot UN 3480 (litij-ionska baterija) in je bila preizkušena v skladu s priločnikom ZN o preizkusih in kriterijih, del III, poglavje 38.3.

Predpisi glede transporta so navedeni na spletnem naslovu www.stihl.com/safety-data-sheets.

14.3 Transportiranje polnilnika

- ▶ Izvlecite omrežni vtič iz vtičnice.
- ▶ Odstranite akumulatorsko baterijo.
- ▶ Priključni kabel navijte in ga pritrdite na polnilnik.
- ▶ Če boste polnilnik transportirali v vozilu: polnilnik zavarujte z napenjalnimi pasovi, jermeni ali mrežo tako, da se ne bo mogel prevrniti in premikati.

15 Shranjevanje

15.1 Shranjevanje motorne žage

- ▶ Izklopite motorno žago, aktivirajte zavoro verige in odstranite akumulatorsko baterijo.
- ▶ Ščitnik verige potisnite čez meč, da bo pokrit celotni meč.
- ▶ Motorno žago shranite tako, da bodo izpolnjeni naslednji pogoji:
 - Motorna žaga je izven dosega otrok.
 - Motorna žaga je čista in suha.

- ▶ Če motorno žago shranjujete za več kot 30 dni demontirajte meč in verigo.

15.2 Shranjevanje akumulatorske baterije

STIHL priporoča, da akumulatorsko baterijo shranite, ko je stanje napoljenosti med 40 % in 60 % (svetila 2 zeleni LED-lučki).

- ▶ Akumulatorsko baterijo shranite tako, da bodo izpolnjeni naslednji pogoji:
 - Akumulatorska baterija je izven dosega otrok.
 - Akumulatorska baterija je čista in suha.
 - Akumulatorska baterija je v zaprtem prostoru.
 - Akumulatorska baterija ni v motorni žagi.
 - Če akumulatorsko baterijo hranite v polnilniku: izvlecite omrežni vtič in akumulatorsko baterijo hranite napolnjeno med 40 % in 60 % (2 LED-lučki svetila zeleno).
 - Akumulatorska baterija ni shranjena izven navedenega temperaturnega območja,  20.7.

OBVESTILO

- Če akumulatorska baterija ni shranjena, kot je opisano v teh navodilih za uporabo, se lahko akumulatorska baterija popolnoma izprazni in s tem nepopravljivo poškoduje.
 - ▶ Izpraznjeno akumulatorsko baterijo pred shranjevanjem napolnite. STIHL priporoča, da akumulatorsko baterijo shranite, ko je stanje napoljenosti med 40 % in 60 % (svetila 2 zeleni LED-lučki).
 - ▶ Akumulatorske baterije ne shranjujte v motorni žagi.

15.3 Shranjevanje polnilnika

- ▶ Izvlecite omrežni vtič iz vtičnice.

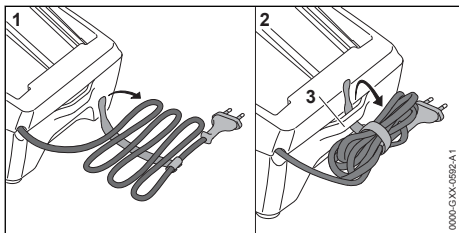

- ▶ Priključni kabel navijete in ga pritrdite na polnilnik.
- ▶ Polnilnik shranite tako, da bodo izpolnjeni naslednji pogoji:
 - Polnilnik je izven dosega otrok.
 - Polnilnik je čist in suh.

- Polnilnik je v zaprtem prostoru.
- Polnilnik ni priključen na priključni kabel ali na nosilec (3) za priključni kabel.
- Polnilnik ni shranjen izven navedenega temperaturnega območja,  20.7.

16 Čiščenje

16.1 Čiščenje motorne žage

- ▶ Izklopite motorno žago, aktivirajte zavoro verige in odstranite akumulatorsko baterijo.
- ▶ Motorno žago očistite z vlažno krpo ali sredstvom za odstranjevanje smole STIHL.
- ▶ Prezračevalne reže očistite s čopičem.
- ▶ Demontirajte pokrov verižnika.
- ▶ Območje okrog verižnika očistite z vlažno krpo ali sredstvom za odstranjevanje smole STIHL.
- ▶ Iz predala za akumulatorsko baterijo odstranite tujke in predal za akumulatorsko baterijo očistite z vlažno krpo.
- ▶ Električne kontakte v predalu za akumulatorsko baterijo očistite s čopičem ali mehko krtačo.
- ▶ Montirajte pokrov verižnika.

16.2 Čiščenje meča in verige

- ▶ Izklopite motorno žago, aktivirajte zavoro verige in odstranite akumulatorsko baterijo.
- ▶ Demontirajte meč in verigo.

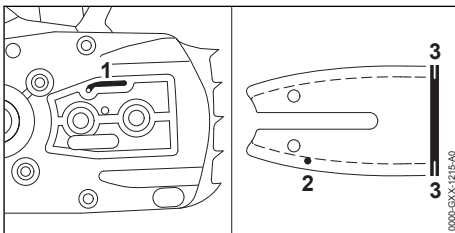

- ▶ Izstopni kanal za olje (1), vstopno izvrtino za olje (2) in utor (3) očistite s čopičem, mehko ščetko ali sredstvom za odstranjevanje smole STIHL.
- ▶ Verigo očistite s čopičem, mehko ščetko ali sredstvom za odstranjevanje smole STIHL.
- ▶ Montirajte meč in verigo.

16.3 Čiščenje akumulatorske baterije

- ▶ Akumulatorsko baterijo očistite z vlažno krpo.

16.4 Čiščenje polnilnika

- ▶ Izvlecite omrežni vtič iz vtičnice.
- ▶ Polnilnik očistite z vlažno krpo.
- ▶ Prezračevalne reže očistite s čopičem.

- ▶ Električne kontakte polnilnika očistite s čopičem ali mehko krtačo.

17 Vzdrževanje

17.1 Ostrganje meča

Na zunanjem robu meča lahko nastane rob.

- ▶ Rob odstranite s ploščato pilo ali uravnalnikom mečev STIHL.
- ▶ V primeru nejasnosti: obrnite se na pooblaščenega prodajalca STIHL.

17.2 Ostrjenje verige

Za pravilno ostrjenje verig je potrebno veliko vaje.

Pile STIHL, pripomočki za ostrjenje STIHL, naprave za ostrjenje STIHL in brošura "Ostrjenje verig STIHL" so v pomoč pri pravilnem ostrjenju verige. Brošura je na voljo na spletnem naslovu www.stihl.com/sharpening-brochure.

STIHL priporoča, da verige odnesete na ostrjenje k pooblaščenemu prodajalcu STIHL.



OPOZORILO

- Rezalni zobje verige so ostri. Uporabnik se lahko ureže.
 - ▶ Nosite delovne rokavice iz odpornega materiala.

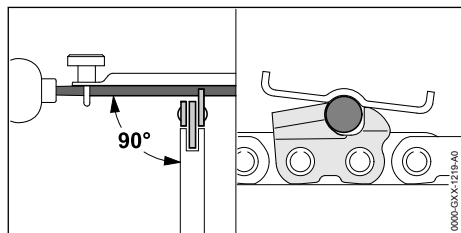

- ▶ Vsak rezalni nož z okroglo pilo splite tako, da bodo izpolnjeni naslednji pogoji:
 - Okrogla pila je primerna za korak verige.
 - Okroglo pilo premikate od znotraj navzven.
 - Okroglo pilo vodite pravokotno na meč.
 - Upoštevan je ostrilni kot 30°.

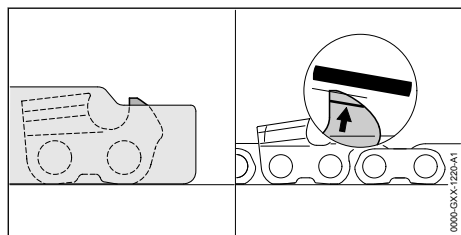

- ▶ Omejevalnike globine reza s ploščato pilo pilite tako, da so poravnani s šablono za preverjanje STIHL in vzporedno z oznako obrabljenosti. Šablona za preverjanje STIHL se mora prilegati delitvi verige.
- ▶ V primeru nejasnosti: obrnite se na pooblaščenega prodajalca STIHL.

17.3 Vzdrževanje zavore verige

Uporabnik ne more sam vzdrževati zavore verige.

- ▶ Zavoro verige mora v naslednjih intervalih vzdrževati pooblaščen prodajalec STIHL:
 - Redna uporaba: četrletno
 - Delna uporaba: polletno
 - Občasna uporaba: letno

18 Popravila

18.1 Popravljanje motorne žage, akumulatorske baterije in polnilnika

Uporabnik ne more sam popravljati motorne žage, meča, verige, akumulatorske baterije in polnilnika.

- ▶ Če so motorna žaga, meč ali veriga poškodovani: motorne žage, meča ali verige ne uporabljajte in se obrnite na pooblaščenega prodajalca STIHL.
- ▶ Če je akumulatorska baterija pokvarjena ali poškodovana: zamenjajte akumulatorsko baterijo.
- ▶ Če je polnilnik pokvarjen ali poškodovan: zamenjajte polnilnik.
- ▶ Če je priključni kabel pokvarjen ali poškodovan: polnilnika ne uporabljajte, priključni kabel pa naj zamenja pooblaščen prodajalec STIHL.

19 Odpravljanje motenj

19.1 Odpravljanje motenj motorne žage ali akumulatorske baterije

Motnja	LED-lučke na akumulatorski bateriji	Vzrok	Rešitev
Motorna žaga se ob vklopu ne zažene.	1 LED-lučka utripa zeleno.	Akumulatorska baterija je premalo napolnjena.	► napolnite akumulatorsko baterijo.
	1 LED-lučka sveti rdeče.	Akumulatorska baterija je pretopla ali prehladna.	► Aktivirajte zavoro verige in odstranite akumulatorsko baterijo. ► počakajte, da se akumulatorska baterija segreje ali ohladi.
	3 LED-lučke utripajo rdeče.	Obstaja motnja motorne žage.	► Aktivirajte zavoro verige in odstranite akumulatorsko baterijo. ► očistite električne kontakte v predalu za akumulatorsko baterijo. ► Vstavite akumulatorsko baterijo. ► Sprostite zavoro verige. ► Vključite motorno žago. ► Če 3 LED-lučke še vedno utripajo rdeče: motorne žage ne uporabljajte in se obrnite na pooblaščenega prodajalca STIHL.
	3 LED-lučke svetijo rdeče.	Motorna žaga je pretopla.	► Aktivirajte zavoro verige in odstranite akumulatorsko baterijo. ► Počakajte, da se motorna žaga ohladi 20 minut.
	4 LED-lučke utripajo rdeče.	Obstaja motnja akumulatorske baterije.	► Aktivirajte zavoro verige, odstranite akumulatorsko baterijo in jo znova vstavite. ► Sprostite zavoro verige. ► Vključite motorno žago. ► Če 4 LED-lučke še vedno utripajo rdeče: akumulatorske baterije ne uporabljajte in se obrnite na pooblaščenega prodajalca STIHL.
	-	Električna povezava med motorno žago in akumulatorsko baterijo je prekinjena.	► Aktivirajte zavoro verige in odstranite akumulatorsko baterijo. ► očistite električne kontakte v predalu za akumulatorsko baterijo. ► Vstavite akumulatorsko baterijo.
	-	Motorna žaga ali akumulatorska baterija je vlažna.	► Počakajte, da se motorna žaga ali akumulatorska baterija posuši,  20.8.
Motorna žaga se med delovanjem izklopi.	3 LED-lučke svetijo rdeče.	Motorna žaga je pretopla.	► Aktivirajte zavoro verige in odstranite akumulatorsko baterijo. ► Počakajte, da se motorna žaga ohladi 20 minut.
	-	Obstaja električna motnja.	► Aktivirajte zavoro verige, odstranite akumulatorsko baterijo in jo znova vstavite. ► Vključite motorno žago.
Čas delovanja motorne žage je prekratek.	-	Akumulatorska baterija ni do konca napolnjena.	► Akumulatorsko baterijo popolnoma napolnite.
	-	Življenjska doba akumulatorske baterije je prekoračena.	► Zamenjajte akumulatorsko baterijo.

Motnja	LED-lučke na akumulatorski bateriji	Vzrok	Rešitev
Ko akumulatorsko baterijo vstavite v polnilnik, se polnjenje ne začne samodejno.	1 LED-lučka sveti rdeče.	Akumulatorska baterija je pretopla ali prehladna.	▶ Akumulatorska baterija naj ostane v polnilniku. Polnjenje se začne samodejno, ko akumulatorska baterija doseže dopustno temperaturno območje.

19.2 Odpravljanje motenj polnilnika

Motnja	LED-lučka na polnilniku	Vzrok	Rešitev
Akumulatorska baterija se ne polni.	LED-lučka utripa rdeče.	Električna povezava med polnilnikom in akumulatorsko baterijo je prekinjena.	▶ Odstranite akumulatorsko baterijo. ▶ Očistite električne kontakte polnilnika. ▶ Vstavite akumulatorsko baterijo.
		Obstaja motnja polnilnika.	▶ Polnilnika ne uporabljajte in se obrnite na pooblaščenega prodajalca STIHL.

20 Tehnični podatki

20.1 Motorne žage STIHL MSA 60.0 C, MSA 70.0 C

MSA 60.0 C

- Dovoljena akumulatorska baterija: STIHL AK
- Teža brez akumulatorske baterije, meča in verige: 2,5 kg
- Maksimalna prostornina rezervoarja za olje: 110 cm³ (0,11 l)

MSA 70.0 C

- Dovoljena akumulatorska baterija: STIHL AK
- Teža brez akumulatorske baterije, meča in verige: 2,5 kg
- Maksimalna prostornina rezervoarja za olje: 110 cm³ (0,11 l)

Čas delovanja je naveden na www.stihl.com/battery-life.

20.2 Verižniki in hitrosti verige

MSA 60.0 C

- Uporabljajo se lahko naslednji verižniki:
- 6-zobi za 1/4" P
 - Najvišja hitrost verige: 14,0 m/sr

MSA 70.0 C

- Uporabljajo se lahko naslednji verižniki:
- 6-zobi za 1/4" P
 - Najvišja hitrost verige: 14,0 m/sr

20.3 Minimalna globina utora mečev

Minimalna globina utora je odvisna od koraka meča.

- 1/4" P: 4 mm

20.4 Akumulatorska baterija STIHL AK

- Tehnologija akumulatorske baterije: litij-ionska
- Napetost: 36 V
- Kapaciteta v Ah: glejte napisno ploščico
- Energijska vsebnost v Wh: glejte napisno ploščico
- Teža v kg: glejte tipsko tablico

20.5 Polnilnik STIHL AL 101

- Nazivna napetost: glejte tipsko tablico
- Frekvenca: glejte napisno ploščico
- Nazivna moč: glejte tipsko tablico
- Polnilni tok: glejte tipsko tablico

Časi polnjenja so navedeni na spletnem naslovu www.stihl.com/charging-times.

20.6 Kabelski podaljški

Če se uporablja kabelski podaljšek, morajo imeti njegove žile odvisno od napetosti in dolžine kabelskega podaljška najmanj naslednje prečne preseke:

Če je nazivna napetost na napisni ploščici 220 V do 240 V:

- Dolžina kabla 20 m: AWG 15 / 1,5 mm²
- Dolžina kabla 20 m do 50 m: AWG 13 / 2,5 mm²

Če je nazivna napetost na napisni ploščici 100 V do 127 V:

- Dolžina kabla 10 m: AWG 14 / 2,0 mm²
- Dolžina kabla 10 m do 30 m: AWG 12 / 3,5 mm²

20.7 Temperaturne meje



OPOZORILO

- Akumulatorska baterija ni zaščiten pred vplivi iz okolja. Če je akumulatorska baterija izpostavljena določenim vplivom iz okolja, se lahko akumulatorska baterija vname ali eksplodira. Osebe se lahko hudo poškodujejo in nastane lahko materialna škoda.
 - ▶ Akumulatorske baterije ne polnite pod - 20 °C ali nad + 50 °C.
 - ▶ Motorna žage, baterije ali polnilnika ne uporabljajte pri temperaturi pod - 20 °C ali nad + 50 °C.
 - ▶ Motorna žage, akumulatorja ali polnilnika ne shranjujte pri temperaturi pod - 20 °C ali nad + 70 °C.

20.8 Priporočljiva temperaturna območja

Za optimalno delovanje motorna žage, baterije in polnilnika upoštevajte naslednja temperaturna območja:

- Polnjenje: + 5 °C do + 40 °C
- Uporaba: - 10 °C do + 40 °C
- Shranjevanje: - 20 °C do + 50 °C

Če akumulatorsko baterijo polnite, uporabljate ali shranjujete izven priporočljivega temperaturnega območja, se lahko njena zmogljivost zmanjša.

Če je baterija mokra ali vlažna, pustite, da se suši vsaj 48 ur pri temperaturi nad + 15 °C in pod + 50 °C ter pri vlažnosti pod 70 %. Večja vlažnost lahko podaljša čas sušenja.

20.9 Vrednosti hrupa in vibracij

K-vrednost za ravni zvočnega tlaka znaša 2 dB(A). K-vrednost za ravni zvočne moči znaša 2 dB(A). K-vrednost za vrednosti vibracij znaša 2 m/s².

MSA 60.0 C

STIHL priporoča uporabo zaščite sluha.

- Raven zvočnega tlaka L_{pA} , izmerjena v skladu s standardom EN 62841-4-1: 83 dB(A)

- Raven zvočne moči L_{WA} , izmerjena v skladu s standardom EN 62841-4-1: 94 dB(A)
- Vrednost vibracij a_{HV} , izmerjena v skladu s standardom EN 62841-4-1:
 - upravljalni ročaj: 3,4 m/s²
 - Cevni ročaj: 3,2 m/s.

MSA 70.0 C

STIHL priporoča uporabo zaščite sluha.

- Raven zvočnega tlaka L_{pA} , izmerjena v skladu s standardom EN 62841-4-1: 83 dB(A)
- Raven zvočne moči L_{WA} , izmerjena v skladu s standardom EN 62841-4-1: 94 dB(A)
- Vrednost vibracij a_{HV} , izmerjena v skladu s standardom EN 62841-4-1:
 - upravljalni ročaj: 3,4 m/s²
 - Cevni ročaj: 3,2 m/s.

Navedene vrednosti zvok in vibracij so bile izmerjene po standardiziranem preizkusnem postopku in se lahko uporabijo za primerjavo električnih naprav. Dejansko nastale vrednosti zvok in vibracij lahko odstopajo od navedenih vrednosti, odvisno od načina uporabe. Navedene vrednosti zvok in vibracij se lahko uporabijo za grobo oceno nastanka zvok in vibracij. Dejanski nastanek zvok in vibracij pa je potrebno izračunati natančno. Pri tem se lahko upoštevajo tudi časi, v katerih je bila električna naprava izklopljena in tisti časi, ko je bila naprava sicer vklopljena, vendar ni delovala pod obremenitvijo.

Informacije glede izpolnjevanja direktive o obveznostih delodajalcev glede vibracij 2002/44/ES so na voljo na spletnem naslovu www.stihl.com/vib.

20.10 REACH

REACH je oznaka za direktivo ES o registraciji, evalvaciji, avtorizaciji in omejevanju kemikalij.

Informacije glede izpolnjevanja direktive REACH so na voljo na spletnem naslovu www.stihl.com/reach.

21 Kombinacije mečev in verig

21.1 Motorne žage STIHL MSA 60.0 C, MSA 70.0 C

Delitev	Debelina pogonskega člena/širina utora	Dolžina	Meč	Število zob obračalnega koleščka	Število pogonskih členov	Veriga
1/4" P	1,1 mm	25 cm	Rollo-matic E Mini / Light 01	8	56	71 PM3 (tip 3670)
		30 cm			64	
		30 cm	Carving		-	

Dolžina rezanja meča je odvisna od uporabljene motorne žage in verige. Dejanska dolžina rezanja meča je lahko manjša od navedene dolžine.

22 Nadomestni deli in dodatni pribor

22.1 Nadomestni deli in dodatni pribor

STIHL Ti simboli označujejo originalne nadomestne dele STIHL in originalni dodatni pribor STIHL.

STIHL priporoča uporabo originalnih nadomestnih delov STIHL in originalnega dodatnega pribora STIHL.

Zanesljivosti, varnosti in ustreznosti nadomestnih delov in dodatnega pribora drugih proizvajalcev STIHL kljub stalnemu opazovanju trga ne more oceniti in STIHL tudi ne more jamčiti za njihovo uporabo.

Originalni nadomestni deli STIHL in originalni dodatni pribor STIHL so na voljo pri pooblaščenem prodajalcu STIHL.

23 Odstranjevanje

23.1 Odstranjevanje motorne žage, akumulatorske baterije in polnilnika

Informacije glede odstranjevanja so na voljo pri lokalni upravi ali pooblaščenem prodajalcu STIHL.

Nepravilno odstranjevanje lahko škoduje zdravju in obremeni okolje.

- ▶ Izdelke STIHL vključno z embalažo odnesite na ustrezno zbirno mesto za recikliranje v skladu z lokalnimi predpisi.
- ▶ Ne odvrzite med gospodinjinske odpadke.

24 Izjava EU o skladnosti

24.1 Motorne žage STIHL MSA 60.0 C, MSA 70.0 C

ANDREAS STIHL AG & Co. KG
Badstraße 115
D-71336 Waiblingen

Nemčija

- z izključno odgovornostjo izjavlja, da
- Izvedba: akumulatorska motorna žaga
 - Znamka izdelovalca: STIHL
 - Tip: MSA 60.0 C, Identifikacija serije: MA04
 - Tip: MSA 70.0 C, Identifikacija serije: MA04

ustrezajo zadevnim določbam smernic 2011/65/EU, 2006/42/ES, 2014/30/EU in 2000/14/ES in so bile razvite in izdelane v skladu z na datum proizvodnje veljavnimi različicami standardov: EN 55014-1, EN 55014-2, EN 62841-1 in EN 62841-4-1.

ES-pregled tipa je bil v skladu z 12.3(b) členom smernice 2006/42/ES opravljen pri: VDE Prüf- u. Zertifizierungsinstitut (NB 0366), Merianstraße 28, 63069 Offenbach, Nemčija

- Številka certifikata: 40055452

Za ugotavljanje izmerjene in zajamčene ravni zvočne moči je bilo postopano v skladu s smernico 2000/14/ES, Priloga V.

MSA 60.0 C

- Izmerjena raven zvočne moči: 95 dB(A)
- Zagotovljena raven zvočne moči: 97 dB(A)

MSA 70.0 C

- Izmerjena raven zvočne moči: 96 dB(A)
- Zagotovljena raven zvočne moči: 98 dB(A)

Tehnična dokumentacija je shranjena pri ANDREAS STIHL AG & Co. KG, Produktzulassung.

Letnica izdelave, država izvora in serijska številka so navedeni na motorni žagi.

Waiblingen, 30.9.2022

ANDREAS STIHL AG & Co. KG

Robert Olma, Vice President, Regulatory Affairs
& Global Governmental Relations

25 Izjava UKCA o skladnosti

25.1 Motorne žage STIHL MSA 60.0 C, MSA 70.0 C

ANDREAS STIHL AG & Co. KG
Badstraße 115
D-71336 Waiblingen

Nemčija

z izključno odgovornostjo izjavlja, da

- Izvedba: akumulatorska motorna žaga
- Znamka izdelovalca: STIHL
- Tip: MSA 60.0 C, Identifikacija serije: MA04
- Tip: MSA 70.0 C, Identifikacija serije: MA04

je v skladu z ustreznimi določbami britanskih predpisov The Restriction of the Use of Certain Hazardous Substances in Electrical and Electronic Equipment Regulations 2012, Supply of Machinery (Safety) Regulations 2008, Electromagnetic Compatibility Regulations 2016 in Noise Emission in the Environment by Equipment for use Outdoors Regulations 2001 ter je bil zasnovan in izdelan v skladu z različicami naslednjih standardov, veljavnih na dan izdelave: EN 55014-1, EN 55014-2, EN 62841-1 in EN 62841-4-1.

Pregled tipa opravljen pri: VDE Prüf- u. Zertifizierungsinstitut (NB 0366), Merianstraße 28, 63069 Offenbach, Nemčija
– Številka certifikata: 40055452

Za določitev izmerjene in zajamčene ravni zvočne moči je bila upoštevana uredba v Združenem kraljestvu Noise Emission in the Environment by Equipment for use Outdoors Regulations 2001, Schedule 8.

MSA 60.0 C

- Izmerjena raven zvočne moči: 95 dB(A)
- Zagotovljena raven zvočne moči: 97 dB(A)
- MSA 70.0 C
- Izmerjena raven zvočne moči: 96 dB(A)

– Zagotovljena raven zvočne moči: 98 dB(A)

Tehnično dokumentacijo hrani ANDREAS STIHL
AG & Co. KG.

Letnica izdelave, država izvora in serijska številka so navedeni na motorni žagi.

Waiblingen, 30.9.2022

ANDREAS STIHL AG & Co. KG

Robert Olma, Vice President, Regulatory Affairs
& Global Governmental Relations

26 Splošni varnostni napotki za električno orodje

26.1 Uvod

V tem poglavju so opisani splošni varnostni napotki, ki jih za ročno električno orodje predpisuje standard EN/IEC 62841.

STIHL mora ta besedila natisniti.

Varnostni napotki za preprečevanje električnega udara, ki so navedeni v poglavju "Električna varnost", ne veljajo za akumulatorske izdelke STIHL.



OPOZORILO

- **Preberite varnostne napotke, navodila, slikovne prikaze in tehnične podatke, s katerimi je opremljeno to električno orodje.** Neupoštevanje naslednjih navodil lahko povzroči električni udar, požar in/ali hude poškodbe. **Shranite vse varnostne napotke in navodila za kasnejšo uporabo.**

Izraz "električno orodje", ki se uporablja v varnostnih napotkih, se nanaša na orodje, ki se napaja z električno energijo (z omrežnim kablom), ali na orodje, ki se napaja z akumulatorsko baterijo (brez omrežnega kabla).

26.2 Varnost na delovnem mestu

- a) **Vaše delovno mesto mora biti čisto in dobro osvetljeno.** Zaradi neurejenega in slabo osvetljenega delovnega mesta lahko pride do nesreč.
- b) **Ne uporabljate električnega orodja v eksplozivno ogroženem okolju, v katerem se nahajajo gorljive tekočine, plini ali prašni delci.** Električna orodja proizvajajo iskre, ki lahko vnamejo prah ali paro.

- c) **Otroci in druge osebe naj se med uporabo električnega orodja ne zadržujejo v bližini.** V trenutku nepozornosti lahko izgubite nadzor nad električno napravo.

26.3 Električna varnost

- a) **Priključni vtič električnega orodja se mora prilegati vtičnici. Vtiča v nobenem primeru ni dovoljeno spreminjati. Ne uporabljajte adapterskih vtičev skupaj z ozemljenimi električnimi orodji.** Nespremenjeni vtiči in ustrezne vtičnice zmanjšujejo tveganje električnega udara.
- b) **Izogibajte se telesnemu stiku z ozemljenimi površinami, kot so cevi, grelniki, štedilniki in hladilniki.** Obstaja namreč večje tveganje električnega udara, če je vaše telo ozemljeno.
- c) **Zavarujte električno orodje pred dežjem in vlago.** Vdor vode v električno orodje poveča tveganje električnega udara.
- d) **Priključnega kabla ne uporabljajte za namene, ki niso v skladu z njegovo uporabo. Priključnega kabla nikoli ne uporabljajte za nošenje, vlečenje ali za odstranjevanje vtiča iz vtičnice. Priključni kabel zavarujte pred vročino, oljem, ostrimi robovi ali premikajočimi se deli.** Poškodovani ali zavozlani priključni kabli povečujejo tveganje električnega udara.
- e) **Če delate z električnim orodjem na prostem, uporabljajte samo kableske podaljške, ki so namenjeni tudi za uporabo na prostem.** Uporaba kableskega podaljška, ki je primeren za uporabo na prostem, zmanjšuje tveganje električnega udara.
- f) **Če se delu z električnim orodjem v vlažnem okolju ne morete izogniti, uporabite zaščitno stikalo za okvarni tok.** Uporaba zaščitnega stikala za okvarni tok zmanjšuje tveganje električnega udara.

26.4 Varnost oseb

- a) **Pri delu z električnim orodjem bodite pazljivi, odgovorni in razumni. Ne uporabljajte električnega orodja, če ste utrujeni, pod vplivom drog, alkohola ali zdravil.** Trenutek nepazljivosti pri uporabi električnega orodja lahko povzroči resne telesne poškodbe.
- b) **Nosite osebno zaščitno opremo in vedno zaščitna očala.** Uporaba osebne zaščitne opreme, kot je protiprašna maska, nedrnsni

26 Splošni varnostni napotki za električno orodje

- zaščitni čevlji, zaščitna čelada ali zaščita sluha, zmanjšujejo tveganje za poškodbe.
- c) **Preprečujte nenameren zagon naprave. Preden električno orodje priključite na omrežje in/ali na akumulatorsko baterijo in preden ga dvignete ali nosite, se prepričajte, da je električno orodje izklopljeno.** Če imate pri nošenju električnega orodja prst na stikalu ali pa je električno orodje vključite priključeno na električno omrežje, lahko to privede do nesreče.
- d) **Preden vklopite električno orodje, odstranite vsa nastavljena orodja ali izvijače.** Orodje ali ključ, ki se nahaja v vrtečem se delu električnega orodja, lahko povzroči poškodbe.
- e) **Izogibajte se nenormalni drži telesa. Poskrbite za varno in stabilno stojišče ter pazite na ravnotežje.** Tako boste pri nepričakovanih situacijah lažje nadzorovali električno orodje.
- f) **Nosite ustrezna oblačila. Ne nosite širokih oblačil ali nakita. Las in oblačil ne približujte gibljivim delom.** Široka oblačila, nakit ali dolgi lasje se lahko zapletejo v gibljive dele naprave.
- g) **Če je mogoče montirati sesalne naprave za prah in lovilne naprave za prah, jih je treba priključiti in pravilno uporabljati.** Uporaba sesalne naprave za prah zmanjšuje nevarnosti, ki lahko nastanejo s prašenjem.
- h) **Čeprav ste že večkrat delali z električnim orodjem, morate kljub temu še vedno upoštevati varnostne predpise, ki veljajo za električna orodja.** Zaradi nepazljivega ravnanja lahko že v delcu sekunde nastanejo hude poškodbe.

26.5 Uporaba in ravnanje z električnim orodjem

- a) **Električnega orodja ne preobremenjujte. Za svoje delo uporabite v ta namen predvideno električno orodje.** S primernim električnim orodjem boste delali boljše in bolj varno v navedenem območju zmogljivosti.
- b) **Ne uporabljajte električnega orodja, ki ima pokvarjeno stikalo.** Električno orodje, ki ga več ni mogoče vklopiti ali izklopiti, je nevarno in ga je treba popraviti.
- c) **Vtiči izvlecite iz vtičnice in/ali odstranite snemljivo akumulatorsko baterijo, preden začnete z nastavljanjem naprave, menjavo delov priključnega orodja ali odlaganjem električnega orodja.** Omenjen varnostni

ukrep preprečuje nenameren vklop električnega orodja.

- d) **Električno orodje hranite izven dosega otrok. Električnega orodja naj ne uporabljajo osebe, ki niso seznanjene z njim ali niso prebrale navodil za uporabo.** Električna orodja so nevarna, če jih uporabljajo neizkušene osebe.
- e) **Skrbno negujte svoje električno orodje in priključno orodje. Preverjajte, ali gibljivi deli delujejo brezhibno in se ne zatikajo, ali so deli zlomljeni ali tako močno poškodovani, da je delovanje električnega orodja ovirano. Naj vam poškodovane dele pred uporabo električnega orodja popravijo.** Vzrok za veliko nesreč je največkrat slabo vzdrževanje električnega orodja.
- f) **Rezalna orodja naj bodo vedno čista in naostrjena.** Skrbno vzdrževana rezalna orodja z ostrimi rezili se ne zatikajo in se lažje vodijo.
- g) **Uporabljajte električno orodje, priključno orodje, priključna orodja itd. v skladu s temi navodili. Pri tem upoštevajte delovne pogoje in delo, ki ga boste opravljali.** Če električno orodje uporabljate za druge namene, ki tukaj niso predvideni, lahko pride do nevarnih situacij.
- h) **Ročaji in ročajne površine morajo biti vedno suhi, čisti in brez olja in maščob.** Drseči ročaji in ročajne površine ne omogočajo varnega upravljanja in nadzora nad električnim orodjem v nepredvidenih situacijah.

26.6 Uporaba in ravnanje z akumulatorskim orodjem

- a) **Polnite akumulatorsko baterijo samo v polnilnikih, ki jih priporoča proizvajalec.** Za polnilnik, ki je namenjen določeni vrsti akumulatorskih baterij, obstaja nevarnost požara, če se v njem polnijo druge akumulatorske baterije.
- b) **V električnih orodjih uporabljajte samo za to predvidene akumulatorske baterije.** Pri uporabi drugih akumulatorskih baterij lahko nastane nevarnost poškodb in požara.
- c) **Neuporabljene akumulatorske baterije ne približujte sponkam za papir, kovancem, ključem, žeblijem, vijakom ali drugim malim kovinskim predmetom, ki lahko povzročijo premostitev kontaktov.** Kratek stik med akumulatorskimi kontakti lahko povzroči požar in opekline.
- d) **Pri nepravilni uporabi lahko iz akumulatorske baterije izteče tekočina. Izogibajte se stiku z**

akumulatorsko tekočino. Pri naključnem stiku takoj sperite z vodo. Če tekočina pride v stik z očmi, nemudoma poiščite zdravniško pomoč. Akumulatorska tekočina lahko povzroči opekline in draženje kože.

- e) **Ne uporabljajte poškodovanih ali spremenjenih akumulatorskih baterij.** Poškodovane ali spremenjene akumulatorske baterije se lahko začnejo nenavadno obnašati in lahko povzročijo požar, eksplozijo ali nevarnost poškodb.
- f) **Akumulatorske baterije ne izpostavljajte ognju ali visokim temperaturam.** Ogenj ali temperature nad 130 °C (265 °F) lahko povzročijo eksplozijo.
- g) **Upoštevajte vsa navodila za polnjenje in akumulatorske baterije ali akumulatorskega orodja nikoli ne polnite izven temperaturnega območja, ki je navedeno v navodilih za uporabo.** Nepravilno polnjenje ali polnjenje izven dovoljenega temperaturnega območja lahko uniči akumulatorsko baterijo in poveča nevarnost požara.

26.7 Servis

- a) **Naj Vam električno orodje popravlja kvalificirano osebje z uporabo originalnih nadomestnih delov.** Tako je zagotovljeno, da bo varnost električnega orodja ostala ohranjena.
- b) **Nikoli ne vzdržujte poškodovanih akumulatorskih baterij.** Vsakršno vzdrževanje akumulatorskih baterij sme izvajati samo proizvajalec ali pooblaščen servisne službe.

26.8 Varnostni napotki za verižne žage

Splošni varnostni napotki za verižne žage

- a) **Delov telesa ne približujte verigi, ki se vrti. Pred zagonom žage se prepričajte, da se veriga ničesar ne dotika.** Pri delu z verižno žago lahko v trenutku nepazljivosti veriga zagrabi oblačila ali dele telesa.
- b) **Držite verižno žago vedno z desno roko za zadnji ročaj in z levo roko za sprednji ročaj.** Če verižno žago držite v obratnem delovnem položaju, se poveča tveganje poškodb in takega delovnega položaja ni dovoljeno uporabiti.
- c) **Verižno žago držite le za izolirane oprijemalne površine, saj lahko veriga žage udari v skrite daljnovode.** Ob stiku verige z napeljavno, ki je pod napetostjo, lahko pride do

naelektritve kovinskih delov naprave in posledično do električnega udara.

- d) **Nosite zaščito za oči. Priporočljiva je tudi druga zaščita sluha, glave, rok, nog in stopal.** Primerna zaščitna oblačila zmanjšajo nevarnost poškodb zaradi letečih predmetov in naključnega dotika verige.
- e) **Verižne žage ne uporabljajte na drevesu, lestvi, strehi ali nestabilnih stojščih.** Ob tovrstni uporabi obstaja nevarnost poškodb.
- f) **Vedno bodite pozorni na trdno stojšče in uporabljajte verižno žago samo, ko stojite na trdi, varni in ravni podlagi.** Na drseči podlagi ali nestabilnih stojščih, kot je na primer lestev, lahko izgubite nadzor nad verižno žago.
- g) **Pri odrezovanju veje, ki je pod napetostjo, računajte, da lahko veja udari nazaj.** Če se sprostí napetost v lesnih vlaknih, lahko napeta veja zadane uporabnika in/ali verižna žaga uide izpod nadzora.
- h) **Bodite še posebej previdni pri rezanju podrastja in mladih dreves.** Tanek material se lahko namreč zaplete v verigo in vas udari, izgubite lahko ravnotežje.
- i) **Izklopljeno verižno žago nosite za sprednji ročaj in obrnjeno stran od svojega telesa.** Pri transportu ali shranjevanju verižne žage vedno natakните zaščitno ohišje. Previdno ravnanje z verižno žago zmanjšuje možnost nenamernega dotika vrteče se verige.
- j) **Upoštevajte navodila za mazanje, napetost verige in menjavo meča in verige.** Nepravilno napeta ali namazana veriga se lahko pretrga ali poveča tveganje povratnega udarca verižne žage.
- k) **Žagajte samo les. Verižne žage ne uporabljajte za dela, za katera ni predvidena.** Primer: ne uporabljajte verižne žage za rezanje kovine, plastike, zidov ali gradbenega materiala, ki ni iz lesa. Uporaba verižne žage za nedovoljene namene lahko povzroči nevarne situacije.
- l) **Ne poskušajte podirati drevesa, dokler ne poznate tveganj in kako jih preprečiti.** Pri podiranju drevesa lahko upravljavec ali osebe v bližini utrpijo hude poškodbe.
- m) **Upoštevajte vsa navodila, če iz verižne žage odstranjujete material, ki se je nabral, jo shranjujete ali izvajate vzdrževalna dela. Prepričajte se, da je stikalo izklopljeno in da je baterija odstranjena.** Nepričakovano delo-

vanje verižne žage med odstranjevanjem nakopičenega materiala ali med vzdrževanjem lahko povzroči hude poškodbe.

26.9 Vzroki in preprečevanje povratnega udarca

Do povratnega udarca lahko pride, če se konica meča dotakne nekega predmeta ali pa se les upogiba in se veriga zatakne v rezu.

Dotik konice meča lahko v nekaterih primerih povzroči, da meč nepričakovano vrže navzgor in nazaj proti uporabniku.

Zagozdenje verige na zgornjem robu meča lahko meč nenadoma odbije nazaj v smeri uporabnika.

V vsaki od teh situacij lahko izgubite nadzor nad verižno žago in se pri tem hudo poškodujete. Ne zanašajte se izključno na varnostne naprave, ki so vgrajene v verižno žago. Kot uporabnik verižne žage uporabite tudi druge varnostne ukrepe, da bo vaše delo vedno potekalo brez nesreč in poškodb.

Povratni udarec je posledica nepravilne in nestrokovne uporabe električnega orodja. Tega lahko preprečite z ustreznimi varnostnimi ukrepi, ki so opisani v nadaljevanju:

- **Držite žago trdno z obema rokama, pri čemer se palec in prsti oklepajo ročaja verižne žage. Prestavite telo in roke v položaj, v katerem se lahko uprete silam povratnega udarca.** Pri uporabi ustreznih varnostnih ukrepov lahko uporabnik obvladuje sile povratnega udarca. Nikoli ne izpustite verižne žage.
- **Izogibajte se nenaravni drži telesa in ne žagajte nad višino ramen.** Tako preprečite nenameren dotik s konico meča in zagotovite boljši nadzor nad verižno žago v nepričakovanih situacijah.
- **Uporabljajte samo s strani proizvajalca predpisane nadomestne meče in verige.** Napačni nadomestni meči in verige lahko privedejo do pretrganja in/ali povratnega udarca verige.
- **Upoštevajte navodila proizvajalca za ostrenje in vzdrževanje verige.** Prenizki omejevalniki globine povečujejo možnost povratnega udarca.

www.stihl.com



0458-022-9501-A



0458-022-9501-A