

STIHL MS 462

STIHL



2 - 31 Eksploatavimo instrukcija
32 - 61 Lietošanas instrukcija



Turinys

1	Pratarmė.....	2
2	Apie šią naudojimo instrukciją.....	2
3	Apžvalga.....	2
4	Saugumo nurodymai.....	4
5	Motorinio pjūklo paruošimas darbui	11
6	Motorinio pjūklo surinkimas.....	11
7	Pjovimo grandinės stabdžio įjungimas ir išjungimas	13
8	Paruošti mišinį ir užpildyti motorinio pjūklo baką.....	14
9	Variklį įjungti ir išjungti.....	15
10	Motorinio pjūklo tikrinimas	17
11	Darbas su motoriniu pjūklu.....	18
12	Po darbo.....	24
13	Pernėšimas.....	24
14	sandėliuojate.....	25
15	Valymas.....	25
16	Priežiūra.....	26
17	Remontas.....	27
18	Gedimų šalinimas.....	27
19	Techniniai daviniai	29
20	Pjovimo juostos ir pjovimo grandinės deriniai.....	30
21	Atsarginės dalys ir priedai.....	31
22	Utilizavimas.....	31
23	ES- atitikties sertifikatas.....	31

1 Pratarmė

Mielos pirkėjos, mieli pirkėjai,

džiaugiamės, kad pasirinkote STIHL. Mes kuriame ir gaminame aukščiausios kokybės gaminius, kurie atitinka mūsų klientų poreikius. Taip atsiranda net kraštutinėms sąlygoms labai patikimi gaminiai.

STIHL taip pat labai svarbi aukšta klientų aptarnavimo kokybė. Mūsų specializuotos prekybos vietos garantuoja kompetentingas konsultacijas ir mokymus bei visapusišką techninę pagalbą.

STIHL aiškiai pasisako už tvarų ir atsakingą požiūrį į gamtą. Ši naudojimo instrukcija padės Jums ilgą STIHL įrenginio tarnavimo laikotarpį naudoti jį saugiai ir saugant aplinką.

Dėkojame už Jūsų pasitikėjimą ir linkime, kad STIHL gaminys Jus džiugintų.



Dr. Nikola Stihl

Svarbu! PRIEŠ NAUDOJANT PERSKAITYTI IR IŠSAUGOTI.

2 Apie šią naudojimo instrukciją

2.1 Perspėjimų tekste žymėjimas

! ISPEJIMAS

- Nuoroda apie pavojus, kurie gali sukelti sunkius ar mirtinus sužeidimus
 - Išvardintos priemonės gali padėti išvengti sunkių sužeidimų ar mirties atvejų.

PRANESIMAS

- Nuoroda apie galimus pavojus, kurie gali padaryti turtinę žalą.
 - Išvardintos priemonės gali padėti išvengti turtinės žalos.

2.2 Simboliai tekste

 Šis simbolis nukreipia į skyrių šioje naudojimo instrukcijoje.

3 Apžvalga

3.1 Motorinis pjūklas

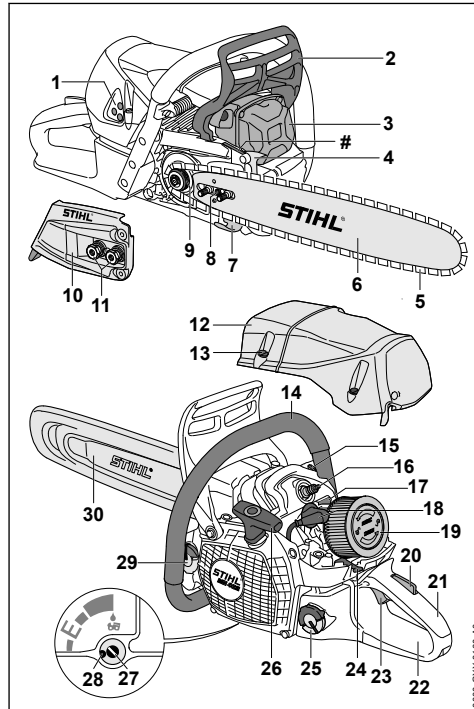

- 1 Karbiuratoriaus reguliavimo varžtai**
Karbiuratoriaus reguliavimo varžtai skirti karbiuratoriaus reguliavimui.
- 2 Apsauginė stabdžio rankena**
Apsauginė rankena apsaugo kairę ranką nuo kontakto su pjovimo grandine ir automatiškai įjungia pjovimo grandinės stabdį, esant pjūklo atmetimui atgal.
- 3 Duslintuvas**
Duslintuvas sumažina motorinio pjūklo skleidžiamą garsą.
- 4 Atraminiai dantukai**
Atraminiais dantukais pjūklas remiasi į medį pjaunant.
- 5 Pjovimo grandinė**
Pjovimo grandinė pjauna medieną.
- 6 Pjovimo juosta**
Ant pjovimo juostos dedama pjovimo grandinė.
- 7 Grandinės gaudytuvas**
Grandinės gaudytuvas pagauna numestą ar nutrūkusią pjovimo grandinę.
- 8 Įtempimo varžtas**
Įtempimo varžtas skirtas pjovimo grandinės įtempimo reguliavimui.
- 9 Varančioji žvaigždutė**
Varančioji žvaigždutė suka pjovimo grandinę.
- 10 Sankabos dangtelis**
Sankabos dangtelis uždengia sankabos būgnelį ir prispaudžia pjovimo juostą prie motorinio pjūklo.
- 11 Veržlės**
Veržlės pritvirtina sankabos dangtelį prie motorinio pjūklo.
- 12 Gaubtas**
Gaubtas uždengia variklį.
- 13 Gaubto užraktas**
Gaubto užraktas pritvirtina gaubtą prie motorinio pjūklo.
- 14 Vamzdinė rankena**
Vamzdinė rankena skirta motorinio pjūklo laikymui, valdymui ir nešimui.
- 15 Dekompresinis vožtuvas**
Dekompresinis vožtuvas palengvina variklio užvedimą.
- 16 Uždegimo žvakė**
Uždegimo žvakė uždega degalų-oro mišinį variklyje.

- 17 Sklendė**
Sklendė skirta vasaros arba žiemos režimo nustatymui.
- 18 Uždegimo žvakės antgalis**
Uždegimo žvakės antgalis sujungia uždegimo laidą ir uždegimo žvakę.
- 19 Oro filtras**
Oro filtras filtruoja variklio įsiurbiamą orą.
- 20 Apsauginis akceleratoriaus klavišas**
Apsauginis akceleratoriaus klavišas skirtas akceleratoriaus rankenėlės užfiksavimui.
- 21 Valdymo rankena**
Valdymo rankena yra naudojama motorinio pjūklo valdymui, laikymui ir vedimui.
- 22 Rėmo rankena**
Rėmo rankena apsaugo dešiniąją ranką nuo kontakto su numesta arba nutrūkusia pjovimo grandine.
- 23 Akceleratoriaus rankenėlė**
Akceleratoriaus rankenėlė skirta variklio greitimui.
- 24 Oro ir kuro padavimo valdymo sklendė**
Oro ir kuro padavimo rankenėlė skirta užvedimui, darbui ir variklio išjungimui.
- 25 Degalų bako kamštis**
Degalų bako kamštis uždaro degalų baką.
- 26 Užvedimo rankenėlė**
Užvedimo rankenėlė skirta variklio užvedimui.
- 27 Alyvos siurblio reguliavimo varžtas**
Alyvos siurblio reguliavimo varžtas skirtas paduodamo grandinių tepimo alyvos kiekiui reguliavimui.
- 28 Apsauga**
Apsauga fiksuoja alyvos kiekio reguliavimo varžtą.
- 29 Alyvos bako kamštis**
Alyvos bako kamščiu uždaromas alyvos bakas.
- 30 Grandinės apsauga**
Grandinės apsauga apsaugo nuo kontakto su pjovimo grandine.
- # Įrenginio numeris**

3.2 Simboliai

Simboliai gali būti ant akumulatoriaus ir reiškia tai:



Šis simbolis žymi degalų baką.



Šis simbolis žymi grandinių tepimo alyvos baką.



Šia kryptimi įjungiamas pjovimo grandinės stabdys.



Šis simbolis parodo pjovimo grandinės judėjimo kryptį.



Šis simbolis žymi alyvos siurblio reguliavimo varžtą ir paduodamą grandinių tepimo alyvos kiekį.



Sukimo kryptis, kai grandinė įtempama



Šioje padėtyje sklendė yra žiemos režimu.



Šioje padėtyje sklendė yra vasaros režimu.



Šis simbolis žymi dekompresinį vožtuvą.



Šia kryptimi pastatoma kombi rankenėlė, kad išjungti variklį.



Šia kryptimi pastatoma kombi rankenėlė, kad įjungti variklį.



Šioje kombi rankenėlės padėtyje variklis dirba.



Šioje kombi rankenėlės padėtyje variklis įjungiamas.



Šioje kombi rankenėlės padėtyje variklis paruoštas užvedimui.



Skelbiamas triukšmo lygis dB(A) pagal direktyvą 2000/14/EG yra prilyginamas elektrinių įrankių garso emisijoms.

4 Saugumo nurodymai

4.1 Įspėjamieji simboliai

Įspėjamieji simboliai ant apsauginės juostelės reiškia:



Laikytis saugumo nurodymų ir priemonių jų vykdymui.



Šią naudojimo instrukciją perskaityti, išsidėmėti ir saugoti.



Dėvėti apsauginius akinius ir apsauginį šalną.



Laikytis saugumo nurodymų dėl atatrankos ir priemonių jų vykdymui.

4.2 Numatytoji paskirtis

Motorinis pjūklas STIHL MS 462 skirtas medienos pjovimui, genėjimui ir medžių kirtimui.

▲ ISPEJIMAS

- Jeigu motorinis pjūklas naudojamas ne pagal paskirtį, gali būti sužeisti ar mirti žmonės ir atsirasti turtinė žala.
 - ▶ Motorinį pjūklą naudoti taip, kaip aprašyta šioje naudojimo instrukcijoje.

4.3 Reikalavimai naudotojui

▲ ISPEJIMAS

- Neinstrukuotas naudotojas negali atpažinti ir įvertinti motorinio pjūklo keliamų pavojų. Naudotojas arba kiti asmenys gali būti sunkiai arba mirtinai sužeisti.



- ▶ Šią naudojimo instrukciją perskaityti, išsidėmėti ir saugoti.

- ▶ Jeigu motorinis pjūklas bus perduodamas kitam asmeniui: kartu perduoti ir naudojimo instrukciją.
- ▶ Įsitikinti, kad naudotojas atitinka šiuos kriterijus:
 - Naudotojas yra pailsėjęs.
 - Naudotojas yra fiziškai, sensoriškai ir psichiškai sveikas ir galės valdyti motorinį pjūklą ir su juo dirbti. Jeigu vartotojas yra fiziškai, sensoriškai arba protiniai ribotas, gali dirbti tik prižiūrint atsakingam asmeniui arba laikantis jo nurodymų.
 - Naudotojas gali atpažinti ir įvertinti motorinio pjūklo keliamus pavojus.
 - Naudotojas yra pilnametis arba naudotojas, jį prižiūrint, yra rengiamas tam tikrai profesijai pagal šalies teisės aktus.
 - Naudotoją, prieš pirmą kartą dirbant su motoriniu pjūklą, apmokė STIHL specializuotas pardavėjas arba atsakingas asmuo.
 - Naudotojas nėra paveiktas alkoholio, medikamentų ar narkotinių medžiagų.
- ▶ Jei naudotojas pirmą kartą dirba su motoriniu pjūklą: išmokti pjauti rąstus ant „ožio“ ar rėmo.
- ▶ Iškilus neaiškumų: kreiptis į STIHL specializuotas prekybos atstovą.
- Motorinio pjūklo uždegimo sistema sukuria elektromagnetinį lauką. Elektromagnetinis laukas gali trikdyti širdies stimulatoriaus veikimą. Naudotojas gali būti sunkiai sužeistas ar mirti.

- ▶ Jei naudotojui implantuotas širdies stimulatorius: įsitikinkite, kad širdies stimulatoriaus veikimas nebus trikdomas.

4.4 Apranga ir įranga

▲ ISPEJIMAS

- Dirbant motorinis pjūklas gali įtraukti ilgus plaukus. Naudotojas gali būti sunkiai sužalotas.
 - ▶ Ilgus plaukus surišti ir uždengti taip, kad jie būtų virš pečių.
- Dirbant daiktai dideliu greičiu gali būti išsviesti į orą. Naudotojas gali būti sužalotas.



- ▶ Nešioti gerai priglundančius akinius. Prekyboje galima įsigyti tinkamų apsauginių akinių, kurie yra išbandyti pagal standartą EN 166 ar šalies reikalavimus bei atitinkamai paženklinėti.

- ▶ STIHL rekomenduoja užsidėti veido apsaugą.
- ▶ Dėvėti gerai priglundusius viršutinės kūno dalies drabužius ilgomis rankovėmis.
- Dirbant sukeliamas triukšmas. Triukšmas gali pakenkti klausai.



- ▶ Naudoti klausos apsaugą.

- Krentantys daiktai gali sužaloti galvą.



- ▶ Jei dirbant gali nukristi daiktų: dėvėti apsauginį šalmą.

- Dirbant į orą gali pakilti dulkių ir susidaryti garų. Įkvėptos dulkės ir garai gali pakenkti sveikatai bei sukelti alerginių reakcijų.
 - ▶ Jei į orą pakyla dulkių ar susidaro garų: dėvėti apsauginę kaukę nuo dulkių.
- Netinkami drabužiai gali užsikabinti už medžių, krūmų ar įspainioti motoriniame pjūkle. Netinkamai apsirėngę naudotojai gali būti sunkiai sužaloti.
 - ▶ Vilkėti gerai priglundusius drabužius.
 - ▶ Būti be šalikų ir papuošalų.
- Dirbdamas naudotojas gali priliesti prie besisukančios pjovimo grandinės. Naudotojas gali būti sunkiai sužalotas.
 - ▶ Mūvėti ilgus kelnes su apsaugu nuo įspjovimų.
- Dirbdamas naudotojas gali įspjauti prisilietęs prie medienos. Valydamas įrenginį ar atlikdamas jo techninės priežiūros darbus, naudotojas gali prisiliesti prie pjovimo grandinės. Naudotojas gali būti sužalotas.
 - ▶ Mūvėti darbo pirštines iš tvirtos medžiagos.

- Avėdamas netinkamą avalynę naudotojas gali paslysti. Jei naudotojas prisiliečia prie besisukančios pjovimo grandinės, jis gali įspjauti. Naudotojas gali būti sužalotas.
 - ▶ Avėti darbui su motoriniu pjūkle skirtus aulinius batus su apsaugu nuo įspjovimų.

4.5 Darbo vieta ir aplinka

▲ ISPEJIMAS

- Pašaliniai asmenys, vaikai ir gyvūnai gali nesuprasti ir neįvertinti motorinio pjūklo ir jo nusviestų daiktų sukeliamų pavojų svarbos. Pašaliniai asmenys, vaikai ir gyvūnai gali būti sunkiai sužeisti arba patirti turtinę žalą.
 - ▶ Pašalinius asmenis, vaikus ir gyvūnus laikyti atokiai nuo darbo vietos.
 - ▶ Motorinio pjūklo nepalikti be priežiūros.
 - ▶ Užtikrinti, kad motoriniu pjūklu negalėtų žaisti vaikai.
- Jeigu variklis veikia, iš duslintuvo eina įkaitusios išmetamosios dujos. Įkaitusios išmetamosios dujos gali uždegti lengvai užsiliepsnojančias medžiagas ir sukelti gaisrus.
 - ▶ Išmetamųjų dujų srautą nukreipti nuo lengvai užsiliepsnojančių medžiagų.

4.6 Saugi būklė

4.6.1 Motorinis pjūklas

Motorinis pjūklas yra saugios būklės, jei įvykdysite šios sąlygos:

- Motorinis pjūklas neapgadintas.
- Iš motorinio pjūklo neteka degalai.
- Uždarytas degalų bakelio dangtelis ir alyvos bakelio dangtelis.
- Motorinis pjūklas yra švarus.
- Grandinės gaudytuvas uždėtas ir neapgadintas.
- Grandinės stabdys veikia.
- Valdymo elementai veikia ir nėra pakeisti.
- Grandinės tepimo sistema veikia.
- Varančiosios žvaigždutės nusidėvėjimo grioveliai ne gilesni nei 0,5 mm.
- Papildomai sumontuotas šioje naudojimo instrukcijoje nurodytas pjovimo juostos ir pjovimo grandinės derinys.
- Pjovimo juosta ir pjovimo grandinė tinkamai sumontuotos.
- Pjovimo grandinė tinkamai įtempta.
- Sumontuoti originalūs šio motorinio pjūklo STIHL priedai.
- Priedai tinkamai primontuoti.

▲ ISPEJIMAS

- Nesaugios konstrukcinės dalys nebegali tinkamai veikti, saugos įtaisai gali neveikti, o degalai tekėti. Žmonės gali būti sunkiai sužaloti arba žūti.
 - ▶ Dirbti su neapgadintu motoriniu pjūklų.
 - ▶ Jei iš motorinio pjūklo teka degalai: nenaudoti motorinio pjūklo ir kreiptis į STIHL prekybos atstovą.
 - ▶ Uždaryti degalų bakelio dangtelį ir alyvos bakelio dangtelį.
 - ▶ Jei motorinis pjūklas nešvarus: nuvalyti motorinį pjūklą.
 - ▶ Dirbti uždėjus neapgadintą grandinės gaudytuvą.
 - ▶ Nekeisti motorinio pjūklo. Išimtis: galima sumontuoti šioje naudojimo instrukcijoje nurodytus pjovimo juostos ir pjovimo grandinės derinį.
 - ▶ Jei valdymo elementai neveikia: nenaudoti motorinio pjūklo.
 - ▶ Sumontuoti originalius šio motorinio pjūklo STIHL priedus.
 - ▶ Pjovimo juostą ir pjovimo grandinę sumontuoti taip, kaip aprašyta šioje naudojimo instrukcijoje.
 - ▶ Priedus sumontuoti taip, kaip aprašyta šioje naudojimo instrukcijoje arba priedo naudojimo instrukcijoje.
 - ▶ Nekišti jokių daiktų į motorinio pjūklo angas.
 - ▶ Pakeisti nusidėvėjusius arba apgadintus informacinius ženklus.
 - ▶ Jei kyla neaiškumų: kreiptis į STIHL prekybos atstovą.

4.6.2 Pjovimo juosta

Pjovimo juosta yra saugios būklės, jeigu išpildytos sekančios sąlygos:

- Pjovimo juosta yra nepažeista.
- Pjovimo juostos forma nepakitusi.
- Griovelio gylis tokio gylio arba gilesnis nei minimalus griovelio gylis,  19.3.
- Griovelio kraštai be šerpetų.
- Pjovimo juostos griovelis nėra susiaurėjęs arba išsiplėtęs.

▲ ISPEJIMAS

- Pjovimo juosta esančia nesaugios būklės negali būti teisingai judėti pjovimo grandinė. Judanti pjovimo grandinė gali nukristi nuo pjovimo juostos. Asmenys gali būti sunkiai sužeisti ar mirti.
 - ▶ Dirbti tik su nepažeista pjovimo grandine.

- ▶ Jeigu pjovimo juostos griovelis didesnis nei minimalus griovelio gylis: pjovimo juostą pakeisti.
- ▶ Kas savaitę nuvalyti šerpetas nuo pjovimo juostos kraštų.
- ▶ Jeigu kyla neaiškumų: kreiptis į STIHL specializuotą pardavėją.

4.6.3 Pjovimo grandinė

Pjovimo grandinė yra saugios būklės, jeigu išpildytos sekančios sąlygos:

- Pjovimo grandinė nėra pažeista.
- Pjovimo grandinė teisingai išaštrinta.
- Ant pjovimo dantukų matomi nusidėvėjimo žymenys.

▲ ISPEJIMAS

- Detalės, esančios nesaugios būklės, negali teisingai funkcionuoti ir saugos įranga gali neatlikti savo funkcijų. Asmenys gali būti sunkiai sužeisti ar mirti.
 - ▶ Dirbti tik su nepažeista pjovimo grandine.
 - ▶ Pjovimo grandinę aštrinti teisingai.
 - ▶ Iškilus neaiškumų: kreiptis į STIHL specializuotos prekybos atstovą.

4.7 Degalai ir degalų įpylimas

▲ ISPEJIMAS

- Šiam motoriniam pjūklui naudojami degalai yra benzino ir dvitakčių variklių alyvos mišinys. Degalai ir benzinas yra labai degūs. Jei degalų ar benzino patenka į atvirą liepsną ar ant karštų daiktų, degalai arba benzinas gali sukelti gaisrą arba sprogti. Žmonės gali būti sunkiai ar mirtinai sužaloti arba galima patirti materialinės žalos.
 - ▶ Degalus ir benziną saugoti nuo karščio ir ugnies.
 - ▶ Neišlieti degalų ir benzino.
 - ▶ Išliejus degalus: degalus nuvalyti šluoste ir variklį bandyti užvesti tik tada, kai visos motorinio pjūklo dalys bus sausos.
 - ▶ Nerūkyti.
 - ▶ Nepilti degalų arti ugnies.
 - ▶ Prieš pilant degalus išjungti variklį ir leisti jam atvėsti.
 - ▶ Variklį užvesti mažiausiai 3 m atstumu nuo degalų pylimo vietos.
- Įkvėpę degalų ar benzino garų, žmonės gali apsinuodyti.
 - ▶ Neįkvėpti degalų ir benzino garų.
 - ▶ Degalus pilti gerai vėdinamoje vietoje.
- Dirbant labai šiltoje aplinkoje, motorinis pjūklas įkaista. Priklausomai nuo degalų rūšies, aukš-

čio, aplinkos temperatūros ir motorinio pjūklo temperatūros, degalai išsiplečia ir degalų bakelyje gali susidaryti viršslėgis. Atidarius degalų bakelio dangtelį, degalai gali išstikėti ir užsidegti. Naudotojas gali būti sunkiai sužalotas arba galima patirti materialinės žalos.

- ▶ Prieš atidarant degalų bakelio dangtelį palaukti, kol motorinis pjūklas atvės.
- ▶ Degalų bakelio dangtelį atidaryti lėtai, o ne iš karto.
- Drabužiai, ant kurių patenka degalų ar benzino, gali lengvai užsidegti. Žmonės gali būti sunkiai ar mirtinai sužaloti arba galima patirti materialinės žalos.
 - ▶ Jei ant drabužių pateko degalų ar benzino: pasikeisti drabužius.
- Degalai, benzinas ir dvitakčių variklių alyva gali pakenkti aplinkai.
 - ▶ Neišlieti degalų, benzino ir dvitakčių variklių alyvos.
 - ▶ Degalus, benzinaž ir dvitakčių variklių alyvą šalinti laikantis taisyklių ir saugant aplinką.
- Jei degalų, benzino ar dvitakčių variklių alyvos pateks ant odos arba į akis, šios medžiagos gali sudirginti odą ar akis.
 - ▶ Stenkitės nesiliesti prie degalų, benzino ir dvitakčių variklių alyvos.
 - ▶ Jei šių medžiagų pateko ant odos: atitinkamas odos vietas nuplaukite dideliu kiekiu vandens ir muilu.
 - ▶ Jei šių medžiagų pateko į akis: akis mažiau- siai 15 minučių skalaukite dideliu kiekiu van- dens ir kreipkitės į gydytoją.
- Motorinio pjūklo uždegimo sistema kibirkš- čiuoja. Kibirkštys gali prasiskverbti į išorę ir degioje arba sprogioje aplinkoje sukelti gaisrus ar sprogiumus. Žmonės gali būti sunkiai ar mir- tinai sužaloti arba galima patirti materialinės žalos.
 - ▶ Naudoti šioje naudojimo instrukcijoje nurody- tas uždegimo žvakės.
 - ▶ Uždegimo žvakę įsukti ir tvirtai priveržti.
 - ▶ Tvirtai užspausti uždegimo žvakės antgalį.
- Jei į motorinį pjūklą įpilama degalų, paruoštų sumaišius netinkamą benzinaž ar netinkamą dvitakčių variklių alyvą arba benzinaž ir dvitak- čių variklių alyvą sumaišius netinkamu santy- kiui, motorinis pjūklas gali sugesti.
 - ▶ Degalus sumaišyti taip, kaip aprašyta šioje naudojimo instrukcijoje.
- Ilgesnį laiką laikant degalus, benzino ir dvitak- čių variklių alyvos mišinys gali išsisluoksniuoti. Į motorinį pjūklą įpylus išsisluoksniavusių degalų, motorinis pjūklas gali sugesti.
 - ▶ Prieš pilant degalus į motorinį pjūklą: išmai- šyti degalus.

- ▶ Naudoti ne senesnį nei 30 dienų benzino ir dvitakčių variklių alyvos mišinį („STIHL Moto- Mix“: 2 metų).

4.8 Darbo metu

4.8.1 Pjovimas

▲ ISPEJIMAS

- Jeigu už darbo zonos girdimumo ribose nėra žmonių, nelaimingo atsitikimo atveju negalės būti suteikta skubi pagalba.
 - ▶ Įsitikinti, kad už darbo zonos girdimumo ribose žmonių yra.
- Jeigu dirbantysis neteisingai užveda variklį, jis gali prarasti motorinio pjūklo kontrolę. Dirban- tysis gali būti sunkiai sužeistas.
 - ▶ Variklį užvesti taip, kaip aprašyta šioje nau- dojimo instrukcijoje.
 - ▶ Jeigu pjovimo grandinė liečia paviršių arba daiktus: variklio neužvedinėti.
- Kai kuriose situacijose dirbantysis negali kon- centruotai dirbti. Dirbantysis gali nebekontro- liuoti motorinio pjūklo, užkliūti, parkristi ir sunkiai susižeisti.
 - ▶ Dirbti ramiai ir apgalvotai.
 - ▶ Jei šviesos ir matomumo sąlygos blogos: su motoriniu pjūklų nedirbti.
 - ▶ Su motoriniu pjūklų nedirbti vienam.
 - ▶ Nedirbti virš pečių lygio.
 - ▶ Atkreipti dėmesį į kliūtis.
 - ▶ Dirbti stovint ant žemės paviršiaus ir išlaikant pusiausvyrą. Jeigu reikia dirbti aukščiau: naudoti pastolius ar kitą saugią įrangą.
 - ▶ Jeigu pasireiškia nuovargio požymiai: daryti darbo pertrauką.
- Kai dirba variklis, susidaro išmetamosios dujos. Įkvėptos išmetamosios dujos gali apnuodyti asmenis.
 - ▶ Stengtis neįkvėpti išmetamųjų dujų.
 - ▶ Su motoriniu pjūklų dirbti gerai vėdinamoje patalpoje.
 - ▶ Jei atsiranda pykinimas, galvos skausmas, neryškus matymas, klausos sutrikimas arba galvos svaigimas, nustokite dirbti ir kreipkitės į gydytoją.
- Kai vartotojas dėvi klausos apsaugą ir variklis veikia, vartotojas gali suvokti ir įvertinti triukšmą ribotu būdu.
 - ▶ Dirbti ramiai ir apgalvotai.
- Jei dirbate su motoriniu pjūklų, kombi svirtis yra tokioje padėtyje  dirbantysis negali tin- kamai valdyti motorinio pjūklo. Dirbantysis gali būti sunkiai sužeistas.
 - ▶ Kombi svertą pastatyti į padėtį **I**.

- ▶ Variklį užvesti taip, kaip aprašyta šioje naudojimo instrukcijoje.
- Jeigu gazuojama, esant įjungtam grandinės stabdžiui, grandinės stabdys gali būti pažeistas.
 - ▶ Prieš pradėdant pjauti grandinės stabdį išjungti.
- Judanti pjovimo grandinė gali sužeisti dirbantįjį. Dirbantysis gali būti sunkiai sužeistas.
 - ▶ Neliesti judančios pjovimo grandinės.
 - ▶ Jeigu pjovimo grandinė blokuojama kažkokio daikto: variklį išjungti ir įjungti pjovimo grandinės stabdį. Tik tada pašalinti kliūtį.
- Judanti pjovimo grandinė sušyla ir ištįsta. Jeigu pjovimo grandinė nepakankamai atepama ir nepatempama, ji gali nukristi nuo pjovimo juostos arba nutrūkti. Asmenys gali būti sunkiai sužeisti ir gali būti padaryta turtinė žala.
 - ▶ Naudoti grandinių tepimo alyvą.
 - ▶ Darbo metu reguliariai tikrinti pjovimo grandinės įtempimą. Jeigu pjovimo grandinė per mažai įtempta: pjovimo grandinę įtempti.
- Jei darbo metu pasikeičia motorinio pjūklo veikimas ar ji keistai dirba, motorinis pjūklas gali būti nesaugios būklės. Asmenys gali būti sunkiai sužeisti ar patirti turtinę žalą.
 - ▶ Baigti darbą ir kreiptis į STIHL specializuotą pardavėją.
- Darbu metu motorinis pjūklas gali sukelti vibracijas.
 - ▶ Mūvėti pirštines.
 - ▶ Daryti darbo pertraukas.
 - ▶ Jeigu atsiranda kraujotakos sutrikimo ženklai: kreiptis į gydytoją.
- Jeigu judanti pjovimo atsitrenkia į kietą daiktą, gali atsirasti kibirkštys. Lengvai užsidegančioje aplinkoje kibirkštys gali sukelti gaisrą. Asmenys gali būti sunkiai sužeisti arba mirti, gali būti padaryta turtinė žala.
 - ▶ Nedirbti lengvai užsidegančioje aplinkoje.
- Kai akceleratoriaus rankenėlė paleidžiama, pjovimo grandinė dar kurį laiką juda. Judanti pjovimo grandinė gali įpjauti kitiems asmenims. Asmenys gali būti sunkiai sužeisti.
 - ▶ Palaukti, kol pjovimo grandinė nebejudės.

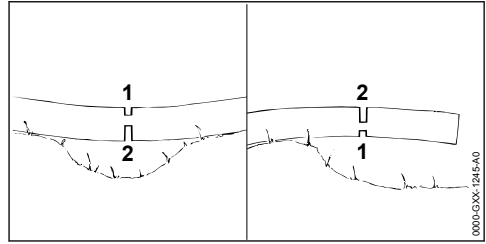

▲ ISPEJIMAS

- Jeigu pjaunamas užstrigęs medis, pjovimo juosta gali būti prispausta. Dirbantysis gali nebekontroliuoti motorinio pjūklo ir sunkiai susižeisti ar žūti.
 - ▶ Pirmiausiai atlikti kamieno įpjovą saugančią nuo plyšimo (1), po to pjauti įtempimo vietoje (2).

4.8.2 Šakų genėjimas

▲ ISPEJIMAS

- Jeigu nukirsto medžio šakos genimos iš apačios, nupjovus jas medis nebesiremia šakomis į žemę. Darbo metu medis gali sujudėti. Asmenys gali būti sunkiai sužeisti ar mirti.
 - ▶ Didesnes šakas apačioje, nupjauti tik tada, kai medžio kamienas suskersuotas.
 - ▶ Negenėti šakų, stovint ant kamieno.
- genint šakas, nupjauta šaka gali kristi žemyn. Naudotojas gali užkliūti, suklupti ir sunkiai susižeisti.
 - ▶ Medį genėti nuo kelmo link viršūnės.

4.8.3 Miško kirtimas

▲ ISPEJIMAS

- Nepatyrę asmenys gali neįvertinti kertant medžius atsiradusių pavojų. Asmenys gali būti sunkiai sužeisti arba mirti, gali būti padaryta turtinė žala.
 - ▶ Jeigu kyla neaiškumų: nedirbti pačiam.
- Pjovimo metu medis ar šakos gali nukristi ant žmonių arba daiktų. Asmenys gali būti sunkiai sužeisti arba mirti, gali būti padaryta turtinė žala.
 - ▶ Medžio virtimo kryptį nustatyti taip, kad sritis, kur kris medis būtų laisva.
 - ▶ Pašaliniai asmenys, vaikai ir gyvūnai turi laikytis saugaus 2,5 medžių ilgių atstumo iki dirbančiojo.
 - ▶ Prieš kirtimą iš medžio vainiko pašalinti sulenktas arba negyvas šakas.
 - ▶ Jeigu iš medžio vainiko neįmanoma pašalinti sulenktų arba negyvų šakų: medžio nekirsti.

- ▶ Stebėti medžio viršūnę arba šalimai augančių medžių viršūnes ir krentančias šakas
- Kai medis pjaunamas, kamienas gali lūžti arba smogti atgal link dirbančiojo. Naudotojas gali būti sunkiai sužeistas ar mirti.
 - ▶ Už medžio suplanuoti atsitraukimo taką.
 - ▶ Eiti atgal atsitraukimo taku ir stebėti krentantį medį.
 - ▶ Neiti atgal šlaitu žemyn.
- Kliūtys esančios darbo vietoje ar atsitraukimo take gali sukliudyti dirbančiajam. Dirbantysis gali užkliūti ir nukristi. Naudotojas gali būti sunkiai sužeistas ar mirti.
 - ▶ Pašalinti kliūtis darbo vietoje ir atsitraukimo take.
- Jeigu įpjauama arba per anksti nupjauama nenupjauta medžio dalis, saugos juosta arba laikanti juosta, gali būti neišlaikyta medžio vortimo kryptis arba medis gali per anksti nukristi. Asmenys gali būti sunkiai sužeisti arba mirti, gali būti padaryta turinė žala.
 - ▶ Neįpjauti ar nenupjauti paliktos medžio dalies.
 - ▶ Saugos juostą ar prilaikančią juostą nupjauti paskiausiai.
 - ▶ Jeigu medis pradeda kristi per anksti: nutraukti pjovimą ir pasitraukti atsitraukimo taku.
- Jeigu judanti pjovimo grandinė atsitrenkia pjovimo juostos galo viršutine dalimi į kietą daiktą ir greitai sustabdoma, gali įvykti atatranka. Asmenys gali būti sunkiai sužeisti ar mirti.
 - ▶ Naudoti pleištus iš aliuminio ar plastiko.
- Jeigu medis nepilnai nukrenta ant žemės arba užstringa tarp kitų medžių, dirbantysis nebegali kontroliuoti jo vortimo krypties.
 - ▶ Pjovimą nutraukti ir medį nuverstį su lynu arba pritaikyta transporto priemone.

4.9 Inercinės jėgos

4.9.1 Atmetimas atgal

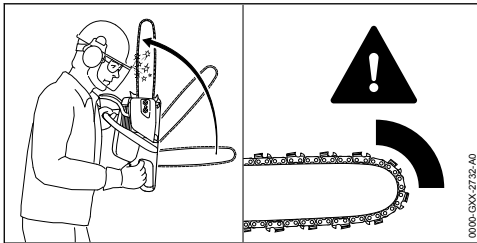

Atmetimą atgal gali sąlygoti sekančios priežastys:

- Judanti pjovimo grandinė atsitrenkia pjovimo juostos galo viršutine dalimi į kietą daiktą ir greitai sustabdoma.
- Judanti pjovimo grandinė užstrigo pjovimo juostos smaigalyje.

Grandinės stabdys negali sukliudyti atmetimo atgal.

▲ ISPEJIMAS

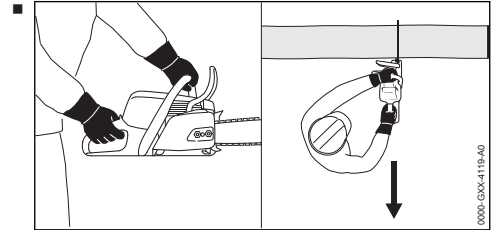

Jeigu įvyksta atatranka, motorinis pjūklas gali būti atmetas link dirbančiojo. Dirbantysis gali nebekontroliuoti motorinio pjūklo ir sunkiai susižeisti ar žūti.

- ▶ Motorinį pjūklą tvirtai laikyti abiem rankom.
- ▶ Kūną darbo metu laikyti atokiau nuo motorinio pjūklo juostos.
- ▶ Dirbti taip, kaip aprašyta šioje naudojimo instrukcijoje.
- ▶ Nedirbti su pjovimo juostos smaigalio viršutiniu ketvirtadaliu.
- ▶ Dirbti tik su teisingai išaštrinta ir įtempta pjovimo grandine.
- ▶ Dirbti su mažą atmetimą turinčia pjovimo grandine.
- ▶ Naudoti pjovimo juostą su "maža pjovimo juostos galva".
- ▶ Dirbti maksimalių sūkių režimu.

4.9.2 Judėjimas pirmyn

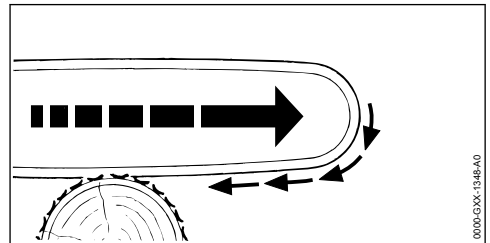

Jeigu pjaunama su pjovimo juostos apatine dalimi, motorinis pjūklas gali būti traukiamas link kamieno.

▲ ISPEJIMAS

- Jeigu judanti pjovimo grandinė atsimuša į kietą daiktą ir greitai sustabdoma, motorinis pjūklas gali būti staigiai ir labai stipriai patrauktas link kamieno. Dirbantysis gali nebekontroliuoti motorinio pjūklo ir sunkiai susižeisti ar žūti.
 - ▶ Motorinį pjūklą tvirtai laikyti abiem rankom.
 - ▶ Dirbti taip, kaip aprašyta šioje naudojimo instrukcijoje.
 - ▶ Pjovimo juostą nepersukti pjūvyje.
 - ▶ Teisingai naudoti atraminius dantukus.
 - ▶ Dirbti maksimalių sūkių režimu.

4.9.3 Postūmis atgal

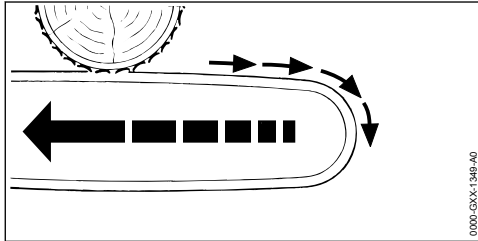

Jeigu pjaunama pjovimo juostos viršutine dalimi, motorinis pjūklas gali judėti atgal dirbančiojo link.

▲ ISPEJIMAS

- Jeigu judanti pjovimo grandinė atsimuša į kietą daiktą ir greitai sustabdoma, motorinis pjūklas gali būti staigiai ir labai stipriai patrauktas link dirbančiojo. Dirbantysis gali nebekontroliuoti motorinio pjūklo ir sunkiai susižeisti ar žūti.
 - ▶ Motorinį pjūklą tvirtai laikyti abiem rankom.
 - ▶ Dirbti taip, kaip aprašyta šioje naudojimo instrukcijoje.
 - ▶ Pjovimo juostą nepersukti pjūvyje.
 - ▶ Dirbti maksimalių sūkių režimu.

4.10 Transportavimas

▲ ISPEJIMAS

- Pervežimo metu motorinis pjūklas gali apvirsti arba judėti. Asmenys gali būti sunkiai sužeisti ir gali būti padaryta turtinė žala.
 - ▶ Išjungti variklį.
 - ▶ Įjungti grandinės stabdį.
 - ▶ Grandinės apsaugą taip užmauti ant pjovimo juostos, kad būtų uždengta visa pjovimo juosta.
 - ▶ Motorinį pjūklą su tvirtinimo diržais, diržais ar tinklu pritvirtinti taip, kad jis negalėtų apvirsti ir judėti.

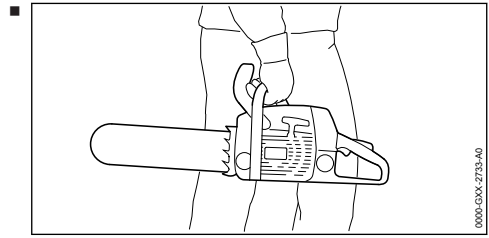

- Jeigu variklis jungtas, duslintuvas ir variklis gali būti įkaitę. Naudotojas gali nusideginti.
 - ▶ Motorinį pjūklą nešti dešine ranka už vamzdinės rankenos taip, kad pjovimo juosta būtų nukreipta atgal.

4.11 Saugojimas

▲ ISPEJIMAS

- Vaikai gali nežinoti ir neįvertinti motorinio pjūklo keliamų pavojų. Vaikai gali sunkiai susižeisti.
 - ▶ Išjungti variklį.
 - ▶ Įjungti grandinės stabdį.
 - ▶ Grandinės apsaugą taip užmauti ant pjovimo juostos, kad būtų uždengta visa pjovimo juosta.
 - ▶ Motorinį pjūklą laikyti taip, kad nepasiektų vaikai.
- Motorinio pjūklo elektros kontaktai ir metalinės dalys nuo drėgmės gali surūdėti. Motorinis pjūklas gali būti sugadintas.
 - ▶ Motorinį pjūklą laikyti švarioje ir sausoje vietoje.

4.12 Valymas, techninė priežiūra ir remontas

▲ ISPEJIMAS

- Jei valant, atliekant techninės priežiūros darbus ar taisant variklis veikia, pjovimo grandinė gali netikėtai pradėti sukstis. Žmonės gali būti sunkiai sužaloti arba galima patirti materialinės žalos.
 - ▶ Išjungti variklį.
 - ▶ Įjungti grandinės stabdį.
- Jei variklis kurį laiką veikė, duslintuvas ir variklis gali būti įkaitę. Žmonės gali nusideginti.
 - ▶ Palaukti, kol duslintuvas ir variklis atvės.
- Ėsdinančios plovimo priemonės, plovimas vandens srove ar smailūs daiktai gali apgadinti motorinį pjūklą, pjovimo juostą ir pjovimo grandinę. Jei motorinis pjūklas, pjovimo juosta arba pjovimo grandinė netinkamai valomi, konstrukcinės dalys nebegalės tinkamai veikti, o sau-











gos įtaisai gali neveikti. Žmonės gali būti sunkiai sužaloti.

- ▶ Motorinį pjūklą, pjovimo juostą ir pjovimo grandinę valyti taip, kaip aprašyta šioje naudojimo instrukcijoje.
- Jei motorinis pjūklas bus prižiūrimas ar taisomas ne taip, kaip aprašyta šioje naudojimo instrukcijoje, konstrukcinės dalys nebegalės tinkamai veikti, o saugos įtaisai gali neveikti. Žmonės gali būti sunkiai sužaloti arba žūti.
 - ▶ Motorinį pjūklą prižiūrėti ar taisyti taip, kaip aprašyta šioje naudojimo instrukcijoje.
- Jei pjovimo juosta ir pjovimo grandinė bus prižiūrimos ar taisomos ne taip, kaip aprašyta šioje naudojimo instrukcijoje, konstrukcinės dalys nebegalės tinkamai veikti, o saugos įtaisai gali neveikti. Žmonės gali būti sunkiai sužaloti.
 - ▶ Pjovimo juostą ir pjovimo grandinę prižiūrėti ar taisyti taip, kaip aprašyta šioje naudojimo instrukcijoje.
- Valant pjovimo grandinę ar atliekant jos techninės priežiūros darbus, naudotojas gali įsipažinti aštriais pjaunamaisiais dantukais. Naudotojas gali būti sužalotas.
 - ▶ Mūvėti darbo pirštines iš tvirtos medžiagos.

5 Motorinio pjūklo paruošimas darbui

5.1 Motorinio pjūklo paruošimas darbui

Kiekvieną kartą prieš pradėdant darbą, reikia atlikti šiuos veiksmus:

- ▶ Įsitikinti, kad sekančios detalės yra neprikaištingos būklės:
 - Motorinis pjūklas,  4.6.1.
 - pjovimo juosta,  4.6.2.
 - pjovimo grandinė,  4.6.3.
- ▶ išvalyti motorinį pjūklą,  15.1.
- ▶ sumontuoti pjovimo juostą ir pjovimo grandinę,  6.1.1.
- ▶ įtempti pjovimo grandinę,  6.2.
- ▶ įpilti pjovimo grandinių tepimo alyvos,  6.3.
- ▶ Patikrinti grandinės stabdį,  10.4.
- ▶ Motorinio pjūklo užpildymas kuru,  8.2.
- ▶ patikrinti valdymo elementus,  10.5.
- ▶ patikrinti, kaip tepama grandinė,  10.6.
- ▶ Jei veiksmų negalima atlikti: motorinio pjūklo nenaudoti ir kreiptis į specializuotos STIHL prekybos atstovą.

6 Motorinio pjūklo surinkimas

6.1 Pjovimo juostos ir pjovimo grandinės uždėjimas ir nuėmimas

6.1.1 Sumontuoti pjovimo juostą ir pjovimo grandinę

Pjovimo juostų ir grandinių deriniai kurie tinka prie sankabos būgnelio ir gali būti montuojami, yra pateikti techninių duomenų lentelėje,  20.1.

- ▶ Variklį išjungti ir įjungti grandinės stabdį.

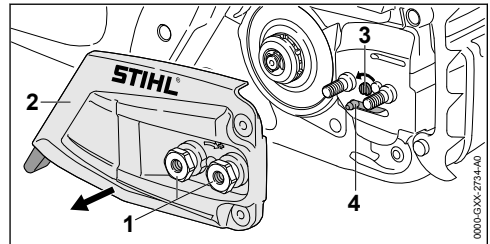

- ▶ Veržles (1) sukti prieš laikrodžio rodyklę tol, kol bus galima nuimti sankabos dangtelį (2).
- ▶ Sankabos dangtelį (2) nuimti
- ▶ Įtempimo varžtą (3) sukti prieš laikrodžio rodyklę tol, kol įtempiklis (4) priglus kairėje prie korpuso.

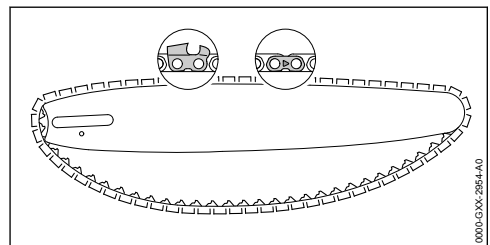

- ▶ Pjovimo grandinę įdėti į pjovimo juostos griovelį taip, kad rodyklės ant pjovimo grandinės jungiamųjų narelių viršaus būtų nukreipti judėjimo kryptimi.

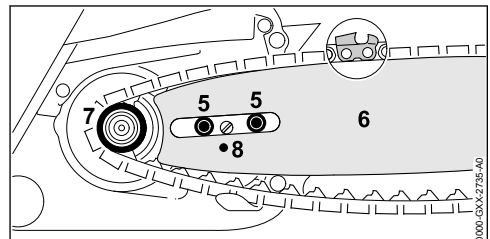

- ▶ Pjovimo juostą su įtempimo veržle ir pjovimo grandinę taip uždėti ant motorinio pjūklo, kad būtų išpildytos šios sąlygos:
 - Pjovimo grandinės nareliai būtų priglustę prie varančiosios žvaigždutės dantų (7).
 - Smeigės (5) būtų pjovimo juostos pailgoje kiaurymėje (6).
 - Įtempiklio dantukai (4) būtų kiaurymėje (8) pjovimo juostoje (6).

Pjovimo juostos orientavimas (6) nesvarbus. Pjovimo juostos (6) ženklėjimas gali būti ir jos gale.

- ▶ Išjungti pjov.grand.stabdį.

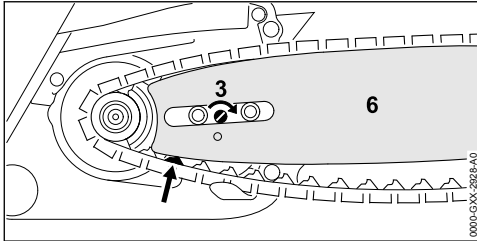

- ▶ Įtempimo varžtą (3) sukuti pagal laikrodžio rodyklę tol, kol pjovimo grandinė priglus prie pjovimo juostos. Tuo metu pjovimo grandinės nareliai slenka pjovimo juostos grioveliu. Pjovimo juosta (6) ir pjovimo grandinė derinamos prie motorinio pjūklo.
- ▶ Sankabos dangtelį (2) uždėti ant motorinio pjūklo taip, kad jis gerai priglustų prie motorinio pjūklo.
- ▶ Veržles (1) užsukti ir tvirtai priveržti.

6.1.2 Pjovimo juostos ir pjovimo grandinės nuėmimas

- ▶ Variklį išjungti ir įjungti grandinės stabdį.
- ▶ Veržles sukuti prieš laikrodžio rodyklę tol, kol bus galima nuimti sankabos dangtelį.
- ▶ Sankabos dangtelį nuimti.
- ▶ Įtempimo varžtą pasukti prieš laikrodžio rodyklę iki atramos. Pjovimo grandinę atlaisvinti.
- ▶ Pjovimo juostą ir grandinę nuimti.

6.2 Pjovimo grandinės įtempimas

Darbo metu pjovimo grandinė ištįsta arba susitraukia. Pjovimo grandinės įtempimas kinta. Darbo metu reikia reguliariai tikrinti pjovimo grandinės įtempimą ir ją atitinkamai įtempti.

- ▶ Išjungti variklį ir įjungti grandinės stabdį.

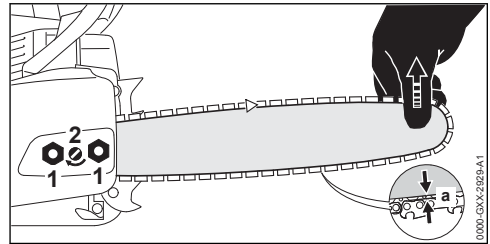

- ▶ Atlaisvinkite veržles (1).
- ▶ Išjungti pjov.grand.stabdį.
- ▶ Pjovimo juostą pakelti už smaigalio ir įtempimo varžtą (2) sukuti laikrodžio rodyklės kryptimi arba prieš ją tol, kol bus įvykdytos šios sąlygos:
 - Atstumas a pjovimo juostos viduryje yra nuo 1 mm iki 2 mm.
 - Pjovimo grandinę dviem pirštais galima nesunkiai patraukti aplink pjovimo juostą.
- ▶ Pjovimo juostą dar kilstelėti už galo ir tvirtai priveržti veržles (1).
- ▶ Jei atstumas a pjovimo juostos viduryje nėra nuo 1 mm iki 2 mm: pjovimo grandinę iš naujo įtempti.

6.3 Pjovimo grandinių tepimo alyvos įpylimas

Pjovimo grandinių tepimo alyva tepa ir aušina judančią pjovimo grandinę.

- ▶ Išjungti variklį ir įjungti grandinės stabdį.
- ▶ Motorinį pjūklą pastatyti ant lygaus paviršiaus taip, kad alyvos bako kamštis būtų viršuje.
- ▶ Sritį aplink alyvos bakelio dangtelį nuvalyti drėgna šluoste.

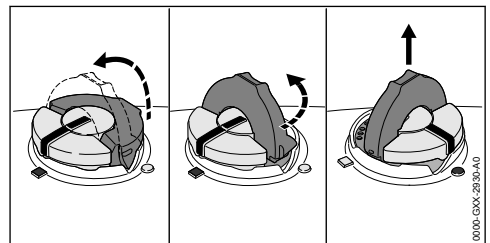

- ▶ Atlenkti alyvos bakelio dangtelio apkabą.
- ▶ Alyvos bakelio dangtelį iki galo sukuti prieš laikrodžio rodyklę.
- ▶ Nuimti alyvos bakelio dangtelį.
- ▶ Pjovimo grandinių tepimo alyvos įpilti taip, kad pjovimo grandinių tepimo alyva nebūtų išlieta pro šalį ir alyvos bakelis nebūtų pripildytas iki viršaus.
- ▶ Jei alyvos bakelio dangtelio apkaba nulenkta: atlenkti apkabą.

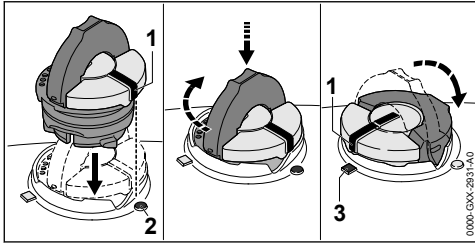

- ▶ Alyvos bakelio dangtelį įdėti taip, kad žymė (1) būtų nukreipta į žymę (2).
- ▶ Alyvos bakelio dangtelį spausti žemyn ir iki galo prisukti pagal laikrodžio rodyklę. Alyvos bakelio dangtelis girdimai užsifiksuoja. Žymė (1) nukreipta į žymę (3).
- ▶ Patikrinti, ar alyvos bakelio dangtelio negalima nutraukti į viršų.
- ▶ Jei alyvos bakelio dangtelio negalima nutraukti į viršų: nulenkti alyvos bakelio dangtelio apkabą. Alyvos bakelis uždarytas.

Jei alyvos bakelio dangtelį galima nutraukti į viršų, reikia atlikti šiuos veiksmus:

- ▶ Alyvos bakelio dangtelį įdėti bet kokiaje padėtyje.

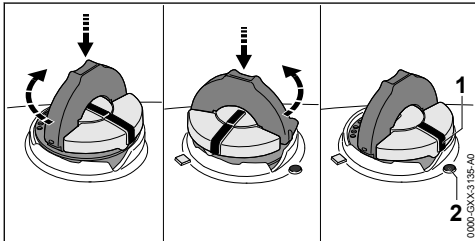

- ▶ Alyvos bakelio dangtelį spausti žemyn ir iki galo prisukti pagal laikrodžio rodyklę.
- ▶ Alyvos bakelio dangtelį spausti žemyn ir tol sukti prieš laikrodžio rodyklę, kol žymė (1) bus nukreipta į žymę (2).
- ▶ Vėl pabandyti uždaryti alyvos bakelį.
- ▶ Jei alyvos bako ir toliau nepavyksta uždaryti: motoriniu pjūklų nedirbti ir kreiptis į specializuotas STIHL prekybos atstovą. Motorinis pjūklas yra nesaugios būklės.

6.4 Primontuoti atraminius dantukus

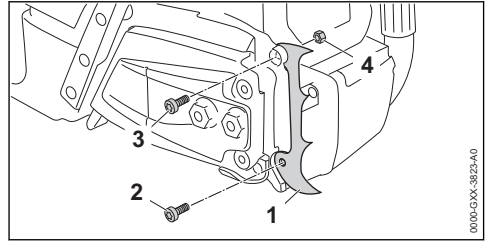

- ▶ Atraminius dantukus (1) pridėti.
- ▶ Varžtą (2) įsukti.
- ▶ Varžtą (3) įsukti, o veržlę (4) laikyti priešais.
- ▶ Varžtą (2) ir varžtą (3) tvirtai priveržti.

Atraminių dantukų (1) negalima nuimti.

7 Pjovimo grandinės stabdžio įjungimas ir išjungimas

7.1 Įjungti grandinės stabdį

Motorinis pjūklas turi pjovimo grandinės stabdį.

Pjovimo grandinės stabdys gali įsijungti automatiškai dėl staigaus pjūklo atmetimo dėl apsauginės rankenos inertinės jėgos atgal arba jį gali įjungti dirbantysis.

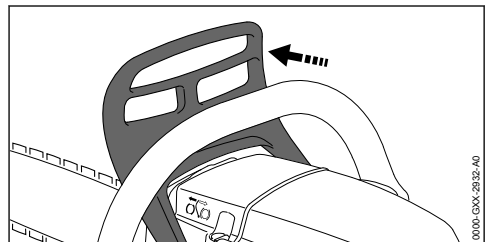

- ▶ Apsauginę rankeną kaire ranka paspausti šalin nuo vamzdinės rankenos. Apsauginė rankena girdimai užsifiksuoja. Pjovimo grandinės stabdys įjungtas.

7.2 Išjungti pjovimo grandinės stabdį

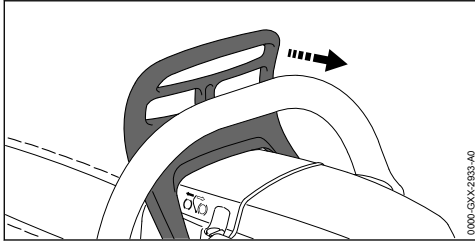

- ▶ Apsauginę rankeną kaire ranka patraukti link dirbančiojo. Apsauginė rankena girdimai užsifiksuoja. Pjovimo grandinės stabdys išjungtas.

8 Paruošti mišinį ir užpildyti motorinio pjūklo baką

8.1 Degalų mišinio paruošimas

Šiam motoriniam pjūklui reikalingi degalai yra santykiu 1:50 sumaišytas dvitakčių variklių alyvos ir benzino mišinys.

STIHL rekomenduoja naudoti jau paruoštus degalus „STIHL MotoMix“.

Patiems ruošiant degalų mišinį, galima naudoti tik STIHL dvitakčių variklių alyvą arba kitokią JASO FB, JASO FC, JASO FD, ISO-L-EGB, ISO-L-EGC ar ISO-L-EGD klasių kokybišką variklinę alyvą.

Kad visą įrenginio naudojimo trukmę nebūtų viršytos išmetamųjų teršalų ribinės vertės, STIHL reikalauja naudoti „STIHL HP Ultra“ dvitakčių variklių alyvą arba lygiavertę kokybišką variklinę alyvą.

- ▶ Užtikrinti, kad benzino oktaninis skaičius būtų ne mažesnis nei 90 RON, o alkoholio kiekis benzine neviršytų 10 %.
- ▶ Užtikrinti, kad naudojama dvitakčių variklių alyva atitiktų reikalavimus.
- ▶ Priklausomai nuo norimo degalų kiekio, nustatyti teisingus dvitakčių variklių alyvos ir benzino kiekius, kad jie būtų sumaišomi 1:50 santykiu. Degalų mišinių pavyzdžiai:
 - 20 ml dvitakčių variklių alyvos, 1 l benzino
 - 60 ml dvitakčių variklių alyvos, 3 l benzino
 - 100 ml dvitakčių variklių alyvos, 5 l benzino
- ▶ Į švarų, degalams leidžiamą naudoti kanistrą pirmiausia supilti dvitakčių variklių alyvą, o paskui benzina.
- ▶ Išmaišyti degalus.

8 Paruošti mišinį ir užpildyti motorinio pjūklo baką

8.2 Motorinio pjūklo užpildymas kuru

- ▶ Išjungti variklį ir įjungti grandinės stabdį.
- ▶ Leisti atvėsti motoriniam pjūklui.
- ▶ Motorinį pjūklą pastatyti ant lygaus paviršiaus taip, kad kuro bako kamštis būtų viršuje.
- ▶ Sritį aplink kuro baką nuvalyti drėgna šluoste.
- ▶ Atlenkti kuro bako kamščio apkaabas.

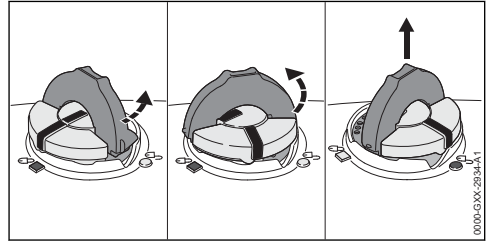

! ISPEJIMAS

- Darbo metu arba labai šiltoje aplinkoje motorinis pjūklas įkaista. Priklausomai nuo kuro rūšies, lygio, aplinkos temperatūros ir motorinio pjūklo temperatūros kuras išsiplečia ir kuro bako gali atsirasti viršslėgis, kuras gali ištrykšti ir užsidegti. Naudotojas gali būti sunkiai sužeistas ir galima patirti materialinės žalos.
 - ▶ Prieš atidarant kuro bako dangtį reikia palaukti, kol atvės motorinis pjūklas.
 - ▶ Kuro bako dangtį atidaryti lėtai, ne vienu kartu.
- ▶ Kuro bako kamštį pasukti 1 / 8 apsidukimo prieš laikrodžio rodyklę. Jeigu kuro bako yra slėgis, girdisi, kaip mažėja viršslėgis.
- ▶ Visiškai pašalinus viršslėgį: degalų bako kamštį prieš laikrodžio rodyklę sukuti tol, kol ženklas ant degalų bako kamščio ir ženklas ant degalų bako sutaps.
- ▶ Kuro bako kamštį nuimti.

PRANESIMAS

- Kuro mišinio santykis gali greitai pakisti dėl šviesos, tiesioginių saulės spindulių ir kraštutinės temperatūros poveikio. Jeigu į motorinį pjūklą pilamas toks kuras, jis gali sugesti.
 - ▶ Išmaišyti degalus.
 - ▶ Ilgiau nei 30 dienų laikyto kuro nepilti.
- ▶ Kurą pilti neprapilant ant žemės ir min. 15 mm iki kuro bako krašto palikti tuščią.
- ▶ Jeigu kuro bako kamščio apkaaba nulenкта: apkaabą atlenkti.

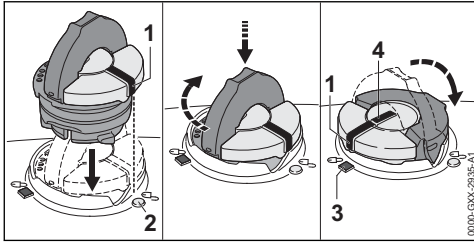

- ▶ Kuro bako kamštį uždėti taip, kad žymė (1) būtų nukreipta į žymę (2).
- ▶ Kuro bako kamštį spausti žemyn ir sukti pagal laikrodžio rodyklę iki galo. Kuro bako kamštis girdimai užsifiksuoja. Žymė (1) sutampa su žyme (4) ir yra nukreipta į žymę (3).
- ▶ Patikrinti, ar galima kuro bako kamštį patraukti į viršų.
- ▶ Patikrinti, ar galima kuro bako kamštį patraukti į viršų: Užlenkti kuro bako kamščio apkabas. Kuro bakas uždarytas.

Jeigu kuro bako kamštį galima patraukti į viršų, reikia atlikti šiuos veiksmus:

- ▶ Kuro bako kamštį uždėti bet kioje padėtyje.

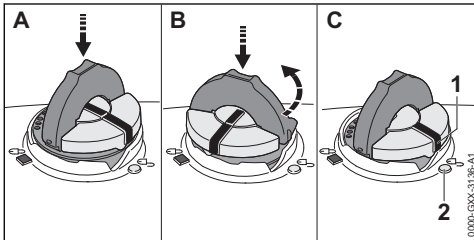

- ▶ Kuro bako kamštį spausti žemyn ir sukti pagal laikrodžio rodyklę iki galo.
- ▶ Kuro bako kamštį spausti žemyn ir prieš laikrodžio rodyklę sukti tol, kol žymė (1) bus nukreipta į žymę (2).
- ▶ Dar kartą pabandyti uždaryti kuro baką.
- ▶ Jeigu ir toliau neina uždaryti kuro bako: Motoriniu pjūklui nedirbti ir kreiptis į specializuotos STIHL prekybos atstovą. Motorinis pjūklas nėra saugios būklės.

9 Variklį įjungti ir išjungti

9.1 Pasirinkti tinkamą užvedimo eigą

Kada reikia paruošti variklį užvedimui?

Variklį reikia paruošti užvedimui, jei išpildyta viena iš šių sąlygų:

- Variklis yra aplinkos temperatūros.

- Variklis po pirmų uždegimo procesų išsijungė.
- Variklis išsijungė, kai baigėsi degalai.
- ▶ Variklį paruošti užvedimui ir jį užvesti.

Kada galima iš karto įjungti variklį?

Variklį galima įjungti iš karto, jei variklis padirbęs mažiausiai 1 minutę buvo išjungtas trumpai pertraukėlei.

- ▶ Variklį užvesti.

9.2 Variklio paruošimas užvedimui

- ▶ Pasirinkite tinkamą užvedimo būdą.

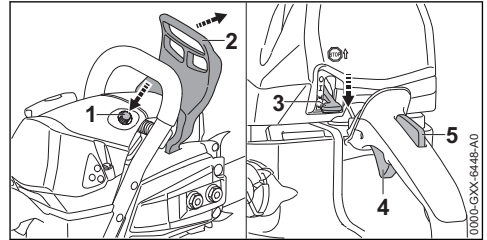

- ▶ Įjungti grandinės stabdį (2).
- ▶ Jei yra dekompresinis vožtuvas (1): Paspausti dekompresinį vožtuvą (1).
- ▶ paspausti akceleratoriaus rankenėlės blokuotę (5) ir laikyti paspaudus.
- ▶ Paspausti akceleratoriaus rankenėlę (4) ir laikyti paspaudus.
- ▶ Nustatyti kombinuotąją svirtį (3) į padėtį

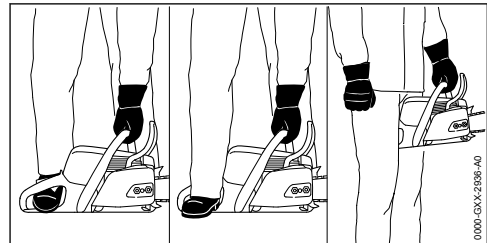

- ▶ Motorinį pjūklą laikykite vienu iš 3 galimų būdų:
 - Pastatyti motorinį pjūklą ant lygaus pagrindo, kairiaja ranka laikyti vamzdinę rankeną taip, kad nykštys apgaubtų vamzdinę rankeną, prispausti prie žemės ir dirbti su motoriniais pjūklais skirtu aulinio bato noselę įkišti į galinę rankeną.
 - Pastatyti motorinį pjūklą ant lygaus pagrindo, kairiaja ranka laikyti vamzdinę rankeną taip, kad nykštys apgaubtų vamzdinę rankeną, prispausti prie žemės ir dirbti su motoriniais pjūklais skirtu aulinio bato kulną įkišti į galinę rankeną.
 - Motorinį pjūklą kairiaja ranka laikyti už vamzdinės rankenos taip, kad nykštys apgaubtų vamzdinę rankeną, ir prispausti galinę rankeną tarp kelių ir šlaunų.

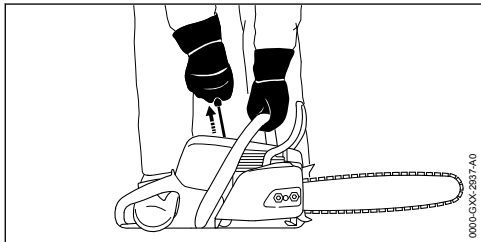

- ▶ Užvedimo rankenėlę dešiniąja ranka lėtai ištraukti iki juntamo pasipriešinimo.
- ▶ Užvedimo rankenėlę vis greitai ištraukite ir įkiškite, kol variklis vieną kartą užsives ir užges.
- ▶ Jeigu variklis neišsijungia: Kombinuotąją svirtį (3) nustatykite į padėtį **I**, kad variklis neužsisiurbtų. Variklis išsijungia.

9.3 Variklio užvedimas

- ▶ Pasirinkite tinkamą užvedimo būdą.

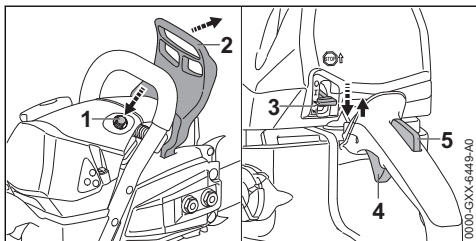

- ▶ Įjungti grandinės stabdį (2).
- ▶ Nutraukti grandinės apsaugą.
- ▶ Jei yra dekompresinis vožtuvas (1): Paspausti dekompresinį vožtuvą (1).

- ▶ paspausti akceleratoriaus rankenėlės blokuotę (5) ir laikyti paspaudus.
- ▶ Paspausti akceleratoriaus rankenėlę (4) ir laikyti paspaudus.
- ▶ Nustatyti kombinuotąją svirtį (3) į padėtį **I**.
- ▶ Nustatyti kombinuotąją svirtį (3) į padėtį **C**.

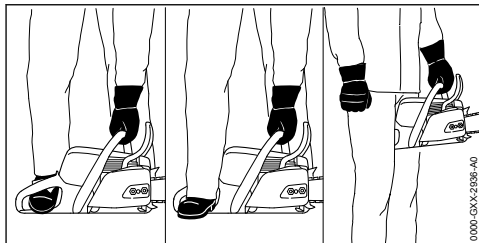

- ▶ Motorinį pjūklą laikyti vienu iš 3 galimų būdų:
 - Pastatyti motorinį pjūklą ant lygaus pagrindo, kairiaja ranka laikyti vamzdinę rankeną taip, kad nykštys apgaubtų vamzdinę rankeną, prispausti prie žemės ir dirbti su motoriniais pjūklais skirtu aulinio bato noselę įkišti į galinę rankeną.
 - Pastatyti motorinį pjūklą ant lygaus pagrindo, kairiaja ranka laikyti vamzdinę rankeną taip, kad nykštys apgaubtų vamzdinę rankeną, prispausti prie žemės ir dirbti su motoriniais pjūklais skirtu aulinio bato kulną įkišti į galinę rankeną.
 - Motorinį pjūklą kairiaja ranka laikyti už vamzdinės rankenos taip, kad nykštys apgaubtų vamzdinę rankeną, ir prispausti galinę rankeną tarp kelių ir šlaunų.

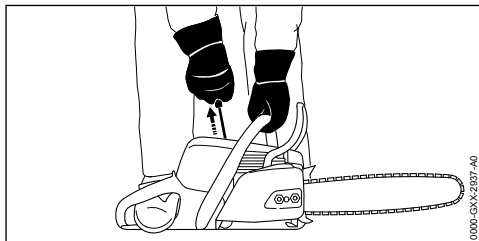

- ▶ Užvedimo rankenėlę dešiniąja ranka lėtai ištraukti iki juntamo pasipriešinimo.
 - ▶ Užvedimo rankenėlę greitai ištraukti ir sustumti tol, kol variklis pradės veikti.
 - ▶ paspausti akceleratoriaus rankenėlės blokuotę (5) ir laikyti paspaudus.
 - ▶ Trumpai spustelėkite akceleratoriaus rankenėlę (4).
- Kombinuotoji svirtis (3) peršoka į padėtį **I**.
Variklis veikia tuščiąja eiga.

PRANESIMAS

- Jei greitinama įjungus grandinės stabdį, grandinės stabdys gali būti pažeistas.
 - ▶ Prieš pjaunant atleisti grandinės stabdį.
- ▶ Išjungti pjov.grand.stabdį.
Motorinis pjūklas paruoštas darbui.
- ▶ Jei pjovimo grandinė kartu sukasi tuščiaja eiga: Pašalinkite triktis.
Netinkamai sureguliuota tuščioji eiga.
- ▶ Jei variklis neužsiveda: Paruoškite variklį užvedimui ir paskui iš naujo pabandykite užvesti variklį.

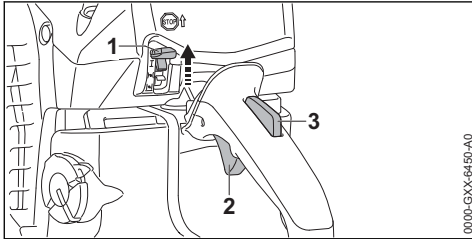
9.4 Išjungti variklį

- ▶ Atleisti akceleratoriaus rankenėlę (2) ir akceleratoriaus rankenėlės blokuotę (3). Pjovimo grandinė nebejuda.
- ▶ Nustatyti kombinuotąją svirtį (1) į padėtį . Variklis išsijungia ir kombinuotoji svirtis (1) atšoka atgal į padėtį .

10 Motorinio pjūklo tikrinimas**10.1 Sankabos būgnelio tikrinimas**

- ▶ Išjungti variklį.
- ▶ Išjungti pjov.grand.stabdį.
- ▶ Sankabos dangtelį nuimti.
- ▶ Pjovimo juosta ir grandinę nuimti.

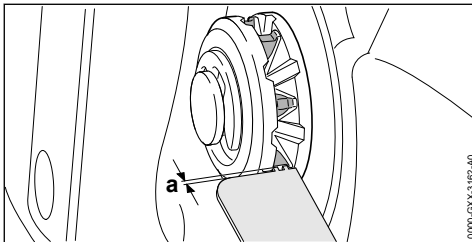

- ▶ Patikrinti sudilimo žymes su STIHL matuoklės pagalba.
- ▶ Jeigu sudilimo žymės viršija $a = 0,5 \text{ mm}$: su motoriniu pjūklu nedirbti ir kreiptis į STIHL specializuotos prekybos atstovą.
Varančioji žvaigždutė turi būti pakeista nauja.

10.2 Pjovimo juostos tikrinimas

- ▶ Variklį išjungti ir įjungti grandinės stabdį.
- ▶ Pjovimo grandinę ir pjovimo juostą nuimti.

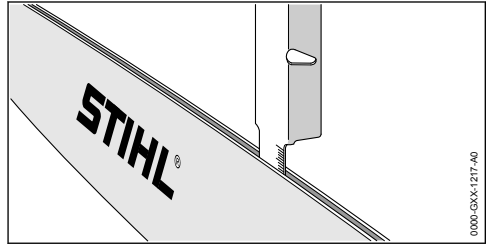

- ▶ Pjovimo juostos griovelio gylį pamatuoti su specialia plokštele STIHL gylio ribotuvu.
- ▶ Pjovimo juostą pakeisti nauja, jeigu išpildyta viena iš šių sąlygų:
 - Pjovimo juosta yra pažeista.
 - Išmatuotas griovelio gylis yra mažesnis nei mažiausias pjovimo juostos griovelio gylis, 19.3.
 - Pjovimo juostos griovelis yra susiaurėjęs arba išsiplėtęs.
- ▶ Jeigu kyla neaiškumų: kreiptis į STIHL specializuotą parduovą.

10.3 Patikrinti pjovimo grandinę

- ▶ Variklį išjungti ir įjungti grandinės stabdį.

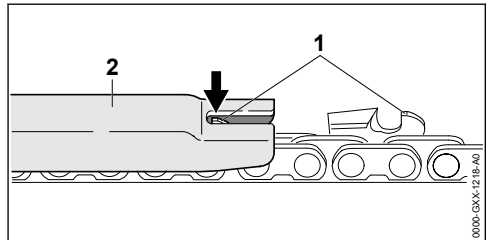

- ▶ Gylio ribotuvo aukštis (1) matuojamas su STIHL kalibruota plokštele (2). STIHL kalibruota plokštelė turi atitikti pjovimo grandinės žingsnį.
- ▶ Jeigu gylio ribotuvus (1) išlenda virš kalibruotos plokštelės (2): gylio ribotuvą (1) pažeminti, 16.3.

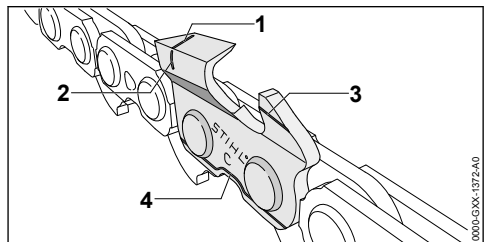

- ▶ Patikrinti, ar matomos nusidėvėjimo atžymos (nuo 1 iki 4) ant pjovimo dantukų.
- ▶ Jeigu vienos iš nusidėvėjimo atžymų nesimato ant vieno pjovimo dantuko: kreiptis į STIHL specializuotos prekybos atstovą.
- ▶ Su STIHL kalibruota plokšte patikrinti, ar pjovimo dantukų galandinimo kampas 30° išlaikytas. STIHL kalibruota plokštelė turi atitikti pjovimo grandinės žingsnį.
- ▶ Jeigu galandinimo kampas 30° neišlaikytas: pjovimo grandinę paaštrinti.
- ▶ Jeigu kyla nenašikumų: kreiptis į STIHL specializuotą pardavėją.

10.4 Pjovimo grandinės stabdžio tikrinimas

- ▶ Variklį išjungti ir įjungti grandinės stabdį.



ISPEJIMAS

- Pjovimo grandinės pjaunamieji dantukai aštrūs. Dirbantysis gali įsipjauti.
 - ▶ Mūvėti darbinės pirštines iš atsparios medžiagos.
- ▶ Pabandyti ranka patraukti grandinę aplink pjovimo juostą. Jeigu negalima ranka patraukti pjovimo grandinės aplink pjovimo juostą, pjovimo grandinės stabdys funkcionuoja.
- ▶ Jeigu pavyksta pjovimo grandinę ranka patraukti aplink pjovimo juostą: motorinio pjūklo nenaudoti ir kreiptis į STIHL specializuotos prekybos atstovą. Grandinės stabdys sugedęs.

10.5 Patikrinti valdymo elementus

Apsauginis akceleratoriaus rankenėlės klavišas ir akceleratoriaus rankenėlė

- ▶ Variklį išjungti ir įjungti grandinės stabdį.
- ▶ Pabandyti paspausti jungiklį, nepaspaudus apsauginio jungiklio klavišo.
- ▶ Jeigu akceleratoriaus rankenėlę galima įspausti: motorinio pjūklo nenaudoti ir kreiptis į STIHL specializuotos prekybos atstovą. Apsauginis akceleratoriaus rankenėlės klavišas sugedęs.
- ▶ Apsauginį akceleratoriaus klavišą paspausti ir taip laikyti.
- ▶ Akceleratoriaus rankenėlę paspausti ir vėl paleisti.
- ▶ Jeigu akceleratoriaus rankenėlė sunkiai juda arba negrįžta į pradinę padėtį: motorinio pjūklo nenaudoti ir kreiptis į STIHL specializuotą pardavėją. Akceleratoriaus rankenėlė sugedus.

Išjungti variklį

- ▶ Variklį užvesti.
- ▶ Kombi svertą pastatyti į padėtį . Variklis išsijungia ir kombi rankenėlė grįžta atgal į padėtį .
- ▶ Jeigu variklis neišsijungia:
 - ▶ Kombi svertą pastatyti į padėtį . Variklis išsijungia.
 - ▶ Motorinio pjūklo nenaudoti ir kreiptis į specializuotos STIHL prekybos atstovą. Kombi rankenėlė sugedus.

10.6 Grandinės tepimo patikrinimas

- ▶ Variklį užvesti ir išjungti grandinės stabdį.
- ▶ Pjovimo juostą nukreipti į šviesų pagrindą.
- ▶ Pagazuoti. Grandinių tepimo alyva taškoma ir ant šviesaus paviršiaus lieka žymės. Grandinės tepimas vyksta.

11 Darbas su motoriniu pjūkle

11.1 Nustatyti žiemos režimą

Kai dirbama temperatūroje žemiau +10 °C, karbiuratorius gali apšarmoti. Kad karbiuratorius būtų papildomai apšildomas šiltu oru nuo variklio, reikia nustatyti žiemos režimą.

PRANESIMAS

- Kai dirbama temperatūroje virš +10 °C žiemos režimu, variklis gali perkaisti.
 - ▶ Nustatyti vasaros režimą.
- ▶ Variklį išjungti ir įjungti grandinės stabdį.

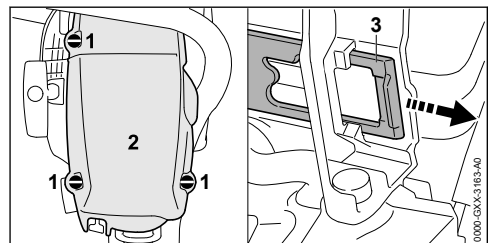

- ▶ Gaubto užraktus (1) pasukti 1/4 rato prieš laikrodžio rodyklę.
- ▶ Gaubtą (2) nuimti.
- ▶ Sklendę (3) ištraukti.

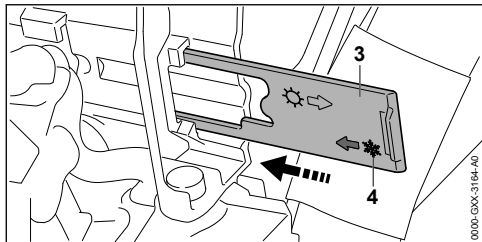

- ▶ Sklendę (3) pastatyti taip, kad simbolis (4) rodytų motorinio pjūklo kryptimi.
- ▶ Sklendę (3) iki atramos įstumti į angą. Sklendė girdimai užsifiksuoja.
- ▶ Gaubtą (2) uždėti.
- ▶ Gaubto užraktus (1) sukti laikrodžio rodyklės kryptimi tol, kol pasigirs spragtelėjimas. Gaubto užraktai (1) užtvirtinti.

11.2 Nustatyti vasaros režimą.

Kai dirbama temperatūroje virš +10 °C, reikia nustatyti vasaros režimą.

- ▶ Variklį išjungti ir įjungti grandinės stabdį.

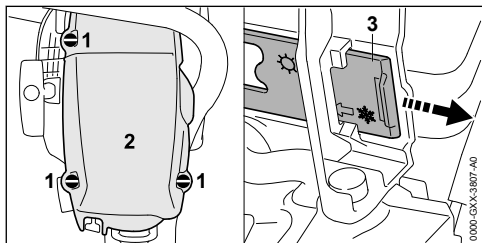

- ▶ Gaubto užraktus (1) pasukti 1/4 rato prieš laikrodžio rodyklę.
- ▶ Gaubtą (2) nuimti.
- ▶ Sklendę (3) ištraukti.

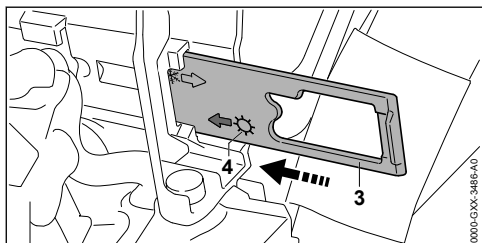

- ▶ Sklendę (3) pastatyti taip, kad simbolis (4) rodytų motorinio pjūklo kryptimi.
- ▶ Sklendę (3) iki atramos įstumti į angą. Sklendė girdimai užsifiksuoja.
- ▶ Gaubtą (2) uždėti.
- ▶ Gaubto užraktus (1) sukti laikrodžio rodyklės kryptimi tol, kol pasigirs spragtelėjimas. Gaubto užraktai (1) užtvirtinti.

11.3 Karbiuratoriaus reguliavimas, dirbant dideliame aukštyje

Jei su motoriniu pjūkle dirbama dideliame aukštyje, motorinis pjūklas gali prarasti optimalią galią. Karbiuratorius turi būti sureguliuotas taip kad motorinis pjūklas vėl dirbtų optimalia galia.

- ▶ Variklį užvesti ir išjungti grandinės stabdį.
- ▶ Akceleruojant apie 1 min. pašildyti variklį.

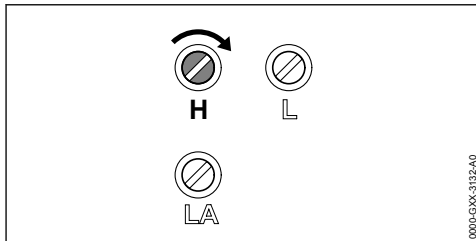

PRANESIMAS

- Jei su motoriniu pjūkle vėl bus dirbama mažesniame aukštyje, motorinis pjūklas gali perkaisti.
 - ▶ Atlikti standartinį sureguliovimą.
- ▶ Maksimalių sūkių reguliavimo varžtą H sukti laikrodžio rodyklės kryptimi tol, kol motorinis pjūklas vėl dirbs optimaliu galingumu.

11.4 Karbiuratorių sureguliuoti darbui žemiau -10 °C.

Jei dirbama su motoriniu pjūkle -10 °C temperatūroje, variklis gali neturėti reikiamo pagreičio. Karbiuratorius turi būti sureguliuotas taip, kad variklis vėl turėtų reikiamą pagreitį.

- ▶ Variklį užvesti ir išjungti grandinės stabdį.
- ▶ Akceleruojant apie 1 min. pašildyti variklį.

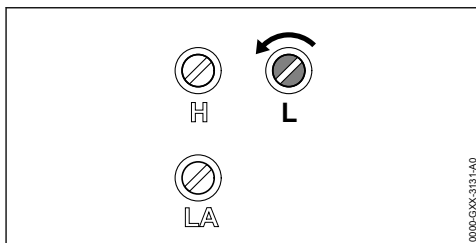

PRANESIMAS

- Jei su motoriniu pjūkle vėl dirbama virš -10 °C, variklio galia gali juntamai sumažėti.
 - ▶ Atlikti standartinį suregulavimą.
- ▶ Laisvos eigos sūkių reguliavimo varžtą (L) pasukti 1/4 rato prieš laikrodžio rodyklę
- ▶ Jeigu pjovimo grandinė nuolat juda arba motorinis pjūklas išsijungia: sureguliuoti laisvą eigą.

11.5 Tiekiamo alyvos kiekio nustatymas

Motoriniame pjūkle yra reguliuojamas alyvos siurblys.

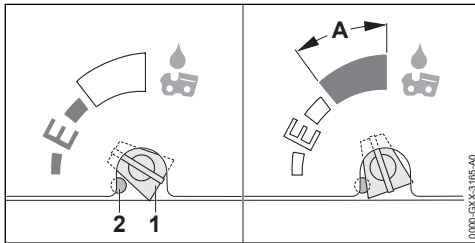

Jei alyvos siurblio reguliavimo varžtas (1) yra E (Ematic) padėtyje, tiekiamas alyvos kiekis tinkamiausiai nustatytas daugumai darbų.

Alyvos siurbliu tiekiamą kiekį galima priderinti įvairiems pjovimo ilgiams, įvairioms medienos rūšims ir darbo technikoms. Alyvos siurblio reguliavimo varžto (1) reguliavimo sritį riboja ribotuvas (2). Norint papildomai padidinti tiekiamą alyvos kiekį, ribotuvą (2) galima įspausti.

Tiekiamo alyvos kiekio padidinimas

- ▶ Išjungti variklį ir įjungti grandinės stabdį.
- ▶ Alyvos siurblio reguliavimo varžtą (1) pasukti pagal laikrodžio rodyklę.

Tiekiamo alyvos kiekio papildomas padidinimas

- ▶ Išjungti variklį ir įjungti grandinės stabdį.
- ▶ Tinkamu įrankiu įspausti ribotuvą (2). Ribotuvas (2) lieka nuolat įspaustas.

PRANESIMAS

- Jei alyvos siurblio reguliavimo varžtas (1) yra A srityje, alyvos bakelis gali greičiau ištuštėti. Todėl pjovimo grandinė anksčiau gali nebebūti tinkamai tepama.
 - ▶ Visiškai pripildyti alyvos bakelį.
 - ▶ Kai tiekiamo didesnio alyvos kiekio nebereikia, alyvos siurblio reguliavimo varžtą prieš laikrodžio rodyklę pasukti tiek, kad jis nebebūtų A srityje.
- ▶ Alyvos siurblio reguliavimo varžtą (1) pasukti pagal laikrodžio rodyklę.

Tiekiamo alyvos kiekio sumažinimas

- ▶ Išjungti variklį ir įjungti grandinės stabdį.
- ▶ Alyvos siurblio reguliavimo varžtą (1) pasukti prieš laikrodžio rodyklę.

11.6 Motorinio pjūkle laikymas ir valdymas

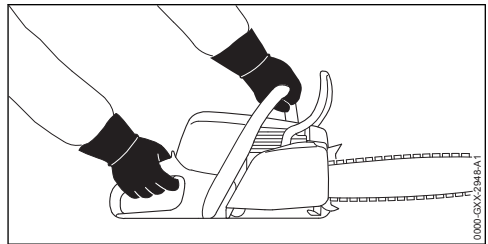

- ▶ Motorinį pjūklą kaire ranka ant vamzdinės rankenos ir dešine ranka ant valdymo rankenos stipriai laikyti ir valdyti taip, kad kairės rankenos nykštys prispaustų vamzdinę rankeną ir kairės rankos nykštys prispaustų valdymo rankeną.

11.7 Pjovimas

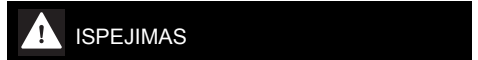

- Jeigu įvyksta atitranka, motorinis pjūklas gali būti atmetas link dirbančiojo. Naudotojas gali būti sunkiai sužalotas arba žūti.
 - ▶ Pjauti maksimalių sūkių režimu.
 - ▶ Nedarbi su pjovimo juostos smaigalio viršutiniu ketvirtadaliu.
- ▶ Dirbant visu greičiu, pjovimo juostą įstatyti į pjūvį taip, kad ji nepersikreiptų.

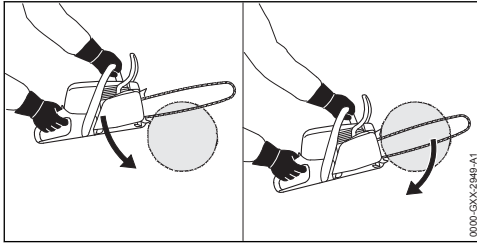

- ▶ Atraminius dantukus prispausti ir naudoti kaip sukimo tašką.
- ▶ Pjovimo juosta iki galo įsmeigti į medieną taip, kad atraminius dantukus būtų galima vėl ir vėl perstatyti.
- ▶ Baigiant pjauti, sulaukyti motorinio pjūklo svorį.

11.8 Šakų genėjimas

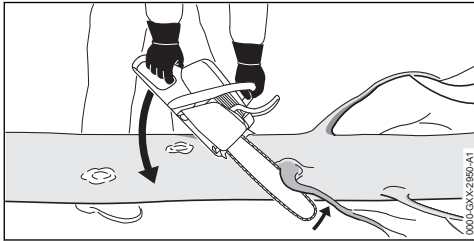

- ▶ Motorinį pjūklą atremti į kamieną.
- ▶ Visu greičiu veikiančią pjovimo juosta svirtiniu judesiu spausti prie šakos.
- ▶ Šaką pjauti viršutine pjovimo juostos dalimi.

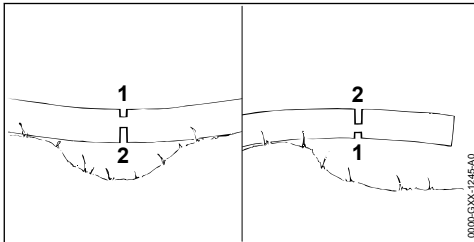

- ▶ Jei šaką veikia įtempiai: apatinėje pusėje padaryti įtempius mažinantį pjūvį (1), o paskui iš viršutinės pusės perpjauti atskiriamuoju pjūviu (2).

11.9 Miško kirtimas

11.9.1 Nustatyti medžio vartimo kryptį ir atsitraukimo takus

- ▶ Medžio vartimo kryptį nustatyti taip, kad sritis, kur kris medis būtų laisva.

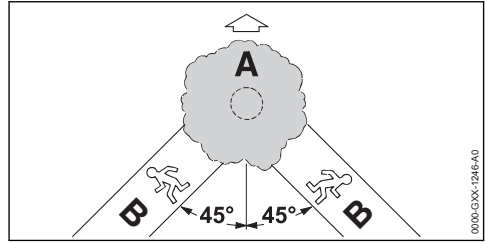

- ▶ Atsitraukimo kryptį (B) nustatyti taip, kad būtų išpildytos sekančios sąlygos:
 - Atsitraukimo kryptis (B) turi būti 45° kampu vartimo kryptčiai (A).
 - Atsitraukimo take (B) neturi būti kliūčių.
 - Gali būti stebimas medžio vainikas.
 - Jeigu atsitraukimo takas (B) yra šlaite, atsitraukimo takas (B) turi būti lygiagrečiai šlaite nuolydžiu

11.9.2 Paruošti darbo vietą prie kamieno

- ▶ Pašalinti kliūtis darbo vietoje aplink medį.
- ▶ Pašalinti šakas ir krūmus prie medžio.

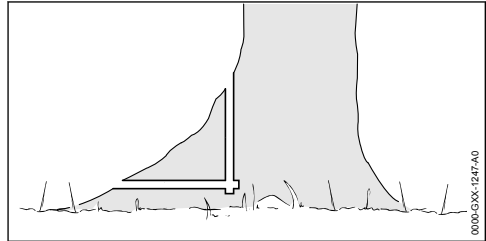

- ▶ Jeigu medis turi stambias, sveikas priešaknines ataugas: jas visų pirma įpjauti vertikaliai ir po to horizontaliai ir tuomet visai pašalinti.

11.9.3 Medžių kirtimo pagrindai

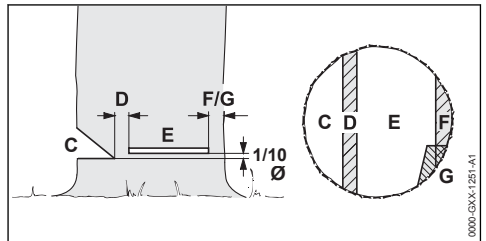

C Įpjova kamienne

Įpjova nustato medžio vartimo kryptį.

D Nenupjauta medienos dalis

Nenupjauta medienos dalis veikia kaip šarnyras. Nenupjautos medienos dalies plotis turi būti 1/10 kamieno skersmens.

E Pagrindinis pjūvis

Pagrindinio pjūvio metu medis nupjaunamas. Pagrindinis pjūvis turi būti 1/10 kamieno skersmens atstumu (mažiausiai 3 cm) virš įpjovos apačios.

F Saugos juosta

Saugos juosta prilaiko medį ir apsaugo jį nuo priešlaikinio kritimo. Nenupjauta medienos dalis turi būti 1/10 iki 1/5 kamieno skersmens.

G Prilankanti juosta

Prilankanti juosta prilaiko medį ir apsaugo jį nuo priešlaikinio kritimo. Prilankanti juosta turi būti 1/10 iki 1/5 kamieno skersmens.

11.9.4 Įpjova kamieni

Įpjova kamienne nustato medžio virtimo kryptį. Turi būti laikomasi konkrečių šalių reikalavimų įpjovos atlikimui.

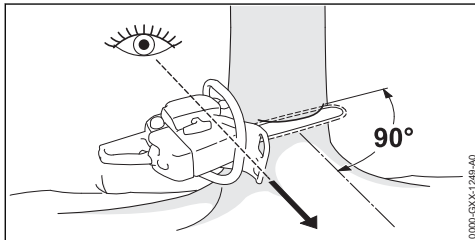

- ▶ Motorinį pjūklą nukreipti taip, kad įpjova būtų dešiniu kampu virtimo krypties link, kiek galima arčiau žemės paviršiaus.
- ▶ Įpjovos iš šonų.
- ▶ Padaryti įstrižą pjūvį 45° kampu įpjovoms iš šonų.

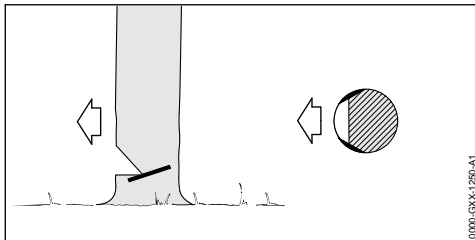

- ▶ Jeigu mediena sveika ir ilgapluoštė: pjūvį daryti taip, kad būtų išpildytos šios sąlygos:
 - Įpjovos iš abiejų šonų turi būti vienodos.
 - Įpjovos turi būti padarytos kiek galima žemiau.
 - Įpjovos turi būti 1/10 kamieno skersmens į gylį.
 Šis pjūvis apsaugo kamieno šonus nuo plyšimo.

11.9.5 Duriamasis pjūvis

Duriamasis pjūvis yra darbo technika, kuri naudojama pjaunant medžius.

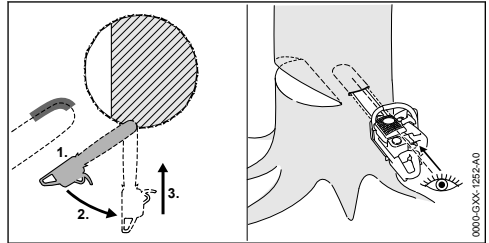

- ▶ Pilnai gazuojant pjovimo juostos apatinę smailgalio dalį smeigti į medį.
- ▶ Pjauti, kol pjūvis bus dvigubai platesnis nei pjovimo juostos plotis.
- ▶ Lėtai pastumti į dūrimo padėtį.
- ▶ Pjovimo juosta durti.

11.9.6 Pasirinkti tinkamą kirtimo būdą.

Tinkamo medžių kirtimo būdo pasirinkimas priklauso nuo sekančių sąlygų:

- natūralaus medžio pasvirimo
- medžio šakotumo
- pažeidimų kamienne
- medžio gyvybingumo būklės
- jeigu medis padengtas sniegu: sniego dangos storio
- šlaito krypties
- vėjo krypties ir greičio
- šalia augančių medžių

Gali būti išskirti keli skirtingos šių sąlygų atvejai. Šioje naudojimo instrukcijoje yra aprašyti tik 2 atvejai.

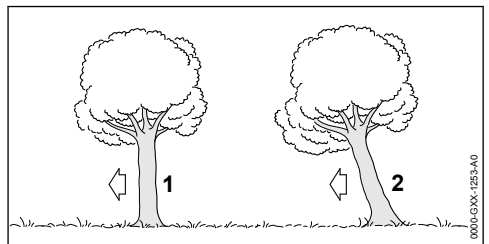

1 Normalus medis

Normalus medis auga tiesiai ir turi vienodą medžio viršūnę.

2 Kreivi medžiai

Kreivas medis auga pasvirai ir jo viršūnė nukreipta virtimo kryptimi.

11.9.7 Normalaus mažo skersmens medžio kirtimas

Normalus medis yra pjaunamas paprastu pjūviu su saugos juosta. Šis pjūvis turi būti atliekamas, jeigu kamieno skersmuo mažesnis negu esamos motorinio pjūklo pjovimo juostos ilgis.

- ▶ Perspėti aplinkinius.

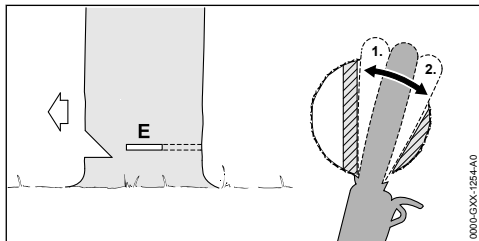

- ▶ Pjovimo juosta smeigti į įpjovą tol, kol ji išlįs kitoje kamieno pusėje.  11.9.5.
- ▶ Atraminiai dantukai atremiami į medienos dalį ir naudojami kaip sukimo taškas.
- ▶ Įpjovą kamine suformuoti nenupjautos medienos dalies kryptimi.
- ▶ Įpjovą kamine suformuoti saugos juostos kryptimi.

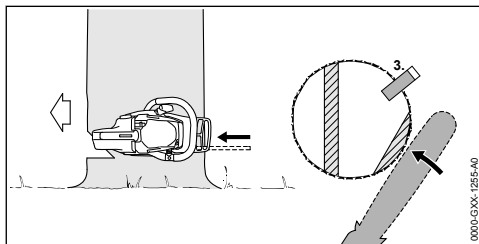

- ▶ Naudoti pleištą. Pleištas turi tikti prie medžio skersmens ir įpjovos pločio.
- ▶ Perspėti aplinkinius.
- ▶ Saugos juosta nupjauti ištiestomis rankomis iš išorės horizontaliai įpjovos lygyje. Medis krenta.

11.9.8 Normalaus didelio skersmens medžio kirtimas

Normalus medis yra pjaunamas paprastu pjūviu su saugos juosta. Ši pjovimo technika naudojama, jei medžio skersmuo didesnis negu esamos motorinio pjūklo pjovimo juostos ilgis.

- ▶ Perspėti aplinkinius.

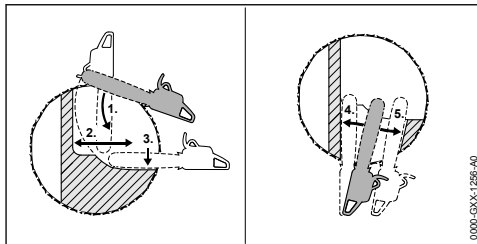

- ▶ Atraminius dantukus atremiami į medį įpjovos aukštyje ir naudojami kaip sukimo taškas.
- ▶ Motorinis pjūklas turi judėti tik horizontaliai ir kiek įmanoma plačiau.
- ▶ Įpjovą kamine suformuoti nenupjautos medienos dalies kryptimi.
- ▶ Įpjovą kamine suformuoti saugos juostos kryptimi.
- ▶ Pereiti į priešingą kamieno pusę.
- ▶ Pjovimo juosta įsmeigti tame pačiame lygyje kaip įpjova.
- ▶ Įpjovą kamine suformuoti nenupjautos medienos dalies kryptimi.
- ▶ Įpjovą kamine suformuoti saugos juostos kryptimi.

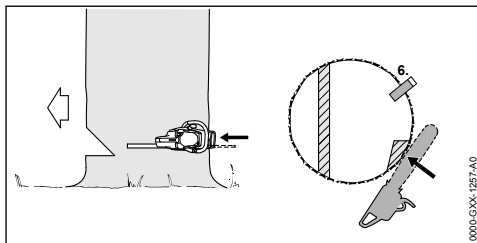

- ▶ Naudoti pleištą. Pleištas turi tikti prie medžio skersmens ir įpjovos pločio.
- ▶ Perspėti aplinkinius.
- ▶ Saugos juosta nupjauti ištiestomis rankomis iš išorės horizontaliai įpjovos lygyje. Medis krenta.

11.9.9 Pasvirusio mažo skersmens medžio kirtimas

Pasviręs medis pjaunamas naudojant pjūvį su saugos juosta. Ši pjovimo technika turi būti naudojama, kai medžio skersmuo mažesnis nei esamos motorinio pjūklo pjovimo juostos ilgis.

- ▶ Perspėti aplinkinius.

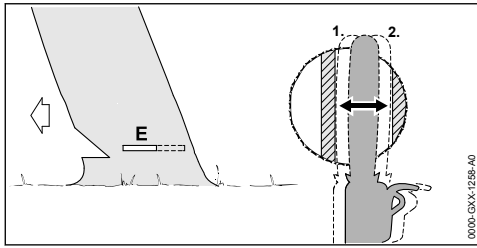

- ▶ Pjovimo juostą smeigti į įpjovą tol, kol ji išlįs kitoje kamieno pusėje, 11.9.5.
- ▶ Įpjovą kamienne suformuoti nenupjautos medienos dalies kryptimi.
- ▶ Įpjovą kamienne suformuoti nenupjautos medienos dalies kryptimi.

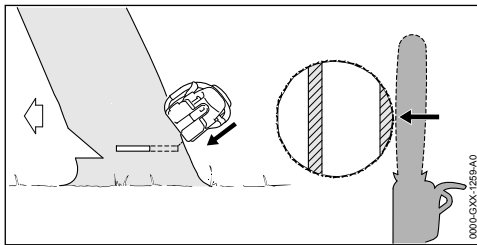

- ▶ Perspėti aplinkinius.
- ▶ Prilaikančiąją juostą nupjauti ištiestomis rankomis iš išorės ir įstrižai. Medis krenta.

11.9.10 Pasvirusio didelio skersmens medžio kirtimas

Pasviręs medis yra pjaunamas paprastu pjūviu su saugos juosta. Ši pjovimo technika naudojama, jei medžio skersmuo didesnis negu esamos motorinio pjūklų pjovimo juostos ilgis.

- ▶ Perspėti aplinkinius.

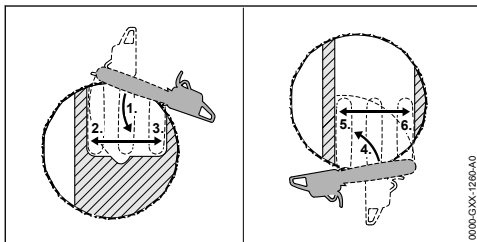

- ▶ Atraminiai dantukai atremiami į medį po prilaikančiąją juostą ir naudojami kaip sukimo taškas.
- ▶ Motorinis pjūklas turi judėti tik horizontaliai ir kiek įmanoma plačiau.
- ▶ Įpjovą kamienne suformuoti nenupjautos medienos dalies kryptimi.

- ▶ Įpjovą kamienne suformuoti nenupjautos medienos dalies kryptimi.
- ▶ Pereiti į priešingą kamieno pusę.
- ▶ Atraminiai dantukai atremiami į medį po įpjovą ir naudojami kaip sukimo taškas.
- ▶ Motorinis pjūklas turi judėti tik horizontaliai ir kiek įmanoma plačiau.
- ▶ Įpjovą kamienne suformuoti nenupjautos medienos dalies kryptimi.
- ▶ Įpjovą kamienne suformuoti nenupjautos medienos dalies kryptimi.

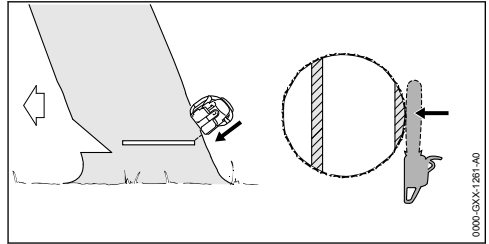

- ▶ Perspėti aplinkinius.
- ▶ Prilaikančiąją juostą nupjauti ištiestomis rankomis iš išorės ir įstrižai. Medis krenta.

12 Po darbo

12.1 Po darbo

- ▶ Išjungti variklį ir įjungti grandinės stabdį.
- ▶ Leisti atvėsti motoriniam pjūklui.
- ▶ Jei motorinis pjūklas šlapias: leisti motoriniam pjūklui išdžiūti.
- ▶ Motorinį pjūklą nuvalyti
- ▶ Pjovimo juostą ir pjovimo grandinę nuvalyti
- ▶ Atlaisvinkite žvaigždutės gaubto veržles.
- ▶ Įtempimo varžtą pasukti 2 apskimus prieš laikrodžio rodyklę. Pjovimo grandinė atlaisvinta.
- ▶ Priveržkite žvaigždutės gaubto veržles.
- ▶ Grandinės apsaugą taip užmauti ant pjovimo juostos, kad būtų uždengta visa pjovimo juosta.

13 Pernešimas

13.1 Motorinio pjūklų transportavimas

- ▶ Išjungti variklį ir įjungti grandinės stabdį.
- ▶ Grandinės apsaugą ant pjovimo juostos užmauti taip, kad jis uždengtų visą pjovimo juostą.

Motorinio pjūklo nešimas

- ▶ Motorinį pjūklą dešiniąja ranka už vamzdinės rankenos nešti taip, kad pjovimo juosta būtų nukreipta atgal.

Motorinio pjūklo vežimas transporto priemonėje

- ▶ Motorinį pjūklą pritvirtinti taip, kad jis neapvirstų ir negalėtų judėti.

14 sandėliuojate**14.1 Motorinio pjūklo saugojimas**

- ▶ Variklį išjungti ir įjungti grandinės stabdį.
- ▶ Grandinės apsaugą taip užmauti ant pjovimo juostos, kad būtų uždengta visa pjovimo juosta.
- ▶ Motorinį pjūklą laikyti taip, kad būtų išpildytos sekancios sąlygos:
 - Motorinis pjūklas turi būti laikomas vaikams nepasiekiamoje vietoje.
 - Motorinis pjūklas yra švarus ir sausas.

15 Valymas**15.1 Motorinį pjūklą nuvalyti**

- ▶ Variklį išjungti ir įjungti grandinės stabdį.
- ▶ Leisti atvėsti motoriniam pjūklui.
- ▶ Motorinį pjūklą nuvalyti su drėgna šluoste arba STIHL derų tirpikliu.
- ▶ Aušinimo angas išvalyti šepetėliu.

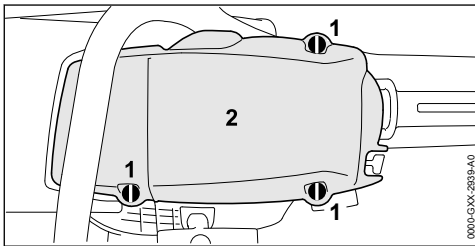

- ▶ Gaubto užraktus (1) 1/4 rato pasukti prieš laikrodžio rodyklę.
- ▶ Gaubtą (2) nuimti.
- ▶ Sankabos dangtelį nuimti.
- ▶ Cilindro briaunas ir gaubto vidinį paviršių išvalyti šepetėliu, drėgna šluoste arba STIHL derų tirpikliu.
- ▶ Sankabos dangtelį nuvalyti su drėgna šluoste arba STIHL derų tirpikliu.
- ▶ Gaubtą (2) uždėti.
- ▶ Gaubto užraktus (1) sukti laikrodžio rodyklės kryptimi tol, kol pasigirs spragtelėjimas. Gaubto užraktai (1) užtvirtinti.
- ▶ Sankabos dangtelį uždėti.

15.2 Pjovimo juostą ir pjovimo grandinę nuvalyti

- ▶ Variklį išjungti ir įjungti grandinės stabdį.
- ▶ Pjovimo juostą ir grandinę nuimti.

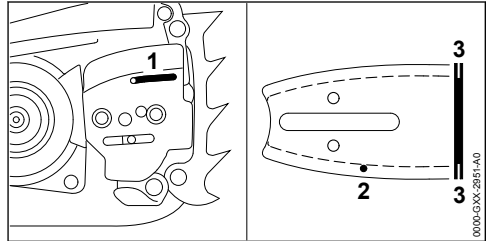

- ▶ Tepimo alyvos kanalą (1), alyvos padavimo angelę (2) ir griovelį (3) išvalyti su teptuku, minkštu šepetėliu arba STIHL derų tirpikliu.
- ▶ Pjovimo grandinę nuvalyti su teptuku, minkštu šepetėliu arba STIHL derų tirpikliu.
- ▶ Sumontuoti pjovimo juostą ir pjovimo grandinę.

15.3 Oro filtro valymas

Oro filtre gali kauptis smulkios dulkės. Dulkės gali oro filtrą užkimšti ir šepetiu ar daužant gali nepavykti jų pašalinti. Oro filtrą reikia išvalyti su valikliu.

- ▶ Išjungti variklį ir įjungti grandinės stabdį.

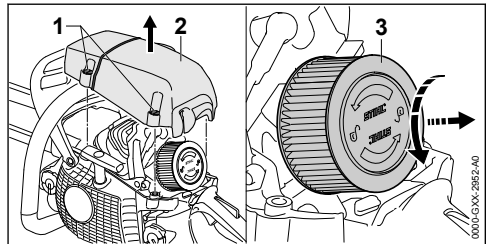

- ▶ Gaubto užraktus (1) pasukti 1 / 4 apskimo prieš laikrodžio rodyklę.
- ▶ Gaubtą (2) nuimti.
- ▶ Zoną aplink oro filtrą (3) nuvalyti su drėgna šluoste arba šepetėliu.
- ▶ Oro filtrą (3) ranka pasukti 1 / 4 apskimo prieš laikrodžio rodyklę.
- ▶ Oro filtrą (3) nuimti.
- ▶ Stambius nešvarumus išorinėje oro filtro (3) pusėje nuplauti po tekančiu vandeniu.
- ▶ Jeigu oro filtras (3) pažeistas: oro filtrą (3) pakeisti.

! ISPEJIMAS

- Jei valymo priemonės pateks ant odos ar į akis, ji gali sudirginti odą ar akis.
 - ▶ Laikytis valymo priemonės naudojimo instrukcijos.
 - ▶ Vengti kontakto su valymo priemonėmis.
 - ▶ Jei skysčio pateko ant odos: paliestas vietas gausiai nuplauti vandeniu ir muilu.
 - ▶ Jei skysčio pateko į akis: mažiausiai 15 min. akis gausiai skalauti ir kreiptis į gydytoją.
- ▶ Oro filtro (3) išorę ir vidų apipurkšti specialiu STIHL valikliu arba valymo priemone, kurios pH vertė būtų didesnė nei 12.
- ▶ Specialų STIHL valiklį arba valymo priemonę palikti užpurkštą 10 minučių.
- ▶ Oro filtro (3) išorę nuvalyti minkštu šepetėliu.
- ▶ Oro filtro (3) išorę ir vidų nuplauti po tekančiu vandeniu.
- ▶ Oro filtrą (3) išdžiovinti ore.

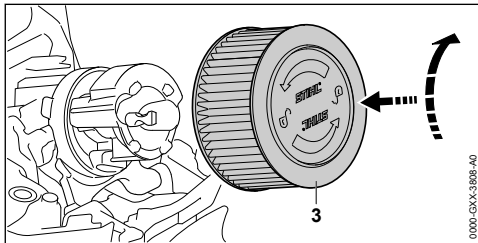

- ▶ Oro filtrą (3) įspausti tankia ir pagal laikrodžio rodyklę sukuti tol, kol oro filtras (3) užsifiksuos. Užrašą „STIHL“ išlygiuoti horizontaliai.
- ▶ Gaubtą (2) uždėti.
- ▶ Gaubto užraktus (1) pagal laikrodžio rodyklę sukuti tol, kol girdimai užsifiksuos. Gaubto užraktai (1) užfiksuoti.

15.4 Uždegimo žvakės valymas

- ▶ Išjungti variklį ir įjungti grandinės stabdį.
- ▶ Leisti motoriniam pjūklui atvėsti.

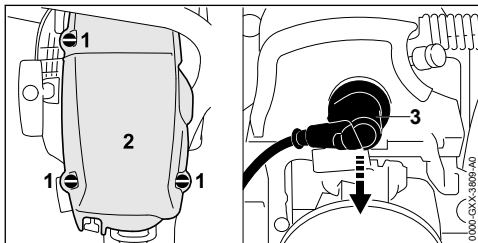

- ▶ Gaubto užraktus (1) 1/4 pasukimo pasukti prieš laikrodžio rodyklę.
- ▶ Nuimti gaubtą (2).
- ▶ Nutraukti uždegimo žvakės antgalį (3).

- ▶ Jei uždegimo žvakės sritis nešvari: uždegimo žvakės sritį nuvalyti drėgna šluoste.
- ▶ Išsukti uždegimo žvakę.
- ▶ Uždegimo žvakę nuvalyti drėgna šluoste.
- ▶ Jei uždegimo žvakė aprūdijusi: pakeisti uždegimo žvakę.

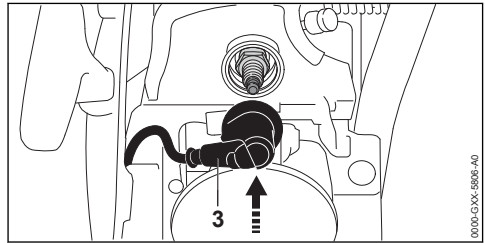

- ▶ Uždegimo žvakę įsukti ir tvirtai priveržti.
- ▶ Tvirtai užspausti uždegimo žvakės antgalį (3).
- ▶ Uždėti gaubtą (2).
- ▶ Gaubto užraktus (1) pasukti 1/4 pasukimo pagal laikrodžio rodyklę. Gaubto užraktai užsklęsti.

16 Prižiūra

16.1 Techninės priežiūros intervalai

Techninės priežiūros intervalai priklauso nuo aplinkos ir darbo sąlygų. STIHL rekomenduoja šiuos techninės priežiūros intervalus:

Grandinės stabdys

- ▶ Grandinės stabdžio techninę priežiūrą toliau nurodytais intervalais pavesti STIHL prekybos atstovui:
 - Naudojant visą dieną: kas ketvirtį
 - Naudojant dalį dienos: kas pusę metų
 - Naudojant retkarčiais: kas metus

Kas 100 darbo valandų

- ▶ Pakeisti uždegimo žvakę.

Kas savaitę

- ▶ Patikrinti varančiąją žvaigždutę.
- ▶ Patikrinti pjovimo juostą ir pašalinti šerpetas.
- ▶ Patikrinti ir paglausti pjovimo grandinę.

Kas mėnesį

- ▶ Išvalyti oro filtrą.
- ▶ STIHL prekybos atstovui pavesti išvalyti alyvos bakelį.
- ▶ STIHL prekybos atstovui pavesti išvalyti degalų bakelį.
- ▶ STIHL prekybos atstovui pavesti išvalyti įsiurbimo galvutę degalų bakelyje.

Kas metus

- ▶ STIHL prekybos atstovui pavesti pakeisti įsiurbimo galvutę degalų bakelyje.

16.2 Pjovimo juostos šerpetų pašalinimas

Ant pjovimo juostos kraštų gali susidaryti šerpetos.

- ▶ Šerpetas pašalinti su plokščia dilde arba STIHL pjovimo juostos valytuvu.
- ▶ Jeigu kyla neaiškumų: kreiptis į STIHL specializuotą pardavėją.

16.3 Pjovimo grandinės galandini- mas

Reikia turėti įgūdžių, kad teisingai paaštrinti pjovimo grandinę.

STIHL dildės, STIHL galandinimo šablonai, STIHL galandinimo įrankiai ir brošiūra "STIHL pjovimo grandinių aštrinimas", padės teisingai paaštrinti pjovimo grandinę. Brošiūrą rasite www.stihl.com/sharpening-brochure.

STIHL rekomenduoja dėl pjovimo grandinės aštrinimo kreiptis į STIHL specializuotos prekybos atstovą.



ISPEJIMAS

- Pjovimo grandinės pjaunamieji dantukai aštrūs. Naudotojas gali įsijauti.
 - ▶ Mūvėti darbinės pirštines iš atsparios medžiagos.

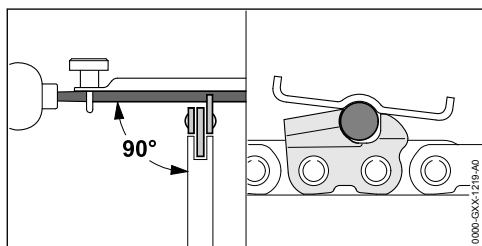

18 Gedimų šalinimas

18.1 Motorinio pjūklo gedimų šalinimas

Daugumos sutrikimų priežastis yra ta pati.

- ▶ Imtis tokių priemonių:
 - ▶ Išvalyti oro filtrą.
 - ▶ Išvalyti arba pakeisti uždegimo žvakę.
 - ▶ Nustatyti žiemos arba vasaros režimą.
 - ▶ Atlikti numatytuosius nustatymus.
 - ▶ Sureguliuokite tuščiąją eiga.
 - ▶ Sureguliuokite karbiuratorių darbams dideliame aukštyje.
 - ▶ Sureguliuokite karbiuratorių darbams žemesnėje nei -10°C temperatūroje.
- ▶ Jei sutrikimas išliks: imtis lentelėje nurodytų priemonių.

- ▶ Kiekvieną pjovimo dantuką aštrinti apvalia dilde taip, kad būtų išpildytos sekančios sąlygos:
 - Apvali dildė turi tikti prie pjovimo grandinės žingsnio.
 - Apvali dildė turi būti braukiama iš vidaus į išorę.
 - Apvali dildė turi būti braukiama stačiu kampu į pjovimo juostos šoninį paviršių.
 - Laikomasi 30° galandimo kampo.

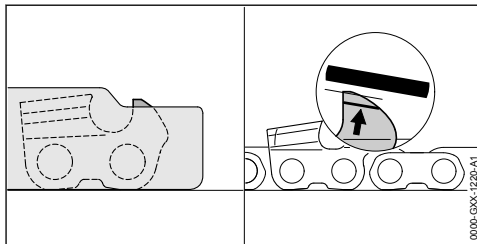

- ▶ Gylis ribotuvą su plokščia dilde taip žeminti, kad ji su STIHL kalibruota plokšte būtų paraleliai nudilimo atžymai. STIHL kalibruota plokštelė turi atitikti pjovimo grandinės žingsnį.
- ▶ Iškilus neaiškumų: kreiptis į STIHL specializuotos prekybos atstovą.

17 Remontas

17.1 Motorinį pjūklą, pjovimo juostą ir grandinę sutaisyti.

Naudotojas neturi teisės pats remontuoti motorinį pjūklą, pjovimo juostą ir grandinę.

- ▶ Jeigu pažeisti motorinis pjūklas, pjovimo juosta ar grandinė: motorinio pjūklo, pjovimo juostos ar grandinės nenaudoti, kreiptis į STIHL specializuotos prekybos atstovą.

Triktis	Priežastis	Pagalba
Variklio nepavyksta paleisti.	Degalų bake nepakanka degalų.	► Sumaišyti degalus ir pripilti jų į variklio pjūklą.
	Variklis užsisiurbė.	► Išleisti orą iš degimo kameros.
	Per karštas karbiuratorius.	► Leisti atvėsti motoriniam pjūklui. ► Jei yra rankinis degalų siurbliukas: Prieš užvesdami variklį rankinį degalų siurbliuką paspauskite mažiau- siai 10 kartų.
	Apledėjęs karbiuratorius.	► Motorinį pjūklą pašildyti iki +10 °C.
Tuščiaja eiga variklis veikia netolygiai.	Apledėjęs karbiuratorius.	► Motorinį pjūklą pašildyti iki +10 °C.
Tuščiaja eiga variklis išsijungia.	Apledėjęs karbiuratorius.	► Motorinį pjūklą pašildyti iki +10 °C.
Variklis blogai greitėja.	Pjovimo grandinė per stipriai įtempta.	► Pjovimo grandinę tinkamai įtempti.
	Grandinių tepimo sistema tiekia per mažai pjovimo grandinių tepimo alyvos.	► Padidinti tiekiamos alyvos kiekį.
Didinant sūkių skaičių, pjovimo grandinė nepradedo veikti.	Grandinės stabdys įjungtas.	► Išjungti pjov.grand.stabdį.
	Pjovimo grandinė per stipriai įtempta.	► Pjovimo grandinę tinkamai įtempti.
	Pjovimo juostos kreipiamoji žvaigždutė užblokuota.	► Pjovimo juostos kreipiamąją žvaigždutę išvalyti STIHL dervų tirpikliu.
Dirbant rūksta arba kvepia degėsiais.	Pjovimo grandinė blogai išgašta.	► Pjovimo grandinę aštrinti teisingai.
	Alyvos bake per mažai pjovimo grandinių tepimo alyvos.	► Įpilti pjovimo grandinių tepimo alyvos
	Grandinių tepimo sistema tiekia per mažai pjovimo grandinių tepimo alyvos.	► Padidinti tiekiamos alyvos kiekį.
	Pjovimo grandinė per stipriai įtempta.	► Pjovimo grandinę tinkamai įtempti.
	Motorinis pjūklas netinkamai naudojamas.	► Paprašykite paaiškinti, kaip naudoti, ir pasitreniruokite.

18.2 Atlikti standartinį suregulavimą.

► Variklį išjungti ir įjungti grandinės stabdį.

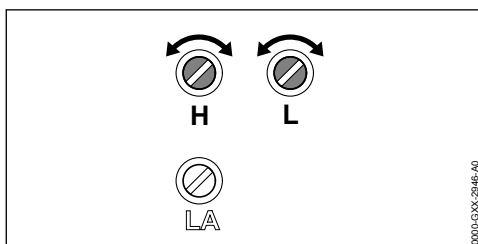

- Laisvos eigos reguliavimo varžtą L sukuti iki atramos laikrodžio rodyklės kryptimi.
- Laisvos eigos sūkių reguliavimo varžtą (L) pasukti 1/4 rato prieš laikrodžio rodyklę

► Maksimalių sūkių reguliavimo varžtą pasukti iki galo prieš laikrodžio rodyklę.

18.3 Tuščiosios eigos nustatymas

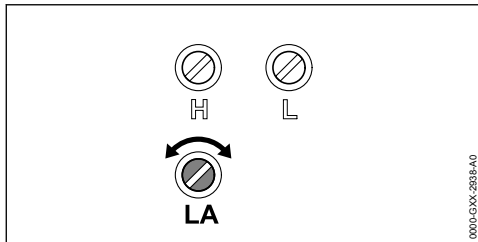

Tuščiąja eiga veikiantis variklis išsijungia

- ▶ Nustatyti standartines nuostatas.
- ▶ Užvesti variklį ir atleisti grandinės stabdį.
- ▶ Variklį apie 1 minutę pašildyti vis trumpai paspaudžiant akceleratoriaus rankenėlę.
- ▶ Jei veikdamas tuščiąja eiga variklis ir toliau išsijungia: tuščiosios eigos ribojimo varžą LA pasukti 1/2 apsisukimo pagal laikrodžio rodyklę ir iš naujo užvesti variklį.
- ▶ Tuščiosios eigos ribojimo varžą LA sukuti pagal laikrodžio rodyklę, kol pjovimo grandinė pradės judėti kartu.
- ▶ Tuščiosios eigos ribojimo varžą LA pasukti 1 apsisukimą prieš laikrodžio rodyklę.

Pjovimo grandinė tuščiąja eiga nuolat juda kartu

- ▶ Nustatyti standartines nuostatas.
- ▶ Užvesti variklį ir atleisti grandinės stabdį.
- ▶ Variklį apie 1 minutę pašildyti vis trumpai paspaudžiant akceleratoriaus rankenėlę.
- ▶ Tuščiosios eigos ribojimo varžą LA sukuti prieš laikrodžio rodyklę, kol pjovimo grandinė sustos.
- ▶ Tuščiosios eigos ribojimo varžą LA pasukti 1 apsisukimą prieš laikrodžio rodyklę.

18.4 Išleisti orą iš degimo kameros

- ▶ Įjungti grandinės stabdį.

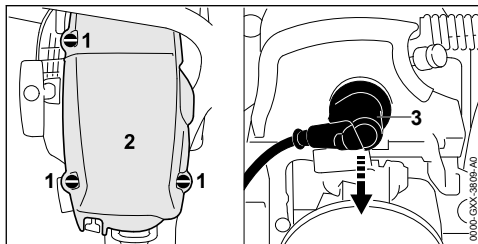

- ▶ Gaubto užraktus (1) pasukti 1 / 4 apsisukimo prieš laikrodžio rodyklę.
- ▶ Gaubtą (2) nuimti.
- ▶ Uždegimo kištuką (3) nutraukti.
- ▶ Uždegimo žvakę išsukti.
- ▶ Uždegimo žvakę išdžiovinti.

! ISPEJIMAS

- Jei nutraukus uždegimo kištuką ištraukiama užvedimo rankenėlė, į išorę gali kibirkščiuoti. Kibirkštys degioje arba sprogioje aplinkoje gali sukelti gaisrus ar sproгимus. Asmenys gali būti sunkiai sužeisti arba mirti, gali būti padaryta turbinė žala.
 - ▶ Kombinuotąją svirtį nustatyti į padėtį C ir laikyti tol, kol ištraukiama užvedimo rankenėlė.
- ▶ Nustatyti kombinuotąją svirtį į padėtį ir laikyti paspaudus.
- ▶ Užvedimo rankenėlę kelis kartus ištraukti ir vėl įkišti. Iš degimo kameros oras išleistas.
- ▶ Uždegimo žvakę įsukti ir tvirtai priveržti.

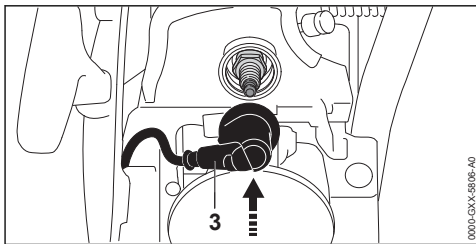

- ▶ Uždegimo kištuką (3) stipriai užspausti.
- ▶ Gaubtą (2) uždėti.
- ▶ Gaubto užraktus (1) pagal laikrodžio rodyklę sukuti tol, kol girdimai užsifiksuos. Gaubto užraktai užfiksuoti.

19 Techniniai daviniai

19.1 Motorinis pjūklas STIHL MS 462

- Cilindro darbo tūris: 72,2 cm³
- Variklio galia pagal ISO 7293: 4,4 kW (6,0 AG)
- Laisvos eigos sukčių skaičius pagal ISO 11681: 3000 ± 50 min⁻¹
- Leistinos uždegimo žvakės: STIHL NGK CMR6H
- Uždegimo žvakės atstumas tarp elektrodų: 0,5 mm
- Svoris su tuščiu degalų baku, tuščiu alyvos baku, be pjovimo juostos ir pjovimo grandinės: 6,0 kg
- Maksimali degalų bako talpa: 720 cm³ (0,72 l)
- Maksimali alyvos bako talpa: 340 cm³ (0,34 l)

19.2 Varančiosios žvaigždutės ir pjovimo grandinių greitis

Galima naudoti tokias varančiąsias žvaigždutes: 7- dantų, skirta 3/8"

- Maks. grandinės greitis pagal ISO 11681: 28,9 m/s
- Grandinės greitis esant maksimaliai galiai: 21,7 m/s

19.3 Minimalus pjovimo juostų griovelio gylis

Minimalus griovelio gylis priklauso nuo pjovimo juostos žingsnio.

- 3/8": 6 mm

19.4 Garso ir vibracijos vertės

- Garso slėgio lygis L_{peq} , išmatuotas pagal ISO 22868: 108 dB(A). Garso slėgio lygio K vertė yra 2 dB(A).
- Garso galios lygis L_w , išmatuotas pagal ISO 22868: 119 dB(A). Garso galios lygio K vertė yra 2 dB(A).
- Vibracijos vertė $a_{hv, eq}$, išmatuota pagal ISO 22867:
 - Vamzdinė rankena: 4,8 m/s². Vibracijų vertės K vertė yra 2 m/s².
 - Valdymo rankena: 3,6 m/s². Vibracijų vertės K vertė yra 2 m/s².

Informacijos, kaip vykdomi direktyvos 2002/44/EB reikalavimai darbuotojams nuo

20 Pjovimo juostos ir pjovimo grandinės deriniai

20.1 Motorinis pjūklas STIHL MS 462

Žingsnis	Narelio storis/ Griovelio plotis	Ilgis	Pjovimo juosta	Varomosios žvaigždutės dantelių skaičius	Varančiųjų narelių skaičius	Pjovimo grandinė
3/8"	1,6 mm	40 cm	Rollomatic E	11	60	36 RS (Tipas 3621) 36 RS3 (Tipas 3626) 36 RM (Tipas 3652)
			Rollomatic ES			
		45 cm	Rollomatic E	11	66	
			Rollomatic ES			
		50 cm	Rollomatic E	11	72	
			Rollomatic ES			
			Rollomatic ES Light			
			Duromatic E			
		55 cm	Rollomatic ES	11	76	
		63 cm	Rollomatic E	11	84	
			Rollomatic ES			
			Rollomatic ES Light			
71 cm	Rollomatic ES	11	91			
	Rollomatic ES Light					
75 cm	Rollomatic ES	11	98			

vibracijų apsaugoti, galima rasti www.stihl.com/vib.

19.5 REACH

REACH pažymi ES potvarkį dėl registravimo, vertinimo ir chemikalų leistinas normas.

Informacijas apie atitikimą REACH potvarkiui (ES) Nr. rasite www.stihl.com/reach.

19.6 Išmetamųjų dujų emisijos vertė

ES tipo patvirtinimo metodu išmatuota CO₂ vertė yra nurodyta www.stihl.com/co2 puslapyje kartu su konkreto gaminio techniniais duomenimis.

Išmatuota CO₂ vertė nustatyta remiantis tipišku varikliu taikant standartizuotą tikrinimo metodą laboratorijos sąlygomis ir nėra aiški arba numanoma konkreto variklio eksploatacinių charakteristikų garantija.

Jei laikomasi šioje naudojimo instrukcijoje aprašytos paskirties ir nurodytos techninės priežiūros, išmetamųjų dujų emisijos vertei keliami reikalavimai išpildomi. Bet kokia variklio modifikacija panaikina leidimą jį eksploatuoti.

Žingsnis	Narelio storis/ Griovelio plotis	Ilgis	Pjovimo juosta	Varomosios žvaigždutės dantelių skaičius	Varančiųjų narelių skaičius	Pjovimo grandinė
Pjovimo juostos ilgis priklauso nuo motorinio pjūklo ir naudojamų pjovimo grandinės. Faktinis pjovimo juostos ilgis gali būti mažesnis nei nurodytas ilgis.						

21 Atsarginės dalys ir priedai

21.1 Atsarginės dalys ir priedai

STIHL Šie simboliai žymi originalias
STIHL atsargines dalis ir originalius
STIHL priedus.

STIHL rekomenduoja naudoti originalias
STIHL atsargines dalis ir originalius STIHL priedus.

Nors nuolat stebi rinką, STIHL negali įvertinti kitų gamintojų atsarginių dalių ir priedų patikimumo, saugos bei tinkamumo, todėl tokius naudojant, STIHL negali už juos garantuoti.

STIHL originalių atsarginių dalių ir STIHL originalių priedų galima įsigyti iš STIHL specializuoto prekybos atstovo.

22 Utilizavimas

22.1 Motorinio pjūklo utilizavimas

Aktuali informacija apie utilizaciją yra pas
STIHL specializuotos prekybos atstovą.

- Motorinį pjūklą, pjovimo juostą, pjovimo grandinę, degalus, benzina, dvitaktę variklių alyvą, priedus ir pakuotę utilizuoti pagal nurodymus ir nekenkiant aplinkai.

23 ES- atitikties sertifikatas

23.1 Motorinis pjūklas STIHL MS 462

ANDREAS STIHL AG & Co. KG
Badstraße 115
D-71336 Waiblingen

Vokietija

- prisiimdama visą atsakomybę deklaruoja, kad
- Rūšis: Motorinis pjūklas
 - Gamintojo prekių ženklas: STIHL
 - Tipas: MS 462
 - Serijos numeris: 1142
 - Cilindro darbinis tūris: 72,2 cm³

atitinka jam taikomas direktyvų 2011/65/ES, 2006/42/EB, 2014/30/ES ir 2000/14/EB nuostatas ir yra suprojektuotas bei pagamintas vadovaujantis toliau išvardytų standartų versijomis,

galiojusiomis pagaminimo metu:

EN ISO 11681-1, EN 55012 ir EN 61000-6-1.

EB tipo tyrimą pagal direktyvos 2006/42/EB 12.3(b) str. atliko: DPLF, Deutsche Prüf- und Zertifizierungsstelle für Land- und Forsttechnik GbR (NB 0363), Spremberger Straße 1, 64823 Groß-Umstadt, Vokietija

- Sertifikavimo numeris: K-EG-2016/7987
- Įšmatuotas ir garantuotas garso galios lygis buvo nustatytas remiantis direktyvos 2000/14/EB V priedu ir taikant ISO 9207 standartą.
- Išmatuotas garso galios lygis: 119 dB(A)
- Garantuotas garso galios lygis: 121 dB(A)

Techniniai dokumentai saugomi AND-REAS STIHL AG & Co. KG Gaminių patvirtinimo skyriuje.

Pagaminimo metai ir įrenginio numeris nurodyti ant motorinio pjūklo.

Waiblingen, 2020-02-03

ANDREAS STIHL AG & Co. KG



Įmonės vardas

Dr. Jürgen Hoffmann, Gaminių duomenų, jiems taikomų nuostatų ir patvirtinimo skyriaus vadovas

Saturis

1	Priekšvārds.....	32
2	Informācija par šo lietošanas instrukciju...	32
3	Pārskats.....	32
4	Drošības norādījumi.....	34
5	Motorzāģa sagatavošana darbam.....	40
6	Motorzāģa montāža.....	41
7	Ķēdes bremzes bloķēšana un atļaišana...	43
8	Degvielas samaisīšana un motorzāģa uzpilde.....	43
9	Motora iedarbināšana un apturēšana.....	45
10	Motorzāģa pārbaude.....	46
11	Strādāšana ar motorzāģi.....	48
12	Pēc darba.....	54
13	Transportēšana.....	54

14	Uzglabāšana.....	54
15	Tīrīšana.....	54
16	Apkope.....	56
17	Remonts.....	56
18	Traulējumu novēršana.....	57
19	Tehniskie dati.....	59
20	Vadsliēžu un zāģa ķēžu kombinācijas.....	59
21	Rezerves daļas un piederumi.....	60
22	Utilizēšana.....	60
23	ES atbilstības deklarācija.....	60

1 Priekšvārds

Cienītais klient, cienījamā kliente!

Mēs priecājamies, ka esat izvēlēties STIHL. Mēs attīstām un ražojam savus augstākās kvalitātes izstrādājumus atbilstoši savu klientu prasībām. Šādi rodas izstrādājumi, kas ir īpaši uzticami arī smagos apstākļos.

STIHL nodrošina arī augstāko servisa kvalitāti. Mūsu tirgotāji garantē profesionālas konsultācijas un apmācību, kā arī visaptverošu tehnisku apkalpošanu.

STIHL vienmēr ilgtspējīgu un atbildīgu rūpējas par dabu. Šī lietošanas instrukcija sniedz jums atbalstu, lai jūs ilgstoši, droši un videi draudzīgi varētu lietot savu STIHL Produkt ražojumu.

Mēs pateicamies par jūsu uzticību un vēlam jums izdošanos ar jūsu STIHL izstrādājumu.



Dr. Nikolas Stihl

SVARĪGI! PIRMS LIETOŠANAS IZLASIET UN SAGLABĀJIET.

2 Informācija par šo lietošanas instrukciju

2.1 Brīdinājuma norāžu apzīmēšana tekstā

BRĪDINĀJUMS

- Norāde sniedz informāciju par apdraudējumu, kas var izraisīt smagas traumas vai nāvi.
 - Minētās darbības var novērst smagas traumas vai nāvi.

NORĀDĪJUMS

- Norāde sniedz informāciju par apdraudējumu, kas var izraisīt mantiskos bojājumus.
 - Minētās darbības var novērst mantiskos bojājumus.

2.2 Simboli tekstā



Šis simbols sniedz norādi uz nodaļu šajā lietošanas instrukcijā.

3 Pārskats

3.1 Motorzāģis

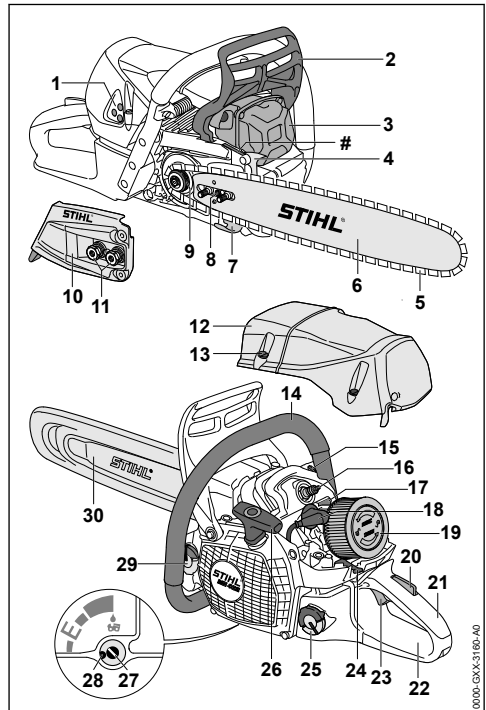

1 Karburatora regulēšanas skrūves

Karburatora regulēšanas skrūves ir paredzētas karburatora iestatīšanai.

2 Priekšējais rokas aizsargs

Priekšējais rokas aizsargs aizsargā kreiso roku no kontakta ar zāģa ķēdi, tas ir paredzēts ķēdes bremzes ieslēgšanai un atsienā gadījumā tas automātiski aktivizē ķēdes bremzes.

3 Klusinātājs

Klusinātājs samazina motorzāģa trokšņa izmešus.

- 4 Robainais aizturis**
Robainais aizturis darba laikā balsta motorzāģi pret koku.
- 5 Zāģa ķēde**
Zāģa ķēde zāģē koku.
- 6 Vadsliede**
Vadsliede vada zāģa ķēdi.
- 7 Ķēdes atbalsts**
Ķēdes atbalsts uztver nomestu vai pārplīsušu zāģa ķēdi.
- 8 Spriegošanas skrūve**
Spriegošanas skrūve paredzēta ķēdes spriegojuma iestatīšanai.
- 9 Ķēdes rats**
Ķēdes rats nodrošina zāģa ķēdes piedziņu.
- 10 Ķēdes rata pārsegs**
Ķēdes rata pārsegs paredzēts ķēdes rata pārsegšanai, un tā nostiprina vadsliedi pie motorzāģa.
- 11 Uzgriežņi**
Uzgriežņi nostiprina ķēdes rata pārsegu pie motorzāģa.
- 12 Apvalks**
Apvalks nosedz motoru.
- 13 Pārsega fiksators**
Pārsega fiksators nostiprina pārsegu pie motorzāģa.
- 14 Roktura caurule**
Roktura caurule ir paredzēta motorzāģa turēšanai, virzīšanai un pārnēsāšanai.
- 15 Dekompresijas vārsts**
Dekompresijas vārsts atvieglo motora iedarbināšanu.
- 16 Aizdedzes svece**
Aizdedzes svece aizdedzina degvielas-gaisa maisījumu motorā.
- 17 Aizbīdnis**
Aizbīdnis paredzēts vasaras vai ziemas režīma iestatīšanai.
- 18 Aizdedzes sveces uzgalis**
Aizdedzes sveces uzgalis savieno aizdedzes vadu ar aizdedzes sveci.
- 19 Gaisa filtrs**
Gaisa filtrs filtrē motora iesūkto gaisu.
- 20 Gāzes sviras fiksators**
Gāzes sviras fiksators paredzēts gāzes sviru atbloķēšanai.
- 21 Vadības rokturis**
Vadības rokturis paredzēts motorzāģa vadībai, turēšanai un vadīšanai.

- 22 Aizmugurējais rokas aizsargs**
Aizmugurējais rokas aizsargs aizsargā labās puses roku pret kontaktu ar nomestu vai pārplīsušu zāģa ķēdi.
- 23 Gāzes svira**
Gāzes svira paredzēta motora paātrināšanai.
- 24 Kombinētā svira**
Kombinētā svira paredzēta motora iedarbināšanai, ekspluatācijai un motora izslēgšanai.
- 25 Degvielas tvertnes fiksators**
Degvielas tvertnes fiksators noslēdz degvielas tvertni.
- 26 Palaidējtroses rokturis**
Palaidējtroses rokturis paredzēts motora iedarbināšanai.

- 27 Eļļas sūkņa regulēšanas skrūve**
Eļļas sūkņa regulēšanas skrūve paredzēta zāģa ķēdes eļļas padeves daudzuma iestatīšanai.
- 28 Aizturis**
Aizturis ierobežo eļļas sūkņa regulēšanas skrūvi.
- 29 Eļļas tvertnes vāks**
Eļļas tvertnes vāks noslēdz eļļas tvertni.
- 30 Ķēdes aizsargs**
Ķēdes aizsargs aizsargā pret kontaktu ar zāģa ķēdi.

Ierīces numurs

3.2 Simboli

Simboli var atrasties uz motorzāģa un tie nozīmē sekojošo:



Šis simbols apzīmē degvielas tvertni.



Šis simbols apzīmē zāģa ķēdes eļļas tvertni.



Ķēdes bremze tiek ieslēgta vai atbrīvota šajā virzienā.



Šis simbols norāda zāģa ķēdes kustības virzienu.



Šis simbols apzīmē eļļas sūkņa regulēšanas skrūvi un zāģa ķēdes eļļas padeves daudzumu.



Griešanās virziens zāģa ķēdes spriegošanai



Šajā pozīcijā aizbīdnis ir ziemas režīmā.



Šajā pozīcijā aizbīdnis ir vasaras režīmā.

Šis simbols apzīmē dekompresijas vārstu.



Šajā virzienā jānovieto kombinētā svira, lai izslēgtu motoru.



Šajā pozīcijā jānovieto kombinētā svira, lai izslēgtu motoru.



Šajā kombinētās sviras pozīcijā motors tiek darbināts.



Šajā kombinētās sviras pozīcijā motors tiek iedarbināts.



Šajā kombinētās sviras pozīcijā motors tiek sagatavots iedarbināšanai.



Garantētais skaņas jaudas līmenis saskaņā ar direktīvu 2000/14/EK, mērvienība: dB(A), lai varētu salīdzināt ražojumu trokšņu emisijas.

4 Drošības norādījumi

4.1 Brīdinājuma simboli

Brīdinājuma simboli uz motorzāga nozīmē:



Ievērojiet drošības norādījumus un to pasākumus.



Izlasiet, saprotiet un saglabāiet lietošanas instrukciju.



Valkājiet aizsargbrilles, dzirdes aizsargglīdzekļus un aizsargķiveri.



Ievērojiet drošības norādījumus par atsietu un tā sekām.

4.2 Nosacījumiem atbilstīga lietošana

Motorzāģis STIHL MS 462 paredzēts koku zāģēšanai, kā arī koku atzarošanai un gāšanai.

▲ BRĪDINĀJUMS

- Ja motorzāģis netiek izmantots atbilstoši noteikumiem, iespējams gūt smagas vai nāvējošas traumas un radīt mantiskos bojājumus.
 - Izmantojiet motorzāģi tā, kā aprakstīts šajā lietošanas instrukcijā.

4.3 Prasības lietotājam

▲ BRĪDINĀJUMS

- Lietotāji bez instruktažas nespēj atpazīt vai novērtēt apdraudējumu, ko rada motorzāģis.

Lietotājs vai citi cilvēki var gūt smagas traumas vai var tik nonāvēti.



- Izlasiet, saprotiet un saglabāiet lietošanas instrukciju.

- Nododot motorzāģi citai personai: nododiet arī lietošanas instrukciju.
- Pārliecinieties, vai lietotājs atbilst šādām prasībām:
 - Lietotājs ir atpūties.
 - Lietotājs fiziski, sensoriski un garīgi ir spējgs vadīt motorzāģi, kā arī ar to strādāt. Ja lietotājam ir fiziski, sensoriski vai garīgi ierobežotas spējas, viņš iekārtu drīkst lietot tikai citu uzraudzībā vai arī pēc atbildīgās personas instrukciju saņemšanas.
 - Lietotājs spēj atpazīt un novērtēt motorzāģa radītos apdraudējumus.
 - Lietotājs ir pilngadīgs vai lietotājs uzraudzībā tiek apmācīts darbam atbilstoši nacionālajiem noteikumiem.
 - Pirms pirmās motorzāģa lietošanas reizes lietotājs ir saņēmis STIHL tirgotāja vai speciālista instrukcijas.
 - Lietotājs nav alkohola, medikamentu vai narkotiku ietekmē.
- Ja lietotājs ar motorzāģi strādā pirmo reizi: sākumā pavigrinieties apaļkoka zāģēšanā uz stēķa vai staļva.
- Neskaidrību gadījumā: vērsieties pie STIHL tirgotāja.
- motorzāģa aizdedzes sistēma rada elektromagnētisko lauku. Elektromagnētiskais lauks var ietekmēt sirds stimulatoru darbību. Lietotājs var gūt smagas vai nāvējošas traumas.
 - Ja lietotājs nēsā sirds stimulatoru: pārliecinieties, vai sirds stimulators netiek ietekmēts.

4.4 Apģērbs un aprīkojums

▲ BRĪDINĀJUMS

- Darba laikā garus matus iespējams ievilkāt motorzāģī. Lietotājs var gūt smagus savainojumus.
 - Sasieniet un nostipriniet garus matus tā, lai tie atrastos virs pleciem.
- Darba laikā lielā ātrumā gaisā var tikt uz mesti priekšmeti. Lietotāji var gūt savainojumus.
 - Nēsājiet cieši pieguļošas aizsargbrilles. Piemērotas aizsargbrilles, kas atbilst standartam EN 166 vai valsts noteikumiem un ir atbilstoši marķētas, ir pieejamas tirdzniecībā.
- STIHL iesaka lietot sejas aizsargu.



- ▶ Valkājiet cieši pieguļošu apģērbu ar garām piedurknēm.
- Darba laikā veidojas troksnis. Troksnis var sabojāt dzirdi.



- ▶ Lietojiet dzirdes orgānu aizsargierīci.

- Krītoši priekšmeti var radīt galvas traumas.



- ▶ Ja darba laikā var nokrist priekšmeti: lietojiet aizsargķiveri.

- Darba laikā iespējama putekļu sacelšanās un var rasties izgarojumi. Darba laikā ieelpotie putekļi un izgarojumi var kaitēt veselībai un radīt alerģiskas reakcijas.
 - ▶ Ja tiek sacelti putekļi vai rodas tvaiki: nēsājiet putekļu aizsargmasku.
- Nepiemērots apģērbs var ieķerties koksnē, krūmājos un motorzāgī. Lietotāji, kuriem nav piemērota apģērba, var gūt savainojumus.
 - ▶ Nēsājiet pieguļošu apģērbu.
 - ▶ Noņemiet šalles un rotaslietas.
- Darba laika lietotājs var saskarties ar rotējošo zāga ķēdi. Lietotājs var gūt smagus savainojumus.
 - ▶ Valkājiet garās bikses ar aizsardzību pret iegriezumiem.
- Darba laikā lietotājs var gūt koka radītus griezumus. Tīrīšanas, apkopes un remonta laikā lietotājs var saskarties ar zāga ķēdi. Lietotāji var gūt savainojumus.
 - ▶ Nēsājiet izturīga materiāla darba cimdus.
- Ja lietotājam ir nepiemēroti apavi, pastāv paslīdēšanas risks. Ja lietotājs saskaras ar rotējošo zāga ķēdi, viņš var gūt griezumus. Lietotāji var gūt savainojumus.
 - ▶ Valkājiet zāgēšanas zābakus ar aizsardzību pret iegriešanu.

4.5 Darba zona un apkārte

▲ BRĪDINĀJUMS

- Nepiederošas personas, bērni un dzīvnieki nespēj atpazīt un novērtēt motorzāga un uzņemto priekšmetu radītos apdraudējumus. Nepiederošas personas, bērni un dzīvnieki var gūt smagas traumas, kā arī iespējami mautiskie bojājumi.
 - ▶ Nodrošiniet, lai nepiederošas personas, bērni un dzīvnieki neatrastos darba zonā.
 - ▶ Neatstājiet motorzāgi bez uzraudzības.
 - ▶ Nodrošiniet, lai bērni nevarētu rotāties ar motorzāgi.

- Kad motors darbojas, no klusinātāja izplūst karstas atgāzes. Karstas atgāzes var aizdedzināt viegli uzliesmojošus materiālus un radīt ugunsgrēkus.
 - ▶ Nevērsiet atgāzu plūsmu viegli uzliesmojošu materiālu virzienā.

4.6 Drošs stāvoklis

4.6.1 Motorzāgis

Motorzāgis ir droša stāvoklī, ja ir izpildīti šādi noteikumi:

- Motorzāgis nav bojāts.
- No motorzāga neizplūst degviela.
- Degvielas tvertnes vāks un eļļas tvertnes vāks ir aizvērti.
- Motorzāgis ir tīrs.
- Ir uzstādīts ķēdes atbalsts un tas nav bojāts.
- Ķēdes bremzes darbojas.
- Vadības elementi darbojas, un tiem nav veikšanas izmaiņas.
- Ķēdes eļļošana darbojas.
- Ķēdes rata piestrādes sliedes ir dziļākas nekā 0,5 mm.
- Uzstādīta šajā lietošanas instrukcijā dotā vadsliedes un zāga ķēdes kombinācija.
- Vadsliede un zāga ķēde nav uzstādīta pareizi.
- Zāga ķēde ir nospriegota pareizi.
- Šim motorzāgim ir uzstādīti oriģinālie STIHL piederumi.
- Piederumi ir pareizi uzstādīti.

▲ BRĪDINĀJUMS

- Nedrošā stāvoklī detaļas var nedarboties pareizi, drošības ierīces var neveikt savas funkcijas un var izplūst degviela. Cilvēki var gūt smagus vai nāvējošus savainojumus.
 - ▶ Nestrādājiet ar bojātu motorzāgi.
 - ▶ Ja no motorzāga izplūst degviela: nestrādājiet ar motorzāgi un sazinieties ar STIHL tirgotāju.
 - ▶ Aizveriet degvielas tvertnes vāku un eļļas tvertnes vāku.
 - ▶ Ja motorzāgis ir netīrs: veiciet motorzāga tīrīšanu.
 - ▶ Strādājiet ar uzstādītu un nebojātu ķēdes atbalstu.
 - ▶ Nemainiet motorzāgi. Izņēmums: uzstādīta šajā lietošanas instrukcijā dotā vadsliedes un zāga ķēdes kombinācija.
 - ▶ Ja vadības elementi nedarbojas: nestrādājiet ar motorzāgi.
 - ▶ Uzstādiet šim motorzāgim oriģinālos STIHL piederumus.
 - ▶ Vadsliedi un zāga ķēdi uzmontējiet tā, kā aprakstīts šajā lietošanas instrukcijā.

- ▶ Uzstādiet piederumus tā, kā aprakstīts šajā vai piederuma lietošanas pamācībā.
- ▶ Neievietojiet priekšmetus motorzāga atvērumos.
- ▶ Nomainiet nolietotas vai bojātas norādījumu plāksnītes.
- ▶ Ja rodas neskaidrības: sazinieties ar STIHL tirgotāju.

4.6.2 Vadsliede

Vadsliede ir drošā stāvoklī, ja ir izpildīti šādi noteikumi:

- Vadsliede nav bojāta.
- Vadsliede nav deformēta.
- Rievas dziļums ir vienāds ar vai dziļāks par minimālo rievas dziļumu,  19.3.
- Rievas izvīrējumi ir bez atskarpēm.
- Vadsliedes rieva vai sašaurināta vai vai paplašināta.

▲ BRĪDINĀJUMS

- Nedrošā stāvoklī vadsliede nespēj pareizi vadīt zāga ķēdi. Rotējošā zāga ķēde var nokrist no vadsliedes. Tas var cilvēkiem radīt smagas vai nāvējošas traumas.
 - ▶ Nestrādājiet ar bojātu vadsliedi.
 - ▶ Ja rievas dziļums ir mazāks nekā minimālais rievas dziļums: nomainiet vadsliedi.
 - ▶ Reizi nedēļā noņemiet vadsliedes atskarpes.
 - ▶ Neskaidrību gadījumā: vērsieties pie STIHL tirgotāja.

4.6.3 Zāga ķēde

Zāga ķēde ir drošā stāvoklī, ja ir izpildīti šādi noteikumi:

- Zāga ķēde nav bojāta.
- Zāga ķēde ir pareizi uzasināta.
- Redzamas griezējzobu nodiluma atzīmes.

▲ BRĪDINĀJUMS

- Nedrošā stāvoklī detaļas var nedarboties pareizi, un drošības ierīces var neveikt savas funkcijas. Tas var cilvēkiem radīt smagas vai nāvējošas traumas.
 - ▶ Nestrādājiet ar bojātu zāga ķēdi.
 - ▶ Veiciet pareizi zāga ķēdes asināšanu.
 - ▶ Neskaidrību gadījumā: vērsieties pie STIHL tirgotāja.



4.7 Degviela un uzpilde

▲ BRĪDINĀJUMS

- Šim motorzāgim lietotā degviela sastāv no benzīna un divtaktu motoreļļas maisījuma. Degviela un benzīns ir īpaši viegli uzliesmojoši. Degvielai vai benzīnam nonākot saskarē

ar atklātu liesmu vai karstiem priekšmetiem, degviela vai benzīns var radīt ugunsgrēkus vai sprādzienus. Var rasties smagi vai nāvējoši savainojumi un materiālu bojājumi.

- ▶ Aizsargājiet degvielu un benzīnu no karstuma un atklātas liesmas.
- ▶ Neizlejiet degvielu un benzīnu.
- ▶ Ja ir izlijusi degviela: saslaukiet degvielu ar drānu un mēģiniet motoru iedarbināt tikai pēc tam, kad visas motorzāga detaļas ir sausas.
- ▶ Nesmēķēt.
- ▶ Neveiciet uzpildi uguns tuvumā.
- ▶ Pirms degvielas uzpildes izslēdziet motoru un ļaujiet tam atdzist.
- ▶ Motora iedarbināšanai jānotiek vismaz 3 metru attālumā no degvielas uzpildes vietas.
- Ielēpoti degvielas tvaiki vai benzīna tvaiki var izraisīt cilvēkiem saindēšanos.
 - ▶ Neieelpojiet degvielas tvaikus vai benzīna tvaikus.
 - ▶ Uzpildiet degvielu labi vēdināmā vietā.
- Darba laikā vai ļoti siltos apstākļos motorzāgīs uzkarst. Atkarībā no degvielas veida, augstuma, apkārtējās temperatūras un motorzāga temperatūras degviela izplešas, un degvielas tvertne var veidoties pārspiediens. Atveriet degvielas tvertnes vāku, degvielas var izsmidzināties un aizdegties. Lietotājam iespējamas smagas traumas un iespējami mantiskie bojājumi.
 - ▶ Pirms degvielas tvertnes fiksatora atvēršanas ļaujiet motorzāgim atdzist.
 - ▶ Atveriet degvielas tvertnes fiksatoru lēni un nedariet to uzreiz pilnībā.
- Apģērbs, kas nonāk saskarē ar degvielu vai benzīnu, ir viegli uzliesmojošs. Var rasties smagi vai nāvējoši savainojumi un materiālu bojājumi.
 - ▶ Ja apģērbs nonāk saskarē ar degvielu vai benzīnu: nomainiet apģērbu.
- Degviela, benzīns un divtaktu motoreļļa var apdraudēt apkārtējo vidi.
 - ▶ Neizlejiet degvielu, benzīnu un divtaktu motoreļļu.
 - ▶ Utilizējiet degvielu, benzīnu un divtaktu motoreļļu atbilstoši noteikumiem un videi draudzīgi.
- Ja degviela, benzīns un divtaktu motoreļļa nonākot saskarē ar ādu vai acīm, iespējams ādas vai acu kairinājums.
 - ▶ Izvairieties no saskares ar degvielu, benzīnu un divtaktu motoreļļu.
 - ▶ Nonākot saskarē ar ādu: attiecīgās ādas zonas nomazgāt ar lielu daudzumu ūdens un ziepēm.

- ▶ Nonākot saskarē ar acīm: vismaz 15 minūtes skalojiet acis ar lielu ūdens daudzumu un griezieties pie ārsta.
- Motorzāga aizdedzes sistēma rada dzirksteles. Dzirksteles var izklūt ārpusē un ugunsnedrošā vai sprādziendrošā vidē var radīt ugunsgrēkus un sprādzienus. Var rasties smagi vai nāvējoši savainojumi un materiālu bojājumi.
 - ▶ Izmantojiet lietošanas instrukcijā norādītās aizdedzes sveces.
 - ▶ Ieskrūvējiet un cieši pievelciet aizdedzes sveci.
 - ▶ Stingri uzspiediet aizdedzes sveces uzgali.
- Ja motorzāģis ir uzpildīts ar degvielu, kas ir radīta no nepiemērota benzīna vai nepiemērotas divtaktu motoreļļas, vai arī ir izmantots nepareiza benzīna un divtaktu motoreļļas maisījuma attiecība, iespējami motorzāga bojājumi.
 - ▶ Samaisiet degvielu tā, kā aprakstīts šajā lietošanas instrukcijā.
- Glabājot degvielu ilgāku laiku, benzīna un divtaktu motoreļļas maisījums var noslāņoties. Uzpildot motorzāģi ar noslāņotu degvielu, iespējams sabojāt motorzāģi.
 - ▶ Pirms motorzāga uzpildes: samaisiet degvielu.
 - ▶ Izmantojiet benzīna un divtaktu motoreļļas maisījumu, kas nav vecāks par 30 dienām (STIHL MotoMix: 2 gadi).
- ▶ Atsevišķa motorzāga lietošana.
- ▶ Nestrādājiet virs plecu augstuma.
- ▶ Uzmanieties no šķēršļiem.
- ▶ Strādājiet stāvot uz zemes un turiet līdzsvaru. Ja nepieciešams strādāt augstumā: izmantojiet pacelēju vai drošas sastatnes.
- ▶ Rodoties noguruma pazīmēm: atpūties.
- Kad motors darbojas, tiek radītas atgāzes: leelpotās atgāzes var cilvēkiem radīt saindēšanos.
 - ▶ Neieelpojiet atgāzes.
 - ▶ Strādājiet ar motorzāģi labi vēdināmās vietās.
 - ▶ Sajūtot sliktu dūšu, galvassāpes, redzes traucējumus, dzirdes traucējumus vai reiboni: beidziet darbu un lūdziet ārsta palīdzību.
- Ja lietotājs lieto dzirdes aizsarglīdzekli un motors darbojas, lietotājs skaņas uztver un novērtē ierobežoti.
 - ▶ Strādājiet mierīgi un pārdomāti.
- Ja strādājot ar motorzāģi kombinētā svira atrašanās pozīcijā , lietotājs nevar ar motorzāģi strādāt kontrolēti. Lietotājs var gūt smagas traumas.
 - ▶ Pārvietojiet kombinēto sviru pozīcijā .
 - ▶ Iedarbiniet motoru tā, kā aprakstīts šajā lietošanas instrukcijā.
- Ar ieslēgtu ķēdes bremzi piedodot gāzi, iespējams sabojāt ķēdes bremzi.
 - ▶ Pirms zāģēšanas atbrīvojiet ķēdes bremzi.
- Rotējošā zāga ķēde var iegriezt lietotājam. Lietotājs var gūt smagas traumas.
 - ▶ Nepieskarieties rotējošai zāga ķēdei.
 - ▶ Ja kāds priekšmets bloķē zāga ķēdi: izslēdziet motoru un ieslēdziet ķēdes bremzi. Tikai tad noņemiet priekšmetu.
- Rotējošā zāga ķēde sasilst un izstiepijas. Ja zāga ķēde netiek pietiekami eļļota vai nospriegota, zāga ķēde var nokrist no vadslīdes vai pārplīst. Iespējamās smagas traumas un mantiskie bojājumi.
 - ▶ Izmantojiet zāga ķēdes eļļu.
 - ▶ Darba laikā regulāri pārbaudiet zāga ķēdes spriegojumu. Ja zāga ķēdes spriegojums ir pārāk mazs: veiciet zāga ķēdes spiegošanu.
- Ja motorzāģis darba laikā mainās vai darbojas neparasti, tas var būt nedrošā stāvoklī. Iespējamās smagas traumas un mantiskie bojājumi.
 - ▶ Beidziet darbu un lūdziet STIHL tirgotāja palīdzību.
- Darba laikā var veidoties motorzāga radīta vibrācija.
 - ▶ Valkājiet cimdus.
 - ▶ Atpūties.

4.8 Darbs

4.8.1 Zāģēšana

BRĪDINĀJUMS

- Ja ārpus darba zonas sauciena attālumā nav cilvēku, ārkārtas gadījumā nav iespējams sniegt palīdzību.
 - ▶ Pārliecinieties, vai ārpus darba zonas tuvumā ir cilvēki.
- Lietotājam iedarbinot motoru nepareizi, lietotājs var zaudēt kontroli pār motorzāģi. Lietotājs var gūt smagas traumas.
 - ▶ Iedarbiniet motoru tā, kā aprakstīts šajā lietošanas instrukcijā.
 - ▶ Zāga ķēdei saskaroties ar zāga ķēdi vai priekšmetiem: nedarbiniet motoru.
- Lietotājs noteiktās situācijās vairs nespēj koncentrēti strādāt. Lietotājs var zaudēt kontroli pār motorzāģi, aizķerties, pakrist un gūt smagas traumas.
 - ▶ Strādājiet mierīgi un pārdomāti.
 - ▶ Ja gaismas un redzamības apstākļi ir slikti: Nestrādājiet ar motorzāģi.

- ▶ Rodoties asins cirkulācijas traucējumiem: griezieties pie ārsta.
- Ja rotējošā zāģa ķēde saskaras ar cietu priekšmetu, iespējama dzirksteļu veidošanās. Dzirksteles ugunsnedrošā vidē var radīt ugunsgrēkus. Iespējamas smagas traumas vai pat nāve un mantiskie bojājumi.
 - ▶ Nestrādājiet ugunsnedrošā vidē.
- Pēc gāzes sviras atlaišanas zāģa ķēde īsu brīdi turpina griezties. Rotējošā zāģa ķēde lietotājam var radīt griezumus. Iespējamas smagas traumas.
 - ▶ Nogaidiet, līdz zāģa ķēde vairs negriežas.

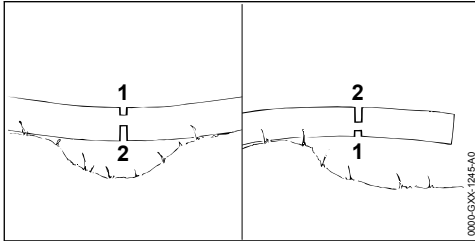

▲ BRĪDINĀJUMS

- Zāģējot nospriegotu koku, iespējama vadslīdes nosprūšana. Lietotājs var zaudēt kontroli pār motorzāģi un gūt smagas traumas.
 - ▶ Vispirms spiedes slodzei pakļautajā pusē izdariat atslogošanas zāģējumu (1), bet pēc tam veiciet pārzāģēšanu (2) no stiepes slodzei pakļautās puses.

4.8.2 Zaru zāģēšana

▲ BRĪDINĀJUMS

- Veicot vispirms koka atzarošanu apakšpusē, zari vairs nebalsta koku uz zemes. Darba laikā koks var kustēties. Tas var cilvēkiem radīt smagas vai nāvējošas traumas.
 - ▶ Lielākus zarus nozāģējiet tikai pēc koka sagarināšanas.
 - ▶ Nestrādājiet stāvo uz stumbra.
- Atzarošanas laikā nozāģētais zars var nokrist. Lietotājs var pakļūpt, apkrīst un gūt smagas traumas.
 - ▶ Veiciet atzarošanu no stumbra celma koka vainaga virzienā.

4.8.3 Koku gāšana

▲ BRĪDINĀJUMS

- Neapmācītas personas nespēj novērtēt gāšanas laikā radīto apdraudējumu. Iespējamas smagas traumas vai pat nāve un mantiskie bojājumi.

- ▶ Neskaidrību gadījumā: negāziet kokus pats.
- Gāšanas laikā koks un zari var uzkrīst cilvēkiem un priekšmetiem. Iespējamas smagas traumas vai pat nāve un mantiskie bojājumi.
 - ▶ Nosakiet koka krišanas virzienu tā, lai vieta, kurā koks nokrīt, būtu brīva.
 - ▶ Nodrošiniet, lai nepiederošas personas, bērni un dzīvnieki darba zonai netuvotos tuvāk par 2,5 koku garumiem.
 - ▶ Pirms gāšanas izņemiet no koka vainaga noliekus vai sausus zarus.
 - ▶ Ja no koka vainaga noliekus vai sausus zarus nav iespējams izņemt: negāziet koku.
 - ▶ Vērojiet koka vainagu un blakus esošo koku vainagus un izvairieties no krītošiem zariem.
- Kokam krītot, stumbrs var salūzt vai atsities lietotāja virzienā. Lietotājs var gūt smagas vai nāvējošas traumas.
 - ▶ Plānojiet evakuācijas ceļu koka sānos.
 - ▶ Ejiet pa evakuācijas ceļu atmuguriski un vērojiet krītošo koku.
 - ▶ Neejiet atmuguriski uz leju pa nogāzi.
- Šķēršļi darba zonā un evakuācijas ceļā var radīt lietotājam šķēršļus. Lietotājs var aizķerties un pakrist. Lietotājs var gūt smagas vai nāvējošas traumas.
 - ▶ Noņemiet šķēršļus darba zonā un evakuācijas ceļā.
- Iezāģējot vai pārāk ātri nozāģējot nepabeigto zāģējumu, drošības joslu vai atbalsta joslu, vairs nav iespējams ievērot gāšanas virzienu un koks var nokrist ātrāk. Iespējamas smagas traumas vai pat nāve un mantiskie bojājumi.
 - ▶ Neiezāģējiet vai nenozāģējiet nepabeigtā zāģējuma vietu.
 - ▶ Pārzāģējiet drošības joslu vai atbalsta joslu pēdējo.
 - ▶ Ja koks sāk krist ātrāk nekā plānots: pārtrauciet pēdējo zāģējumu un atkāpieties pa evakuācijas ceļu.
- Ja rotējošā zāģa ķēde vadslīdes gala augšējās ceturtdaļas zonā saskaras ar cietu ķīli un tiek ātri nobremzēta, iespējams atsitiens. Tas var cilvēkiem radīt smagas vai nāvējošas traumas.
 - ▶ Izmantojiet alumīnija vai plastmasas ķīļus.
- Ja koks pilnībā nenokrīt zemē vai paliek karājoties citā kokā, lietotājs nespēj kontrolēti pabeigt gāšanu.
 - ▶ Pārtrauciet gāšanu un ar vinču vai piemērotu transportlīdzekli novelciet koku lejā.

4.9 Reakcijas spēki

4.9.1 Atsitiens

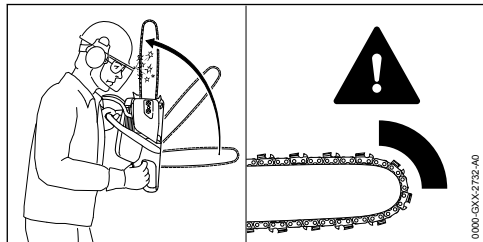

Atsitiens var rasties šādu iemeslu dēļ:

- Rotējošā zāga ķēde vadslīdes gala augšējās ceturtdaļās zonā saskaras ar cietu priekšmetu un tiek ātri nobremzēta.
- Rotējošā zāga ķēde vadslīdes galā ir nosprūdsi.

Ķēdes bremzes nespēj novērst pretsitienu.

▲ BRĪDINĀJUMS

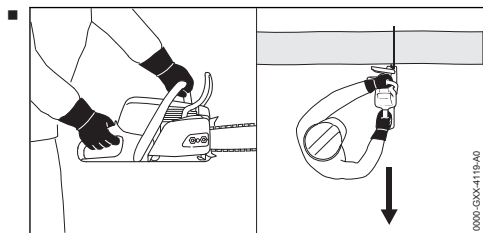

Rodoties atsienam, motorzāģis var tikt pagrūsts lietotāja virzienā. Lietotājs var zaudēt kontroli pār motorzāģi un gūt smagas vai nāvējošas traumas.

- ▶ Turiet motorzāģi ar abām rokām.
- ▶ Netuviniet ķermeni pagarinātajai motorzāģa kustības zonai.
- ▶ Strādājiet tā, kā aprakstīts šajā lietošanas instrukcijā.
- ▶ Nestrādājiet ar vadslīdes gala augšējās ceturtdaļās zonā.
- ▶ Strādājiet ar pareizi uzasinātu un pareizi nospriegotu zāga ķēdi.
- ▶ Izmantojiet zāga ķēdi ar samazinātām atsietiena īpašībām.
- ▶ Izmantojiet vadslīdi ar mazu slīdes galviņu.
- ▶ Zāģējiet ar pilnu gāzi.

4.9.2 Ievilkšana

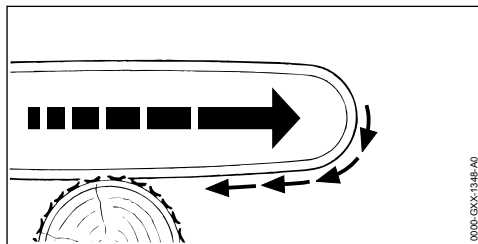

Strādājot ar vadslīdes apakšpusi, motorzāģis tiek vilkts prom no lietotāja.

▲ BRĪDINĀJUMS

- Ja rotējošā zāga ķēde saskaras ar cietu priekšmetu un tiek ātri nobremzēta, motorzāģis iespējams tiek ātri virzīts virzienā prom no lietotāja. Lietotājs var zaudēt kontroli pār motorzāģi un gūt smagas vai nāvējošas traumas.
 - ▶ Turiet motorzāģi ar abām rokām.
 - ▶ Strādājiet tā, kā aprakstīts šajā lietošanas instrukcijā.
 - ▶ Vadiet vadslīdi griezuma vietā taisni.
 - ▶ Pareizi uzlieciet robaino aizturi.
 - ▶ Zāģējiet ar pilnu gāzi.

4.9.3 Atsitiens

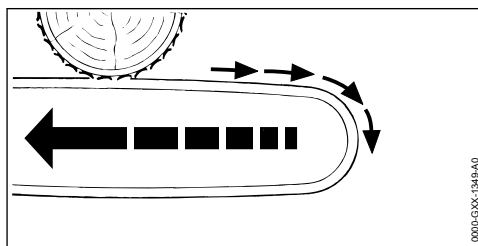

Strādājot ar vadslīdes augšpusi, motorzāģis tiek grūsts lietotāja virzienā.

▲ BRĪDINĀJUMS

- Ja rotējošā zāga ķēde saskaras ar cietu priekšmetu un tiek ātri nobremzēta, motorzāģis iespējams tiek ātri virzīts lietotāja virzienā. Lietotājs var zaudēt kontroli pār motorzāģi un gūt smagas vai nāvējošas traumas.
 - ▶ Turiet motorzāģi ar abām rokām.
 - ▶ Strādājiet tā, kā aprakstīts šajā lietošanas instrukcijā.
 - ▶ Vadiet vadslīdi griezuma vietā taisni.
 - ▶ Zāģējiet ar pilnu gāzi.

4.10 Transportēšana

▲ BRĪDINĀJUMS

- Transportēšanas laikā motorzāģis var apgāzties vai pārvietoties. Iespējamās smagas traumas un mantiskie bojājumi.
 - ▶ Izslēdziet motoru.
 - ▶ Ieslēdziet ķēdes bremzi.
 - ▶ Uzstādiet ķēdes aizsargu uz vadsliedes tā, lai tas pilnībā nosedz visu vadsliedi.
 - ▶ Nostipriniet motorzāģi ar fiksācijas siksnām, siksnām vai tīklu tā, lai tas nevarētu apgāzties un kustēties.

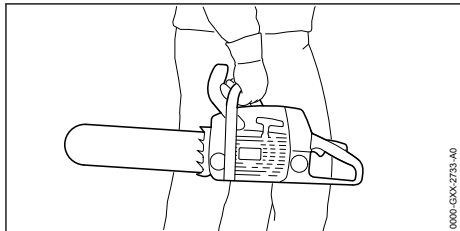

Pēc motora darbošanās klusinātājs un motors var būt ļoti karsti. Lietotājs var gūt apdegumus.

- ▶ Ar labo roku pārņēšāji motorzāģi aiz rokura caurules tā, lai vadsliedes būtu novietota virzienā uz aizmuguri.

4.11 Uzglabāšana

▲ BRĪDINĀJUMS

- Bērni nespēj atpazīt un novērtēt motorzāģa radīto apdraudējumu. Bērni var tikt nopietni savainoti.
 - ▶ Izslēdziet motoru.
 - ▶ Ieslēdziet ķēdes bremzi.
 - ▶ Uzstādiet ķēdes aizsargu uz vadsliedes tā, lai tas pilnībā nosedz visu vadsliedi.
 - ▶ Glabājiet motorzāģi bērniem nepieejamās vietās.
- Mitruma iedarbībā motorzāģa elektriskie kontakti un metāliskās detaļas var sākt rūstēt. Iespējami motorzāģa bojājumi.
 - ▶ Glabājiet motorzāģi tīru un sausu.

4.12 Tīrīšana, apkope un remonts

▲ BRĪDINĀJUMS

- Ja tīrīšanas, apkopes un remonta laikā ir motors darbojas, zāģa ķēde var nejauši ieslēgties. Var rasties smagi savainojumi un materiālu bojājumi.
 - ▶ Izslēdziet motoru.
 - ▶ Ieslēdziet ķēdes bremzi.

- Pēc motora darbošanās klusinātājs un motors var būt ļoti karsti. Cilvēki var apdedzināties.
 - ▶ Nogaidiet, līdz klusinātājs un motors ir atdzišusi.
- Asi tīrīšanas līdzekļi, mazgāšana ar ūdens strūklu un tīrīšana smaliem priekšmetiem var sabojāt motorzāģi, vadsliedi un zāģa ķēdi. Ja motorzāģis, vadsliede un zāģa ķēde nav pareizi notīrīti, detaļas var nedarboties pareizi un drošības ierīces var pārstāt darboties. Cilvēki var gūt smagus savainojumus.
 - ▶ Motorzāģi, vadsliedi un zāģa ķēdi tīriet tā, kā aprakstīts šajā lietošanas instrukcijā.
- Ja motorzāģa apkope vai remonts netiek veikta tā, kā norādīts šajā lietošanas instrukcijā, detaļas var nedarboties pareizi un drošības ierīces var pārstāt darboties. Cilvēki var gūt smagus vai nāvējošus savainojumus.
 - ▶ Motorzāģi apkopiet vai remontējiet tā, kā aprakstīts šajā lietošanas instrukcijā.
- Ja vadsliedes un zāģa ķēdes apkope vai remonts netiek veikts tā, kā norādīts šajā lietošanas instrukcijā, detaļas var nedarboties pareizi un drošības ierīces var pārstāt darboties. Cilvēki var gūt smagus savainojumus.
 - ▶ Vadsliedi un zāģa ķēdi apkopiet vai remontējiet tā, kā aprakstīts šajā lietošanas instrukcijā.
- Zāģa ķēdes tīrīšanas vai apkopes laikā lietotājs var gūt griezumus, ko rada nažu asmeņi. Lietotāji var gūt savainojumus.
 - ▶ Nēsājiet izturīga materiāla darba cimdus.

5 Motorzāģa sagatavošana darbam

5.1 Motorzāģa sagatavošana darbam

Pirms darba uzsākšanas veiciet šādas darbības:

- ▶ Pārlicinieties, vai šādas detaļas ir drošā stāvoklī:
 - Motorzāģis, **14** 4.6.1.
 - Vadsliede, **14** 4.6.2.
 - Zāģa ķēde, **14** 4.6.3.
- ▶ Motorzāģa tīrīšana, **14** 15.1.
- ▶ Sliedes un ķēdes montāža, **14** 6.1.1.
- ▶ Zāģa ķēdes spriegošana, **14** 6.2.
- ▶ Zāģa ķēdes eļļas uzpilde, **14** 6.3.
- ▶ Ķēdes rata pārbaude, **14** 10.4.
- ▶ Motorzāģa degvielas uzpilde, **14** 8.2.
- ▶ Vadības elementu pārbaude, **14** 10.5.
- ▶ Ķēdes eļļošanas pārbaude, **14** 10.6.

- ▶ Ja darbības nav iespējams veikt: Neizmantojiet motorzāģi un lūdziet STIHL tirgotāja palīdzību.

6 Motorzāga montāža

6.1 Vadslīdes un zāga ķēdes montāža un demontāža

6.1.1 Slīdes un ķēdes montāža

Zāga ķēdes un vadslīde kombinācijas, kuras ir piemērotas un atļauts uzstādīt ķēdes ratam, ir dotas tehniskajos datos,  20.1.

- ▶ Izslēdziet motoru un ieslēdziet ķēdes bremzi.

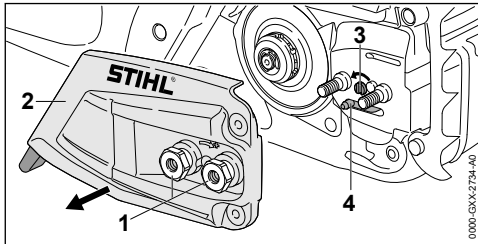

- ▶ Grieziet uzgriežņus (1) pretēji pulksteņa rādītāju kustības virzienam, līdz ķēdes rata pārsegu (2) iespējams noņemt.
- ▶ Noņemiet ķēdes rata pārsegu (2).
- ▶ Grieziet spriegošanas skrūvi (3) pretēji pulksteņa rādītāju virzienam, līdz spriegošanas bīdnis (4) piekļaujas korpusa kreisajā pusē.

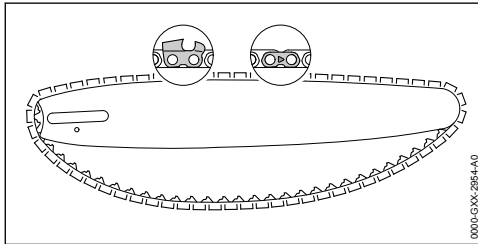

- ▶ Ievietojiet zāga ķēdi vadslīdes gropē tā, lai augšpusē esošās zāga ķēdes savienojuma posmu bultiņas norādītu griešanās virzienā.

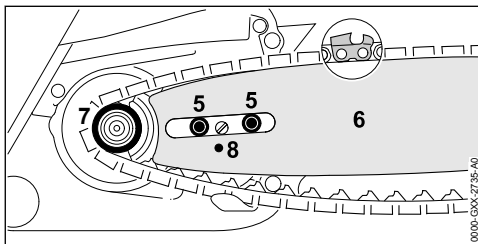

- ▶ Novietojiet vadslīdi ar zāga ķēdi uz motorzāģa tā, lai ir izpildīti šādi nosacījumi:
 - Zāga ķēdes dzenošie posmi ir ievietoti ķēdes rata (7) zobos.
 - Apcilņa skrūves (5) atrodas vadslīdes (6) gareniskajā atverē.
 - Spriegošanas aizbīdņa rēdze (4) atrodas vadslīdes (6) urbumā (8).

Vadslīdes (6) novietojumam nav nozīmes.

Uzraksts uz vadslīdes (6) var būt novietots arī apgriezātā virzienā.

- ▶ Atlaidiet ķēdes bremzi.

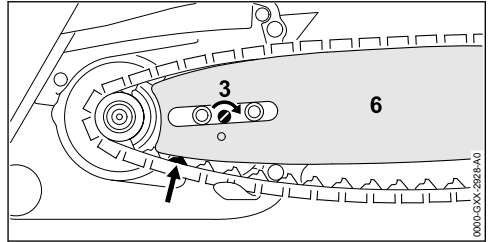

- ▶ Grieziet spriegošanas skrūvi (3) tik ilgi pulksteņa rādītāju kustības virzienā, līdz zāga ķēde piekļaujas vadslīdei. To darot, ievadiet zāga ķēdes dzenošos posmus vadslīdes rievā. Vadslīde (6) un zāga ķēde piekļaujas motorzāģim.
- ▶ Ķēdes rata pārsegu (2) novietojiet uz motorzāģa tā, lai tas piekļautos motorzāģim.
- ▶ Uzskrūvējiet un cieši pievelciet uzgriežņus (1).

6.1.2 Vadslīdes un zāga ķēdes demontāža

- ▶ Izslēdziet motoru un ieslēdziet ķēdes bremzi.
- ▶ Grieziet uzgriežņus pretēji pulksteņa rādītāju kustības virzienam, līdz ķēdes rata pārsegu iespējams noņemt.
- ▶ Noņemiet ķēdes rata pārsegu.
- ▶ Grieziet spriegošanas skrūvi līdz atdurei pretēji pulksteņa rādītāju kustības virzienam. Zāga ķēde ir atbloķēta.
- ▶ Noņemiet vadslīdi un zāga ķēdi.

6.2 Zāga ķēdes spriegošana

Darba laikā zāga ķēde izstiepijas vai savelkas.

Mainās zāga ķēdes spriegojums. Darba laikā regulāri veiciet zāga ķēdes spriegojuma pārbaudi un spriegošanu.

- ▶ Izslēdziet motoru un ieslēdziet ķēdes bremzi.

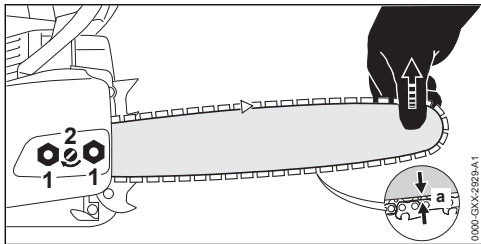

- ▶ Atskrūvējiet uzgriežņus (1)
- ▶ Atlaidiet ķēdes bremzi.
- ▶ Turot aiz smailes, paceliet vadsliedi un grieziot spriegošanas skrūvi (2) pulksteņa rādītāju kustības virzienā vai pretēji pulksteņu rādītāju kustības virzienam, līdz ir izpildīti šādi nosacījumi:
 - Atstatums a vadsliedes vidū ir no 1 mm līdz 2 mm.
 - Zāga ķēdi iespējams ar diviem pirkstiem un nelielu spēku pagriezt.
- ▶ Aiz gala vēl papildus paceliet sliedi un pievelciet uzgriežņus (1).
- ▶ Ja atstatums a vadsliedes vidū nav no 1 mm līdz 2 mm: veiciet atkārtotu zāga ķēdes spriegošanu.

6.3 Zāga ķēdes eļļas uzpilde

Zāga ķēdes eļļa eļļo un dzesē rotējošo zāga ķēdi.

- ▶ Izslēdziet motoru un ieslēdziet ķēdes bremzi.
- ▶ Novietojiet motorzāģi uz līdzenas virsmas tā, lai eļļas tvertnes vāks atrastos augšpusē.
- ▶ Ar mitru drānu notīriet zonu ap eļļas tvertnes vāku.

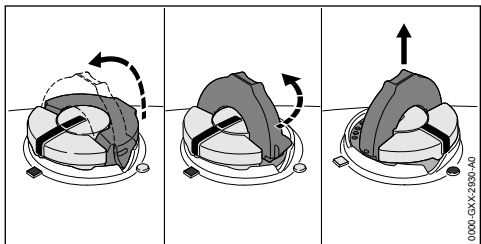

- ▶ Atlokiet eļļas tvertnes vāka stīpu.
- ▶ Grieziot eļļas tvertnes vāku līdz atdurei pretēji pulksteņa rādītāju kustības virzienam.
- ▶ Noņemiet eļļas tvertnes vāku.
- ▶ Iepildiet zāga ķēdes eļļu tā, lai tā neizlītu un eļļas tvertne nebūtu pilna līdz malai.
- ▶ Ja eļļas tvertnes vāka stīpa ir aizvērta: atlokiet stīpu.

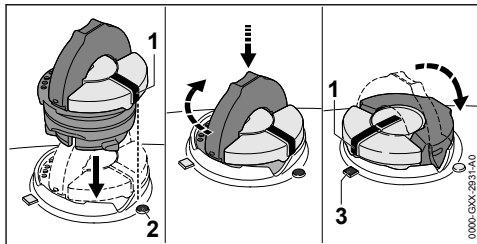

- ▶ Ievietojiet eļļas tvertnes vāku tā, lai atzīme (1) sakrītu ar atzīmi (2).
- ▶ Nospiediet eļļas tvertnes vāku uz leju un pagrieziet to līdz atdurei pulksteņa rādītāju kustības virzienā. Eļļas tvertnes vāks dzirdami nofiksējas. Atzīme (1) sakrīt ar atzīmi (3).
- ▶ Pārbaudiet, vai eļļas tvertnes vāku iespējams noņemt virzienā uz augšu.
- ▶ Ja eļļas tvertnes vāku nav iespējams noņemt virzienā uz augšu: aizveriet eļļas tvertnes vāka stīpu. Eļļas tvertne ir noslēgta.

Ja eļļas tvertnes vāku ir iespējams noņemt virzienā uz augšu, veiciet šādas darbības:

- ▶ Ievietojiet eļļas tvertnes vāku jebkurā pozīcijā.

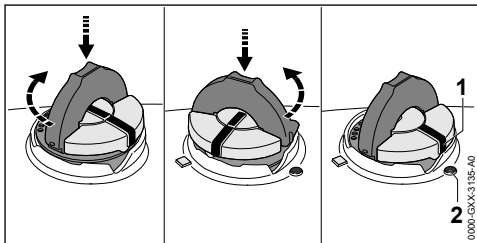

- ▶ Nospiediet eļļas tvertnes vāku uz leju un pagrieziet to līdz atdurei pulksteņa rādītāju kustības virzienā.
- ▶ Nospiediet eļļas tvertnes vāku uz leju un grieziot vāku pretēji pulksteņa rādītāja kustības virzienam, līdz atzīme (1) sakrīt ar atzīmi (2).
- ▶ Atkārtoti mēģiniet noslēgt eļļas tvertni.
- ▶ Ja eļļas tvertni joprojām nav iespējams noslēgt: nestrādājiet ar motorzāģi un sazinieties ar STIHL tirgotāju. Motorzāģis nav drošā stāvoklī.

6.4 Robainā aiztura uzstādīšana

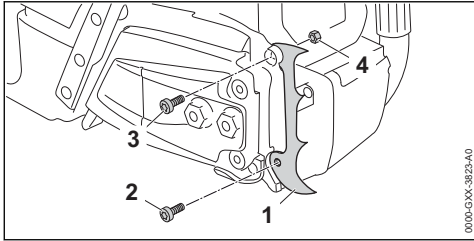

- ▶ Uzlieciet robaino aizturi (1).
- ▶ Ieskrūvējiet skrūvi (2).
- ▶ Ieskrūvējiet skrūvi (3) un turiet uzgriezni (4).
- ▶ Cieši pievelciet skrūvi (2) un skrūvi (3).

Robaino aizturi (1) aizliegts demontēt.

7 Kēdes bremzes bloķēšana un atlaišana

7.1 Kēdes bremzes ieslēgšana

Motorzāģis ir aprīkots ar ķēdes bremzi.

Ķēdes bremze tiek automātiski aktivēta pietiekami spēcīga zāģa atsietena gadījumā – roku aizsarga masas inerces rezultātā, vai to var ieslēgt lietotājs.

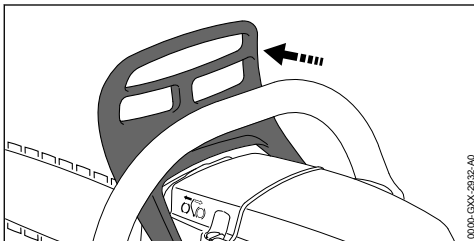

- ▶ Spiediet roku aizsargu ar kreiso roku virzienā prom no roktura caurules. Roku aizsargs dzirdami nofiksējas. Ķēdes bremze ir ieslēgta.

7.2 Kēdes bremzes atbrīvošana

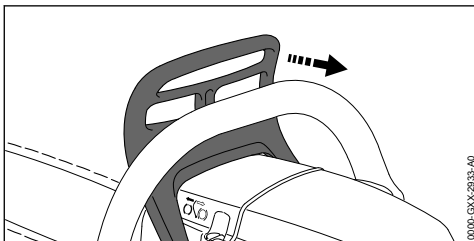

- ▶ Velciet rokas aizsargu ar kreiso roku lietotāja virzienā. Roku aizsargs dzirdami nofiksējas. Ķēdes bremze ir atbrīvota.

8 Degvielas samaisīšana un motorzāģa uzpilde

8.1 Degvielas samaisīšana

Šim motorzāģim lietotā degviela sastāv no divtaktu motoreļļas un benzīna maisījuma ar maisījuma attiecību 1:50.

STIHL iesaka izmantot gatavo degvielas maisījumu STIHL MotoMix.

Pašam maisot degvielu, atļauts lietot tikai STIHL divtaktu motoreļļu vai citu augstas veiktspējas motoreļļu, kas atbilst šādām klasēm: JASO FB, JASO FC, JASO FD, ISO-L-EGB, ISO-L-EGC vai ISO-L-EGD.

STIHL nosaka obligāti lietot divtaktu motoreļļu STIHL HP Ultra vai līdzvērtīgu augstas veiktspējas motoreļļu, lai garantētu izmešu robežvērtības visu ražojuma lietošanas ilgumu.

- ▶ Nodrošiniet, ka benzīna oktānskaitlis ir vismaz 90 RON un alkohola saturs benzīnā nav augstāks nekā 10 %.
- ▶ Pārliecinieties, vai izmantotā divtaktu motoreļļa atbilst prasībām.
- ▶ Atkarībā no nepieciešamā degvielas daudzuma, nosakiet pareizo divtaktu motoreļļa un benzīna maisījuma attiecību 1:50. Degvielas maisījumu piemēri:
 - 20 ml divtaktu motoreļļas, 1 l benzīns
 - 60 ml divtaktu motoreļļas, 3 l benzīns
 - 100 ml divtaktu motoreļļas, 5 l benzīns
- ▶ Tīrā, degvielas uzglabāšanai atļautā kannā vispirms iepildiet divtaktu motoreļļu un pēc tam benzīnu.
- ▶ Samaisiet degvielu.

8.2 Motorzāģa degvielas uzpilde

- ▶ Izslēdziet motoru un ieslēdziet ķēdes bremzi.
- ▶ Ļaujiet motorzāģim atdzist.
- ▶ Novietojiet motorzāģi uz līdzenas virsmas tā, lai degvielas tvertnes vāks atrastos augšpusē.
- ▶ Ar mitru drānu noīriiet zonu ap degvielas tvertnes vāku.
- ▶ Atlokiem degvielas tvertnes vāka stīpu.

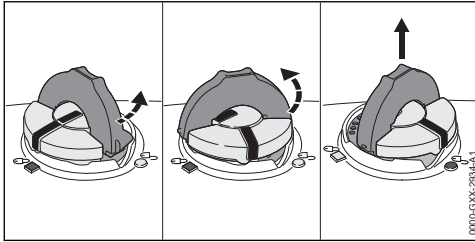

! BRĪDINĀJUMS

- Darba laikā vai ļoti siltos apstākļos motorzāģis uzkarst. Atkarībā no degvielas veida, augstuma, apkārtējās temperatūras un motorzāģa temperatūras degviela izplešas, un degvielas tvertnē var veidoties pārspiediens. Atverot degvielas tvertnes vāku, degvielas var izsmidzināties un aizdegties. Lietotājam iespējamas smagas traumas un iespējami mantiskie bojājumi.
 - ▶ Pirms degvielas tvertnes fiksatora atvēršanas ļaujiet motorzāģim atdzist.
 - ▶ Atveriet degvielas tvertnes fiksatoru lēni un nedariet to uzreiz pilnībā.
- ▶ Pagrieziet degvielas tvertnes fiksatoru par 1/8 apgriezieni pretēji pulksteņa rādītāju kustības virzienam. Ja degvielas tvertne ir zem spiediena, pārspiediens dzirdami samazinās.
- ▶ Kad pārspiediens ir pilnībā samazinājies: grieziet degvielas tvertnes fiksatoru pretēji pulksteņa rādītāja kustības virzienam, līdz degvielas tvertnes fiksatora atzīme un degvielas tvertnes atzīme savā starpā sakrīt.
- ▶ Noņemiet degvielas tvertnes vāku.

NORĀDĪJUMS

- Degviela gaismas, saules staru un ekstrēmu temperatūru ietekmē var ātri noslāņoties. Uzpildot noslāņotu degvielu, iespējams sabojāt motorzāģi.
 - ▶ Samaisiet degvielu.
 - ▶ Neuzpildiet degvielu, kas ir glabāta ilgāk nekā 30 dienas.
- ▶ Iepildiet degvielu tā, lai neizlītu degviela un līdz degvielas tvertnes malai paliktu vismaz 15 mm brīvas vietas.
- ▶ Ja degvielas tvertnes vāka stīpa ir aizvērta: atlokiet stīpu.

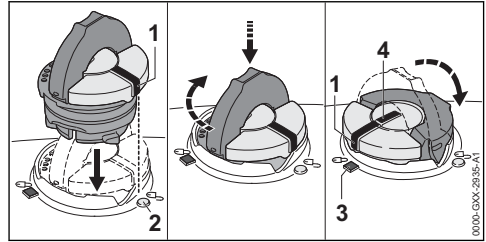

- ▶ Ievietojiet degvielas tvertnes vāku tā, lai atzīme (1) sakristu ar atzīmi (2).
- ▶ Nospiediet degvielas tvertnes vāku uz leju un pagrieziet to līdz atdurei pulksteņa rādītāju kustības virzienā. Degvielas tvertnes vāks dzirdami nofiksējas. Atzīme (1) sakrīt ar atzīmi (4) un tā ir vērsta atzīmes virzienā (3).
- ▶ Pārbaudiet, vai degvielas tvertnes vāku iespējams noņemt virzienā uz augšu.
- ▶ Ja degvielas tvertnes vāku nav iespējams noņemt virzienā uz augšu: Pielokiet degvielas tvertnes vāka stīpu. Degvielas tvertne ir noslēgta.

Ja degvielas tvertnes vāku ir iespējams noņemt virzienā uz augšu, veiciet šādas darbības:

- ▶ Ievietojiet degvielas tvertnes vāku jebkurā pozīcijā.

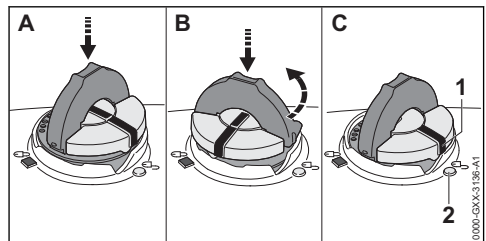

- ▶ Nospiediet degvielas tvertnes vāku uz leju un pagrieziet to līdz atdurei pulksteņa rādītāju kustības virzienā.
- ▶ Nospiediet degvielas tvertnes vāku uz leju un grieziet vāku pretēji pulksteņa rādītāju kustības virzienam, līdz atzīme (1) sakrīt ar atzīmi (2).
- ▶ Atkārtoti mēģiniet noslēgt degvielas tvertni.
- ▶ Ja degvielas tvertni joprojām nav iespējams noslēgt: nestrādājiet ar motorzāģi un sazinieties ar STIHL tirgotāju. Motorzāģis nav drošā stāvoklī.

9 Motora iedarbināšana un apturēšana

9.1 Pareizā iedarbināšanas procesa izvēle

Kad motoru nepieciešams sagatavot iedarbināšanai?

Motoru nepieciešams sagatavot iedarbināšanai, ja ir izpildīts kāds no šiem noteikumiem:

- Motors ir apkārtējās vides temperatūrā.
 - Motors pēc pirmās paštrināšanās izslēdzās.
 - Motors izslēdzās, jo degvielas tvertne bija tukša.
- Sagatavojiet motoru iedarbināšanai un pēc tam iedarbiniet motoru.

Kad motoru iespējams iedarbināt tieši?

Motoru iespējams iedarbināt tieši, ja motors ir darbojies vismaz 1 minūti un tas ir novietots tikai uz tīru darba pārtraukumu.

- Iedarbiniet motoru.

9.2 Motora sagatavošana iedarbināšanai

- Izvēlieties pareizo iedarbināšanas procesu.

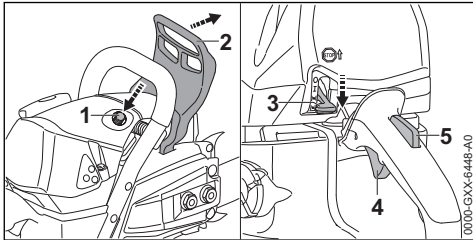

- Ieslēdziet ķēdes bremzi (2).
- Ja ir pieejams dekompresijas vārsts (1): iespiediet dekompresijas vārstu (1).
- Nospiediet gāzes sviras fiksatoru (5) un turiet to nospiestu.
- Nospiediet gāzes sviru (4) un turiet to nospiestu.
- Pārvietojiet kombinēto sviru (3) pozīcijā .

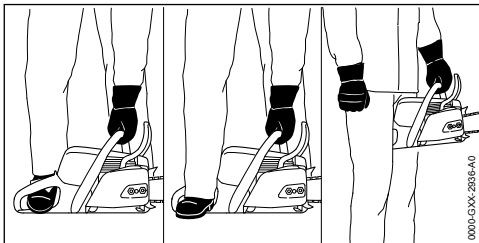

- Motorzāģi iespējams turēt 3 dažādos viedos:
 - Novietojiet motorzāģi uz līdzenas virsmas, ar kreiso roku turiet roktura cauruli tā, lai tīkšķis aptvertu roktura cauruli, spiediet zāģi uz pamatnes un ar labās puses motorzāģa zābaka purngalu uzkāpiet uz aizmugurējā roktura.
 - Novietojiet motorzāģi uz līdzenas virsmas, ar kreiso roku turiet roktura cauruli tā, lai tīkšķis aptvertu roktura cauruli, spiediet zāģi uz pamatnes un ar labās puses motorzāģa zābaka papēdi uzkāpiet uz aizmugurējā roktura.
 - Ar kreiso roku turiet roktura cauruli tā, lai tīkšķis aptvertu roktura cauruli un iespiediet aizmugurējo rokturi starp ceļiem.



- Ar labo roku lēnām velciet palaidējtroses rokturi līdz jūtamai pretestībai.
- Ātri izvelciet un atlaidiet palaidējtroses rokturi, līdz motors vienu reizi iedarbojas un izslēdzas.
- Ja motors neizslēdzas: pārvietojiet kombinēto sviru (3) pozīcijā , lai motors nepārplūstu. Motors izslēdzas.

9.3 Motora iedarbināšana

- Izvēlieties pareizo iedarbināšanas procesu.

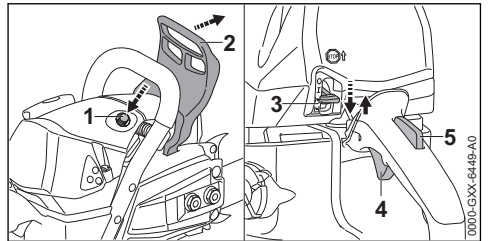

- Ieslēdziet ķēdes bremzi (2).
- Noņemiet ķēdes aizsargu.
- Ja ir pieejams dekompresijas vārsts (1): iespiediet dekompresijas vārstu (1).
- Nospiediet gāzes sviras fiksatoru (5) un turiet to nospiestu.
- Nospiediet gāzes sviru (4) un turiet to nospiestu.
- Pārvietojiet kombinēto sviru (3) pozīcijā .

- ▶ Pārvietojiet kombinēto sviru (3) pozīcijā **I**.

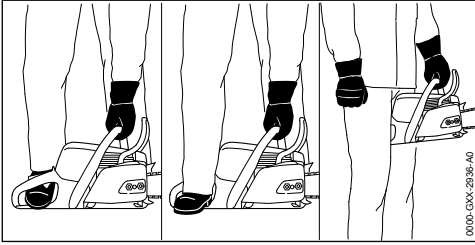

- ▶ Motorzāgi iespējams turēt 3 dažādos viedos:
 - Novietojiet motorzāgi uz līdzenas virsmas, ar kreiso roku turiet roktura cauruli tā, lai īkšķis aptvertu roktura cauruli, spiediet zāģi uz pamatnes un ar labās puses motorzāga zābaka purngalu uzkāpiet uz aizmugurējā roktura.
 - Novietojiet motorzāgi uz līdzenas virsmas, ar kreiso roku turiet roktura cauruli tā, lai īkšķis aptvertu roktura cauruli, spiediet zāģi uz pamatnes un ar labās puses motorzāga zābaka papēdi uzkāpiet uz aizmugurējā roktura.
 - Ar kreiso roku turiet roktura cauruli tā, lai īkšķis aptvertu roktura cauruli un iespiediet aizmugurējo rokturi starp ceļiem.

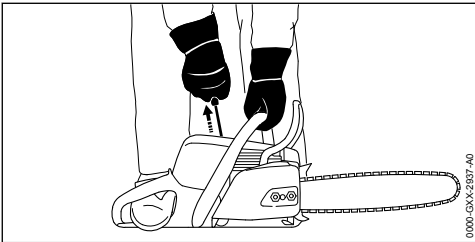

- ▶ Ar labo roku lēnām velciet palaidējtrošes rokturi līdz jūtamai pretesībai.
- ▶ Ātri izvelciet un atlaidiet palaidējtrošes rokturi, līdz motors izslēdzas.
- ▶ Nospiediet gāzes sviras fiksatoru (5) un turiet to nospiestu.
- ▶ Uz brīdi nospiediet gāzes sviru (4). Kombinētā svira (3) pārlec pozīcijā **I**. Motors darbojas tukšgaitas režīmā.

NORĀDĪJUMS

- Ar ieslēgtu ķēdes bremzi piedodot gāzi, iespējams sabojāt ķēdes bremzi.
 - ▶ Pirms zāģēšanas atbrīvojiet ķēdes bremzi.
- ▶ Atlaidiet ķēdes bremzi. Motorzāģis ir gatavs darbam.

- ▶ Ja zāģa ķēde tukšgaitā griežas līdz: novērsiet traucējumus. Tukšgaita nav iestatīta pareizi.
- ▶ Ja motoru nav iespējams iedarbināt: Sagatavojiet motoru iedarbināšanai un pēc tam atkārtoti mēģiniet to iedarbināt.

9.4 Motora izslēgšana

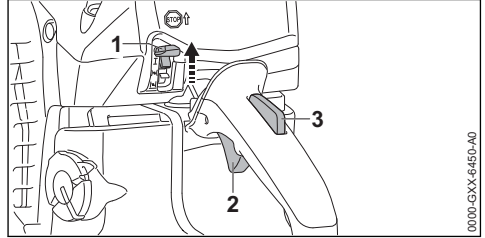

- ▶ Atlaidiet gāzes sviru (2) un gāzes sviras fiksatoru (3). Zāģa ķēde vairs nekustas.
- ▶ Pārvietojiet kombinēto sviru (1) pozīcijā **O**. Motors apstājas un kombinētā svira (1) atgriežas pozīcijā **I**.

10 Motorzāga pārbaude

10.1 Ķēdes rata pārbaude

- ▶ Izslēdziet motoru.
- ▶ Atlaidiet ķēdes bremzi.
- ▶ Noņemiet ķēdes rata pārsegu.
- ▶ Veiciet vadslīdes un zāģa ķēdes demontāžu.

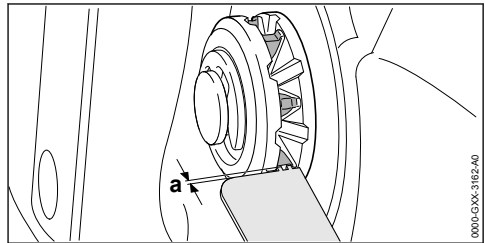

- ▶ Ar STIHL pārbaudes šablonu pārbaudiet ķēdes rata piestrādes slīdes.
- ▶ Ja piestrādes slīdes ir dziļākas nekā $a = 0,5 \text{ mm}$: neizmantojiet motorzāģi un lūdziet STIHL tirgotāja palīdzību. Nomainiet ķēdes ratu.

10.2 Vadslīdes pārbaude

- ▶ Izslēdziet motoru un ieslēdziet ķēdes bremzi.
- ▶ Veiciet slīdes un ķēdes demontāžu.

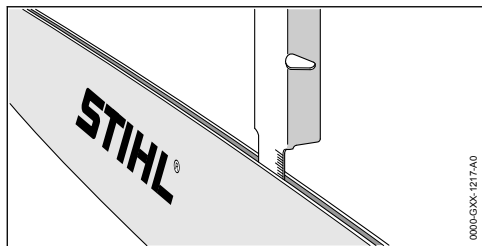

- ▶ Ar STIHL vilēšanas šablona mērštieņi veiciet rievas dziļuma mērīšanu.
- ▶ Nomainiet vadsliedi, ja ir izpildīts kāds no šiem nosacījumiem:
 - Vadsliede ir bojāta.
 - Izmērītais rievas dziļums ir mazāks nekā vadsliedes minimālais rievas dziļums,  19.3.
 - Vadsliedes rieva ir sašaurināta vai paplašināta.
- ▶ Neskaidrību gadījumā: vērsieties pie STIHL tirgotāja.

10.3 Zāģa ķēdes pārbaude

- ▶ Izslēdziet motoru un ieslēdziet ķēdes bremzi.

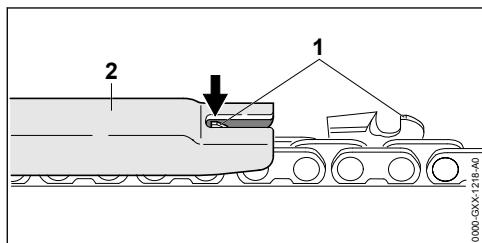

- ▶ Ar STIHL vilēšanas šablonu (2) izmēriet dziļuma ierobežotāja (1) augstumu. STIHL vilēšanas šablonam jāatbilst zāģa ķēdes dalījumam.
- ▶ Ja dziļuma ierobežotājs (1) izvirzās virs vilēšanas šablona (2): veiciet dziļuma ierobežotāja (1) pievilēšanu,  16.3.

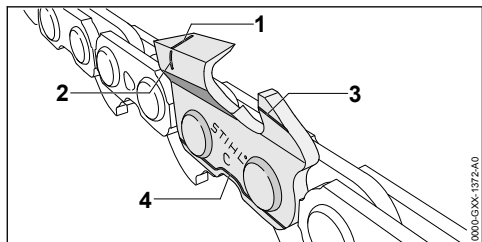

- ▶ Pārbaudiet, vai uz griezējzobiem ir redzamas nodiluma atzīmes (1 līdz 4).

- ▶ Ja uz kāda no griezējzobiem nav redzamas nodiluma atzīmes: neizmantojiet zāģa ķēdi un lūdziet STIHL tirgotāja palīdzību.
- ▶ Ar STIHL vilēšanas šablonu pārbaudiet, vai griezējzobu asināšanas leņķis ir 30°. STIHL vilēšanas šablonam jāatbilst zāģa ķēdes dalījumam.
- ▶ Ja asināšanas leņķis nav 30°: uzasiniet zāģa ķēdi.
- ▶ Neskaidrību gadījumā: vērsieties pie STIHL tirgotāja.

10.4 Ķēdes bremzes pārbaude

- ▶ Izslēdziet motoru un ieslēdziet ķēdes bremzi.

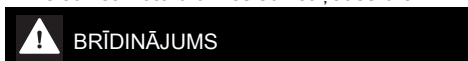



- ▶ Zāģa ķēdes griezējzobi ir asi. Lietotājs var sagriezties.
 - ▶ Valkājiet izturīga materiāla darba cimdus.
- ▶ Pamēģiniet ar roku pavilkt zāģa ķēdi. Ja zāģa ķēdi nav iespējams pagriezt ar roku, ķēdes bremze darbojas.
- ▶ Ja zāģa ķēdi iespējams pagriezt ar roku: neizmantojiet motorzāģi un lūdziet STIHL tirgotāja palīdzību. Ķēdes bremze ir bojāta.

10.5 Vadības elementu pārbaude

Gāzes sviras fiksators un gāzes svira

- ▶ Izslēdziet motoru un ieslēdziet ķēdes bremzi.
- ▶ Pamēģiniet nospiegt gāzes sviru, nospiežot gāzes sviras fiksatoru.
- ▶ Ja gāzes sviru nav iespējams nospiegt: neizmantojiet motorzāģi un lūdziet STIHL tirgotāja palīdzību. Gāzes sviras fiksators ir bojāts.
- ▶ Nospiediet gāzes sviras fiksatoru un turiet to nospiestu.
- ▶ Nospiediet gāzes sviru un atlaidiet to.
- ▶ Ja gāzes sviras kustība ir grūta vai tā neatgriežas sākuma pozīcijā: neizmantojiet motorzāģi un lūdziet STIHL tirgotāja palīdzību. Gāzes svira ir bojāta.

Izslēdziet motoru.

- ▶ Iedarbiniet motoru.
- ▶ Pārvietojiet kombinēto sviru pozīcijā . Motors apstājas un kombinētā svira atgriežas pozīcijā .

- ▶ Ja motors neizslēdzas:
 - ▶ Pārvietojiet kombinēto sviru pozīcijā **I**. Motors izslēdzas.
 - ▶ neizmantojiet motorzāģi un lūdziet STIHL tirgotāja palīdzību. Kombinētā svira ir bojāta.

10.6 Ķēdes eļļošanas pārbaude

- ▶ Iedarbiniet motoru un atbrīvojiet ķēdes bremzi.
- ▶ Vērsiet vadlīdēi gaišas virsmas virzienā.
- ▶ Dodiet gāzi. Zāģa ķēdes eļļa tiek izsmidzināta un tā ir redzama uz gaišas virsmas. Ķēdes eļļošana darbojas.

11 Strādāšana ar motorzāģi

11.1 Ziemas režīma iestatīšana

Strādājot temperatūrā, kas ir zemāka nekā +10 °C, karburators var aizsilt. Lai karburatoram papildu tiktu pievadīts siltais apkārtnes gaiss, iestatiet ziemas režīmu.

NORĀDĪJUMS

- Strādājot ziemas režīmā temperatūrā, kas ir augstāka nekā +10 °C, motors var pārkarst.
 - ▶ Iestatiet vasaras režīmu.
- ▶ Izslēdziet motoru un ieslēdziet ķēdes bremzi.

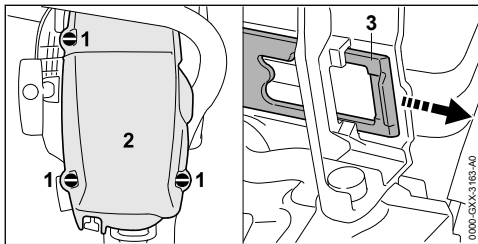

- ▶ Pagrieziet pārsega fiksatorus (1) 1/4 apgriezīnu pretēji pulksteņa rādītāju kustības virzienam.
- ▶ Noņemiet pārsegu (2).
- ▶ Izņemiet aizbīdņi (3).

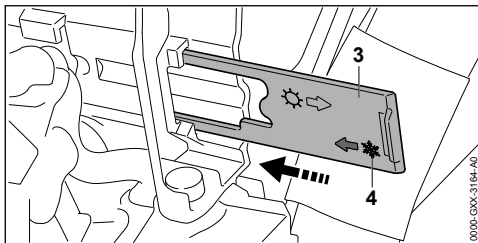

- ▶ Novietojiet aizbīdņi (3) tā, lai simbols (4) būtu vērsti motorzāģa virzienā.
- ▶ Iebīdīet aizbīdņi (3) līdz galam vadotnē. Aizbīdņis sajūtamai nofiksējas.
- ▶ Uzlieciet pārsegu (2).
- ▶ Griežiet pārsega fiksatorus (1) pulksteņa rādītāju kustības virzienā, līdz atskan kniķšķis. Pārsega fiksatori (1) ir nofiksēti.

11.2 Vasaras režīma iestatīšana

Strādājot temperatūrā, kas ir augstāka nekā +10 °C, iestatiet vasaras režīmu.

- ▶ Izslēdziet motoru un ieslēdziet ķēdes bremzi.

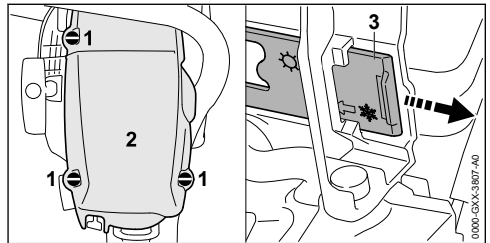

- ▶ Pagrieziet pārsega fiksatorus (1) 1/4 apgriezīnu pretēji pulksteņa rādītāju kustības virzienam.
- ▶ Noņemiet pārsegu (2).
- ▶ Izņemiet aizbīdņi (3).

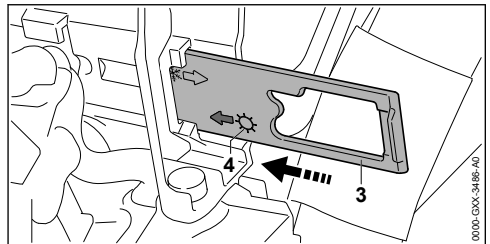

- ▶ Novietojiet aizbīdņi (3) tā, lai simbols (4) būtu vērsti motorzāģa virzienā.
- ▶ Iebīdīet aizbīdņi (3) līdz galam vadotnē. Aizbīdņis sajūtamai nofiksējas.
- ▶ Uzlieciet pārsegu (2).
- ▶ Griežiet pārsega fiksatorus (1) pulksteņa rādītāju kustības virzienā, līdz atskan kniķšķis. Pārsega fiksatori (1) ir nofiksēti.

11.3 Karburatora iestatīšana darbu veikšanai lielā augstumā

Strādājot ar motorzāģi lielā augstumā, motorzāģis vairs nenodrošina pietiekošu jaudu. Karburatoru iespējams iestatīt tā, lai motorzāģa jauda būtu optimāla.

- ▶ Iedarbiniet motoru un atbrīvojiet ķēdes bremzi.

- Uzsildiet motoru apm. 1 minūti ar gāzes triecieniem.

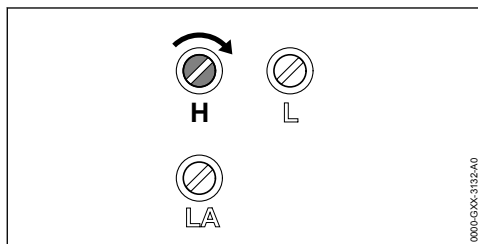

0000-GXX-3132-A0

NORĀDĪJUMS

- Atkārtoti strādājot ar motorzāģi mazākā augstumā, motorzāģis var pārkarst.
- Veiciet standarta iestatīšanu.
- Grieziēt galveno regulēšanas skrūvi H pulksteņa rādītāju kustības virzienā, līdz motorzāģis darbu veikšanas laikā sasniedz optimālu jaudu.

11.4 Karburatora iestatīšana darbu veikšanai temperatūrā, kas ir zemāka nekā -10 °C

Strādājot ar motorzāģi temperatūrā, kas ir zemāka nekā -10 °C, motora paātrinājums vairs nav pietiekams. Karburatora iestatījumus iespējams pielāgot, lai motora paātrinājums būtu pietiekams.

- Iedarbiniet motoru un atbrīvojiet ķēdes bremzi.
- Uzsildiet motoru apm. 1 minūti ar gāzes triecieniem.

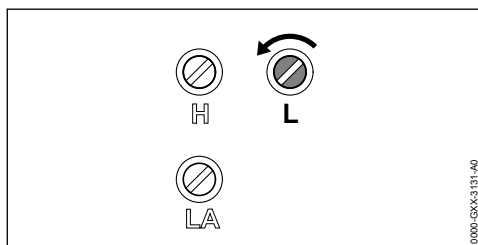

0000-GXX-3131-A0

NORĀDĪJUMS

- Atkārtoti strādājot ar motorzāģi temperatūrā, kas ir augstāka nekā -10 °C, motorzāģis var pārkarst.
- Veiciet standarta iestatīšanu.
- Pagrieziet tukšgaitas regulēšanas skrūvi L par 1/4 apgriezieni pretēji pulksteņa rādītāju kustības virzienam.

- Ja zāģa ķēde pastāvīgi griežas vai motors izslēdzas: iestatiet tukšgaitu.

11.5 Eļļas padeves daudzuma iestatīšana

Motorzāģim ir iestatāms eļļas sūkņis.

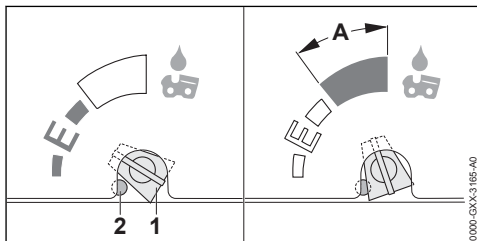

0000-GXX-3185-A0

Ja eļļas sūkņa regulēšanas skrūve (1) atrodas pozīcijā E (Ematic), eļļas padeves daudzums ir optimāli iestatīts lielākajai daļai lietošanas gadījumu.

Eļļas sūkņa padeves daudzumu iespējams pielāgot visdažādākajiem zāģēšanas garumiem, koku sugām un darba tehnikām. Eļļas sūkņa regulēšanas skrūves (1) regulēšanas diapazonu ierobežo aizturi (2). Aizturi (2) iespējams iespiest, lai papildus palielinātu eļļas padeves daudzumu.

Eļļas padeves daudzuma palielināšana

- Izslēdziet motoru un ieslēdziet ķēdes bremzi.
- Grieziēt eļļas sūkņa regulēšanas skrūvi (1) pulksteņa rādītāju kustības virzienā.

Eļļas padeves daudzuma papildu palielināšana

- Izslēdziet motoru un ieslēdziet ķēdes bremzi.
- Ar piemērotu instrumentu iespiediet aizturi (2). Aizturi (2) paliek pastāvīgi iespiests.

NORĀDĪJUMS

- Ja eļļas sūkņa regulēšanas skrūve (1) atrodas diapazonā A, eļļas tvertne var ātrāk iztukšoties. Zāģa ķēde ātrāk var nesaņemt pareizu eļļošanas daudzumu.
 - Pilnībā uzpildies eļļas tvertni.
 - Ja paaugstinātais eļļas padeves daudzums vairs nav nepieciešams, pretēji pulksteņa rādītāju kustības virzienam izskrūvējiet eļļas sūkņa regulēšanas skrūvi no diapazona A.
- Grieziēt eļļas sūkņa regulēšanas skrūvi (1) pulksteņa rādītāju kustības virzienā.

Eļļas padeves daudzuma samazināšana

- Izslēdziet motoru un ieslēdziet ķēdes bremzi.
- Grieziēt eļļas sūkņa regulēšanas skrūvi (1) pretēji pulksteņa rādītāju kustības virzienam.

11.6 Motorzāģa turēšana un vadīšana

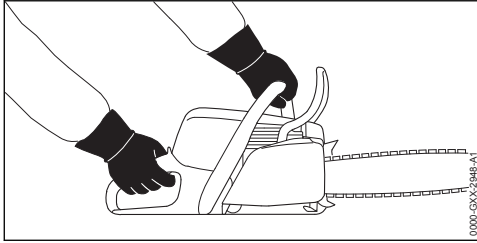

- ▶ Ar kreiso roku turiet un vadiet motorzāģi aiz roktura caurules un ar labo roku turiet vadības rokturis tā, lai kreisās rokas īkšķis aptvertu roktura cauruli un labās rokas īkšķis aptvertu vadības rokturi.

11.7 Zāģēšana

! BRĪDINĀJUMS

- Rodoties atsienam, motorzāģis var tikt pagrūsts lietotāja virzienā. Lietotājam var rasties smagi vai nāvējoši savainojumi.
 - ▶ Zāģējiet ar pilnu gāzi.
 - ▶ Nezāģējiet ar vadslīdes gala augšējās ceturtdaļas zonu.
- ▶ Ar pilnu gāzi ievietojiet vadslīdi griezuma vietā tā, lai vadslīde nesusvērtos.

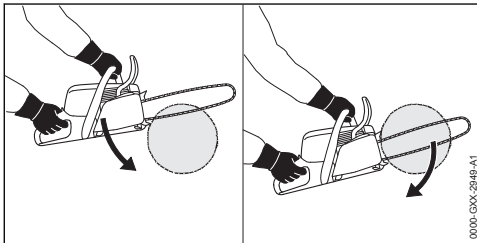

- ▶ Novietojiet robaino aizturi un izmantojiet to kā rotācijas centru.
- ▶ Vadiet vadslīdi pilnībā kokā, lai robainais aizturis vienmēr būtu nostiprināts.
- ▶ Zāģējuma beigās uztveriet motorzāģa svaru.

11.8 Zaru zāģēšana

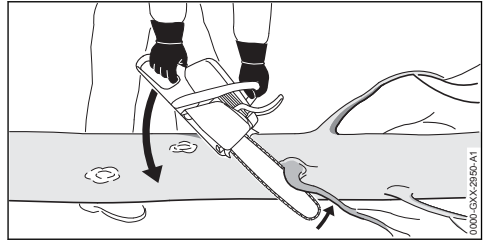

- ▶ Atbalstiet motorzāģi uz stumbra.
- ▶ Ar pilnu gāzi spiediet vadslīdi ar sviras kustību pret zaru.
- ▶ Ar vadslīdes augšpusi nozāģējiet zaru.

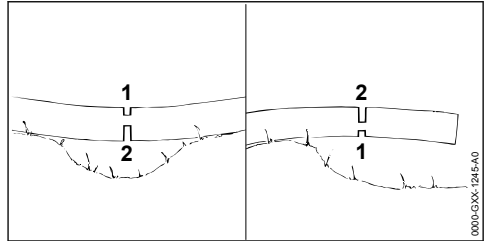

- ▶ Ja zars ir nospriegots: spiedes slodzei pakļautajā pusē izdriest atslogošanas zāģējumu (1), bet pēc tam veiciet pārzāģēšanu (2) no stiepes slodzei pakļautās puses.

11.9 Koku gāšana

11.9.1 Koka krišanas virziena un atkāpšanās ceļa noteikšana

- ▶ Nosakiet koka krišanas virzienu tā, lai vieta, kurā koks nokrīt, būtu brīva.

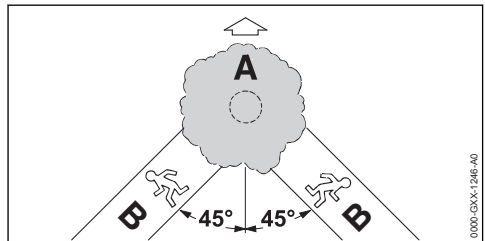

- ▶ Atkāpšanās ceļu (B) nosakiet tā, lai tiktu izpildīti šādi nosacījumi:
 - Atkāpšanās ceļš (B) ir 45° leņķī no krišanas virziena (A).
 - Atkāpšanās ceļā (B) nav šķēršļi.
 - Varat redzēt koka vainagu.
 - Ja atkāpšanās ceļš (B) ir kritumā, atkāpšanās ceļam (B) jābūt paralēli kritumam.

11.9.2 Darba zonas sagatavošana pie stumbra

- ▶ Noņemiet šķēršļus darba zonā pie stumbra.
- ▶ Notīriet stumbra apaugumu.

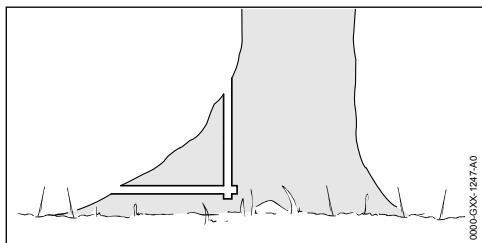

- ▶ Ja stumbram ir lieli, veseli sakņu pārsnāgumi: vispirms vertikāli un pēc tam horizontāli iezāģējiet sakņu pārsnāgumus un pēc tam noņemiet tos.

11.9.3 Koka gāšanas pēdējā zāģējuma pamatprincipi

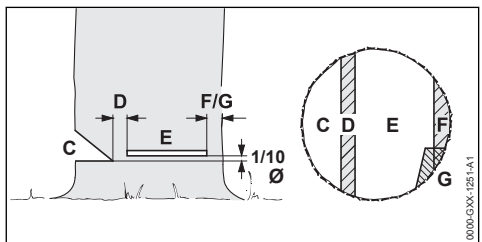

C Aizzāģējums

Aizzāģējums nosaka koka krišanas virzienu.

D Nepabeigtais zāģējums

Nepabeigtais zāģējums kā šarnīrs vada koku zemes virzienā. Nepabeigtais zāģējums ir 1/10 no stumbra diametra.

E Koka gāšanas zāģējums

Izdarot koka gāšanas pēdējo zāģējumu, stumbrs tiek caurzāģēts. Gāšanas pēdējais zāģējums ir 1/10 no stumbra diametra (vismaz 3 cm) virs aizzāģējuma pamatnes.

F Drošības josla

Drošības josla atbalsta koku un novērš tā priekšlaicīgu nokrišanu. Drošības josla ir no 1/10 līdz 1/5 no stumbra diametra.

G Atbalsta josla

Atbalsta josla atbalsta koku un novērš tā priekšlaicīgu nokrišanu. Atbalsta josla ir no 1/10 līdz 1/5 no stumbra diametra.

11.9.4 Aizzāģējuma iezāģēšana

Aizzāģējums nosaka virzienu, kurā koks krīt. Ievērojiet valstī spēkā esošos noteikumus par aizzāģējuma novietojumu.

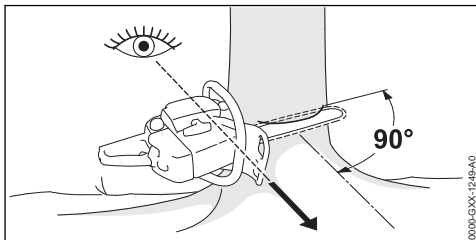

- ▶ Novietojiet motorzāģi tā, lai aizzāģējums būtu taisnā leņķī attiecībā pret krišanas virzienu un lai motorzāģis būtu pēc iespējas tuvāk zemei.
- ▶ Iezāģējiet horizontālu pamatnes iegriezumu.
- ▶ Iezāģējiet augšējo iegriezumu 45° leņķī attiecībā pret horizontālo pamatnes iegriezumu.

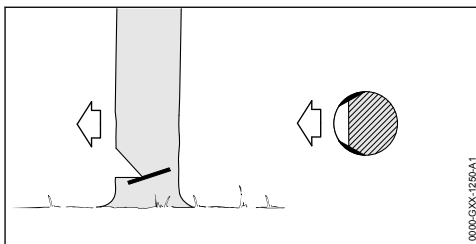

- ▶ Ja koks ir vesels ar garām šķiedrām: lezāģējiet aplievas zāģējumus tā, lai tiktu izpildīti šādi noteikumi:

- Aplievas zāģējumi abās pusēs ir vienādi.
- Aplievas zāģējumi atrodas aizzāģējuma pamatnes augstumā.
- Aplievas zāģējumi ir 1/10 no stumbra diametra.

Kokam krītot, stumbrs nesašķeļas.

11.9.5 Iezāģēšana

Iezāģēšana ir darba metode, kas ir nepieciešama koku gāšanai.

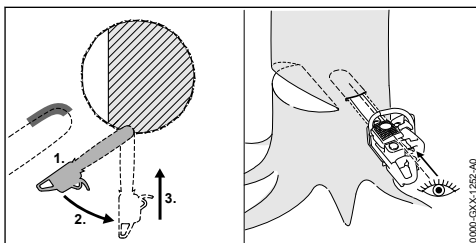

- ▶ Vadsliede jāpieliek ar smailes apakšpusi un jāzāģē ar pilnu gāzi.
- ▶ Zāģējiet tik dziļi, līdz vadsliede stumbrā atrodas dubultplatumā.
- ▶ Ievirziet iezāģējuma pozīcijā.
- ▶ Iegremdējiet vadsliedi.

11.9.6 Atbilstīga pēdējā zāģējuma izvēle

Atbilstīga pēdējā zāģējuma izvēle ir atkarīga no šādiem apstākļiem:

- koka dabiskā slīpuma;
- koka zaru novietojuma;
- koka bojājumiem;
- koka veselības;
- ja kokā ir sniegs - no sniega masas;
- slīpuma virziena;
- vēja virziena un vēja ātruma;
- blakus esošajiem kokiem.

Tiek izškirti dažādi šo apstākļu izpaušmju varianti. Šajā lietošanas instrukcijā tiek aprakstīti tikai 2 izpaušmju varianti.

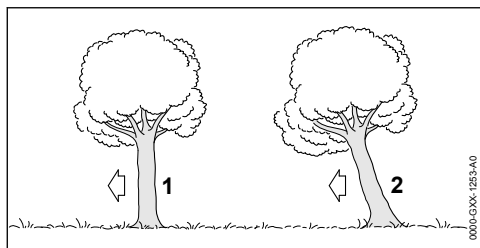

1 Normāls koks

Normāls koks atrodas vertikāli un tam ir vienmērīgs vainags.

2 Koks ar novirzītu smaguma centru

koks ar novirzītu smaguma centru atrodas slīpi un tā vainags ir koka krišanas virzienā.

11.9.7 Normāla koka ar mazu stumbra diametru gāšana

Normāls koks tiek gāzts ar pēdējo zāģējumu ar drošības joslu. Šo pēdējo zāģējumu veiciet, ja stumbra diametrs ir mazāks nekā faktiskais motorzāģa zāģējuma garums.

- ▶ Uzsauciet "Uzmanību!".

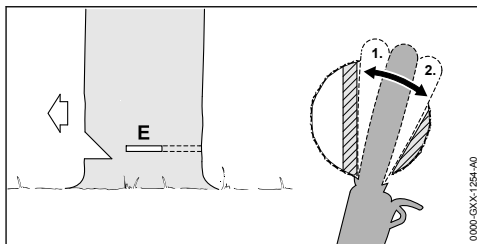

- ▶ Ievietojiet vadsliedi pēdējā zāģējumā, līdz tā ir redzama otrajā stumbrā pusē,  11.9.5.
- ▶ Novietojiet robaino aizturi aiz nepabeigtā zāģējuma un izmantojiet to kā rotācijas centru.
- ▶ Veidojiet pēdējo zāģējumu nepabeigtā zāģējuma virzienā.
- ▶ Veidojiet pēdējo zāģējumu drošības jostas virzienā.

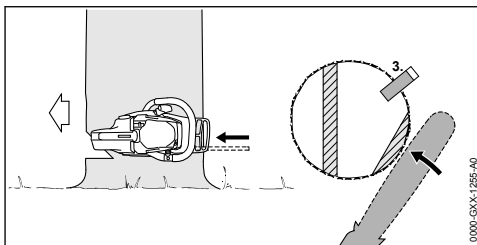

- ▶ Ievietojiet ķīli. Ķīlim jāatbilst stumbra diametra un pēdējā zāģējuma platumam.
- ▶ Uzsauciet "Uzmanību!".
- ▶ Ar izstieptām rokām no ārpuses horizontāli pēdējā zāģējuma līmenī pārzāģējiet drošības joslu.
Koks krīt.

11.9.8 Normāla koka ar lielu stumbra diametru gāšana

Normāls koks tiek gāzts ar pēdējo zāģējumu ar drošības joslu. Šo pēdējo zāģējumu veiciet, ja stumbra diametrs ir lielāks nekā faktiskais motorzāģa zāģējuma garums.

- ▶ Uzsauciet "Uzmanību!".

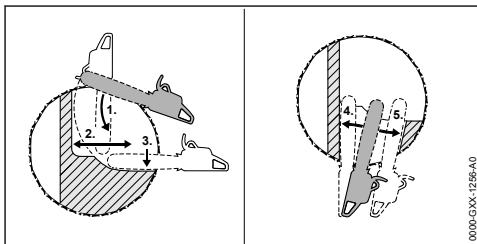

- ▶ Novietojiet robaino aizturi pēdējā zāģējuma augstumā un izmantojiet to kā rotācijas centru.

- ▶ Vadiet motorzāģi horizontāli pēdējā zāģējumā un pagrieziet to pēc iespējas tālāk.
- ▶ Veidojiet pēdējo zāģējumu nepabeigtā zāģējuma virzienā.
- ▶ Veidojiet pēdējo zāģējumu drošības jostas virzienā.
- ▶ Pāreijiet stumbra pretējā pusē.
- ▶ Ievietojiet vadsliedi tajā pašā pēdējā griezumā līmenī.
- ▶ Veidojiet pēdējo zāģējumu nepabeigtā zāģējuma virzienā.
- ▶ Veidojiet pēdējo zāģējumu drošības jostas virzienā.

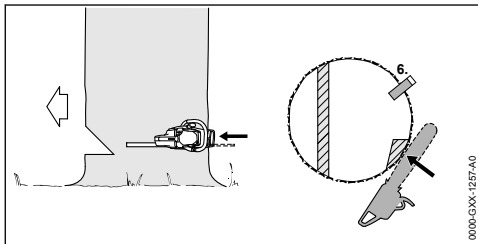

- ▶ Ievietojiet ķīli. Ķīlim jāatbilst stumbra diametra un pēdējā zāģējuma platumam.
- ▶ Uzsauciet "Uzmanību!".
- ▶ Ar izstieptām rokām no ārpusē horizontāli pēdējā zāģējuma līmenī pārzāģējiet atbalsta joslu. Koks krīt.

11.9.9 Koka ar novirzītu smaguma centru ar mazu stumbra diametru gāšana

Koka ar novirzītu smaguma centru tiek gāzts ar pēdējo zāģējumu ar atbalsta joslu. Šo pēdējo zāģējumu veiciet, ja stumbra diametrs ir mazāks nekā faktiskais motorzāģa zāģējuma garums.

- ▶ Uzsauciet "Uzmanību!".

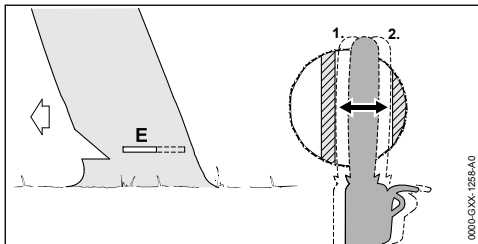

- ▶ Ievietojiet vadsliedi pēdējā zāģējumā, līdz tā ir redzama otrajā stumbra pusē, 11.9.5.
- ▶ Veidojiet pēdējo zāģējumu nepabeigtā zāģējuma virzienā.
- ▶ Veidojiet pēdējo zāģējumu atbalsta jostas virzienā.

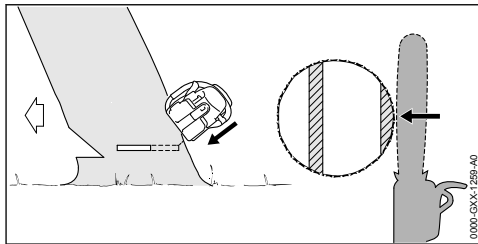

- ▶ Uzsauciet "Uzmanību!".
- ▶ Ar izstieptām rokām no ārpusē slīpi augšpusē pārzāģējiet atbalsta joslu. Koks krīt.

11.9.10 Koka ar novirzītu smaguma centru ar lielu stumbra diametru gāšana

Koks ar novirzītu smaguma centru tiek gāzts ar pēdējo zāģējumu ar atbalsta joslu. Šo pēdējo zāģējumu veiciet, ja stumbra diametrs ir lielāks nekā faktiskais motorzāģa zāģējuma garums.

- ▶ Uzsauciet "Uzmanību!".

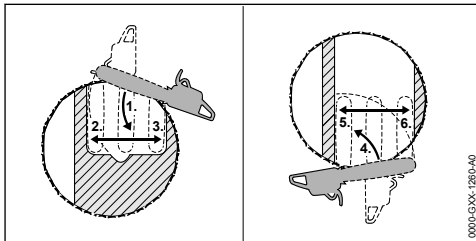

- ▶ Novietojiet robaino aizturi pēdējā zāģējuma augstumā aiz atbalsta joslas un izmantojiet to kā rotācijas centru.
- ▶ Vadiet motorzāģi horizontāli pēdējā zāģējumā un pagrieziet to pēc iespējas tālāk.
- ▶ Veidojiet pēdējo zāģējumu nepabeigtā zāģējuma virzienā.
- ▶ Veidojiet pēdējo zāģējumu atbalsta jostas virzienā.
- ▶ Pāreijiet stumbra pretējā pusē.
- ▶ Novietojiet robaino aizturi pēdējā zāģējuma augstumā aiz nepabeigtā zāģējuma un izmantojiet to kā rotācijas centru.
- ▶ Vadiet motorzāģi horizontāli pēdējā zāģējumā un pagrieziet to pēc iespējas tālāk.
- ▶ Veidojiet pēdējo zāģējumu nepabeigtā zāģējuma virzienā.
- ▶ Veidojiet pēdējo zāģējumu atbalsta jostas virzienā.

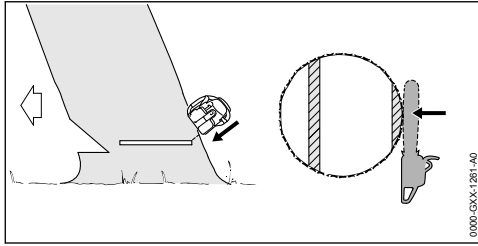

- ▶ Uzsauciet "Uzmanību!".
- ▶ Ar izstieptām rokām no ārpuses slīpi augšpusē pārzāgājiet atbalsta joslu. Koks krīt.

12 Pēc darba

12.1 Pēc darba

- ▶ Izslēdziet motoru un ieslēdziet ķēdes bremzi.
- ▶ Ļaujiet motorzāģim atdzist.
- ▶ Ja motorzāģis ir mitrs: ļaujiet motorzāģim izžūt.
- ▶ Veiciet motorzāģa tīrīšanu.
- ▶ Veiciet vadslīdes un zāģa ķēdes tīrīšanu.
- ▶ Atskrūvējiet ķēdes rata pārsega uzgriežņus.
- ▶ Pagrieziet spriegošanas skrūvi 2 apgriezienus pretēji pulksteņa rādītāju kustības virzienam. Zāģa ķēde ir atbloķēta.
- ▶ Izņemiet ķēdes rata pārsega uzgriežņus.
- ▶ Uzstādiet ķēdes aizsargu uz vadslīdes tā, lai tas pilnībā nosedz visu vadslīdi.

13 Transportēšana

13.1 Motorzāģa transportēšana

- ▶ Izslēdziet motoru un ieslēdziet ķēdes bremzi.
- ▶ Uzstādiet ķēdes aizsargu uz vadslīdes tā, lai tas pilnībā nosedz visu vadslīdi.

Motorzāģa nešana

- ▶ Ar labo roku pārnēsājiet motorzāģi aiz roktura caurules tā, lai vadslīdes būtu novietota virzienā uz aizmuguri.

Motorzāģa transportēšana transportlīdzeklī

- ▶ Nostipriniet motorzāģi tā, lai tas neapgāztos un nekustētos.

14 Uzglabāšana

14.1 Motorzāģa glabāšana

- ▶ Izslēdziet motoru un ieslēdziet ķēdes bremzi.
- ▶ Uzstādiet ķēdes aizsargu uz vadslīdes tā, lai tas pilnībā nosedz visu vadslīdi.
- ▶ Glabājiet motorzāģi tā, lai tiktu izpildīti šādi noteikumi:
 - Motorzāģis nav pieejams bērniem.

- Motorzāģis ir tīrs un sauss.

15 Tīrīšana

15.1 Motorzāģa tīrīšana

- ▶ Izslēdziet motoru un ieslēdziet ķēdes bremzi.
- ▶ Ļaujiet motorzāģim atdzist.
- ▶ Tīriet motorzāģi ar samitrinātu drāniņu vai STIHL sveķu šķīdinātāju.
- ▶ Ar otu iztīriet ventilācijas atveres.

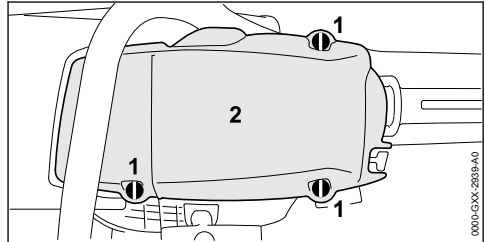

- ▶ Pagrieziet pārsega fiksatorus (1) 1/4 apgrieziena pretēji pulksteņa rādītāju kustības virzienam.
- ▶ Noņemiet pārsegu (2).
- ▶ Noņemiet ķēdes rata pārsegu.
- ▶ Ar otu, mitru drānu vai STIHL sveķu šķīdinātāju iztīriet cilindra ribas un apvalka iekšpusi.
- ▶ Tīriet zonu ap ķēdes ratu ar samitrinātu drāniņu vai STIHL sveķu šķīdinātāju.
- ▶ Uzlieciet pārsegu (2).
- ▶ Grieziet pārsega fiksatorus (1) pulksteņa rādītāju kustības virzienā, līdz atskan klikšķis. Pārsega fiksatori (1) ir nofiksēti.
- ▶ Piemontējiet ķēdes rata pārsegu.

15.2 Vadslīdes un zāģa ķēdes tīrīšana

- ▶ Izslēdziet motoru un ieslēdziet ķēdes bremzi.
- ▶ Veiciet vadslīdes un zāģa ķēdes demontāžu.

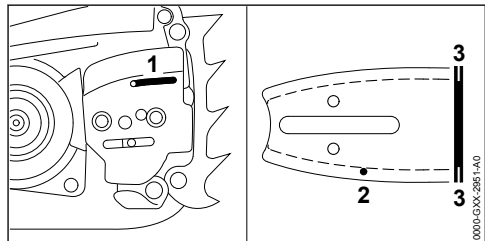

- ▶ Ar otu, maigu suku vai STIHL sveķu šķīdinātāju notīriet eļļas ieplūdes atveri (1), eļļas izplūdes kanālu (2) un rievu (3).
- ▶ Ar otu, maigu suku vai STIHL sveķu šķīdinātāju notīriet zāģa ķēdi.
- ▶ Veiciet slīdes un ķēdes montāžu.

15.3 Gaisa filtra tīrīšana

Gaisa filtrs var sakrāt ļoti smalkus putekļus. Putekļi var nosprostot gaisa filtru, un ar tīrīšanu ar suku vai izsišanu tos nav iespējams iztīrīt. Izfīriet gaisa filtru ar tīrīšanas līdzekli.

► Izslēdziet motoru un ieslēdziet ķēdes bremzi.

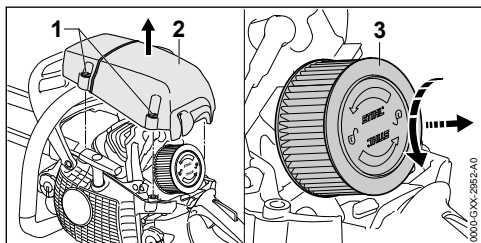

- Pagrieziet pārsega fiksatorus (1) 1/4 apgriezīnu pretēji pulksteņa rādītāju kustības virzienam.
- Noņemiet pārsegu (2).
- Tīriet zonu ap gaisa filtru (3) ar samitrinātu drāniņu vai otu.
- Ar roku pagrieziet gaisa filtru (3) par 1/4 apgriezīnu pretēji pulksteņa rādītāju kustības virzienam.
- Noņemiet gaisa filtru (3).
- Zem tekoša ūdens noskalojiet lielākos netīrumus gaisa filtra (3) ārpusē.
- Ja gaisa filtrs ir bojāts (3): nomainiet gaisa filtru (3).

! BRĪDINĀJUMS

- Ja tīrīšanas līdzekļi nonāk saskarē ar ādu vai acīm, iespējams ādas vai acu kairinājums.
 - Nemiet vērā augstspiediena tīrīšanas ierīces lietošanas instrukciju.
 - Izvairieties no kontakta ar augu tīrīšanas līdzekļiem.
 - Nonākot saskarē ar ādu: attiecīgās ādas zonas nomazgāt ar lielu daudzumu ūdens un ziepēm.
 - Nonākot saskarē ar acīm: vismaz 15 minūtes skalojiet acis ar lielu ūdens daudzumu un griezieties pie ārsta.
- Apsmidziniet gaisa filtra (3) iekšpusi un ārpusi ar STIHL speciālo tīrīšanas līdzekli vai tīrīšanas līdzekli, kura pH vērtība ir lielāka nekā 12.
- Ļaujiet STIHL speciālajam tīrīšanas līdzeklim vai tīrīšanas līdzeklim 10 minūtes iedarboties.
- Notīriet gaisa filtra (3) ārpusi ar maigu suku.
- Noskalojiet gaisa filtra (3) ārpusi un iekšpusi zem tekoša ūdens.
- Izžāvējiet gaisa filtru (3).

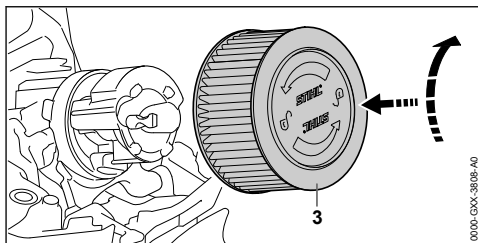

- Ar roku izspiediet gaisa filtru (3) un grieziet to pulksteņa rādītāju virzienā, līdz gaisa filtrs (3) nofiksējas. Uzrakstam "STIHL" jābūt novietotam horizontāli.
- Uzlieciet pārsegu (2).
- Grieziet pārsega fiksatorus (1) pulksteņa rādītāju kustības virzienā, līdz atskan kniķšķis. Pārsega fiksatori (1) ir nofiksēti.

15.4 Aizdedzes sveces tīrīšana

- Izslēdziet motoru un ieslēdziet ķēdes bremzi.
- Ļaujiet motorzāģim atdzist.

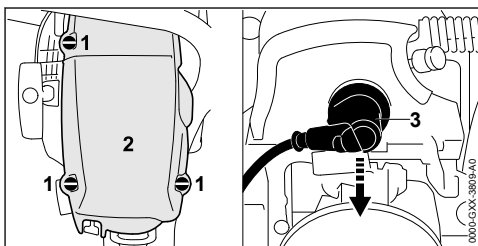

- Pagrieziet pārsega fiksatorus (1) 1/4 apgriezīnu pretēji pulksteņa rādītāju kustības virzienam.
- Noņemiet pārsegu (2).
- Noņemiet aizdedzes sveces uzgali (3).
- Ja zona ap aizdedzes sveci ir netīra: ar mitru drānu notīriet zonu ap aizdedzes sveci.
- Izskrūvējiet aizdedzes sveci.
- Notīriet aizdedzes sveci ar samitrinātu drāniņu.
- Ja aizdedzes svece ir sarūsējusi: nomainiet aizdedzes sveci.

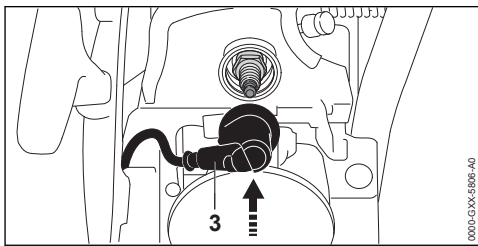

- ▶ Ieskrūvējiet un cieši pievelciet aizdedzes sveci.
- ▶ Stingri uzspiediet aizdedzes sveces uzgali (3).
- ▶ Uzlieciet pārsegu (2).
- ▶ Pagrieziet pārsega fiksatorus (1) 1/4 apgriezīnu pulksteņa rādītāju kustības virzienā. Pārsega fiksatori ir nofiksēti.

16 Apkope

16.1 Apkopes intervāli

Apkopes intervāli ir atkarīgi no vides apstākļiem un darba apstākļiem. STIHL iesaka šādus apkopes intervālus:

Kēdes bremze

- ▶ Šādos intervālos lūdziet STIHL tirgotājam veikt kēdes bremzes apkopi:
 - pilna laika ekspluatācija: ik pēc trīs mēnešiem;
 - nepilna laika ekspluatācija: reiz pusgadā;
 - neregulāra lietošana: reizi gadā.

Ik pēc 100 darba stundām

- ▶ Nomainiet aizdedzes sveci.

Reizi nedēļā

- ▶ Pārbaudiet kēdes ratu.
- ▶ Pārbaudiet vadsliedi un veiciet atskarpju noņemšanu.
- ▶ Pārbaudiet zāga ķēdi un uzasiniet to.

Reizi mēnesī

- ▶ Veiciet gaisa filtra tīrīšanu.
- ▶ Lūdziet STIHL tirgotāju veikt eļļas tvertnes tīrīšanu.
- ▶ Lūdziet STIHL tirgotāju veikt degvielas tvertnes tīrīšanu.
- ▶ Lūdziet STIHL tirgotāju veikt degvielas tvertnes iesūkšanas galvas tīrīšanu.

Reizi gadā

- ▶ Lūdziet STIHL tirgotāju veikt degvielas tvertnes iesūkšanas galvas nomaiņu.

16.2 Vadsliedes atskarpju noņemšana

Vadsliedes ārējā malā var veidoties atskarpe.

- ▶ Ar plakano vīli vai STIHL vadsliedes regulatoru noņemiet atskarpju.
- ▶ Neskaidrību gadījumā: vērsieties pie STIHL tirgotāja.

16.3 Zāga ķēdes asināšana

Lai veiktu pareizu zāga ķēdes asināšanu, nepieciešams daudz vingrināties.

STIHL vīles, STIHL vīlēšanas palīgierīces, STIHL asināšanas ierīces un brošūra „STIHL zāga ķēžu asināšana” palīdzēs veikt pareizu zāga ķēžu asināšanu. Brošūra ir pieejam šeit www.stihl.com/sharpening-brochure.

STIHL iesaka zāga ķēžu asināšanu uzticēt STIHL tirgotājam.



BRĪDINĀJUMS

- ▶ Zāga ķēdes griezējzobi ir asi. Lietotājs var sagriezties.
 - ▶ Valkājiet izturīga materiāla darba cimdus.

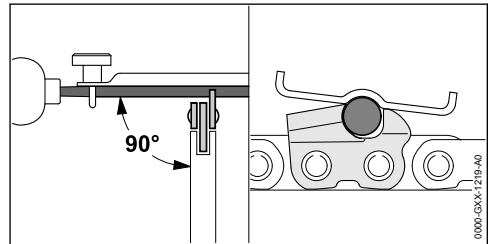

- ▶ Katru griezējzobu uzasiniet ar apaļo vīli tā, lai tiktu izpildīti šādi nosacījumi:
 - Apaļā vīle atbilst zāga ķēdes daļījumam.
 - Apaļā vīle tiek vadīta no iekšpuses uz āru.
 - Apaļā vīle tiek vadīta taisnā leņķī pret vadsliedi.
 - Ir ievērots 30° asināšanas leņķis.

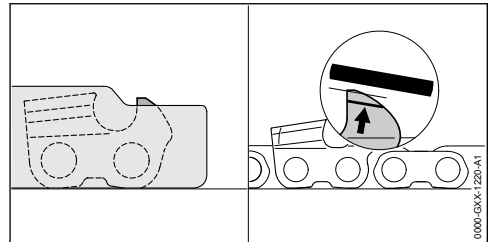

- ▶ Asiniet dziļuma ierobežotāju ar plakano vīli tā, lai tā piekļautos STIHL vīlēšanas šablonam un būtu novietota paralēli nodiluma atzīmei. STIHL vīlēšanas šablonam jāatbilst zāga ķēdes daļījumam.
- ▶ Neskaidrību gadījumā: vērsieties pie STIHL tirgotāja.

17 Remonts

17.1 Motorzāga, vadsliedes un zāga ķēdes remonts

Lietotājs nevar veikt motorzāga, vadsliedes un zāga ķēdes remontu pats.

- ▶ Ja motorzāģis, vadsliede vai zāģa ķēdes ir bojāti: neizmantojiet motorzāģi, vadsliedi vai zāģa ķēdi un lūdziet STIHL tirgotāja palīdzību.

18 Traucējumu novēršana

18.1 Motorzāģa traucējumu novēršana

<p>Lielākajai daļai traucējumu ir vienādi cēloņi.</p> <ul style="list-style-type: none"> ▶ Veiciet šādas darbības: <ul style="list-style-type: none"> ▶ Veiciet gaisa filtra tīrīšanu. ▶ Veiciet aizdedzes sveces tīrīšanu vai nomainītu. ▶ Iestādiet ziemas vai vasaras režīmu. ▶ Veiciet standarta iestatīšanu. ▶ Iestādiet tukšgaitu. ▶ Veiciet karburatora iestatīšanu darbu veikšanai lielā augstumā. ▶ Veiciet karburatora iestatīšanu darbu veikšanai temperatūrā, kas ir zemāka nekā -10 °C. ▶ Ja traucējums netiek novērsts: Veiciet darbības no turpmāk tekstā esošās tabulas.
--

Traucējumi	Cēlonis	Novēršana
Motoru nav iespējams iedarbināt.	Degvielas tvertnē nav pietiekošs degvielas daudzums.	▶ Veiciet degvielas samaisīšanu un motorzāģa uzpildi.
	Motors ir pārpludināts.	▶ Izvēdiniet degkameru.
	Karburators ir pārāk karsts.	▶ Laujiet motorzāģim atdzist. ▶ Ja ir pieejams manuālais degvielas sūknis: pirms motora iedarbināšanas nospiediet manuālo degvielas sūkni vismaz 10 reizes.
	Karburators ir aizsallis.	▶ Uzsildiet motorzāģi līdz +10 °C.
Motors tukšgaitas režīmā darbojas nevienmērīgi.	Karburators ir aizsallis.	▶ Uzsildiet motorzāģi līdz +10 °C.
Motors tukšgaitas režīmā izslēdzas.	Karburators ir aizsallis.	▶ Uzsildiet motorzāģi līdz +10 °C.
Motors slikti paātrinās.	Zāģa ķēde ir pārāk nosprigota.	▶ Veiciet pareizi zāģa ķēdes spriegošanu.
	Kēdes eļļošanas sistēma nodrošina nepietiekamo zāģa ķēdes eļļas daudzumu.	▶ Palieliniet eļļas padeves daudzumu.
Piedodot gāzi, zāģa ķēde negriežas.	Kēdes bremze ir ieslēgta.	▶ Atlaidiet kēdes bremzi.
	Zāģa ķēde ir pārāk nosprigota.	▶ Veiciet pareizi zāģa ķēdes spriegošanu.
	Blokēts vadsliedes vadrats.	▶ Ar STIHL sveķu šķīdinātāju notīriet vadsliedes vadratu.
Darba laikā veidojas dūmi vai smird pēc deguma.	Zāģa ķēde nav pareizi uzasināta.	▶ Veiciet pareizi zāģa ķēdes asināšanu.
	Eļļas tvertnē ir pārāk maz zāģa ķēdes eļļas.	▶ Veiciet zāģa ķēdes eļļas uzpildi.
	Kēdes eļļošanas sistēma nodrošina nepietiekamo zāģa ķēdes eļļas daudzumu.	▶ Palieliniet eļļas padeves daudzumu.

Traucējumi	Cēlonis	Novēršana
	Zāga ķēde ir pārāk nosprīgota.	▶ Veiciet pareizi zāga ķēdes sprīgošanu.
	Motorzāģis netiek pareizi lietots.	▶ Lūdziet paskaidrot, kā to pareizi lietot un vingrinieties to darīt.

18.2 Standarta iestatīšana

- ▶ Izslēdziet motoru un ieslēdziet ķēdes bremzi.

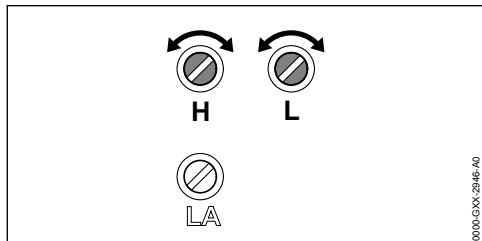

- ▶ Grieziet galveno regulēšanas skrūvi H pretēji pulksteņa rādītāju kustības virzienam līdz atdurei.
- ▶ Grieziet tukšgaitas regulēšanas skrūvi L līdz atdurei pulksteņa rādītāju kustības virzienā.
- ▶ Pagrieziet tukšgaitas regulēšanas skrūvi L par 1/4 apgriezienu pretēji pulksteņa rādītāju kustības virzienam.

18.3 Tukšgaitas iestatīšana

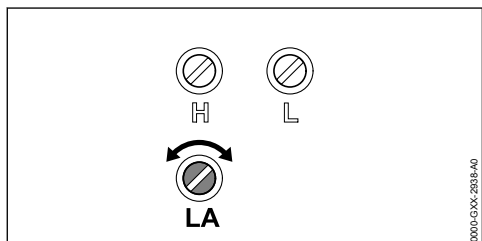

Motors tukšgaitas režīmā izslēdzas

- ▶ Standarta iestatīšana.
- ▶ Iedarbiniet motoru un atbrīvojiet ķēdes bremzi.
- ▶ Uzsildiet motoru apm. 1 minūti ar gāzes triecieniem.
- ▶ Ja motors joprojām tukšgaitā izslēdzas: Pagrieziet tukšgaitas atdures skrūvi LA uz 1/2 apgriezienu pulksteņa rādītāju kustības virzienā un iedarbiniet motoru atkārtoti.
- ▶ Grieziet tukšgaitas atdures skrūvi LA pulksteņa rādītāju kustības virzienā, līdz zāga ķēde sāk kustēties līdzī.
- ▶ Pagrieziet tukšgaitas atdures skrūvi LA par 1 apgriezienu pretēji pulksteņa rādītāju kustības virzienam.

Zāga ķēde tukšgaitas režīmā pastāvīgi kustas līdzī

- ▶ Standarta iestatīšana.
- ▶ Iedarbiniet motoru un atbrīvojiet ķēdes bremzi.
- ▶ Uzsildiet motoru apm. 1 minūti ar gāzes triecieniem.
- ▶ Grieziet tukšgaitas atdures skrūvi LA pretēji pulksteņa rādītāju virzienam, līdz zāga ķēde apstājas.
- ▶ Pagrieziet tukšgaitas atdures skrūvi LA par 1 apgriezienu pretēji pulksteņa rādītāju kustības virzienam.

18.4 Degkameras vēdināšana

- ▶ Ieslēdziet ķēdes bremzi.

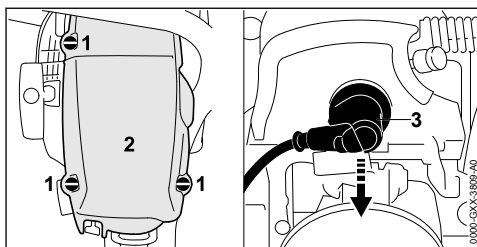

- ▶ Pagrieziet pārsega fiksatorus (1) 1/4 apgriezienu pretēji pulksteņa rādītāju kustības virzienam.
- ▶ Noņemiet pārsegu (2).
- ▶ Noņemiet aizdedzes sveces uzgali (3).
- ▶ Izskrūvējiet aizdedzes sveci.
- ▶ Izžāvējiet aizdedzes sveci.



BRĪDINĀJUMS

- ▶ Ja ar noņemtu aizdedzes sveces uzgali tiek izvilktas palaidējtrošes rokturis, var izdalīties dzirksteles. Dzirksteles ugunsnedrošā vai sprādziennedrošā vidē var radīt ugunsgrēkus un sprādzienus. Iespējamās smagas traumas vai pat nāve un mantiskie bojājumi.
 - ▶ Pārvietojiet kombinēto sviru pozīcijā  un turiet to pirms palaidējtrošes roktura izvilkšanas.
- ▶ Pārvietojiet kombinēto sviru pozīcijā un turiet to.
- ▶ Vairākas reizes izvelciet un atlaidiet palaidējtrošes rokturi. Degkammera ir izvēdināta.

- Ieskrūvējiet un cieši pievelciet aizdedzes sveci.

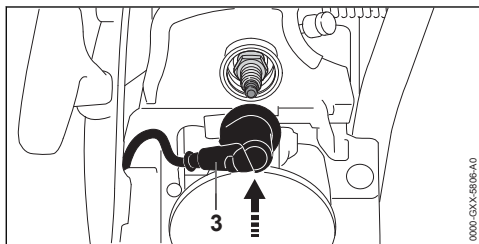

- Stingri uzspiediet aizdedzes sveces uzgali (3).
- Uzlieciet pārsegu (2).
- Grieziet pārsega fiksatorus (1) pulksteņa rādītāju kustības virzienā, līdz atskan kniķšis. Pārsega fiksatori ir nofiksēti.

19 Tehniskie dati

19.1 Motorzāģis STIHL MS 462

- Darba tilpums: 72,2 cm³
- Jauda saskaņā ar ISO 7293: 4,4 kW (6,0 ZS)
- Tukšgaitas apgriezīenu skaits saskaņā ar ISO 11681: 3000 ± 50 min⁻¹
- Atļautās aizdedzes sveces: NGK CMR6H (STIHL)
- Aizdedzes sveces elektrodu attālums: 0,5 mm
- Svārs ar tukšu degvielas tvertni, tukšu eļļas tvertni, bez vadsliekšņa un zāģa ķēdes: 6,0 kg
- Maksimālais degvielas tvertnes tilpums: 720 cm³ (0,72 l)
- Maksimālais eļļas tvertnes tilpums: 340 cm³ (0,34 l)

19.2 Ķēdes rati un ķēžu ātrumi

Varat izmantot šādus ķēdes ratus:

- 7 zobu, kas paredzēts 3/8"
- Maksimālais ķēdes ātrums saskaņā ar ISO 11681: 28,9 m/s
- Ķēdes ātrums ar maksimālo jaudu: 21,7 m/s

19.3 Vadsliekšņu minimālais rievas dziļums

Minimālais rievas dziļums ir atkarīgs no vadsliekšņa daļējuma.

20 Vadsliekšņu un zāģa ķēžu kombinācijas

20.1 Motorzāģis STIHL MS 462

Solis	Dzenošā posma biezums / rievas platums	Garums	Vadslieksne	Vadrata zobu skaits	Dzenošo posmu skaits	Zāģa ķēde
3/8"	1,6 mm	40 cm	Rollomatic E	11	60	36 RS (tips 3621)

- 3/8": 6 mm

19.4 Trokšņa un vibrāciju vērtības

- Skaņas spiediena līmenis L_{peq} mērīts saskaņā ar ISO 22868: 108 dB(A). Skaņas spiediena līmeņa K vērtība ir 2 dB(A).
- Skaņas jaudas līmenis L_w mērīts saskaņā ar ISO 22868: 119 dB(A). Skaņas jaudas līmeņa K vērtība ir 2 dB(A).
- Vibrācijas vērtība a_{h_v, eq} mērīta saskaņā ar ISO 22867:
 - Roktura caurule: 4,8 m/s². Vibrācijas vērtības K vērtība ir 2 m/s².
 - Vadības rokturis: 3,6 m/s². Vibrācijas vērtības K vērtība ir 2 m/s².

Informāciju par direktīvas par darba ņēmēju aizsardzību pret vibrācijām 2002/44/EK prasību izpildi www.stihl.com/vib.

19.5 REACH

Ar REACH apzīmē EK rīkojumu par ķīmikāliju reģistrāciju, novērtējumu un sertifikāciju.

Informāciju par REACH rīkojuma izpildi skatiet vietnē www.stihl.com/reach.

19.6 Izplūdes gāzu izmešu vērtība

ES tipa atļaujas procesa laikā izmērītā CO₂ vērtība ir dota vietnes www.stihl.com/co2 in ražojumam atbilstošajos tehniskajos datos.

Izmērītā CO₂ vērtība ir noteikta atbilstošam motoram standartizētā pārbaudes procesā laboratorijas apstākļos, un tā nesniedz izsmēlošu vai precīzu garantiju par noteikta motora jaudu.

Ar lietošanas instrukcijā aprakstīto nosacījumiem atbilstīgo lietošanu un apkopi tiek izpildītas izplūdes gāzu izmešu prasības. Veicot motora izmaiņas, ekspluatācijas atļauja tiek zaudēta.

Soils	Dzenošā posma biežums / rievass platums	Garums	Vadsliede	Vadrata zobu skaits	Dzenošo posmu skaits	Zāģa ķēde
			Rollomatic ES			36 RS3 (tips 3626) 36 RM (tips 3652)
	45 cm		Rollomatic E	11	66	
			Rollomatic ES			
			Rollomatic ES			
	50 cm		Rollomatic E	11	72	
			Rollomatic ES			
			Rollomatic ES Light			
			Duromatic E	-		
	55 cm		Rollomatic ES	11	76	
	63 cm		Rollomatic E	11	84	
			Rollomatic ES			
			Rollomatic ES Light			
	71 cm		Rollomatic ES	11	91	
			Rollomatic ES Light			
	75 cm		Rollomatic ES	11	98	

Vadsliedes griezuma garums ir atkarīgs no izmantotā motorzāģa un zāģa ķēdes. Faktiskais vadsliedes zāģējuma garums var būt mazāks par norādīto garumu.

21 Rezerves daļas un piederumi

21.1 Rezerves daļas un piederumi

STIHL Šie simboli apzīmē oriģinālās STIHL rezerves daļas un oriģinālos STIHL piederumus.

STIHL iesaka izmantot oriģinālās STIHL rezerves daļas un oriģinālos STIHL piederumus.

Neskatoties uz nepārtrauktu sekošanu aktivitātēm tirgū, STIHL nespēj novērtēt citu ražotāju rezerves daļas un piederumus, vai tie ir uzticami, droši un piemēroti lietošanai, un STIHL nespēj galvot par to lietošanu.

Oriģinālās STIHL rezerves daļas un oriģinālie STIHL piederumi ir pieejamas pie STIHL tirgotāja.

22 Utilizēšana

22.1 Motorzāģa utilizācija

Informāciju par utilizāciju varat saņemt pie STIHL tirgotāja.

- Utilizējiet motorzāģi, vadsliedi, zāģa ķēdi, degvielu, benzīnu, divtaktu motoreļļu, piederumus un iepakojumu atbilstoši noteikumiem un videi draudzīgi.

23 ES atbilstības deklarācija

23.1 Motorzāģis STIHL MS 462

ANDREAS STIHL AG & Co. KG
Badstraße 115
D-71336 Waiblingen

Vācija

- ar pilnu atbildību deklarē, ka
- Konstrukcija: motorzāģis
 - Ražotāja zīmols: STIHL
 - Tips: MS 462
 - Sērijas identifikācija: 1142
 - Darba tilpums: 72,2 cm³

atbilst direktīvu 2011/65/ES, 2006/42/EK, 2014/30/ES un 2000/14/EK spēkā esošajiem noteikumiem un ir projektēts un konstruēts saskaņā ar šādiem standartiem ražošanas brīdī spēkā esošajā to versijā: EN ISO 11681-1, EN 55012 un EN 61000-6-1.

EK konstrukcijas tipa pārbaudi saskaņā ar direktīvas 2006/42/EK 12.3. pantu (b) veica: DPLF, Deutsche Prüf- und Zertifizierungsstelle für Land- und Forsttechnik GbR (NB 0363), Spremberger Straße 1, 64823 Groß-Umstadt, Vācija

- Sertifikācijas numurs: K-EG-2016/7987

Lai noteiktu izmērīto un garantēto skaņas jaudas līmeni, lietotas metodes, kas paredzētas direktī-

vas 2000/14/EK pielikumā V, piemērojot standarta ISO 9207 prasības.

- Izmērītais skaņas jaudas līmenis: 119 dB(A)
- Garantētais skaņas jaudas līmenis: 121 dB(A)

Tehniskie dokumenti tiek glabāti uzņēmuma ANDREAS STIHL AG & Co. KG nodaļā Produktzulassung.

Izgatavošanas gads un ierīces numurs ir norādīts uz motorzāģa.

Vaiblingenā, 03.02.2020.

ANDREAS STIHL AG & Co. KG



ko pārstāv

Dr. Jürgen Hoffmann, ražošanas datu, noteikumu un reģistrācijas nodaļas vadītājs

www.stihl.com



0458-786-7921-B



0458-786-7921-B